

ОАО «ЦНИИПРОМЗДАНИЙ»

**СТЕНЫ, ПОКРЫТИЯ, ПОЛЫ, ПЕРЕГОРОДКИ, ОГРАЖДАЮЩИЕ
КОНСТРУКЦИИ МАНСАРД И ЧЕРДАЧНЫЕ ПЕРЕКРЫТИЯ С
ПРИМЕНЕНИЕМ МИНЕРАЛОВАТНЫХ ПЛИТ «LINEROCK»**

Материалы для проектирования и рабочие чертежи узлов

Шифр М24.09/07

Москва, 2007 г.

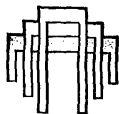

ОАО "ЦНИИПРОМЗДАНИЙ"



Проектная документация сертифицирована.
Сертификат соответствия ГОСТ Р
№ РОСС RU.СР48.С00071

**СТЕНЫ, ПОКРЫТИЯ, ПОЛЫ, ПЕРЕГОРОДКИ, ОГРАЖДАЮЩИЕ
КОНСТРУКЦИИ МАНСАРД И ЧЕРДАЧНЫЕ ПЕРЕКРЫТИЯ С
ПРИМЕНЕНИЕМ МИНЕРАЛОВАТНЫХ ПЛИТ «LINEROCK»**

Материалы для проектирования и рабочие чертежи узлов

Шифр М24.09/07

Зам. генерального директора



С.М. Гликин

Руководитель отдела

А.М. Воронин

Москва, 2007 г.

СИСТЕМА СЕРТИФИКАЦИИ ГОСТ Р
ГОССТАНДАРТ РОССИИ



СЕРТИФИКАТ СООТВЕТСТВИЯ

№ РОСС RU.СР48.С00071

Срок действия с 09.11.2007 по 09.11.2010

0751048

ОРГАН ПО СЕРТИФИКАЦИИ

ОРГАН ПО СЕРТИФИКАЦИИ ПРОЕКТНОЙ ПРОДУКЦИИ В СТРОИТЕЛЬСТВЕ
№ РОСС RU.0001.11СР48 от 19.12.2005
Россия, 127238, Москва, Дмитровское шоссе, д. 46, корп. 2; тел. 482-07-78

ПРОДУКЦИЯ

ПРОЕКТНАЯ ДОКУМЕНТАЦИЯ: "СТЕНЫ, ПОКРЫТИЯ, ПОЛЫ, ПЕРЕГОРОДКИ, ОГРАЖДАЮЩИЕ КОНСТРУКЦИИ МАНСАРД И ЧЕРДАЧНЫЕ ПЕРЕКРЫТИЯ С ПРИМЕНЕНИЕМ МИНЕРАЛОВАТНЫХ ПЛИТ «LINEROCK». МАТЕРИАЛЫ ДЛЯ ПРОЕКТИРОВАНИЯ И РАБОЧИЕ ЧЕРТЕЖИ УЗЛОВ", ШИФР М24.09/07

код ОК 005 (ОКП):

СООТВЕТСТВУЕТ ТРЕБОВАНИЯМ НОРМАТИВНЫХ ДОКУМЕНТОВ

СНИП 31-01-2003, СНИП 31-03-2001, СНИП 31-05-2003, СНИП 23-02-2003,
СНИП II-26-76, СНИП II-22-81* (издание 2004 г.), СНИП 23-01-99* (издание 2003 г.)

код ТН ВЭД:

ИЗГОТОВИТЕЛЬ

ОАО «ЦНИИПромзданий», ИНН 7713006939
Россия, 127238, Москва, Дмитровское шоссе, д. 46, корп. 2, тел. 482-18-23

СЕРТИФИКАТ ВЫДАН

ОАО «ЦНИИПромзданий», ИНН 7713006939
Россия, 127238, Москва, Дмитровское шоссе, д. 46, корп. 2, тел. 482-18-23

НА ОСНОВАНИИ

экспертного заключения № 474с/07 от 07.11.07, выполненного
органом по сертификации проектной продукции в строительстве
№ РОСС RU.0001.11СР48 от 19.12.2005

ДОПОЛНИТЕЛЬНАЯ ИНФОРМАЦИЯ

Сертификация по Схеме 1.
Маркировка проектной документации производится знаком соответствия органа по сертификации № РОСС RU.0001.11СР48 в правом верхнем углу титульного листа

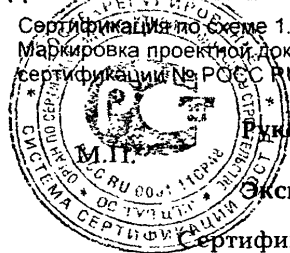

Руководитель органа

Эксперт

[Handwritten signature]
подпись

[Handwritten signature]
подпись

Г.П. Володин
инициалы, фамилия

Г.П. Володин
инициалы, фамилия

Сертификат не применяется при обязательной сертификации

1. ОБЩИЕ ПОЛОЖЕНИЯ

1.1. Альбом содержит материалы для проектирования и рабочие чертежи узлов трехслойных стен, стен подвала, покрытий, чердачных перекрытий, перегородок, ограждающих конструкций мансард и полов отапливаемых зданий различного назначения с теплоизоляцией из минераловатных плит, изготавливаемых из минеральной ваты ВМТ или ВМ типа А по ГОСТ 4640 ЛАЙНРОК ЛАЙТ, ЛАЙНРОК СТАНДАРТ, ЛАЙНРОК ВЕНТИ, ЛАЙНРОК ФАСАД, ЛАЙНРОК РУФ, ЛАЙНРОК РУФ Н, ЛАЙНРОК РУФ В (ТУ 5762-002-59536983-06), ЛАЙНРОК СТАНДАРТ М, ЛАЙНРОК ВЕНТИ ОПТИМАЛ (ТУ 5762-001-59536983-06).

1.2. Материалы разработаны для следующих условий:

здания одно- и многоэтажные, I – IV степени огнестойкости с сухим и нормальным температурно-влажностным режимом для строительства на всей территории страны;

стены несущие или самонесущие из штучных материалов (кирпич, камни, бетонные блоки) или монолитного железобетона;

температура холодной пятидневки обеспеченностью 0,92 – до минус 55 °С.

1.3. Проектирование следует вести с учетом указаний следующих действующих нормативных документов:

СНиП 31-01-2003 «Здания жилые многоквартирные»;

СНиП 31-05-2003 «Общественные здания административного назначения»;

СНиП 31-03-2001 «Производственные здания»;

СНиП 2.09.04-87* «Административные и бытовые здания» (изд. 2001);

СНиП 23-02-2003 «Тепловая защита зданий»;

СНиП II-22-81 «Каменные и армокаменные конструкции»;

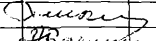
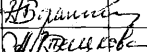
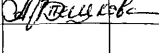
						ЗАО «Завод Минплита» М24.09/07 - ПЗ		
Изм.	Кол. уч.	Лист	№ док.	Подпись	Дата			
Зам. ген. дир.	Гликин					Стадия	Лист	Листов
Рук. отд.	Воронин					МП	1	74
С.н.с.	Пешкова					ОАО ЦНИИПРОМЗДАНИЙ г. Москва, 2007 г.		
						Пояснительная записка		

СНиП 23-01-99 «Строительная климатология»;

СНиП II-26-76 «Кровли»;

СП 55-101-2000 «Ограждающие конструкции с применением гипсокартонных листов»;

СП 55-102-2001 «Конструкции с применением гипсоволокнистых листов»;

СО-002-02495342-2005 «Кровли зданий и сооружений. Проектирование и строительство», М., ОАО «ЦНИИПромзданий», 2005 г.

2. ТЕПЛОИЗОЛЯЦИЯ

2.1. В зависимости от физико-технических свойств плиты минераловатные предназначены для применения в качестве тепло- и звукоизоляции:

- ЛАЙНРОК ЛАЙТ, ЛАЙНРОК СТАНДАРТ, ЛАЙНРОК СТАНДАРТ М – мансарды, чердачные перекрытия, перегородки, полы на лагах. Плиты марки ЛАЙНРОК СТАНДАРТ М и ЛАЙНРОК СТАНДАРТ рекомендуется также использовать в качестве внутреннего слоя при двухслойном утеплении в сочетании с плитой марки ЛАЙНРОК ВЕНТИ ОПТИМАЛ, ЛАЙНРОК ВЕНТИ или ЛАЙНРОК ЛАЙТ в конструкциях с воздушным зазором;
- ЛАЙНРОК ФАСАД – многослойные стены с облицованным слоем из штукатурки;
- ЛАЙНРОК СТАНДАРТ – многослойные стены с облицованным слоем из кирпича;
- ЛАЙНРОК РУФ – в покрытиях при однослойной теплоизоляции с рулонной кровлей, в том числе под стяжку;
- ЛАЙНРОК РУФ Н – в покрытиях в качестве нижнего слоя теплоизоляции в сочетании с плитой ЛАЙНРОК РУФ В – в качестве верхнего слоя теплоизоляции;
- ЛАЙНРОК РУФ В – в покрытиях в качестве верхнего слоя теплоизоляции в сочетании с нижним слоем из плиты ЛАЙНРОК РУФ Н.

						ЗАО «Завод Минплита» М24.09/07 - ПЗ	Лист
Изм.	Кол. уч.	Лист	№ док.	Подпись	Дата		2

2.2. Номенклатура плит, их наименования, приведены в таблице 1, основные физико-технические характеристики в таблице 2.

2.3. Все минераловатные плиты относятся к группе горючести НГ по ГОСТ 30244.

Таблица 1

Номинальные размеры плит и предельные отклонения

Марка	Размеры (предельные отклонения) ^{*)} , мм			Разность длин диагоналей, мм	Разноотличность, мм
	Длина	Ширина	Толщина		
<i>ЛАЙНРОК ЛАЙТ</i>	1000, 1200 (±10)	500, 600, 1000(±5)	50-200 (-2,+4) с интервалом 10	10	5
<i>ЛАЙНРОК СТАНДАРТ</i>	1000, 1200 (±10)	500, 600, 1000(±5)	50-200 (-2,+4) с интервалом 10	5	5
<i>ЛАЙНРОК ВЕНТИ</i>	1000, 1200 (±10)	500, 600, 1000(±5)	30-160 (-2,+4) с интервалом 10	3	3
<i>ЛАЙНРОК ФАСАД"</i>	1000, 1200 (±10)	500, 600, 1000(±5)	50-160 (-2,+4) с интервалом 10	3	3
<i>ЛАЙНРОК СЭНДВИЧ С</i>	1000, 1200 (±10)	500, 600, 1000(±5)	50-160 (±2) ^{**)}	3	3
<i>ЛАЙНРОК СЭНДВИЧ К</i>	1000, 1200 (±10)	500, 600, 1000(±5)	50-160 (±2) ^{**)}	3	3
<i>ЛАЙНРОК РУФ</i>	1000, 1200 (±10)	500, 600, 1000(±5)	50-160 (-2,+4) с интервалом 10	3	3
<i>ЛАЙНРОК РУФ В</i>	1000, 1200 (±10)	500, 600, 1000(±5)	20-100 (-2,+4) с интервалом 10	3	3
<i>ЛАЙНРОК РУФ Н</i>	1000, 1200 (±10)	500, 600, 1000(±5)	50-160 (-2,+4) с интервалом 10	3	3
<i>ЛАЙНРОК СТАНДАРТ М</i>	1000 (±10)	500 (±5)	50-170 с интервалом 10	5	5
<i>ЛАЙНРОК ВЕНТИ ОПТИМАЛ</i>	1000 (±10)	500 (±5)	50-170 с интервалом 10	5	5

^{*)} – по согласованию с потребителем выпускаются плиты других размеров;
^{**)} – конкретная толщина плит устанавливается при заказе

						ЗАО "Завод Минплита" М24.09/07 - ПЗ	Лист
Изм.	Кол. уч.	Лист	№ док	Подпись	Дата		3

Физико-технические характеристики минераловатных плит

№ п/п	Наименование показателя, ед. измерения	Значение для плит по маркам								
		ЛАЙРОК ЛАЙТ	ЛАЙРОК СТАНДАРТ	ЛАЙРОК ВЕНТИ	ЛАЙРОК ФАСАД	ЛАЙРОК СТАНДАРТ М	ЛАЙРОК ОПТИМА	ЛАЙРОК РУФ	ЛАЙРОК РУФ В	ЛАЙРОК РУФ Н
1	Плотность, кг/м ³	св. 35 до 60	св. 60 до 90	св. 100 до 130	св. 145 до 175	св. 50 до 75	св. 75 до 100	св. 135 до 165	св. 170 до 220	св. 95 до 125
2	Теплопроводность Вт/(м·К), не более при температуре 10 °С (283±5) К 25 °С (298±5) К	0,036	0,036	0,037	0,038	0,037	0,037	0,038	0,039	0,037
		0,038	0,038	0,039	0,040	0,040	0,040	0,040	0,040	0,039
3	Сжимаемость, %, не более	20	10	—	—	15	—	—	—	—
4	Сжимаемость после сорбционного увлажнения, % не более	25	12	—	—	20	—	—	—	—
5	Прочность на сжатие при 10 % деформации, МПа, не менее	—	—	0,020	0,050	—	0,014	0,050	0,065	0,025
6	Прочность на сжатие при 10 % деформации после сорбционного увлажнения, МПа, не менее	—	—	0,015	0,040	—	0,01	0,040	0,055	0,020
7	Прочность на отрыв слоев, МПа, не менее	—	—	0,0055	0,015	—	0,003	0,010	0,012	—
8	Водопоглощение по объему, %, не более	2,0	1,5	1,5	1,5	1,5	1,5	1,5	1,5	1,5
9	Водопоглощение по массе, %, не более	20	15	15	10	15	15	10	10	15
10	Содержание органических веществ по массе, % не более	3,0	3,5	4,0	4,5	3,5	4,0	4,5	4,5	4,0
11	Влажность по массе, % не более	1,0	1,0	1,0	1,0	1,0	1,0	1,0	1,0	1,0

2.4. Стены с защитно-декоративным штукатурным слоем, кирпичной кладкой, или экраном из материалов группы горючести НГ могут применяться в зданиях I – IV степеней огнестойкости классов пожарной опасности СО по СНиП 21-01 табл. 4 и 5 высотой до 25 этажей.

						ЗАО “Завод Минплита” М24.09/07 - ПЗ		Лист
								4
Изм.	Кол. уч.	Лист	№ док	Подпись	Дата			

Покрытия по железобетонным плитам толщиной по полу не менее 50 мм и стены с защитным слоем из кирпича шириной 120 мм могут применяться в зданиях I – IV степеней огнестойкости классов пожарной опасности СО по СНиП 21-01.

Покрытия по стальным профилированным настилам могут применяться в зданиях II – IV степеней огнестойкости классов пожарной опасности СО по СНиП 21-01.

3. НОРМЫ ТЕПЛОЗАЩИТЫ И ДАННЫЕ ПО ТОЛЩИНЕ ТЕПЛОИЗОЛЯЦИИ

3.1. Минимальное допустимое сопротивление теплопередаче стен и покрытий зданий различного назначения и разных климатических условий регламентировано СНиП 23-02-2003 «Тепловая защита зданий».

Сопротивление теплопередаче стен подвалов принимается с учетом расчетной температуры воздуха подвала как для наружных стен.

Показатель теплоусвоения полов общественных и производственных зданий не должен превышать значений, приведенных в СНиП 23-02-2003. В противном случае предусматривается устройство слоя дополнительной теплоизоляции.

3.2. По назначению рассматриваемые в работе здания образуют три группы (см. СНиП 23-02-2001, табл. 4):

1. Жилые, лечебно-профилактические и детские учреждения, школы, интернаты;
2. Общественные, кроме указанных выше, административные и бытовые, за исключением помещений с влажным режимом;
3. Производственные с сухим и нормальным режимами.

3.3. Необходимая толщина слоя теплоизоляции из минераловатных плит для 74 регионов РФ определена при следующих значениях коэффициентов теплопроводности:

- в наружных стенах и стенах подвала $\lambda_A = 0,041$ Вт/(м·К), $\lambda_B = 0,044$ Вт/(м·К);

- в покрытиях $\lambda_A = 0,043$ Вт/(м·К), $\lambda_B = 0,046$ Вт/(м·К).

						ЗАО “Завод Минплита” М24.09/07 - ПЗ	Лист
Изм.	Кол. уч.	Лист	№ док.	Подпись	Дата		5

3.4. При новом строительстве необходимая толщина слоя теплоизоляции из минераловатных плит определена при следующих условиях:

Стены без воздушной прослойки имеют несущую часть из полнотелого керамического кирпича или камней толщиной 380 мм и наружную защитно-декоративную стенку из штукатурки толщиной 25 – 30 мм или из кирпича толщиной 120 мм. В зданиях 1 и 2 группы стена с внутренней стороны имеет отделочный штукатурный слой толщиной 20 мм. Коэффициент теплотехнической однородности 0,95 без учета откосов проемов и их теплопроводных включений. При наличии замкнутой воздушной прослойки должно быть учтено ее термическое сопротивление.

3.5. В конструкциях стен с вентилируемой воздушной прослойкой требуемая толщина теплоизоляции определяется на основе теплотехнического и аэродинамического расчета температурно-влажностного режима воздушной прослойки.

3.6. Стены подвала имеют несущую часть, выполненную из кирпича или камней толщиной 510 мм или из бетонных блоков толщиной 500 мм с отделочным штукатурным слоем толщиной 20 мм со стороны помещения.

3.7. Теплоизоляция стен подвала рассчитывается только для «теплых» подвалов, в которых предусмотрена нижняя разводка труб систем отопления, горячего водоснабжения, а также труб систем водоснабжения и канализации.

3.8. Требуемое сопротивление теплопередаче стен подвала над уровнем земли принимается равным сопротивлению теплопередаче наружных стен здания, которое находится по табл. 4 СНиП 23-02-2003 в зависимости от значения градусо-суток отопительного периода.

3.9. Градусо-сутки отопительного периода вычисляются по формуле:

$$D_d = (t_{\text{int}} - t_{\text{ht}}) \cdot Z_{\text{ht}};$$

где t_{int} – расчетная температура внутреннего воздуха в помещении 1-го этажа, °С;

t_{ht} ; Z_{ht} – средняя температура, °С, и продолжительность, сут., периода со средней суточной температурой воздуха ниже или равной 8 °С по СНиП 23-01-99.

						ЗАО «Завод Минплита» М24.09/07 - ПЗ	Лист
							6
Изм.	Кол. уч.	Лист	№ док.	Подпись	Дата		

3.10. Требуемая толщина теплоизоляции стены подвала, расположенной выше уровня земли, принимается равной толщине теплоизоляции наружной стены и вычисляется по формуле:

$$\delta_{\text{ут}} = \left(R_{\text{req}} - 0,16 - \frac{\delta}{\lambda} \right) \cdot \lambda_{\text{ут}};$$

где R_{req} – нормируемое сопротивление теплопередаче наружной стены, принятое в зависимости от значения $D_{\text{в}}$, ($\text{м}^2 \cdot \text{°C}$)/Вт;

δ - толщина несущей части стены, м;

λ - коэффициент теплопроводности материала несущей части стены, Вт/($\text{м} \cdot \text{°C}$);

$\lambda_{\text{ут}}$ - коэффициент теплопроводности теплоизоляции, Вт/($\text{м} \cdot \text{°C}$).

3.11. Требуемая толщина теплоизоляции стены подвала, расположенной ниже уровня земли, вычисляется по формуле:

$$\delta_{\text{ут}} = \left(R_{\text{req}} - 1,05 - \frac{\delta}{\lambda} \right) \cdot \lambda_{\text{ут}};$$

3.12. Покрытия – совмещенные из сборных железобетонных ребристых плит по серии 1.465.1-21 или многопустотных железобетонных плит толщиной 220 мм по ГОСТ 9561-91 или монолитного железобетона и кровлей.

3.13. При реконструкции стен и покрытий толщина слоя дополнительной теплоизоляции определялась исходя из разности сопротивлений теплопередаче $R_{\text{доп}} = R_{\text{о}}^{\text{треб}} - R_{\text{о}}^{\text{сущ}}$, где $R_{\text{о}}^{\text{сущ}}$ - вычисляется по формуле (5) СП 23-101-2004 «Проектирование тепловой защиты зданий».

3.14. Необходимая толщина слоя теплоизоляции из минераловатных плит для стен и покрытий перечисленных выше трех групп зданий для всех областных и республиканских центров РФ приведены в таблицах 3 и 3а, в стенах подвала – в таблице 3 б. В ограждающих конструкциях мансард толщину теплоизоляции следует принимать на основе теплотехнического и аэродинамического расчета температурно-влажностного режима вентилируемой воздушной прослойки.

						ЗАО “Завод Минплита” М24.09/07 -ПЗ	Лист
							7
Изм.	Кол. уч.	Лист	№ док.	Подпись	Дата		

Таблица 3

Толщина слоя теплоизоляции для стен

№ п/п	Город РФ	Условия эксплуатации	Градусо-сутки	Тип помещения	СТЕНЫ			
					Новое строительство		Реконструкция	
					$R_o^{тп}$, м ² ·°C/Вт	Толщина теплоизоляции, мм	$R_o^{суц}$, м ² ·°C/Вт	Толщина дополнительной теплоизоляции, мм
1	2	3	4	5	6	7	8	9
1	Архангельск	Б	6170	1	3,56	140	0,97	120
			5670	2	2,90	100	0,78	100
				3	2,13	70	0,69	70
2	Астрахань	А	3540	1	2,64	90	0,82	80
			3200	2	2,08	60	0,66	60
				3	1,64	40	0,57	40
3	Анадырь	Б	9500	1	4,72	180	1,13	170
			8900	2	3,87	150	0,93	140
				3	2,76	100	0,81	100
4	Барнаул	А	6120	1	3,54	130	1,12	100
			5680	2	2,90	100	0,91	90
				3	2,13	60	0,8	60
5	Белгород	А	4180	1	2,86	100	0,82	90
			3800	2	2,32	70	0,66	70
				3	1,76	60	0,57	60
6	Благовещенск	Б	6670	1	3,74	150	1,02	130
			6240	2	3,07	110	0,83	100
				3	2,25	70	0,73	70

						ЗАО "Завод Минплита" М24.09/07 -ПЗ	Лист
Изм.	Кол. уч.	Лист	№ док.	Подпись	Дата		9

Продолжение табл. 3

1	2	3	4	5	6	7	8	9
7	Брянск	Б	4570	1	3,00	110	0,87	100
			4160	2	2,45	80	0,7	80
				3	1,83	60	0,62	60
8	Волгоград	А	3950	1	2,78	100	0,85	90
				2	2,24	60	0,69	60
				3	1,72	40	0,6	60
9	Вологда	Б	5570	1	3,35	130	0,97	110
			5100	2	2,73	100	0,78	90
				3	2,02	70	0,69	70
10	Воронеж	А	4530	1	3,0	100	0,87	90
			4140	2	2,44	70	0,7	70
				3	1,83	60	0,62	60
11	Владимир	Б	5000	1	3,3	120	0,91	110
			4580	2	2,57	100	0,74	80
				3	1,91	60	0,64	60
12	Владивосток	Б	4680	1	3,04	110	0,83	100
			4300	2	2,49	80	0,67	80
				3	1,86	60	0,59	60
13	Владикавказ	А	3410	1	2,59	90	0,72	90
			3060	2	2,02	60	0,58	60
				3	1,61	40	0,50	50

						ЗАО "Завод Минплита" М24.09/07 -ПЗ	Лист
Изм.	Кол. уч.	Лист	№ док.	Подпись	Дата		10

Продолжение табл. 3

1	2	3	4	5	6	7	8	9
14	Грозный	А	3060	1	2,47	70	0,72	70
			2740	2	1,9	60	0,58	60
				3	1,55	40	0,5	40
15	Екатеринбург	А	5980	1	3,49	130	1,04	100
			5520	2	2,85	100	0,85	90
				3	2,10	60	0,74	60
16	Иваново	Б	5230	1	3,23	120	0,93	110
			4800	2	2,64	100	0,75	80
				3	1,96	60	0,66	70
17	Игарка	Б	9660	1	4,78	190	1,28	170
			9090	2	3,93	150	1,06	130
				3	2,82	100	0,92	100
18	Иркутск	А	6480	1	3,79	130	1,06	120
			6360	2	3,12	100	0,86	90
				3	2,27	70	0,76	60
19	Ижевск	Б	5680	1	3,39	130	1,08	110
			5240	2	2,77	100	0,88	80
				3	20,5	70	0,8	60
20	Йошкар-Ола	Б	5520	1	3,33	120	1,02	110
			5080	2	2,72	90	0,83	80
				3	2,02	70	0,73	60

						ЗАО "Завод Минплита" М24.09/07 -ПЗ	Лист
Изм.	Кол. уч.	Лист	№ док.	Подпись	Дата		11

Продолжение табл. 3

1	2	3	4	5	6	7	8	9
21	Казань	Б	5420	1	3,30	120	0,98	110
			4990	2	2,70	90	0,8	90
				3	2,0	70	0,7	70
22	Калининград	Б	3650	1	2,68	90	0,72	90
			3260	2	2,10	70	0,58	70
				3	1,65	40	0,5	60
23	Калуга	Б	4810	1	3,08	110	0,89	100
			4400	2	2,52	90	0,72	80
				3	1,88	60	0,63	60
24	Кемерово	А	6540	1	3,69	130	1,12	120
			6080	2	3,02	90	0,91	90
				3	2,21	60	0,8	60
25	Вятка	Б	5870	1	3,45	130	1,0	110
			5400	2	2,82	100	0,82	90
				3	2,08	70	0,71	70
26	Кострома	Б	5300	1	3,25	120	0,97	100
			4860	2	2,66	90	0,78	80
				3	1,97	60	0,69	60
27	Краснодар	А	2680	1	2,34	70	0,74	70
			2380	2	1,75	40	0,59	60
				3	1,48	30	0,52	40

						ЗАО "Завод Минплита" М24.09/07 -ПЗ	Лист
Изм.	Кол. уч.	Лист	№ док.	Подпись	Дата		12

Продолжение табл. 3

1	2	3	4	5	6	7	8	9
28	Красноярск	А	6340	1	3,62	130	1,13	100
			5870	2	2,96	100	0,93	90
				3	2,17	60	0,81	60
29	Курган	А		5980	1	3,49	120	1,08
			5550	2	2,86	90	0,88	90
				3	2,11	60	0,77	60
30	Курск	Б		4400	1	2,95	110	0,87
			4040	2	2,41	80	0,7	80
				3	1,80	60	0,62	60
31	Кызыл	А		7880	1	4,16	140	1,26
			7430	2	3,43	120	1,06	100
				3	2,49	70	0,64	90
32	Липецк	А		4730	1	3,06	100	0,89
			4320	2	2,50	70	0,72	70
				3	1,86	60	0,63	60
33	Магадан	Б		7800	1	4,13	160	0,93
			7230	2	3,37	130	0,91	110
				3	2,45	80	0,8	70
34	Махачкала	А		2560	1	2,30	60	0,64
			2260	2	1,7	40	0,51	60
				3	1,45	30	0,45	40

						ЗАО "Завод Минплита" М24.09/07 -ПЗ	Лист
Изм.	Кол. уч.	Лист	№ док.	Подпись	Дата		13

Продолжение табл. 3

1	2	3	4	5	6	7	8	9
35	Москва	Б	4940	1	3,13	110	0,87	100
			4520	2	2,55	90	0,73	80
				3	1,9	60	0,61	60
36	Мурманск	Б	6380	1	3,63	140	0,89	130
			5830	2	2,95	110	0,72	100
				3	2,17	70	0,63	70
37	Нальчик	А	3260	1	2,54	70	0,72	70
			2920	2	1,97	60	0,58	60
				3	1,58	40	0,5	40
38	Нижний Новгород	Б	5180	1	3,21	120	0,97	100
			4750	2	2,63	100	0,78	80
				3	1,95	60	0,67	60
39	Новгород	Б	4930	1	3,13	110	0,89	100
			4490	2	2,55	100	0,72	80
				3	1,9	60	0,63	60
40	Новосибирск	А	6600	1	3,71	130	1,12	120
			6140	2	3,04	100	0,91	100
				3	2,23	60	0,8	60
41	Омск	А	6280	1	3,60	130	1,08	100
			5840	2	2,85	100	0,88	90
				3	2,17	60	0,77	60

						ЗАО "Завод Минплита" М24.09/07 -ПЗ	Лист
Изм.	Кол. уч.	Лист	№ док.	Подпись	Дата		14

Продолжение табл. 3

1	2	3	4	5	6	7	8	9
42	Оренбург	А	5310	1	3,26	100	0,97	100
			4900	2	2,67	90	0,78	90
				3	1,98	60	0,69	60
43	Орел	Б		4650	1	3,03	110	0,87
			4250	2	2,48	80	0,7	80
				3	1,85	60	0,62	60
44	Пенза	А		5070	1	3,17	100	0,94
			4660	2	2,60	90	0,75	90
				3	1,93	60	0,66	60
45	Пермь	Б		5930	1	3,48	130	1,05
			5470	2	2,84	100	0,84	100
				3	2,09	70	0,75	70
46	Петрозаводск	Б		5540	1	3,34	120	0,94
			5060	2	2,85	100	0,75	100
				3	2,10	70	0,66	70
47	Петропавловск-Камчатский	Б		4760	1	3,07	110	0,76
			4250	2	2,48	80	0,61	80
				3	1,85	60	0,53	60
48	Псков	Б		4580	1	3,0	110	0,87
			4160	2	2,45	80	0,7	80
				3	1,83	60	0,62	60

						ЗАО "Завод Минплита" М24.09/07 -ПЗ	Лист
Изм.	Кол. уч.	Лист	№ док.	Подпись	Дата		15

Продолжение табл. 3

1	2	3	4	5	6	7	8	9
49	Ростов-на-Дону	А	3520	1	2,63	70	0,83	70
			3180	2	2,07	60	0,64	60
				3	1,64	40	0,55	40
50	Рязань	Б	4890	1	3,11	120	0,89	100
			4470	2	2,54	100	0,72	80
				3	1,90	60	0,64	60
51	Самара	Б	5110	1	3,19	120	0,95	100
			4710	2	2,61	100	0,77	80
				3	1,94	60	0,68	60
52	Санкт-Петербург	Б	4800	1	3,08	110	0,87	100
			4360	2	2,51	80	0,7	80
				3	1,87	60	0,62	60
53	Саранск	А	5120	1	3,19	100	0,95	100
			4700	2	2,61	90	0,77	90
				3	1,94	60	0,68	60
54	Саратов	А	4760	1	3,07	100	0,89	100
			4370	2	2,51	70	0,72	70
				3	1,87	60	0,64	60
55	Салехард	Б	9170	1	4,61	180	1,17	150
			8590	2	3,78	150	0,96	130
				3	2,72	100	0,85	80

						ЗАО "Завод Минплита" М24.09/07 -ПЗ	Лист
Изм.	Кол. уч.	Лист	№ док.	Подпись	Дата		16

Продолжение табл. 3

1	2	3	4	5	6	7	8	9
56	Смоленск	Б	4820	1	3,09	110	0,87	100
			4400	2	2,52	100	0,7	80
				3	1,88	60	0,62	60
57	Ставрополь	А	3210	1	2,52	70	0,74	70
			2880	2	1,95	60	0,59	60
				3	1,58	40	0,52	40
58	Сыктывкар	Б	6320	1	3,61	140	1,06	120
			5830	2	2,95	110	0,86	100
				3	2,17	70	0,76	70
59	Тамбов	А	4760	1	3,07	100	0,91	100
			4360	2	2,51	70	0,73	70
				3	1,87	60	0,66	60
60	Тверь	Б	5010	1	3,15	120	0,93	100
			4580	2	2,57	100	0,75	80
				3	1,92	60	0,66	60
61	Томск	Б	6700	1	3,75	150	1,13	120
			6230	2	3,07	110	0,93	100
				3	2,25	70	0,82	70
62	Тула	Б	4760	1	3,07	110	0,89	100
			4350	2	2,50	100	0,72	80
				3	1,87	60	0,64	60

						ЗАО "Завод Минплита" М24.09/07 -ПЗ	Лист
Изм.	Кол. уч.	Лист	№ док.	Подпись	Дата		17

Продолжение табл. 3

1	2	3	4	5	6	7	8	9
63	Тюмень	А	6120	1	3,54	130	1,08	100
			5670	2	2,90	100	0,88	90
				3	2,13	60	0,78	60
64	Ульяновск	А	5380	1	3,29	100	0,97	100
			4960	2	2,69	90	0,78	90
				3	1,99	60	0,69	60
65	Улан-Удэ	А	7200	1	3,92	130	1,08	130
			6730	2	3,22	100	0,88	100
				3	2,35	70	0,78	60
66	Уфа	А	5520	1	3,33	120	1,04	120
			5090	2	2,73	90	0,84	90
				3	2,02	60	0,75	60
67	Хабаровск	Б	6180	1	3,56	140	0,97	120
			5760	2	2,93	100	0,78	100
				3	2,15	70	0,68	70
68	Чебоксары	Б	5400	1	3,29	120	0,98	110
			4970	2	2,70	100	0,8	100
				3	2,00	70	0,71	60
69	Челябинск	А	5780	1	3,43	130	1,02	100
			5340	2	2,80	100	0,83	90
				3	2,07	60	0,73	70

						ЗАО "Завод Минплита" М24.09/07 -ПЗ	Лист
Изм.	Кол. уч.	Лист	№ док.	Подпись	Дата		18

Продолжение табл. 3

1	2	3	4	5	6	7	8	9
70	Чита	А	7600	1	4,06	140	1,1	130
			7120	2	3,34	110	0,89	100
				3	2,42	70	0,79	70
71	Элиста	А	3670	1	2,68	90	0,82	90
			3320	2	2,13	60	0,66	60
				3	1,66	40	0,58	40
72	Южно-Сахалинск	Б	5590	1	3,36	130	0,83	120
			5130	2	2,74	100	0,67	100
				3	2,03	70	0,59	70
73	Якутск	А	10400	1	5,04	190	1,42	160
			9900	2	4,17	140	1,17	130
				3	2,98	100	1,03	90
74	Ярославль	Б	5300	1	3,26	120	0,97	100
			4860	2	2,66	100	0,78	80
				3	1,97	60	0,69	60

						ЗАО "Завод Минплита" М24.09/07 -ПЗ	Лист
Изм.	Кол. уч.	Лист	№ док.	Подпись	Дата		19

Таблица 3а

Толщина слоя теплоизоляции для покрытия

№ п/п	Город РФ	Условия эксплуатации	Градусо-сутки	Тип помещения	ПОКРЫТИЯ			
					Новое строительство		Новое строительство	
					$R_{O}^{тр}$, м ² ·°С/Вт	Толщина теплоизоляции, мм	$R_{O}^{суц}$, м ² ·°С/Вт	Толщина дополнительной теплоизоляции, мм
1	2	3	4	5	6	7	8	9
1	Архангельск	Б	6170	1	5,29	230	1,48	180
			5670	2	3,86	170	1,03	130
				3	2,91	130	0,78	100
2	Астрахань	А	3540	1	3,97	140	1,25	110
			3200	2	2,88	100	0,86	80
				3	2,30	80	0,66	70
3	Анадырь	Б	9500	1	6,95	310	1,74	230
			8900	2	5,16	230	1,22	190
				3	3,72	160	0,93	130
4	Барнаул	А	6120	1	5,26	190	1,71	140
			5680	2	3,87	140	1,20	110
				3	2,92	110	0,91	80
5	Белгород	А	4180	1	4,29	150	1,25	110
			3800	2	3,12	100	0,86	80
				3	2,45	80	0,66	70
6	Благовещенск	Б	6670	1	5,54	230	1,57	190
			6240	2	4,10	180	1,09	140
				3	3,06	130	0,83	100

						ЗАО "Завод Минплита" М24.09/07 -ПЗ	Лист
Изм.	Кол. уч	Лист	№ док.	Подпись	Дата		20

Продолжение табл. 3а

1	2	3	4	5	6	7	8	9
7	Брянск	Б	4570	1	4,49	200	1,33	150
			4160	2	3,26	140	0,92	110
				3	2,54	100	0,70	90
8	Волгоград	А		3950	1	4,17	150	1,31
				2	3,04	110	0,90	80
				3	2,40	80	0,69	70
9	Вологда	Б		5570	1	4,98	220	1,48
			5100	2	3,64	160	1,03	120
				3	2,77	110	0,78	90
10	Воронеж	А		4530	1	4,47	160	1,33
			4140	2	3,26	110	0,92	100
				3	2,53	80	0,70	80
11	Владимир	Б		5000	1	4,70	200	1,39
			4580	2	3,43	150	0,97	110
				3	2,64	110	0,74	90
12	Владивосток	Б		4680	1	4,54	200	1,28
			4300	2	3,32	140	0,88	110
				3	2,57	100	0,67	90
13	Владикавказ	А		3410	1	3,91	140	1,10
			3060	2	2,82	100	0,76	80
				3	2,26	80	0,58	70

						ЗАО "Завод Минплита"		Лист
						М24.09/07 -ПЗ		21
Изм.	Кол. уч.	Лист	№ док.	Подпись	Дата			

Продолжение табл. За

1	2	3	4	5	6	7	8	9
14	Грозный	А	3060	1	3,73	140	1,10	110
			2740	2	2,70	100	0,76	80
				3	2,18	80	0,58	70
15	Екатеринбург	А	5980	1	5,19	190	1,60	140
			5520	2	3,81	140	1,11	110
				3	2,88	100	0,85	80
16	Иваново	Б	5230	1	4,82	200	1,42	160
			4800	2	3,52	150	0,99	120
				3	2,70	110	0,75	90
17	Игарка	Б	9660	1	7,03	300	1,97	230
			9090	2	5,24	230	1,39	170
				3	3,77	160	1,06	130
18	Иркутск	А	6480	1	5,62	210	1,62	150
			6360	2	4,16	150	1,13	110
				3	3,10	110	0,86	80
19	Ижевск	Б	5680	1	5,04	230	1,65	230
			5240	2	3,70	160	1,16	120
				3	2,81	110	0,88	90
20	Йошкар-Ола	Б	5520	1	4,96	220	1,57	160
			5080	2	3,63	150	1,09	120
				3	2,77	110	0,83	110

						ЗАО "Завод Минплита" М24.09/07 -ПЗ	Лист
Изм.	Кол. уч.	Лист	№ док.	Подпись	Дата		22

Продолжение табл. 3а

1	2	3	4	5	6	7	8	9
21	Казань	Б	5420	1	4,91	220	1,51	220
			4990	2	3,60	150	1,05	150
				3	2,75	110	0,80	90
22	Калининград	Б	3650	1	4,03	170	1,10	140
			3260	2	2,90	120	0,76	100
				3	2,31	90	0,58	90
23	Калуга	Б	4810	1	4,61	200	1,36	200
			4400	2	3,36	140	0,95	110
				3	2,60	100	0,72	90
24	Кемерово	А	6540	1	5,48	200	1,71	140
			6080	2	4,03	140	1,20	110
				3	3,02	110	0,91	80
25	Вятка	Б	5870	1	5,13	230	1,54	170
			5400	2	3,76	160	1,07	120
				3	2,85	120	0,82	90
26	Кострома	Б	5300	1	4,85	210	1,42	160
			4860	2	3,53	150	1,03	120
				3	2,71	120	0,78	90
27	Краснодар	А	2680	1	3,54	130	1,13	100
			2380	2	2,56	90	0,78	70
				3	2,10	70	0,59	60

						ЗАО "Завод Минплита" М24.09/07 -ПЗ	Лист
							23
Изм.	Кол. уч.	Лист	№ док.	Подпись	Дата		

Продолжение табл. 3а

1	2	3	4	5	6	7	8	9
28	Красноярск	А	6340	1	5,37	200	1,74	140
			5870	2	3,95	140	1,22	110
				3	2,97	110	0,93	80
29	Курган	А		5980	1	5,20	190	1,65
			5550	2	3,82	140	1,16	110
				3	2,88	100	0,88	80
30	Курск	Б	4400	1	4,42	190	1,33	140
			4040	2	3,21	130	0,92	110
				3	2,51	110	0,70	90
31	Кызыл	А	7880	1	6,14	230	1,97	160
			7430	2	4,57	160	1,39	130
				3	3,35	110	1,06	90
32	Липецк	А	4730	1	4,57	160	1,36	130
			4320	2	3,33	110	0,95	100
				3	2,58	90	0,72	80
33	Магадан	Б	7800	1	6,10	270	1,71	200
			7230	2	4,49	200	1,20	150
				3	3,48	150	0,91	120
34	Махачкала	А	2560	1	3,33	110	0,99	100
			2260	2	2,50	90	0,67	80
				3	2,06	70	0,51	60

						ЗАО "Завод Минплита" М24.09/07 -ПЗ	Лист
Изм.	Кол. уч	Лист	№ док.	Подпись	Дата		24

Продолжение табл. 3а

1	2	3	4	5	6	7	8	9
35	Москва	Б	4940	1	4,67	200	1,33	160
			4520	2	3,41	140	0,92	120
				3	2,63	110	0,70	90
36	Мурманск	Б	6380	1	5,39	230	1,36	190
			5830	2	3,93	160	0,95	140
				3	2,96	120	0,72	110
37	Нальчик	А	3260	1	3,83	140	1,10	110
			2920	2	2,78	100	0,76	90
				3	2,24	80	0,58	80
38	Нижний Новгород	Б	5180	1	4,80	200	1,45	160
			4750	2	3,50	150	1,01	120
				3	2,69	120	0,77	90
39	Новгород	Б	4930	1	4,67	200	1,36	160
			4490	2	3,40	140	0,95	120
				3	2,63	110	0,72	90
40	Новосибирск	А	6600	1	5,50	200	1,71	150
			6140	2	4,06	140	1,20	110
				3	3,04	110	0,91	90
41	Омск	А	6280	1	5,39	200	1,65	140
			5840	2	3,94	140	1,16	110
				3	2,96	110	0,88	90

						ЗАО "Завод Минплита" М24.09/07 -ПЗ	Лист
Изм.	Кол. уч.	Лист	№ док.	Подпись	Дата		25

Продолжение табл. За

1	2	3	4	5	6	7	8	9
42	Оренбург	А	5310	1	4,85	170	1,48	140
			4900	2	3,56	120	1,03	100
				3	2,73	100	0,78	80
43	Орел	Б	4650	1	4,53	200	1,33	150
			4250	2	3,30	140	0,92	120
				3	2,56	110	0,70	90
44	Пенза	А	5070	1	4,74	170	1,42	140
			4660	2	3,46	130	0,99	100
				3	2,66	90	0,75	80
45	Пермь	Б	5930	1	5,15	220	1,60	170
			5470	2	3,81	160	1,11	130
				3	2,88	120	0,85	90
46	Петрозаводск	Б	5540	1	4,97	210	1,42	170
			5060	2	3,62	150	0,99	120
				3	2,53	110	0,75	90
47	Петропавловск-Камчатский	Б	4760	1	4,58	200	1,16	160
			4250	2	3,30	140	0,80	120
				3	2,56	110	0,61	90
48	Псков	Б	4580	1	4,49	200	1,33	150
			4160	2	3,26	140	0,92	110
				3	2,54	100	0,70	90

						ЗАО "Завод Минплита" М24.09/07 -ПЗ	Лист
Изм.	Кол. уч.	Лист	№ док.	Подпись	Дата		26

Продолжение табл. 3а

1	2	3	4	5	6	7	8	9
49	Ростов-на-Дону	А	3520	1	3,96	140	1,22	110
			3180	2	2,87	100	0,84	80
				3	2,29	80	0,64	70
50	Рязань	Б	4890	1	4,65	200	1,36	150
			4470	2	3,39	140	0,95	110
				3	2,62	100	0,72	90
51	Самара	Б	5110	1	4,76	200	1,45	160
			4710	2	3,78	150	1,01	110
				3	2,68	110	0,77	90
52	Санкт-Петербург	Б	4800	1	4,60	200	1,33	150
			4360	2	3,34	140	0,92	110
				3	2,59	100	0,70	90
53	Саранск	А	5120	1	4,76	170	1,45	140
			4700	2	3,48	120	1,01	100
				3	2,62	100	0,77	80
54	Саратов	А	4760	1	4,58	160	1,36	120
			4370	2	3,34	110	0,95	100
				3	2,59	80	0,72	80
55	Салехард	Б	9170	1	6,78	300	1,78	230
			8590	2	5,04	230	1,26	180
				3	3,65	160	0,96	120

						ЗАО "Завод Минплита" М24.09/07 - ПЗ	Лист
Изм.	Кол. уч.	Лист	№ док.	Подпись	Дата		27

Продолжение табл. 3а

1	2	3	4	5	6	7	8	9
56	Смоленск	Б	4820	1	4,61	200	1,33	150
			4400	2	3,36	140	0,92	110
				3	2,60	100	0,70	90
57	Ставрополь	А		3210	1	3,80	140	1,13
			2880	2	2,75	100	0,78	80
				3	2,22	80	0,59	70
58	Сыктывкар	Б		6320	1	5,37	230	1,62
			5830	2	3,95	170	1,13	130
				3	2,97	120	0,86	100
59	Тамбов	А		4760	1	4,58	160	1,39
			4360	2	3,35	110	0,97	100
				3	2,59	80	0,74	80
60	Тверь	Б		5010	1	4,70	200	1,42
			4580	2	3,43	140	0,99	110
				3	2,64	110	0,75	90
61	Томск	Б		6700	1	5,55	270	1,74
			6230	2	4,09	180	1,22	130
				3	3,09	130	0,93	100
62	Тула	Б		4760	1	4,58	200	1,36
			4350	2	3,33	150	0,95	110
				3	2,58	100	0,72	90

						ЗАО "Завод Минплита" М24.09/07 -ПЗ	Лист
Изм.	Кол. уч.	Лист	№ док.	Подпись	Дата		28

Продолжение табл. 3а

1	2	3	4	5	6	7	8	9
63	Тюмень	А	6120	1	5,26	190	1,65	140
			5670	2	3,87	140	1,16	110
				3	2,92	110	0,88	80
64	Ульяновск	А	5380	1	4,90	180	1,48	140
			4960	2	3,58	120	1,03	100
				3	2,69	100	0,78	80
65	Улан-Удэ	А	7200	1	5,80	210	1,65	160
			6730	2	4,29	150	1,16	120
				3	3,18	110	0,88	80
66	Уфа	А	5520	1	4,96	180	1,60	140
			5090	2	3,64	120	1,11	100
				3	2,78	100	0,95	80
67	Хабаровск	Б	6180	1	5,30	230	1,48	180
			5760	2	3,90	170	1,03	130
				3	2,94	120	0,78	100
68	Чебоксары	Б	5400	1	4,90	220	1,51	160
			4970	2	3,60	150	1,05	120
				3	2,75	110	0,80	90
69	Челябинск	А	5780	1	5,10	180	1,57	140
			5340	2	3,74	140	1,09	110
				3	2,84	100	0,83	80

						ЗАО "Завод Минплита" М24.09/07 -ПЗ	Лист
Изм.	Кол. уч.	Лист	№ док.	Подпись	Дата		29

Продолжение табл. За

1	2	3	4	5	6	7	8	9
70	Чита	А	7600	1	6,0	220	1,68	170
			7120	2	4,45	160	1,18	120
				3	3,28	110	0,90	100
71	Элиста	А	3670	1	4,04	140	1,25	110
			3320	2	2,93	110	0,86	80
				3	2,33	80	0,66	70
72	Южно-Сахалинск	Б	5590	1	4,99	220	1,28	180
			5130	2	3,65	160	0,88	130
				3	2,78	110	0,67	100
73	Якутск	А	10400	1	7,40	280	2,18	200
			9900	2	5,56	200	1,53	160
				3	3,98	140	1,17	110
74	Ярославль	Б	5300	1	4,85	220	1,48	160
			4860	2	3,54	150	1,03	120
				3	2,72	110	0,76	90

						ЗАО "Завод Минплита" М24.09/07 -ПЗ	Лист
Изм.	Кол. уч.	Лист	№ док.	Подпись	Дата		30

Таблица 36

Толщина слоя теплоизоляции для подвала

№ п/п	Город РФ	Условия эксплуатации	Градусо-сутки	Тип помещения	СТЕНЫ ПОДВАЛА		
					Выше уровня земли		Ниже уровня земли
					$R_o^{тр}$, м ² ·°С/Вт	Толщина теплоизоляции, мм	Толщина теплоизоляции, мм
1	2	3	4	5	6	7	8
1	Архангельск	Б	6170	1	3,56	120	100
			5670	2	2,90	100	70
				3	2,13	70	60
2	Астрахань	А	3540	1	2,64	80	100
			3200	2	2,08	70	60
				3	1,64	40	30
3	Анадырь	Б	9500	1	4,72	180	140
			8900	2	3,87	140	110
				3	2,76	100	70
4	Барнаул	А	6120	1	3,54	120	100
			5680	2	2,90	100	70
				3	2,13	70	60
5	Белгород	А	4180	1	2,86	100	70
			3800	2	2,32	70	60
				3	1,76	60	40
6	Благовещенск	Б	6670	1	3,74	140	110
			6240	2	3,07	110	80
				3	2,25	70	60

						ЗАО "Завод Минплита" М24.09/07 -ПЗ	Лист
Изм.	Кол. уч.	Лист	№ док.	Подпись	Дата		31

Продолжение табл.36

1	2	3	4	5	6	7	8
7	Брянск	Б	4570	1	3,00	100	80
			4160	2	2,45	80	70
				3	1,83	60	40
8	Волгоград	А	3950	1	2,78	100	70
			3600	2	2,24	70	60
				3	1,72	60	40
9	Вологда	Б	5570	1	3,35	120	100
			5100	2	2,73	100	70
				3	2,02	70	60
10	Воронеж	А	4530	1	3,0	110	80
			4140	2	2,44	80	70
				3	1,83	60	40
11	Владимир	Б	5000	1	3,3	110	80
			4580	2	2,57	80	70
				3	1,91	60	40
12	Владивосток	Б	4680	1	3,04	100	70
			4300	2	2,49	80	70
				3	1,86	60	40
13	Владикавказ	А	3410	1	2,59	80	70
			3060	2	2,02	60	40
				3	1,61	40	30
14	Грозный	А	3060	1	2,47	80	70
			2740	2	1,9	60	40
				3	1,55	40	30

							Лист
							32
Изм.	Кол. уч.	Лист	№ док.	Подпись	Дата	ЗАО "Завод Минплита" М24.09/07 -ПЗ	

Продолжение табл.36

1	2	3	4	5	6	7	8
15	Екатеринбург	А	5980	1	3,49	120	100
			5520	2	2,85	100	70
				3	2,10	70	60
16	Иваново	Б	5230	1	3,23	110	80
			4800	2	2,64	60	70
				3	1,96	60	40
17	Игарка	Б	9660	1	4,78	180	140
			9090	2	3,93	140	110
				3	2,82	100	70
18	Иркутск	А	6480	1	3,79	140	110
			6360	2	3,12	110	80
				3	2,27	70	60
19	Ижевск	Б	5680	1	3,39	110	80
			5240	2	2,77	100	70
				3	20,5	60	40
20	Йошкар-Ола	Б	5520	1	3,33	110	80
			5080	2	2,72	80	70
				3	2,02	60	40
21	Казань	Б	5420	1	3,30	110	80
			4990	2	2,70	80	70
				3	2,0	60	40

						ЗАО "Завод Минплита" М24.09/07 -ПЗ	Лист
							33
Изм.	Кол. уч.	Лист	№ док.	Подпись	Дата		

Продолжение табл.36

1	2	3	4	5	6	7	8
23	Калуга	Б	4810	1	3,08	110	80
			4400	2	2,52	80	70
				3	1,88	60	40
24	Кемерово	А	6540	1	3,69	120	100
			6080	2	3,02	100	70
				3	2,21	70	60
25	Вятка	Б	5870	1	3,45	120	100
			5400	2	2,82	100	70
				3	2,08	70	60
26	Кострома	Б	5300	1	3,25	110	80
			4860	2	2,66	80	70
				3	1,97	60	40
27	Краснодар	А	2680	1	2,34	70	60
			2380	2	1,75	40	30
				3	1,48	40	30
28	Красноярск	А	6340	1	3,62	120	100
			5870	2	2,96	100	70
				3	2,17	70	60
29	Курган	А	5980	1	3,49	120	100
			5550	2	2,86	100	70
				3	2,11	70	60

						ЗАО "Завод Минплита" М24.09/07 -ПЗ	Лист
Изм.	Кол. уч.	Лист	№ док.	Подпись	Дата		34

Продолжение табл.36

1	2	3	4	5	6	7	8
30	Курск	Б	4400	1	2,95	100	70
			4040	2	2,41	80	70
				3	1,80	60	40
31	Кызыл	А	7880	1	4,16	150	120
			7430	2	3,43	120	100
				3	2,49	80	70
32	Липецк	А	4730	1	3,06	110	80
			4320	2	2,50	80	70
				3	1,86	60	40
33	Магадан	Б	7800	1	4,13	150	120
			7230	2	3,37	110	80
				3	2,45	80	70
34	Махачкала	А	2560	1	2,30	70	60
			2260	2	1,7	40	30
				3	1,45	40	30
35	Москва	Б	4940	1	3,13	110	80
			4520	2	2,55	80	70
				3	1,9	60	40
36	Мурманск	Б	6380	1	3,63	120	100
			5830	2	2,95	100	80
				3	2,17	70	60

						ЗАО "Завод Минплита" М24.09/07 -ПЗ	Лист
							35
Изм.	Кол. уч.	Лист	№ док.	Подпись	Дата		

Продолжение табл.36

1	2	3	4	5	6	7	8
37	Нальчик	А	3260	1	2,54	80	70
			2920	2	1,97	60	40
				3	1,58	40	30
38	Нижний Новгород	Б	5180	1	3,21	110	80
			4750	2	2,63	80	70
				3	1,95	60	40
39	Новгород	Б	4930	1	3,13	110	80
			4490	2	2,55	80	70
				3	1,9	60	40
40	Новосибирск	А	6600	1	3,71	120	100
			6140	2	3,04	100	80
				3	2,23	70	60
41	Омск	А	6280	1	3,60	120	100
			5840	2	2,85	100	80
				3	2,17	70	60
42	Оренбург	А	5310	1	3,26	110	80
			4900	2	2,67	80	70
				3	1,98	60	40
43	Орел	Б	4650	1	3,03	100	70
			4250	2	2,48	80	70
				3	1,85	60	40

						ЗАО "Завод Минплита" М24.09/07 -ПЗ	Лист
Изм.	Кол. уч.	Лист	№ док.	Подпись	Дата		36

Продолжение табл.36

1	2	3	4	5	6	7	8
44	Пенза	А	5070	1	3,17	110	80
			4660	2	2,60	80	70
				3	1,93	60	40
45	Пермь	Б	5930	1	3,48	120	100
			5470	2	2,84	100	70
				3	2,09	70	60
46	Петрозаводск	Б	5540	1	3,34	110	80
			5060	2	2,85	100	70
				3	2,10	60	40
47	Петропавловск-Камчатский	Б	4760	1	3,07	100	70
			4250	2	2,48	80	70
				3	1,85	60	40
48	Псков	Б	4580	1	3,0	100	70
			4160	2	2,45	80	70
				3	1,83	60	40
49	Ростов-на-Дону	А	3520	1	2,63	80	70
			3180	2	2,07	60	40
				3	1,64	40	30
50	Рязань	Б	4890	1	3,11	140	80
			4470	2	2,54	80	70
				3	1,90	60	40

						ЗАО "Завод Минплита" М24.09/07 -ПЗ	Лист
							37
Изм.	Кол. уч.	Лист	№ док.	Подпись	Дата		

Продолжение табл.36

1	2	3	4	5	6	7	8
51	Самара	Б	5110	1	3,19	110	80
			4710	2	2,61	80	70
				3	1,94	60	40
52	Санкт-Петербург	Б	4800	1	3,08	100	70
			4360	2	2,51	80	70
				3	1,87	60	40
53	Саранск	А	5120	1	3,19	110	80
			4700	2	2,61	80	70
				3	1,94	60	40
54	Саратов	А	4760	1	3,07	100	70
			4370	2	2,51	80	70
				3	1,87	60	40
55	Салехард	Б	9170	1	4,61	160	140
			8590	2	3,78	140	110
				3	2,72	80	70
56	Смоленск	Б	4820	1	3,09	110	80
			4400	2	2,52	80	70
				3	1,88	60	40
57	Ставрополь	А	3210	1	2,52	80	70
			2880	2	1,95	60	40
				3	1,58	40	30

						ЗАО "Завод Минплита" М24.09/07 -ПЗ	Лист
Изм.	Кол. уч.	Лист	№ док.	Подпись	Дата		38

Продолжение табл.36

1	2	3	4	5	6	7	8
58	Сыктывкар	Б	6320	1	3,61	120	100
			5830	2	2,95	100	70
				3	2,17	70	60
59	Тамбов	А	4760	1	3,07	110	80
			4360	2	2,51	80	70
				3	1,87	60	40
60	Тверь	Б	5010	1	3,15	110	80
			4580	2	2,57	80	70
				3	1,92	60	40
61	Томск	Б	6700	1	3,75	140	110
			6230	2	3,07	100	70
				3	2,25	70	60
62	Тула	Б	4760	1	3,07	110	80
			4350	2	2,50	80	70
				3	1,87	60	40
63	Тюмень	А	6120	1	3,54	120	100
			5670	2	2,90	100	70
				3	2,13	70	60
64	Ульяновск	А	5380	1	3,29	110	80
			4960	2	2,69	80	70
				3	1,99	60	40

						ЗАО "Завод Минплита" М24.09/07 -ПЗ	Лист
							39
Изм.	Кол. уч.	Лист	№ док.	Подпись	Дата		

Продолжение табл.36

1	2	3	4	5	6	7	8
65	Улан-Удэ	А	7200	1	3,92	140	110
			6730	2	3,22	110	80
				3	2,35	70	60
66	Уфа	А	5520	1	3,33	110	80
			5090	2	2,73	100	70
				3	2,02	60	40
67	Хабаровск	Б	6180	1	3,56	120	100
			5760	2	2,93	100	70
				3	2,15	70	60
68	Чебоксары	Б	5400	1	3,29	110	80
			4970	2	2,70	80	70
				3	2,00	60	40
69	Челябинск	А	5780	1	3,43	120	100
			5340	2	2,80	100	70
				3	2,07	70	60
70	Чита	А	7600	1	4,06	150	120
			7120	2	3,34	110	80
				3	2,42	80	70
71	Элиста	А	3670	1	2,68	80	70
			3320	2	2,13	70	60
				3	1,66	40	30

						ЗАО "Завод Минплита" М24.09/07 -ПЗ	Лист
Изм.	Кол. уч.	Лист	№ док.	Подпись	Дата		40

Продолжение табл.36

1	2	3	4	5	6	7	8
72	Южно-Сахалинск	Б	5590	1	3,36	110	80
			5130	2	2,74	80	70
				3	2,03	60	40
73	Якутск	А	10400	1	5,04	190	150
			9900	2	4,17	150	120
				3	2,98	100	70
74	Ярославль	Б	5300	1	3,26	110	80
			4860	2	2,66	80	70
				3	1,97	60	40

						ЗАО "Завод Минплита" М24.09/07 -ПЗ	Лист
							41
Изм.	Кол. уч.	Лист	№ док.	Подпись	Дата		

КОНСТРУКТИВНЫЕ РЕШЕНИЯ СТЕН

4. СТЕНЫ БЕЗ ВЕНТИЛИРУЕМОЙ ВОЗДУШНОЙ ПРОСЛОЙКИ С ОТДЕЛОЧНЫМ СЛОЕМ ИЗ ШТУКАТУРКИ И КИРПИЧА

Стена при новом строительстве может быть несущей или самонесущей и представляет собой трехслойную конструкцию с несущим слоем из керамического или силикатного кирпича, бетонных блоков или монолитного железобетона.

4.1. СТЕНЫ С ОТДЕЛОЧНЫМ СЛОЕМ ИЗ ТРАДИЦИОННОЙ ШТУКАТУРКИ

4.1.1. При отделочном слое из традиционной толстослойной штукатурки толщиной 25 – 30 мм в качестве теплоизоляции используются минераловатные плиты ЛАЙНРОК ФАСАД.

4.1.2. Теплоизоляционные плиты крепят к несущему слою стены на клею и дополнительно распорными дюбелями.

При подготовке несущей части стены до закрепления к ней теплоизоляции рекомендуется использовать при необходимости выравнивающую штукатурку из сухой смеси БИРСС РСМ 350 (ТУ 5745-004-05668056-97), штукатурной смеси М-150 (ТУ 5745-003-05668056-01) производства опытного завода сухих смесей БИРСС (г. Москва). Допускается применение штукатурных смесей других производителей, если они отвечают требованиям табл. 8 СНиП 3.04.01-87.

4.1.3. Для наклейки минераловатных плит к несущей части стены рекомендуется использовать клеевой состав № 54 (ТУ 5745-011-05668056-98) производства опытного завода сухих смесей БИРСС (г. Москва) или клеевые составы других производителей, включенные в перечень разрешенных для применения в многослойных системах наружного утепления стен.

4.1.4. Клей следует наносить на теплоизоляционную плиту с помощью штукатурного шпателя валиком (шириной 4 – 6 см) по всему периметру с отступлением от краев на 2 – 3 см и дополнительно “куличами” на остальную поверхность плиты, при этом площадь приклеенной поверхности плит – не менее 40%.

						ЗАО “Завод Минплита” М24.09/07 -ПЗ	Лист
							42
Изм.	Кол. уч.	Лист	№ док.	Подпись	Дата		

4.1.5. Установку плит в проектное положение осуществляют с прижатием к поверхности несущей части стены и выравниванием по высоте относительно друг друга трамбовками. Образование излишков выступающего клея недопустимо.

4.1.6. Выравнивание по горизонтали теплоизоляционных плит может осуществляться с помощью временно закрепленной к несущей части стены деревянной рейки или с применением цокольного профиля (изготовленного из алюминия или оцинкованной стали) толщиной 1 – 1,5 мм, который закрепляют к несущей части стены дюбелями, расположенными с шагом не более 300 мм.

4.1.7. При установке цокольных профилей необходимо оставлять зазор в стыке между ними в 2 – 3 мм. Для выравнивания вдоль несущей части стены необходимо использовать соответствующие подкладочные шайбы из ПВХ, а для соединения профилей между собой пластмассовые соединительные элементы.

4.1.8. После установки первого ряда теплоизоляционных плит на цокольный профиль зазор между поверхностью несущей части стены и профилем необходимо заполнить полиуретановой пеной.

4.1.9. Теплоизоляционные плиты устанавливают вплотную друг к другу. В случае если между ними образуются зазоры более 2 мм их необходимо заполнить материалом, используемого утеплителя или полиуретановой пеной.

4.1.10. Установку и наклеивание теплоизоляционных плит следует выполнять с перевязкой швов и плотным стыкованием их на внешних и внутренних углах стен.

4.1.11. Плиты теплоизоляционного материала, устанавливаемые в углах оконных и дверных проемов, должны быть цельными с вырезанными по месту фрагментами. Не допускается стыковать плиты на линиях углов оконных и дверных проемов.

4.1.12. Рекомендуемые типы тарельчатых дюбелей и условия их применения приведены в таблице 4.

4.1.13. При защитно-декоративном слое из штукатурки необходимо, чтобы:

- штукатурка имела нулевой предел распространения огня;
- традиционная штукатурка должна выполняться толщиной 25 – 30 мм по закрепленной к несущей части стены стальной сетке;
- штукатурка на высоту 2,5 м от планировки должна иметь защиту от механических повреждений.

						ЗАО “Завод Минплита” М24.09/07 -ПЗ	Лист
Изм.	Кол. уч.	Лист	№ док.	Подпись	Дата		43

4.1.14. При отделке фасадов штукатуркой сетку, армирующую штукатурный слой, крепят к несущему слою стены также распорными дюбелями (см. табл. 4).

4.1.15. Установка дюбелей для крепления плит теплоизоляции должна выполняться после полного высыхания клеевого состава. Срок высыхания при температуре наружного воздуха 20 °С и относительной влажности 65 % составляет не менее 72 часов. Перед установкой дюбелей, выполняется шлифовка плит теплоизоляции при наличии неровностей в местах стыка.

Таблица 4

Характеристики тарельчатых дюбелей

Вид дюбеля	Материал ограждающей конструкции	Глубина анкеровки, Н _в , мм	Длина дюбеля, мм	Диаметр, мм		Расчетное выдерживаемое усилие, кН	Допускаемый изгибающий момент, Н·м	
				дюбеля	шляпки		распорный элемент из нержавеющей стали	распорный элемент из стали с антикоррозионным покрытием
Дюбель с обычной распорной зоной и закручиваемым распорным элементом EJOT SDM-T	Массивный материал (бетон, кирпич и камни керамические полнотелые, кирпич и камни силикатные полнотелые, трехслойные панели при толщине наружного бетонного слоя не менее 40 мм)	50	100÷340	8,10	60	0,5	6,55	5,82
Дюбель с обычной распорной зоной и забивным элементом EJOT TID-T	« - »	35÷50	75÷295	8,10	60	0,25	3,19	2,83
Дюбель с удлиненной распорной зоной EJOT SDM-T	Многopустотный кирпич, пустотелые блоки, легкий бетон	90	120÷340	8,10	60	0,2	6,55	5,82
Дюбель с закручиваемым распорным элементом для пористых материалов EJOT SPM-T	Пенобетон, газобетон	110	150÷340	8,10	60	0,2	6,55	5,82

						ЗАО "Завод Минплита" М24.09/07 - ПЗ	Лист
Изм.	Кол. уч.	Лист	№ док.	Подпись	Дата		44

4.1.16. Внешние углы здания с укрепленной теплоизоляцией, а также углы дверных и оконных проемов должны быть усилены при традиционной штукатурке дополнительными стальными сетками 250x400 мм на скрутках.

4.1.17. Традиционная штукатурка выполняется из известково-цементного раствора, приготавливаемого на месте из извести, песка, цемента, воды и добавок, в том числе обязательно пластифицирующих, или из готовых растворных смесей, и армируется стальной оцинкованной сеткой по ГОСТ 2715-75 с размером ячейки 20 мм и диаметром проволоки 1 – 1,6 мм.

4.1.18. В качестве вяжущего рекомендуется портландцемент или шлакопортландцемент по ГОСТ 10178-85* марок 300; 400 и известь строительная по ГОСТ 9179-77 в виде известкового теста ($\gamma = 1400 \text{ кг/м}^3$). Технические требования – по ГОСТ 28013-98 «Растворы строительные. Общие технические условия». Приготовление раствора в соответствии с указаниями СП 82-101-98 «Приготовление и применение растворов строительных».

4.1.19. Традиционная штукатурка выполняется улучшенного качества или высококачественная с нанесением ее соответственно в 2 или 3 слоя. После грунта поверхности плит пластичным раствором слоем в 3...5 мм, он разравнивается в горизонтальном направлении зубчатым шпателем, образуя борозды глубиной 2...3 мм. После выдержки в течение 1...3 суток наносят нижний слой грунта толщиной 7...8 мм. После схватывания этого слоя (24...36 час) раскатывается армирующая сетка и крепится через штукатурку и теплоизоляцию к несущей части дюбелями Бийского завода при установке в среднем 8 дюбелей/м² поверхности. Затем наносят второй слой грунта толщиной 7...8 мм с выравниванием его «под правило». При высококачественной штукатурке наносят третий, отделочный слой толщиной 2 – 5 мм в зависимости от вида отделки (см. ниже).

						ЗАО “Завод Минплита” М24.09/07 -ПЗ	Лист
Изм.	Кол. уч.	Лист	№ док.	Подпись	Дата		45

4.1.20. При улучшенной штукатурке (под окраску) общая толщина штукатурного слоя доводится до 30 мм и поверхность ее выравнивается «под правило».

При высококачественной штукатурке и окраске фасадов второй слой грунта выравнивают по маякам и после его схватывания наносят отделочный слой – накрывку толщиной 1 – 2 мм из мелкозернистого раствора, который затирается гладилками или затирочно-шлифовальными машинами. При отделке цветным раствором толщина выполненного к этому моменту штукатурного слоя должна составлять около 25...27 мм.

4.1.21. После полного затвердевания штукатурки ее в соответствии с проектом прорезают на всю толщину горизонтальными и вертикальными деформационными швами шириной 6 мм с шагом не более 8м. Крайний вертикальный шов должен располагаться не ближе 150 мм от угла фасада (наружного или входящего). Затем швы заделывают вулканизирующей мастикой.

4.1.22. Между штукатурным слоем и элементами заполнения проемов окон, дверей, ворот и др. предусматривается паз на всю толщину штукатурки, заполняемый вулканизирующей мастикой, в качестве которой рекомендуются силиконовые или тиоколовые составы – клей-герметик кремний-органический марок «Эластосил 11-06» (ТУ 6-02-775-76) и «Эластосил 137-181» (ТУ 6-02-1-362-84), выпускаемые Данковским химзаводом (Липецкая обл.), и мастика тиоколовая марки «АМ-0,5» (ТУ 84-246-95), выпускаемая Московским заводом строительных красок.

4.1.24. При традиционной штукатурке фасады отделывают нанесением слоя цветного раствора (цветной накрывки) или окрашиванием поверхности. Первый вариант предпочтительнее из-за меньшей стоимости, большей прочности поверхности и практичности отделки, на которой незаметны мелкие дефекты.

						ЗАО “Завод Минплита” М24.09/07 -ПЗ	Лист
							46
Изм.	Кол. уч.	Лист	№ док.	Подпись	Дата		

4.1.25. Отделочный слой выполняется также из известково-цементного раствора с добавлением необходимых пигментов (от 3 до 12 % к весу сухого вяжущего). Подробные рекомендации содержатся в Инструкции по приготовлению и применению строительных растворов СН 290-74. Оптимальным является применение раствора, получаемого из сухих смесей заводского изготовления.

4.1.26. Отделочный слой из цветного раствора наносится с помощью пневматической форсунки непосредственно по 2-му слою штукатурки (грунту).

Характеристика вариантов отделки из цветного раствора дана в табл. 5.

Таблица 5

№ п/п	Шероховатость	Наибольший размер зерна, мм	Условная толщина слоя, мм	Масса (сухого слоя), кг/м ²
1	Грубая	5	5	10
2	Средняя	3	3,5	7
3	Мелкая	1	2	4

4.1.27. Для цветовой отделки рекомендуются известково-цементные или цементные краски, которые отличаются высокой атмосферостойкостью и представляют собой смесь белого порландцемента и извести со щелочестойкими пигментами и добавками хлористого кальция.

Могут быть применены также и другие долговечные и атмосферостойкие краски, перечень которых приведен в Приложении 3 СНиП 2.03.11-85, в том числе полимерцементные краски на основе поливинилацетатной дисперсии, алкидные, перхлорвиниловые и хлоркаучуковые эмали.

4.1.28. При отсутствии требований к получению особо гладкой поверхности краску наносят без какой-либо дополнительной обработки выполненной штукатурки с расходом ее около 0.9 кг/м².

						ЗАО "Завод Минплита" М24.09/07 -ПЗ	Лист
Изм.	Кол. уч.	Лист	№ док.	Подпись	Дата		47

4.1.29. Для получения особо гладкой поверхности по грунту выполняют слой накрывки толщиной до 2 мм из мелкозернистого раствора (крупностью зерна до 1 мм). В этом варианте нет необходимости в тщательной затирке поверхности 2-го слоя штукатурки (грунта); она должна быть лишь ровной после ее выравнивания правилом. По накрывке наносится краска с расходом ее около 0,8 кг/м².

4.2. СТЕНЫ С ОТДЕЛОЧНЫМ СЛОЕМ ИЗ ТОНКОСЛОЙНОЙ ШТУКАТУРКИ

4.2.1. При отделочном слое из тонкослойной штукатурки толщиной 4,5 – 7,5 мм в качестве теплоизоляции используются минераловатные плиты ЛАЙНРОК ФАСАД.

4.2.2. Установку и крепление плит к несущей части стены выполняют в соответствии с указаниями п. 4.1.2. – 4.1.12.

4.2.3. При защитно-декоративном слое из тонкослойной штукатурки необходимо, чтобы:

- штукатурка имела нулевой предел распространения огня;
- тонкослойная штукатурка должна выполняться по закрепленной к несущей части стены щелочестойкой стеклосетке;
- штукатурка на высоту 2,5 м от планировки должна иметь защиту от механических повреждений.

4.2.4. При отделке фасадов штукатуркой сетку, армирующую штукатурный слой, крепят к несущему слою стены также распорными дюбелями (см. табл. 4).

4.2.5. Установка дюбелей для крепления плит теплоизоляции должна выполняться после полного высыхания клеевого состава. Срок высыхания при температуре наружного воздуха 20 °С и относительной влажности 65 % составляет не менее 72 часов. Перед установкой дюбелей, выполняется шлифовка плит теплоизоляции при наличии неровностей в местах стыка.

						ЗАО “Завод Минплита” М24.09/07 -ПЗ	Лист
							48
Изм.	Кол. уч.	Лист	№ док.	Подпись	Дата		

4.2.6. Внешние углы здания с укрепленной теплоизоляцией, а также углы дверных и оконных проемов должны быть усилены пластмассовыми уголками с вклеенной стеклосеткой, которые устанавливаются встык по отношению друг к другу с нахлесткой сетки в месте стыка на 10 см.

4.2.7. При тонкослойной штукатурке после устройства усиливающего уголка на плоскости откосов дверных и оконных проемов следует наклеивать усилительную диагональную армирующую сетку размером 20x30 см. При этом усилительная сетка в углах оконных и дверных проемов вклеивается без напуска на пластмассовую часть уголка.

4.2.8. Тонкослойная штукатурка армируется стеклосеткой, в качестве которой используется стеклянная конструкционная сетка ОАО «Тверьстеклопластик» или стеклотканевая конструкционная марки «Строби» (ТУ 6-48-00204961-98), а также стеклосетки зарубежного производства, физико-технические показатели которых приведены в таблице 6.

Таблица 6

Физико-технические показатели стеклосеток зарубежного производства

Наименование показателя, ед. измерения	Требуемые значения для сеток марок					
	R 131	R 275	SD 4418	SD 4420	SDA 4412	SD 4512
1. Масса 1 м ² , номинальная, г	160	343	149	161	161	327
2. Толщина номинальная, мм	0,47	0,9	0,48	0,5	0,52	0,85
3. Размер ячеек, мм	3,5x3,5	6x6	4x5,5	4x5	7x8,5 6x6	7x8
4. Разрывная нагрузка в исходном состоянии, Н/5 см, не менее:						
- по основе	1900	3800	2000	2000	1900	4000
- по утку	1900	3500	1800	2000	2000	5500
5. Разрывная нагрузка после «быстрого» теста, Н/5 см, не менее:						
- по основе	1250	2300	1200	1200	1100	2400
- по утку	1250	2300	1100	1200	1300	3300
6. Разрывная нагрузка после 28 дней выдержки в 5%-ном растворе NaOH при температуре (18-30) °С, Н/5 см, не менее:						
- по основе	1200	1900	1000	1000	950	2000
- по утку	1200	1750	900	1000	1100	2750

						ЗАО «Завод Минплита» М24.09/07 -ПЗ	Лист
							49
Изм.	Кол. уч.	Лист	№ док.	Подпись	Дата		

4.2.9. При тонкослойной штукатурке защитный слой выполняют толщиной 4,5 мм, а толщина декоративного слоя определяется фракцией заполнителя. Основание под декоративную штукатурку или окраску должно соответствовать требованиям СНиП 3.04.01-87.

4.2.10. На заармированную стеклосеткой поверхность защитной штукатурки декоративная штукатурная смесь наносится теркой слоем, соответствующим размеру зерна минерального наполнителя.

4.2.11. При выполнении работ следует избегать нанесения штукатурки на участки фасада, находящиеся под воздействием прямых солнечных лучей, ветра и дождя, для чего строительные леса следует закрывать ветрозащитной сеткой или пленкой.

4.2.12. Свеженанесенный декоративный штукатурный слой в течение 3^х суток (для белой и цветной штукатурок) и в течение 24 часов (штукатурки «под окраску») следует защищать от прямого воздействия дождя и пересыхания под воздействием прямых солнечных лучей.

4.2.13. Окрашивание штукатурки следует выполнять силикатными фасадными красками через 3 дня, а акриловыми – через 2 недели после устройства штукатурки.

4.2.14. Между штукатурным слоем и элементами заполнения проемов (окон, дверей) размещают профиль из ПВХ с уплотнительной лентой или на всю толщину штукатурки, зазор заполняется уплотнительной лентой, герметиком или вулканизирующимися мастиками – клей-герметиком «Эластосил» 11-06 (ТУ 6-02-275-76), «Эластосил» 137-181 (ТУ 6-02-1-362-84), тиоколовой мастикой «АМ-0,5» (ТУ 84-246-95) и т.п.

4.2.15. На высоту не менее 2,5 м от планировочной отметки защитный слой должен выполняться толщиной не менее 12 мм с использованием дополнительного слоя стеклосетки или облицовки цоколя плиткой.

						ЗАО «Завод Минплита» М24.09/07 -ПЗ	Лист
							50
Изм.	Кол. уч.	Лист	№ док.	Подпись	Дата		

4.2.16. Отделку цоколя рекомендуется выполнять из материалов повышенной прочности и стойкости к истиранию, допускающих их очистку и мойку, например, из лицевого кирпича, плит из натурального или искусственного камня, керамической и стеклянной плитки, мозаичной штукатурки и др.

4.2.17. Аналогичная отделка цоколя на высоту не менее 0,6 м от планировочной отметки должна предусматриваться и при реконструкции стены.

4.2.18. Парапеты, пояса, подоконники и т.п. должны иметь надежные сливы из оцинкованной стали, которые обеспечивают отвод атмосферной влаги и исключают возможность ее сбегания непосредственно по стене.

4.2.19. Все открытые поверхности стальных элементов, выходящих на фасад, и анкера, устанавливаемые в кладке, должны быть защищены от коррозии металлизацией слоем толщиной 120 мкм или лакокрасочными покрытиями (п. 2.40-2.45 СНиП 2.03.11-85).

4.2.20. Необходимость устройства в стене слоя пароизоляции определяется расчетом.

4.2.21. При устройстве защитного слоя на поверхность закрепленного утеплителя наносится полутерком клеевой состав № 51 (ТУ 5745-011-05668056-98) производства опытного завода сухих смесей БИРСС (или клеевой состав другого производителя, который разрешен к применению в многослойных системах наружного утепления фасада), на котором фиксируется и втапливается полотно стеклосетки. Второе и последующие полотна стеклосетки устанавливаются с напуском 9 – 10 см на предыдущее. В местах примыкания защитного слоя к оконным и дверным блокам снимается фаска под углом 45° для уплотнительной ленты или герметизирующей мастики (допускается для уплотнения применять самоклеющиеся профили).

						ЗАО "Завод Минплита" М24.09/07 -ПЗ	Лист
Изм.	Кол. уч.	Лист	№ док.	Подпись	Дата		51

4.2.22. После технологического перерыва не менее 72 часов, необходимого для высыхания клеевого состава, на поверхность защитного слоя наносят выравнивающий состав № 52 (ТУ 5745-011-05668056-98) производства опытного завода сухих смесей БИРСС (г. Москва), либо выравнивающий состав другого производителя, отвечающий требованиям табл. 3 СНиП 3.04.01-87.

4.2.23. До нанесения защитно-декоративного слоя необходимо выдержать технологический перерыв не менее 6 часов.

4.2.24. Основание под декоративную штукатурку или окраску должно соответствовать требованиям СНиП 3.04.01-87.

4.2.25. На заармированную стеклотеткой поверхность защитной штукатурки, декоративная штукатурная смесь № 50 (ТУ 5745-003-05668056-01) производства опытного завода сухих смесей БИРСС (г. Москва) или декоративная смесь другого производителя, разрешенная для применения на фасаде здания, наносится теркой слоем, соответствующим размеру зерна минерального наполнителя или посредством краскопульты «Хопер» («Крошкет») со сменным соплом.

4.2.26. Работы по нанесению декоративной штукатурной смеси следует выполнять при температуре воздуха от + 5 до + 30 °С (для цветных штукатурок от + 9 °С) и относительной влажности не более 80 %.

4.3. СТЕНЫ С ОТДЕЛОЧНЫМ СЛОЕМ ИЗ КИРПИЧА

4.3.1. При отделочном слое из кирпича толщиной 120 мм в качестве теплоизоляции используют минераловатные плиты ЛАЙНРОК СТАНДАРТ.

4.3.2. При устройстве защитной кирпичной стенки может применяться кирпич или камни керамические лицевые (ГОСТ 7484-78) или отборные стандартные (ГОСТ 530-95) предпочтительно полусухого прессования, а также силикатный кирпич (ГОСТ 379-95). При облицовке силикатным кирпичом цоколь, пояса, парапеты и карниз выполняют из керамического кирпича.

						ЗАО "Завод Минплита" М24.09/07 -ПЗ	Лист
							52
Изм.	Кол. уч.	Лист	№ док.	Подпись	Дата		

При новом строительстве защитная стенка из кирпича может выполняться на всю высоту здания. При этом она может быть самонесущей до высоты 6...7 м, а далее навесной с опиранием на пояса выступающие из несущей стены через каждые 2 этажа (6...7 м) по высоте здания.

При реконструкции кирпичная защитная стенка обязательна в виде цоколя высотой не менее 2,5 м от планировочной отметки. По архитектурным соображениям она может быть выполнена самонесущей и большей высоты.

4.3.3. При защитной стенке из кирпича кладка ведется с обязательным заполнением раствором горизонтальных и вертикальных швов и расшивкой с фасадной стороны.

Шаг температурных швов в кирпичной облицовке принимается по СНиП II-22-81*, как для неотапливаемых зданий.

4.3.4. При облицовке кирпичной кладкой в новом строительстве последняя армируется с несущей частью стены стальными арматурными связями, располагаемыми с шагом по высоте 600 мм; при этом площадь поперечных стержней (связей) должна быть не менее $0,4 \text{ см}^2/\text{м}^2$ (глава СНиП II-22-81, п. 6.32) или связями из стеклопластиковой арматуры производства Бийского завода стеклопластиков (ТУ 2296-001-20994511), либо из базальтопластиковой арматуры БПД производства ООО «Гален» (ТУ 571490-002-13101102-2002).

4.3.5. Для обеспечения адгезии со строительным раствором стеклопластиковые стержни Бийского завода диаметром 5,5 мм имеют на концах анкерное уширение, а арматурные стержни БПА диаметром 6 мм анкерные зацепы в виде утолщений из песка на эпоксидной смоле.

4.3.6. Стеклопластиковые связи закладывают в горизонтальные швы кладки не более, чем через 600 мм по длине стены и не более 500 мм по ее высоте. Суммарная площадь сечения гибких связей должна быть не менее 1 см^2 на 1 м^2 поверхности стены.

4.3.7. При кладке стеклопластиковые стержни, выполняющие функцию связей необходимо укладывать горизонтально и перпендикулярно плоскости стены. Разница отметок концов уложенного стержня не должна превышать 5 мм.

						ЗАО "Завод Минплита" М24.09/07 -ПЗ	Лист
							53
Изм.	Кол. уч.	Лист	№ док.	Подпись	Дата		

4.3.8. При кладке стеклопластиковые стержни – связи следует укладывать в горизонтальный шов на расстоянии не менее 60 мм от вертикальных швов кладки. Стеклопластиковые стержни должны заходить в облицовочный слой толщиной 120 мм и в несущий слой на глубину не менее 90 мм.

4.3.9. Кладку облицовочного и несущего слоев следует выполнять с применением цементно-песчаного раствора марки 100 и выше для летних условий работы.

4.3.10. При возведении стен в зимнее время кладку следует выполнять с применением растворов с противоморозными химическими добавками, не вызывающими коррозии материалов кладки и стеклопластиковых связей и твердеющими при отрицательной температуре без обогрева в соответствии с указаниями СНиП II-22-81.

4.3.11. Стены следует крепить к перекрытиям и покрытиям анкерами сечением не менее 0,5 см.

4.3.12. Расстояние между анкерами в перекрытиях из сборных панелей, опирающихся на стены, должны быть не более 6 м.

4.3.13. При расчете и проектировании трехслойных каменных стен с гибкими связями из стеклопластиковой арматуры необходимо соблюдать допустимые отношения высот стен к их толщинам в соответствии с п.п. 6.16 – 6.20 СНиП II-22-81, причем каждый слой со своей толщиной рассматривается независимо от другого.

4.3.14. Технология производства работ должна исключать возможность расшатывания гибких стеклопластиковых связей. В этой связи работы рекомендуется вести в следующей последовательности:

- кладется облицовочный слой до уровня связей;
- монтируется теплоизоляционный слой, чтобы верх его был выше облицовочного слоя на 50 – 100 мм;
- выкладывается несущий слой до следующего уровня связей;
- устанавливают связи, протыкая их через теплоизоляционный слой.

При этом, если горизонтальные швы несущего и облицовочного слоев стены, в которых ставятся стеклопластиковые связи не совпадают более, чем на 20 мм в несущем слое кирпичной кладки связи размещают в вертикальном шве;

						ЗАО “Завод Минплита” М24.09/07 -ПЗ	Лист
							54
Изм.	Кол. уч.	Лист	№ док.	Подпись	Дата		

- выкладывают по одному ряду кирпича в несущей части стены и облицовочном слое. В дальнейшем кладка ведется в той же последовательности.

4.3.15. При реконструкции кирпичная облицовка связывается с существующей кладкой арматурной сеткой с помощью кронштейнов закрепленных на дюбелях. При этом рекомендуются дюбели типа НПС-I фирмы «Хилти» или дюбели ДГ (табл. 7).

Таблица 7

Тип дюбелей	Фирма-изготовитель	Ø нар., мм	Глубина заделки	Расчетное выдавливающее усилие
Комплект Д1 В3-1 Ш Ст. 5,5-L-1	Бийский завод стеклопласаиков ТУ 2291-006-994511-99	8	45	30*
НПС-I	«Хилти» т. 792-52-52	6	40	25*
		8	50	40*
ДГ 3,7 х 40 ДГ 4,5 х 40	ТУ 14-4-1231-83	3,7	35	40**
		4,5		25***

* В бетоне В ≥ 15, кладке из полнотелого керамического кирпича. В кладке из дырчатого кирпича или легкого бетона расчетное усилие уменьшается на половину.
 ** В бетоне В ≥ 12,5.
 *** В кладке из полнотелого кирпича.

4.3.16. Паралеты, пояса, подоконники и т.п. должны иметь надежные сливы из оцинкованной стали, которые обеспечивают отвод атмосферной влаги и исключают возможность ее сбегания непосредственно по стене.

4.3.17. Все открытые поверхности стальных элементов, выходящих на фасад, и анкера, устанавливаемые в кладке, должны быть защищены от коррозии металлизацией слоем толщиной 120 мкм или лакокрасочными покрытиями (п. 2.40-2.45 СНиП 2.03.11-85).

4.3.18. Отделку цоколя рекомендуется выполнять из материалов повышенной прочности и декоративности, допускающих их очистку и мойку, например, из лицевого кирпича, плит из натурального или искусственного камня, керамической и стеклянной плитки и др.

						ЗАО «Завод Минплита» М24.09/07 -ПЗ	Лист
							55
Изм.	Кол. уч.	Лист	№ док.	Подпись	Дата		

Верхняя кромка этой защитно-декоративной отделки должна располагаться не ниже 2,5 м от уровня планировки.

Аналогичную отделку могут иметь углы стен, порталы дверей, арок, ворот, оконные наличники или отдельные участки глухих стен.

4.3.19. В многоэтажных каркасных зданиях стена выполняется самонесущей на высоту этажа до 3,6 м при свободной длине до 6 м. Стена опирается на железобетонное междуэтажное перекрытие с термовкладышами.

4.3.20. Связь стены с колоннами каркаса или внутренними несущими стенами осуществляется с помощью анкеров располагаемых по высоте этажа с шагом ≤ 600 мм закрепленным к несущим конструкциям каркаса на дюбелях.

Связь облицовочного слоя с внутренним слоем стены обеспечивается арматурной сеткой, которая скруткой соединяется с анкерами.

4.3.21. Допустимое отношение высоты стен к их толщинам принимается в соответствии с указаниями п. 6.16 – 6.20 СНиП II-22-81. При этом стена должна быть рассчитана на действие ветровой нагрузки.

4.3.22. Зазор между перекрытием и стеной заполняют полиуретановой пеной с постановкой трубчатых уплотнителей «Вилатерм» и последующей двухсторонней герметизацией зазора силиконовым герметиком.

5. КАРКАСНЫЕ СТЕНЫ С ОБШИВКАМИ ИЗ СТАЛЬНОГО ПРОФЛИСТА

5.1. Каркасные конструкции стен могут быть выполнены послойной сборкой или из трехслойных панелей укрупнительной сборки.

5.2. В целях снижения трудоемкости производства работ сборку панелей с последующим их монтажом целесообразно производить на объекте строительства.

5.3. Панели имеют наружный каркас, выполненный из стальных швеллеров, к которому закреплены на заклепках профлист внутренней обшивки и внутренний каркас панели, а к нему профлист наружной обшивки.

						ЗАО "Завод Минплита" М24.09/07 -ПЗ	Лист
							56
Изм.	Кол. уч.	Лист	№ док.	Подпись	Дата		

5.4. Теплоизоляция выполняется из минераловатных плит марки ЛАЙНРОК ЛАЙТ, ЛАЙНРОК СТАНДАРТ, ЛАЙНРОК СТАНДАРТ М, по которым с наружной стороны размещается ветрозащитная пленка ТУВЕК SOFT.

5.5. Крепление панелей укрупнительной сборки к несущим конструкциям стального каркаса выполняется на высокопрочных болтах.

6. СТЕНЫ С ВЕНТИЛИРУЕМОЙ ВОЗДУШНОЙ ПРОСЛОЙКОЙ

6.1. Стены с вентилируемой воздушной прослойкой включают несущую часть, выполненную из полнотелого керамического кирпича, бетонных блоков или из монолитного железобетона, металлический каркас, теплоизоляционный слой из минераловатной плиты марки ЛАЙНРОК ВЕНТИ ОПТИМАЛ, ветрозащитную пленку или минераловатной плиты ЛАЙНРОК ВЕНТИ без ветрозащитной пленки и защитный облицовочный экран.

6.2. Каркас состоит из кронштейнов, направляющих и кляммеров для закрепления облицовки.

6.3. Кронштейны и направляющие каркаса, а также кляммеры для крепления плит облицовки должны изготавливаться из нержавеющей или оцинкованной стали. Толщина прижимов кляммеров должна составлять не менее 1 мм, ширина прижима - не менее 10 мм.

6.4. Кронштейн имеет подвижную вставку, позволяющую осуществлять регулировку установки направляющих в заданной плоскости. Длина подвижной вставки установлена исходя из толщины теплоизоляционного слоя от 50 до 270 мм.

6.5. Шаг кронштейнов по горизонтали рекомендуется принимать равным 600 мм, а по вертикали не менее 1400 мм.

						ЗАО "Завод Минплита" М24.09/07 -ПЗ	Лист
Изм.	Кол. уч.	Лист	№ док	Подпись	Дата		57

6.6. Кронштейны крепятся к несущей части стены анкерными дюбелями, число которых определяется расчетом, исходя из величины ветровой нагрузки и веса облицовки с каркасом.

6.7. Стандартная длина направляющей составляет 3000 мм. Направляющие закрепляются к кронштейнам двумя вытяжными заклепками диаметром 3.2÷4.8 мм. При этом свободный конец направляющей от места закрепления к кронштейну не должен превышать 300 мм.

6.8. Стык направляющих по вертикали осуществляется с помощью вставок. При этом между направляющими предусматривается зазор в 8÷10 мм.

6.9. При скрытом креплении материалов облицовочного слоя после установки в проектное положение вертикальных направляющих к ним крепятся на заклепках горизонтальные направляющие.

6.10. Минераловатные плиты теплоизоляции крепятся к несущей части стены тарельчатыми дюбелями. Схема установки плит теплоизоляции и тарельчатых дюбелей представлена на стр. 196.

6.11. Во избежание продувания и увлажнения теплоизоляции из минераловатных плит поверх их закрепляется тарельчатыми дюбелями пленка «TYVEK SOFT», или другой подобный ветрогидрозащитный паропроницаемый материал. Пленка должна устанавливаться в один слой с перехлестом смежных полотен в зоне стыков не более чем на 100÷150 мм.

6.12. При открытом креплении облицовочных плит кляммеры располагаемые с шагом соответствующим размеру облицовочных плит крепятся к направляющим на заклепках. При этом конструкция кляммера определяет величину горизонтального зазора между плитами облицовки равную 4 мм. Вертикальный зазор между плитами также принимается равным 4 мм.

6.13. При скрытом креплении на плитах облицовки предусматриваются опорные элементы для их навески на горизонтальные направляющие. Опорный элемент крепится посредством самозапирающейся втулки, которая вставляется в предварительно рассверленное в плите отверстие

						ЗАО «Завод Минплита» М24.09/07 -ПЗ	Лист
							58
Изм.	Кол. уч.	Лист	№ док.	Подпись	Дата		

6.14. Фиксация плит в проектном положении обеспечивается по вертикали регулировочным винтом опорного элемента, а по горизонтали – посредством свободного перемещения опорного элемента вдоль горизонтальной направляющей.

6.15. При облицовочном слое из металлических кассет перед их установкой внутрь направляющей вставляют салазки, имеющие поперечный штифт. Салазки крепят к направляющим двумя заклепками.

6.16. После навески на штифты кассету выравнивают согласно проектному положению и крепят заклепками через верхний отгиб кассеты к направляющим.

6.17. Решения стен с вентилируемой воздушной прослойкой разработаны на основе системы фирмы «ДИАТ», на которую выданы технические свидетельства: ТС-07-0743-03; ТС-07-0744-03; ТС-07-0745-03; ТС-07-0746-03.

7. СТЕНЫ ПОДВАЛА

7.1. Несущая часть стен подвала может быть выполнена из кирпичной кладки, бетонных блоков или из монолитного железобетона.

7.2. Теплоизоляция из плит марки ЛАЙНРОК СТАНДАРТ, ЛАЙНРОК СТАНДАРТ М, ЛАЙНРОК СТАНДАРТ ОПТИМАЛ располагается по выравненной наружной поверхности стен подвала.

7.3. По теплоизоляционному слою выполняется оклеечная гидроизоляция из двух слоев битумно-полимерного рулонного материала. При этом первый слой закрепляют к несущей части стены подвала дюбелями, а второй наклеивают на него методом подплавления.

7.4. В уровне подошвы фундамента вертикальная гидроизоляция должна быть наплавлена на горизонтальную гидроизоляцию, а в уровне верха теплоизоляционного слоя к несущей части стены подвала.

						ЗАО "Завод Минплита" М24.09/07 -ПЗ	Лист
							59
Изм.	Кол. уч.	Лист	№ док.	Подпись	Дата		

7.5. Защита тепло-гидроизоляционного слоя может быть выполнена стенкой из кирпичной кладки толщиной 120 мм или с использованием термопластичной пленки марки «Гефонд» (ТУ 5774-003-45940433-99), которая внизу цоколя крепится к несущей части стены дюбелями.

8. КОНСТРУКТИВНЫЕ РЕШЕНИЯ ПОКРЫТИЙ

8.1. Конструкции разработаны для совмещенных покрытий при сборных железобетонных плитах (или с монолитным железобетонным основанием) и при стальных профилированных настилах с утеплением из минераловатных плит и кровлями из рулонных материалов и из стальных профилированных листов.

8.2. В общем случае покрытие включает следующие конструктивные слои:

- несущее основание (железобетонное или из стальных оцинкованных профилированных настилов);
- пароизоляционный слой (по расчету);
- теплоизоляцию из минераловатных плит ЛАЙНРОК РУФ, ЛАЙНРОК РУФ Н, ЛАЙНРОК РУФ В;
- цементно-песчаную стяжку или сборную стяжку из 2-х слоев плит ЦСП или асбестоцементных плоских прессованных листов толщиной 10 – 12 мм при кровле из рулонных материалов;
- кровлю из рулонных материалов или из стальных профилированных листов.

9. ЖЕЛЕЗОБЕТОННЫЕ ПОКРЫТИЯ С РУЛОННОЙ КРОВЛЕЙ

9.1. До начала изоляционных работ должны быть выполнены и приняты все строительные-монтажные работы на изолируемых участках, включая замоноличивание швов между плитами, устройство выравнивающей стяжки из раствора, установку и закрепление к плитам чаш водосточных воронок, компенсаторов деформационных швов, патрубков (или стаканов) для пропуска инженерного оборудования и т.п. Кирпичные парапеты должны быть оштукатурены, и иметь необходимые закладные детали.

						ЗАО «Завод Минплита» М24.09/07 -ПЗ	Лист
Изм.	Кол. уч.	Лист	№ док.	Подпись	Дата		60

9.2. Поверхности основания из сборных железобетонных плит или монолитного железобетона должны быть выровнены, а стыки между плитами зачеканены цементно-песчаным раствором марки не ниже 50 (ГОСТ 28031-98) или легким бетонном класса не ниже В7.5 (ГОСТ 25820-2000). Уклонообразующий слой рекомендуется выполнять из раствора или легкого бетона.

9.3. Все поверхности из бетона и раствора должны быть огрунтованы битумным праймером, приготовленным из тугоплавкого битума БНК-90 (ГОСТ 9548-74*), растворенного в керосине или солярном масле в соотношении 1:3 по массе.

9.4. Теплоизоляционные плиты при укладке по толщине в 2 и более слоев следует располагать вразбежку с плотным прилеганием друг к другу. Нахлестки между слоями должны составлять $\frac{1}{2} - \frac{1}{3}$ поверхности плит. Швы между плитами более 5 мм должны быть заполнены теплоизоляционным материалом.

9.5. Плиты точно приклеивают к основанию и между собой (при толщине в два и более слоя) горячим битумом строительных марок с температурой размягчения по методу «кольцо и шар» 75 – 80 °С.

При наклейке плиты плотно прижимают друг к другу и к основанию. Точечная либо полосовая приклейка должна быть равномерной и составлять 25 – 35 % площади склеиваемых поверхностей.

9.6. При эксплуатируемой кровле по плитам теплоизоляции выполняют стяжку.

Выравнивающая цементно-песчаная стяжка должна выполняться из жесткого (с осадкой конуса до 30 мм) раствора марок 50 – 100. Стяжку по плитам утеплителя следует выполнять толщиной не менее 30 мм, а затирку по железобетонному основанию – 10 – 15 мм.

9.7. В цементно-песчаной стяжке должны быть предусмотрены температурно-усадочные швы шириной 5 – 10 мм, разделяющие стяжку на участки не более 6х6 м, а при длине несущих плит 6 м – 3х3 м. Швы располагают над торцевыми швами несущих плит.

						ЗАО “Завод Минплита” М24.09/07 -ПЗ	Лист
							61
Изм.	Кол. уч.	Лист	№ док.	Подпись	Дата		

9.8. Температурно-усадочные швы в монолитных выравнивающих стяжках рекомендуется выполнять путем прорезки механической пилой. Допускается образовывать их путем установки реек при укладке цементно-песчаного раствора, которые удаляют после твердения материала стяжки, а швы заполняют мастикой с последующей односторонней наклейкой на шов полосок рулонного материала шириной 150 – 200 мм. Также проклеивают стыки, образуемые листами сборной стяжки.

9.9. Для обеспечения необходимой адгезии рулонных кровельных материалов все поверхности основания из цементно-песчаного раствора или сборных стяжек должны быть огрунтованы грунтовочными холодными составами (праймерами), приготовленными из битума и керосина, взятых в соотношении 1:2 или 1:3 (по массе) или из клеящих мастик (типа бутилкаучуковой и т.п.), разбавленных растворителем или бензином в соотношении 1:2. Грунтовку наносят на выравненную сухую и обеспыленную поверхность при помощи окрасочного распылителя или вручную кистью. Грунтовка должна иметь прочное сцепление с основанием. На приложенном к ней после высыхания тампоне не должно оставаться следов цементного вяжущего или пыли.

9.10. Плоские асбестоцементные прессованные листы, используемые в качестве сборной стяжки, во избежание коробления, должны быть огрунтованы с обеих сторон.

Грунтовка наносится на поверхность листов с помощью малярного валика или кисти.

9.11. Кровля может быть выполнена многослойной из рулонных битумно-полимерных материалов, или однослойной из полимерных рулонных материалов.

9.12. При кровле из наплавливаемых битумно-полимерных материалов возможно решение с выходом паров или с созданием по плитам непрерывного паробарьера, необходимое сопротивление паропрооницанию которого определяется расчетом.

						ЗАО "Завод Минплита" М24.09/07 -ПЗ	Лист
							62
Изм.	Кол. уч.	Лист	№ док.	Подпись	Дата		

Наклейку рулонного ковра следует выполнять методом подплавления.

Защитный слой при необходимости может быть выполнен из гравия светлых тонов фракцией 5 – 10 мм (ГОСТ 8268-82) толщиной 10 мм, втопленного в 2-х мм слой горячей битумной антисептированной мастики.

9.13. При однослойной кровле из полимерной пленки конструкция кровли должна предусматривать возможность выхода водяных паров в зоне парапетов, перепада высот и конька, что обеспечивается полосовой приклейкой уложенного по скату слоя рулонного материала с выводом его на вертикальную поверхность парапетов с точечной приклейкой к последним; выход водяных паров обеспечивается через неприклеенные к основанию полосы водоизоляционного ковра.

При устройстве однослойной кровли из полимерной пленки методом наклейки необходимо предусматривать стяжку из цементно-песчаного раствора прогрунтованную смесью клеящей мастики и растворителя в соотношении по массе 1:3 (расход мастики – 200 г/м²).

С наружной стороны пленочную кровлю целесообразно окрашивать за 2 раза раствором бутилкаучуковой мастики в растворителе (бензин, нефрас и т.п.) в соотношении 1:2 с добавкой 15 % алюминиевой пудры ПАК-3 или ПАК-4 по ГОСТ 5494-95; расход мастики - 200 г/м².

9.14. На участках примыканий кровли к парапетам, деформационным швам и другим конструктивным элементам основанием под кровлю должны служить ровные поверхности конструкций и наклонные бортики высотой не менее 100 мм (под углом 45°) из теплоизоляционных материалов, применяемых для утепления покрытий, либо из цементно-песчаного раствора или легкого бетона.

Бортики из теплоизоляционных материалов должны быть приклеены к основанию под кровлю.

						ЗАО “Завод Минплита” М24.09/07 -ПЗ	Лист
Изм.	Кол. уч.	Лист	№ док.	Подпись	Дата		63

9.15. Работы выполняются в соответствии с требованиями главы СНиП 3.04.01-87 «Изоляционные и отделочные работы», СНиП III-4-80* «Техника безопасности в строительстве», а также СО-002-02495342-2005 «Кровли зданий и сооружений. Проектирование и строительство», М., ОАО «ЦНИИПромзданий», 2005г.

9.16. На кровлях с уклоном до 10 % из битумно-полимерных рулонных материалов с мелкозернистой посыпкой защитный слой рекомендуется выполнять из гравия фракции 5 – 10 мм или крупнозернистой посыпки, втопленных в слой мастики толщиной 1,5 – 2 мм или в подплавленный покровный слой наплавляемого рулонного материала. Фракция крупнозернистой посыпки должна быть 3 – 5 мм. Гравий и посыпка должны быть промыты и просушены.

9.17. Максимально допустимая площадь кровли из рулонных и мастичных материалов групп горючести Г-3 и Г-4 при общей толщине водоизоляционного ковра до 6 мм не имеющей защиты слоем гравия, а также площадь участков разделенных противопожарными поясами (стенами) не должна превышать значений, приведенных в таблице 8.

9.18. Противопожарные пояса должны быть выполнены как защитные слои эксплуатируемых кровель шириной не менее 6 м. Противопожарные пояса должны пересекать основание под кровлю (в том числе теплоизоляцию), выполненное из материалов групп горючести Г3 и Г4 на всю толщину этих материалов.

Таблица 8

Группа горючести (Г) и распространения пламени (РП) водоизоляционного ковра кровли, не ниже	Группа горючести материала основания под кровлю	Максимально допустимая площадь кровли без гравийного слоя или крупнозернистой посыпки, а также участков кровли, разделенных противопожарными поясами, м ²
Г2; РП2	НГ; Г1	Без ограничений
Г3; РП2	НГ; Г1	10000
Г3; РП3	НГ; Г1	5200
Г4	НГ; Г1	3600

						ЗАО «Завод Минплита» М24.09/07 -ПЗ	Лист
Изм.	Кол. уч	Лист	№ док.	Подпись	Дата		64

9.19. При реконструкции железобетонных покрытий дополнительная теплоизоляция устраивается по существующей рулонной кровле, отремонтированной в соответствии со СО-002-02495342-2005 «Кровли зданий и сооружений. Проектирование и строительство», М., ОАО «ЦНИИПромзданий», 2005 г., при этом особое внимание обращается на состояние примыкания кровли к деформационным швам, парапетам, вентилятам, трубам. В зоне воронок внутреннего водостока полностью удаляются старая теплоизоляция и кровля. Воронки поднимаются на новый уровень; кровля в зоне примыкания к воронке должна быть понижена относительно прилегающих участков на 15...20 мм.

9.20. Над существующими в старой кровле разжелобками минераловатные плиты по разметке прорезают дисковой пилой, обеспечивая их плотное прилегание к основанию.

10. ПОКРЫТИЯ С ПРОФИЛИРОВАННЫМ НАСТИЛОМ И РУЛОННОЙ КРОВЛЕЙ

10.1. Покрытие включает следующие конструкционные слои:

- стальной профилированный настил;
- пароизоляционный слой (по расчету);
- теплоизоляцию из минераловатных плит ЛАЙНРОК РУФ, ЛАЙНРОК РУФ Н, ЛАЙНРОК РУФ В;
- водоизоляционный ковер из рулонных материалов.

10.2. В местах примыкания профнастила к стенкам парапетов, к деформационным швам, к водосточным воронкам, а также с каждой стороны конька и ендовы следует предусматривать заполнение пустот ребер настилов (со стороны теплоизоляции) на длину 250 мм заглушками из негорючих минераловатных или стекловатных материалов.

						ЗАО "Завод Минплита" М24.09/07 - ПЗ	Лист
Изм.	Кол. уч.	Лист	№ док.	Подпись	Дата		65

10.3. При устройстве пароизоляции поверхности стальных профилированных настилов должны быть очищены от пыли, строительного мусора и обезжирены растворителем, а полки настилов огрунтованы битумным праймером.

10.4. Теплоизоляционные минераловатные плиты могут закрепляться к профнастилу наклейкой или механически.

10.5. Точечная наклейка выполняется горячим битумом с температурой нагрева не более 120 °С. Наклейка должна быть равномерной и составлять 25 – 35 % площади наклеиваемых плит. Стыки плит должны располагаться на полках профнастила.

10.6. При механическом креплении теплоизоляционные минераловатные плиты крепежным элементом закрепляют к основанию вместе со слоем рулонного кровельного материала и с пароизоляционным слоем. Количество креплений для различных участков покрытия должно устанавливаться расчетом в соответствии с требованиями СНиП 2.01.07-85 «Нагрузки и воздействия», но не менее, чем одно крепление на плиту.

11. ПОКРЫТИЯ С ПРОФИЛИРОВАННЫМ НАСТИЛОМ И КРОВЛЕЙ ИЗ ОЦИНКОВАННЫХ СТАЛЬНЫХ ПРОФЛИСТОВ

11.1. Покрытие включает следующие конструктивные слои:

- стальной профилированный настил;
- пароизоляционный слой (по расчету);
- теплоизоляцию из минераловатных плит ЛАЙНРОК РУФ;
- противовеетровой барьер из пленки TYVEK SOFT;
- кровлю из профилированных стальных листов.

11.2. В качестве кровельных листов рекомендуется применять в “перевернутом положении” профили стальные гнутые с высотой гофра не менее 44 мм с цинковым, алюмоцинковым или алюминиевым покрытием и защитно-декоративным лакокрасочным покрытием.

						ЗАО “Завод Минплита” М24.09/07 -ПЗ	Лист
							66
Изм.	Кол. уч.	Лист	№ док.	Подпись	Дата		

11.3. Наиболее целесообразно кровлю из металлических профлистов применять в зданиях с длиной ската до 12 м.

При большей длине ската и уклоне кровли более 10 % профлист должен устанавливаться с величиной нахлестки вдоль ската не менее 200 мм и с обязательной герметизацией продольной нахлестки, а при уклонах менее 10 % – с величиной нахлестки не менее 300 мм и герметизацией мест продольной и поперечной нахлесток.

11.4. В утепленных покрытиях для разрыва “мостиков холода” между верхней полкой дистанционного прогона и профлистом должны быть установлены прокладки из бакелизированной фанеры толщиной 10 мм, окрашенные пентафталевыми или хлорвиниловыми эмалями за 2 раза. В качестве противовеетрового барьера рекомендуется использовать рулонный водоизоляционный паропроницаемый материал типа TYVEK SOFT.

11.5. Продольные и поперечные стыки профлиста при уклонах до 20 % рекомендуется загерметизировать тиokolовыми или силиконовыми герметиками.

11.6. Примыкание кровли из металлического профлиста к стенам следует осуществлять с устройством фартуков из оцинкованной стали толщиной 0,8 мм, окрашенной с обеих сторон. Крепление их выполняется на заклепках, а между собой одинарным лежачим фальцем. Коньковый и карнизный фасонные элементы, а также фартуки для отделки пропусков через кровлю должны иметь “гребенку” по форме поперечного сечения металлического профлиста.

11.7. При кровлях из стальных профилированных листов работы ведут в следующей последовательности:

- к прогонам покрытия несущий профилированный настил закрепляют самонарезающими винтами В6х25 (ТУ 36-2042-78), устанавливаемыми в каждый гофр (впадину) профиля к крайним и коньковым прогонам; на промежуточных опорах крепление производят с шагом через гофр. Шаг прогонов 1,5 – 3,0 м.

						ЗАО “Завод Минплита” М24.09/07 -ПЗ	Лист
							67
Изм.	Кол. уч.	Лист	№ док.	Подпись	Дата		

- в продольном направлении соединение профнастилов между собой выполняют на заклепках ЗК – 12 (ТУ 36-2088-78) с шагом 250 мм;

- перпендикулярно гофрам с нахлесткой полотнищ на 100 мм раскатывают полиэтиленовую пленку толщиной 0,2 мм (ГОСТ 10354-82*), заводя ее во второй и третий гофр каждого профлиста для установки опорных элементов с шагом 750 мм;

- опорные элементы закрепляют к прогонам двумя самонарезающими винтами в каждую “лапку”;

- дистанционные прогоны закрепляют к опорным элементам через термовкладыш из бакелизированной фанеры двумя самонарезающими винтами;

- теплоизоляцию из плит или матов выполняют заподлицо с дистанционными прогонами с перевязкой стыков нижнего слоя верхними плитами;

- под опорные элементы и дистанционные прогоны укладывают доборные вкладыши из этих же плит;

- ветрозащиту из паропроницаемых материалов, например TYVEK SOFT, выполняют так же с нахлесткой полотнищ не менее чем на 100 мм;

- профилированные листы кровли закрепляют к дистанционным прогонам самонарезающими винтами В6х80 с шайбой и уплотнителем из герметизирующей ленты в каждый гофр (гребень) на карнизных и коньковых прогонах; с шагом через гофр – на промежуточных прогонах;

- для увеличения жесткости продольных кромок кровельных профлистов на дистанционный прогон под накрываемый гофр листа устанавливается элемент жесткости;

- между собой в продольном направлении кровельные профлисты соединяют на заклепках после нанесения на накрываемую кромку герметика типа “Эластосил 137-181” (ТУ 6-02-362-84). Отверстия в заклепках также промазывают герметиком. Перед нанесением герметизирующих мастик поверхности должны быть обеспылены и обезжирены бензином (ГОСТ 443-76* или ГОСТ 3134-78*).

						ЗАО “Завод Минплита” М24.09/07 -ПЗ	Лист
							68
Изм.	Кол. уч.	Лист	№ док.	Подпись	Дата		

12. КОНСТРУКТИВНЫЕ РЕШЕНИЯ ЧЕРДАЧНЫХ ПЕРЕКРЫТИЙ

12.1. Чердачные перекрытия разработаны железобетонными (из сборных плит или монолитного железобетона) и деревянными.

12.2. При перекрытии из железобетона в качестве теплоизоляционного слоя предусмотрено применение минераловатных плит ЛАЙНРОК ЛАЙТ, ЛАЙНРОК СТАНДАРТ, ЛАЙНРОК СТАНДАРТ М, которые размещаются по пароизоляционному слою из битумного или битумно-полимерного наплавляемого рулонного материала.

12.3. Укладка минераловатных плит производится с подплавлением рулонного материала пароизоляции.

12.4. По предварительно прогрунтованной праймером поверхности минераловатных плит методом подплавления подклеивается рулонный битумный или битумно-полимерный материал. При этом в качестве праймера следует использовать раствор битума в керосине или соляровом масле в соотношении 1:3.

12.5. По слою рулонного материала выполняют армированную цементно-песчаную стяжку из раствора марки 100 толщиной 40 мм.

12.6. В деревянном чердачном перекрытии минераловатные плиты укладываются на слой пароизоляции из битумного, битумно-полимерного рулонного материала или из полиэтиленовой пленки.

12.7. По верху деревянных балок перекрытия раскладывают цементно-стружечные плиты толщиной 20 мм, которые закрепляют к балкам шурупами с шагом 300 мм.

13. ОГРАЖДАЮЩИЕ КОНСТРУКЦИИ МАНСАРД

13.1. Несущие конструкции мансард могут быть выполнены из дерева или стали марок С235, С245, С255, С345 по ГОСТ 27772-88*.

13.2. В поперечнике несущие конструкции мансард представляют собой раму. Шаг рам и сечения элементов определяются статическим расчетом.

						ЗАО "Завод Минплита" М24.09/07 -ПЗ	Лист
Изм.	Кол. уч.	Лист	№ док.	Подпись	Дата		69

13.3. Соединения металлоконструкций предусматривается на сварке и монтажных болтах или на постоянных болтах.

13.4. Сечения узловых элементов и величина сварных швов определяются расчетом.

13.5. Деревянные несущие конструкции следует выполнять из пиломатериалов хвойных пород двух сортов по ГОСТ 8486-86*.

13.6. Для изготовления настилов и обрешетки применяется древесина 3 сорта, а для несущих элементов стропильной системы (стропильные ноги, ендов, мауэрлатов, прогонов, стоек, подкосов, связей) – древесина 2 сорта.

13.7. Соединения деревянных элементов несущих конструкций предусмотрены гвоздевыми с прямой расстановкой гвоздей или расположением их в шахматном порядке.

13.8. Для устройства деревянных несущих конструкций должны применяться элементы с глубокой антипиреновой пропиткой.

13.9. Огнезащитная облицовка стальных и деревянных несущих конструкций предусмотрена гипсокартонными листами марок ГКЛО и ГКЛВО (ГОСТ 6266-97), или гипсоволокнистыми листами марок ГВЛ и ГВЛВ (ГОСТ Р 51829).

13.10. Устройство огнезащитной облицовки несущих стальных и деревянных конструкций следует выполнять в соответствии с указаниями СП 55-101-2000 и СП 55-102-2001.

13.11. В качестве теплоизоляции используют минераловатные плиты ЛАЙНРОК ЛАЙТ, ЛАЙНРОК СТАНДАРТ, ЛАЙНРОК СТАНДАРТ М.

13.12. Кровлю мансард рекомендуется выполнять из кровельной стали, мягкой черепицы, керамической или цементно-песчаной черепицы. При этом во избежание образования конденсата в конструкции покрытия должен быть предусмотрен продух.

13.13. Для естественного освещения мансардных помещений в ограждающие конструкции встраиваются окна «Велюкс».

						ЗАО «Завод Минплита» М24.09/07 -ПЗ	Лист
Изм.	Кол. уч.	Лист	№ док.	Подпись	Дата		70

14. КОНСТРУКТИВНЫЕ РЕШЕНИЯ ПОЛОВ

14.1. Полы на лагах с тепло- звукоизоляционным слоем из минераловатных плит могут выполняться по подстилающему бетонному слою (в полах по грунту) или по железобетонному перекрытию.

14.2. В качестве тепло- звукоизоляции должны использоваться минераловатные плиты марки ЛАЙНРОК ЛАЙТ, ЛАЙНРОК СТАНДАРТ, ЛАЙНРОК СТАНДАРТ М, ЛАЙНРОК РУФ, ЛАЙНРОК РУФ В.

14.3. В полах по грунту лаги опираются на кирпичные или бетонные столбики, установленные на бетонный подстилающий слой.

14.4. Минераловатные плиты должны, как правило, укладываться на слой гидроизоляции, выполненный из рулонного битумного или битумно-полимерного материала.

14.5. В полах по железобетонному перекрытию минераловатные плиты укладываются на предварительно выровненную поверхность перекрытия, а при необходимости на слой пароизоляции.

14.6. В полах, устраиваемых непосредственно по бетонному подстилающему слою или железобетонному перекрытию, в качестве тепло- звукоизоляционного слоя должны использоваться минераловатные плиты марки ЛАЙНРОК РУФ, ЛАЙНРОК РУФ В.

14.7. По минераловатным плитам рекомендуется предусматривать сборную стяжку из спаренных гипсоволокнистых листов, по которой выполняется покрытие пола.

14.8. Необходимость устройства пароизоляции в каждом конкретном случае должна определяться расчетом сопротивления паропроонианию в соответствии с указаниями СНиП 23-02-2003 «Тепловая защита зданий».

14.9. При необходимости устройства по теплоизоляционным плитам ЛАЙНРОК РУФ, ЛАЙНРОК РУФ В армированной бетонной стяжки ее толщина и армирование определяются в соответствии с «Рекомендациями по подбору толщины и армирования бетонной стяжки, устроенной по теплоизоляционным плитам» ОАО «ЦНИИПромзданий».

						ЗАО «Завод Минплита» М24.09/07 -ПЗ	Лист
Изм.	Код уч.	Лист	№ док.	Подпись	Дата		71

15. ПЕРЕГОРОДКИ

15.1. Перегородки представляют собой конструкцию, включающую металлический или деревянный каркас, звукоизоляционный слой и обшивку из гипсокартонных ГКЛ (ГОСТ 6266-97) или гипсоволокнистых листов ГВЛ (ГОСТ.Р 51829-2001), закрепленных к каркасу на самонарезающих винтах.

15.2. В качестве металлического каркаса применяют оцинкованные профили (ТУ 1111-004-04001508-95) стандартной длины 2750, 3000, 4000 и 4500 мм. Металлический каркас состоит из стоечных профилей ПС 50/50, ПС 75/50 или ПС 100/50 и направляющих ПН 50/40, ПН 75/40 и ПН 100/40.

15.3. Стойки и направляющие деревянного каркаса выполняются из брусков сечением соответственно 60х50 и 60х40 мм, изготовленных из хвойных пород древесины не ниже 2 сорта по ГОСТ 8486-86. Бруски каркаса должны быть обработаны антипиренами и антисептиками в соответствии с требованиями СНиП 3.03.01-87. Влажность древесины не должна превышать $12\pm 3\%$.

15.4. Крепление направляющих металлических профилей (ТУ 1111-004-04001508-95) и деревянных брусков каркасов к полу и потолку, а также стоек, примыкающих к стенам или колоннам, следует предусматривать с помощью дюбелей, располагаемых с шагом не более 1000 мм, но не менее 3 креплений на один профиль (брусок).

15.5. С целью повышения звукоизолирующей способности перегородок следует предусматривать применение уплотнительной ленты между направляющим профилем каркаса и перекрытием, а также в местах сопряжения каркаса со стенами.

15.6. Стоечные профили (ПС) каркаса устанавливают между верхним и нижним направляющими профилями (ПН) с шагом 600 мм (400, 300 мм – в необходимых случаях, см. табл. на страницах 227 и 228).

						ЗАО "Завод Минплита" М24.09/07 -ПЗ	Лист
							72
Изм.	Кол. уч.	Лист	№ док.	Подпись	Дата		

15.7. Крепление стоечного профиля к направляющему следует выполнять методом «просечки с отгибом», а деревянных стоек гвоздями и винтами.

15.8. Для повышения звукоизоляционных характеристик пространство между листами обшивки заполняют изоляционными материалами. Горизонтальные стыки ГКЛ или ГВЛ располагают в разбежку.



15.9. В качестве звукоизоляционного материала предусмотрено применение минераловатных плит ЛАЙНРОК ЛАЙТ, ЛАЙНРОК СТАНДАРТ, ЛАЙНРОК СТАНДАРТ М.

15.10. Толщина звукоизоляционного слоя должна быть не менее половины расстояния между внутренними поверхностями листов обшивки.

15.11. Крепление каркаса к несущим конструкциям выполняют дюбелями, приведенными в табл. 9.

15.12. Крепление листов обшивки к каркасу перегородок осуществляется самонарезающими винтами, приведенными в табл. 10.

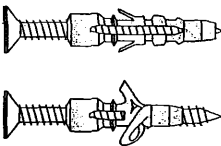
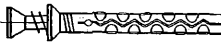
Таблица 9

Наименование и тип винта (дюбеля)		Изображение винта и дюбеля	
Для крепления ПС-профиля	d = 6 мм, под винт Ø 3 – 4 мм	Дюбель универсальный	
Для крепления ПН-профиля к несущим конструкциям (с пределом огнестойкости до 45 мин)	d = 6 мм, длина 35, 40, 50, 70 мм; d = 8 мм, длина 80 мм;	Дюбель анкерный пластмассовый	
Для крепления ПН-профиля к несущим конструкциям (с пределом огнестойкости свыше 45 мин)	d = 6 мм, длина 49мм;	Дюбель анкерный металлический	

						ЗАО “Завод Минплита” М24.09/07 -ПЗ	Лист
Изм.	Кол. уч.	Лист	№ док.	Подпись	Дата		73

Таблица 10

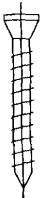
Толщина слоя листов обшивки, мм		Тип винта			Изображение винта	
		для дерева	для профиля толщиной, мм			
			до 0,7	0,7 – 2,2		
Один	до 10	MN30	MN30	TB25	Прокалывающий самонарезающий винт MN (соотв. ГОСТ 11652-80*) 	Высверливающий самонарезающий винт ТВ (соотв. ГОСТ 10620-80*) 
	12,5	MN45	MN30	TB25		
Двойной	10+10	MN30+MN45	MN35+MN45	TB25+ TB35		
	12,5+12,5	MN45+ MN45	MN30+MN45	TB25+ TB45		

15.13. Швы между листами обшивки следует заделывать шпаклевочной смесью.

15.14. Выбор конструктивного решения перегородок в зависимости от высоты и требований звукоизоляции следует производить по таблицам на стр. 227, 228 и 240.

15.15. Перегородки с обшивками из листов ГКЛ и ГВЛ на металлическом каркасе с заполнением из минераловатных материалов группы горючести НГ (ГОСТ 30244-94) относятся к классу пожарной опасности КО. Область применения перегородок должна определяться с учетом требований СНиП 21-01-97 и нормативных документов на здания различного функционального назначения.

15.16. Монтаж перегородок следует выполнять с учетом указаний СП 55-101-2000 и СП 55-102-2001.

15.17. До начала монтажа перегородок все строительные работы, связанные с «мокрыми» процессами должны быть закончены. Монтаж осуществляется до устройства чистого пола в условиях сухого или нормального температурно-влажностного режима.

						Лист
Изм.	Кол. уч.	Лист	№ док.	Подпись	Дата	74

РАЗДЕЛ 1

**СТЕНЫ С ЗАЩИТНО-ДЕКОРАТИВНЫМ
СЛОЕМ ИЗ ТРАДИЦИОННОЙ ШТУКАТУРКИ
НОВОЕ СТРОИТЕЛЬСТВО И РЕКОНСТРУКЦИЯ**

№ поз.	Наименование	№ поз.	Наименование
18	Антисептированная доска	43	Дюбель из полиамида ТУ 36-941-79
19	Защитная стенка из кирпича	44	Шуруп ГОСТ 1144-80
20	Бетонная подготовка	45	Трубчатый уплотнитель из резины
21	Слив С2	46	Гвоздь Ø 6 через деревянную прокладку с шагом 600 мм, но не менее 2 шт. на проем
22	Слив С4	47	Окно деревянное
23	Слив С1	48	Рама и полотно распашных складчатых ворот серии 1.435-28
24	Слив С3	49	Костыль МС-1 с шагом 700 мм, см. в серии ворот
25	Антисептированный брус 140x140 мм	50	Стальная планка для крепления рамы ворот, см. в серии ворот
26	Костыль К2	51	Подоконник по проекту
27	Костыль К3	52	Капельник
28	Вязальная проволока ГОСТ 3282-74	53	Отмостка по проекту
29	Антисептированный брусок 100x80	54	Гидроизоляция – цементно-песчаный раствор
30	Рулонный кровельный ковер	55	Обмазочная гидроизоляция
31	Прокладка из рулонного битумного материала	56	Антисептированная доска
32	Чердачное перекрытие	57	Железобетонная перемычка над воротным проемом
33	Стропильная нога	58	Стена подвала
34	Кровля из черепицы или металлочерепицы	59	Пол подвала или 1-го этажа: - линолеум; - стяжка из цементно-песчаного раствора М 50 – 30 мм; - минераловатная плита теплоизоляции 20 – 30 мм; - гидроизоляция; - бетонная подготовка марки В7,5 – 80 мм.
35	Подшивка карниза из доски 150x30 мм	60	Щебень
36	Мастика	61	Труба дренажная
37	Прокладка уплотняющая из пенорезины сечением 8x8 по ТУ 38-406316-87	62	Бортовой камень
38	Прокладка пенополиэтиленовая уплотняющая марки Вилатерм-СМ Ø 30; 40, ТУ 6-05-221-872-86	63	Перекрытие подвала
39	Пена строительная	64	Крупный песок
40	Горизонтальный шов	65	Термовставка из ячеистобетонных блоков по ГОСТ 21520-89
41	Вертикальный шов	66	Кровля и примыкание кровли к парапету даны в узлах раздела 2
42	Дюбель НПС-1, «Хилти», Ø 6 или 8	67	Оконное стекло

						Лист	
						3АО "Завод Минплита"	
						М24.09/07 – 1.0	
Изм.	Кол. уч.	Лист	№ док.	Подпись	Дата		

№ поз.	Наименование	№ поз.	Наименование
68	Железобетонная надоконная перемычка	71	Пластина 6x40, заранее скрепленная с окном шурупами
69	Прокладка уплотняющая	72	Обрамляющий уголок 50x4
70	Плита перекрытия	73	Полоса 4x40, крепить к стене дюбелями

						ЗАО "Завод Минплита" М24.09/07 – 1.0	Лист
Изм.	Кол. уч.	Лист	№ док.	Подпись	Дата		

СХЕМА № 1. Расположение плит утеплителя, сетки и штукатурки

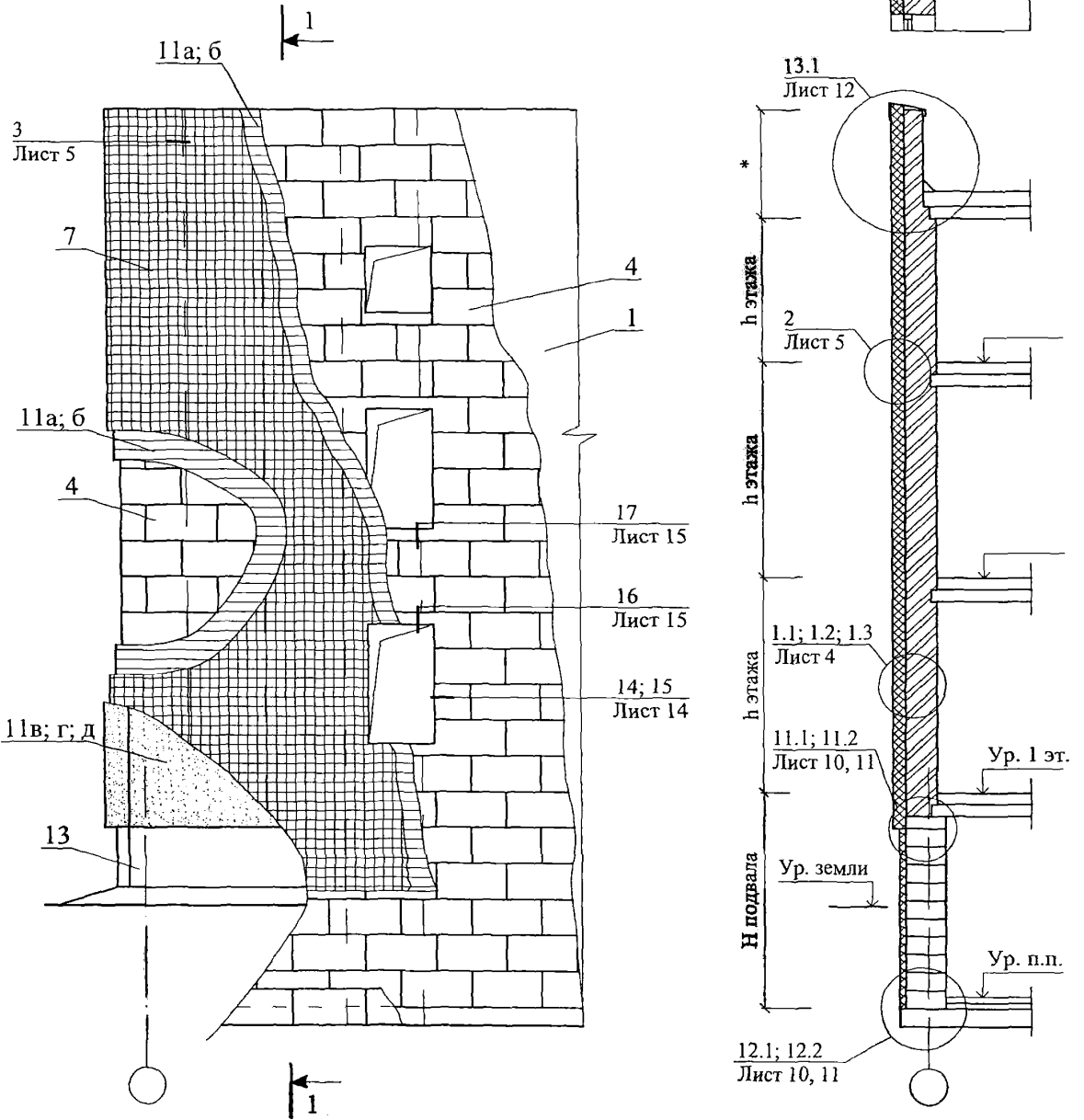

Изм.	Кол. уч.	Лист	№ док.	Подпись	Дата
Зам. ген. дир.		Глыкин		<i>Глыкин</i>	
Рук. отд.		Воронин		<i>Воронин</i>	
С.н.с.		Пешкова		<i>Пешкова</i>	

ЗАО "Завод Минплита"
M24.09/07 — 1.1

Стены с защитно-декоративным
слоем из штукатурки неветилируемые
Новое строительство и реконструкция
Схема 1-3
Узел 1-19

Сталля	Лист	Листов
МП	1	17

ОАО ЦНИИПРОМЗДАНИЙ
г. Москва 2007 г.

СХЕМА № 2. Расположение дюбелей в углах, температурных швах и у проемов

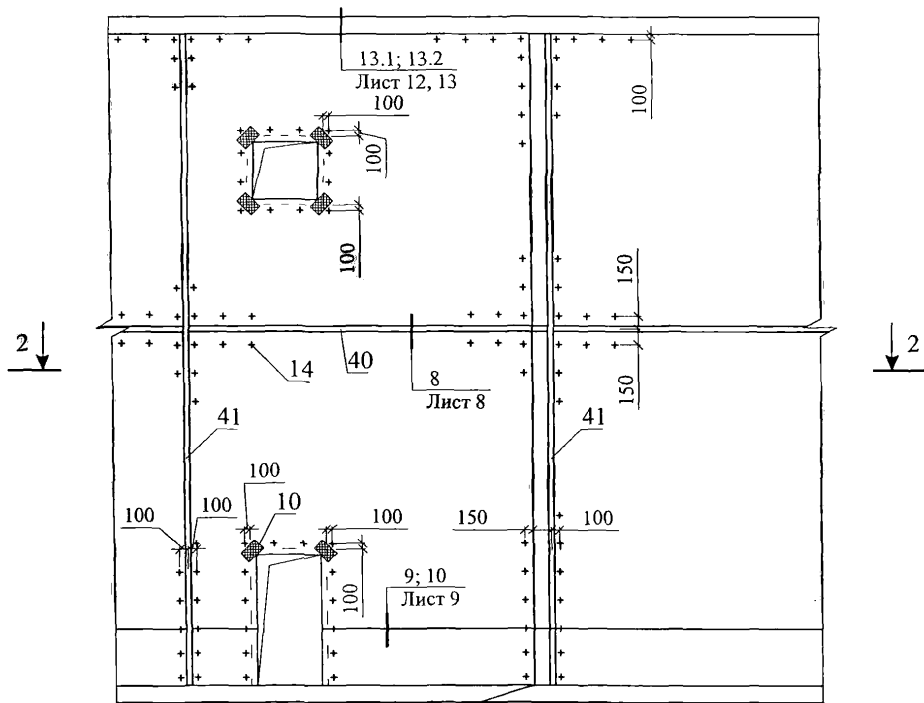

2 - 2

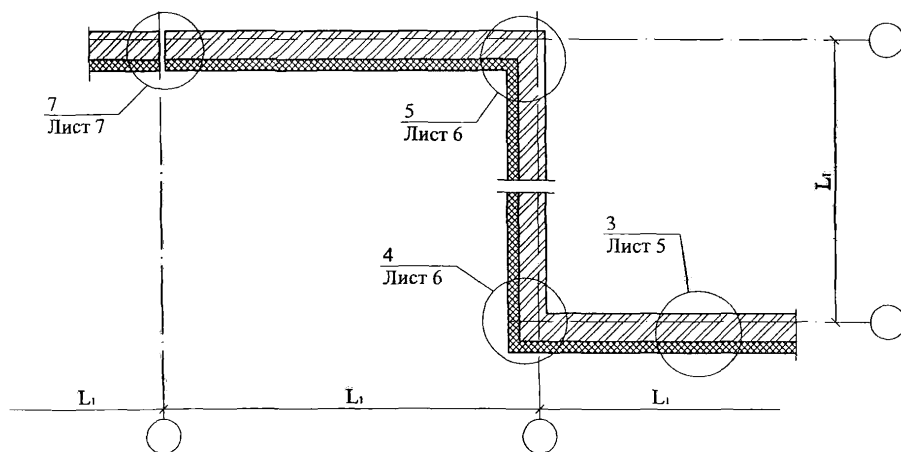

Изм.	Кол. уч.	Лист	№ док.	Подпись	Дата

ЗАО "Завод Минплита"
М24.09/07 — 1.1

Лист

2

СХЕМА № 3

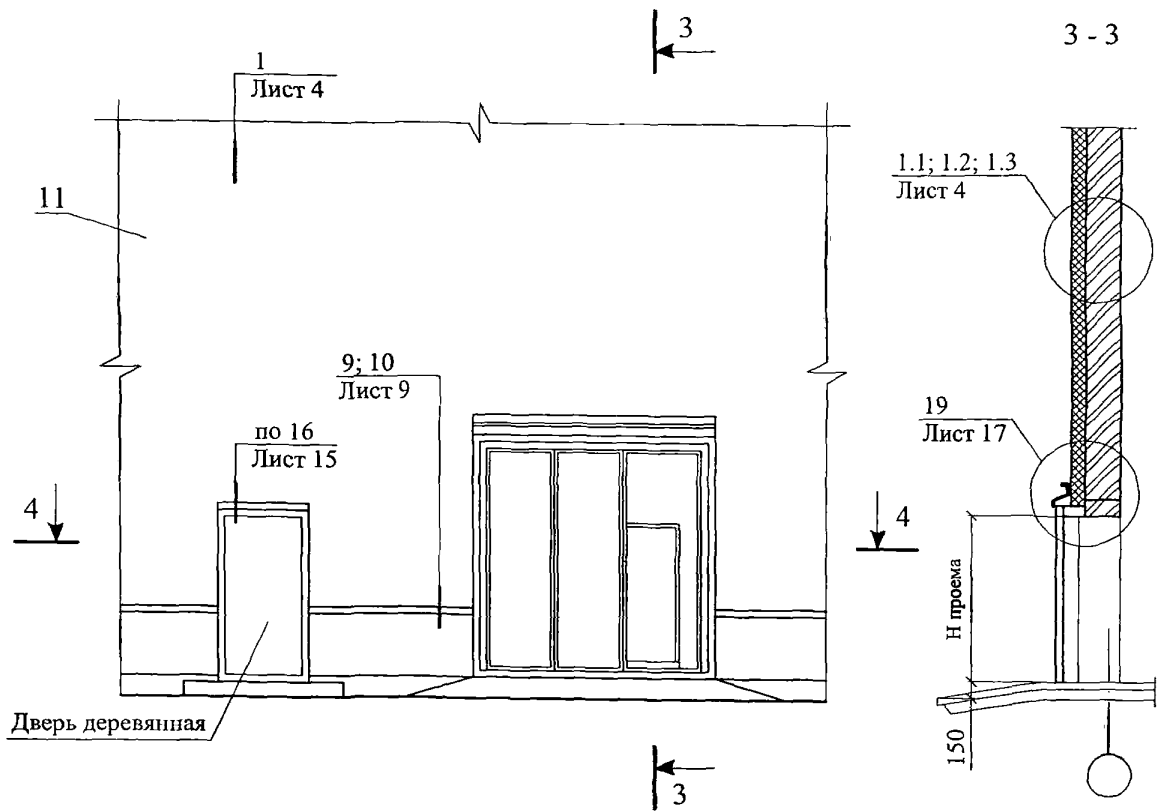

4 - 4

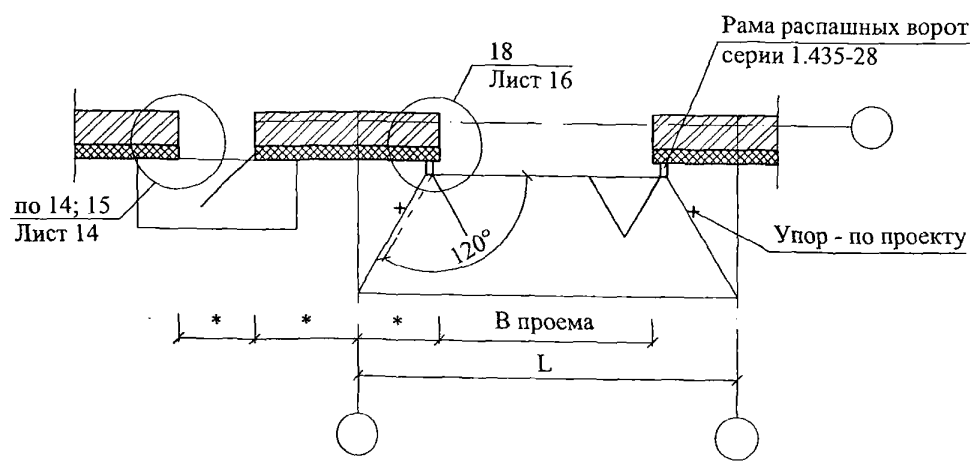

						ЗАО "Завод Минплита"		Лист
						М24.09/07 — 1.1		3
Изм.	Кол. уч.	Лист	№ док.	Подпись	Дата			

1.1

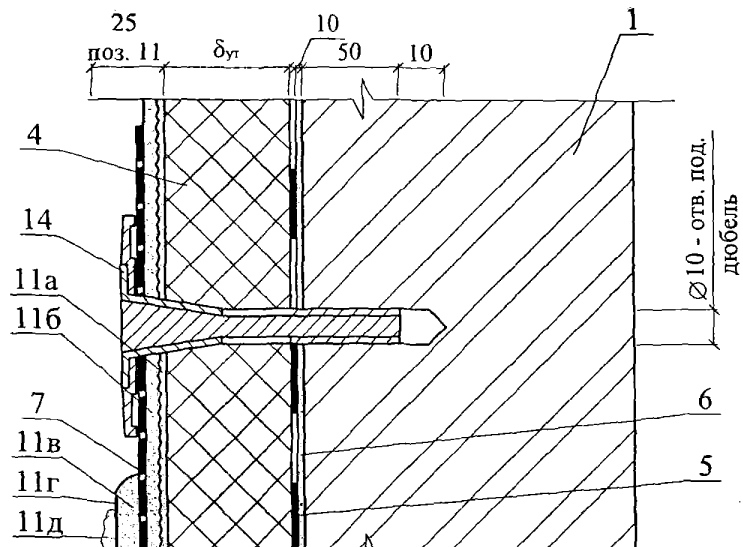

1.2

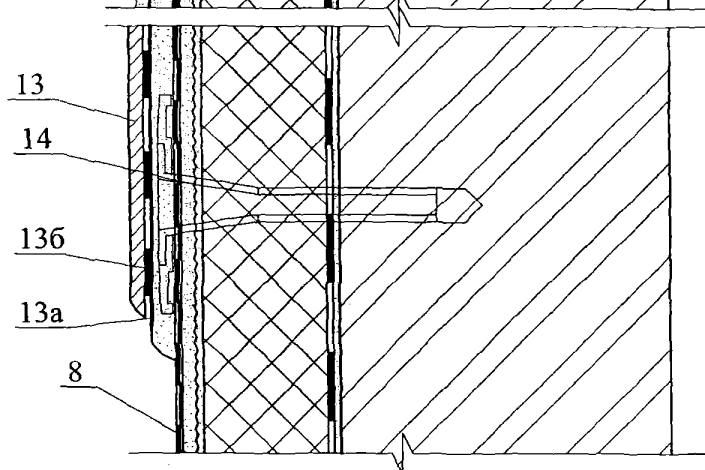

1.3

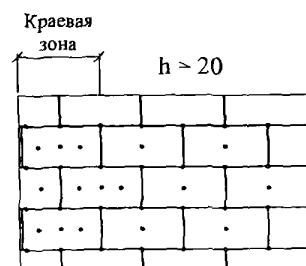
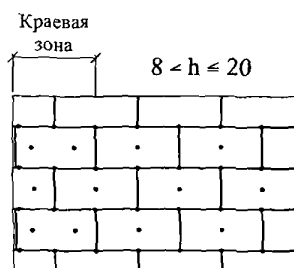
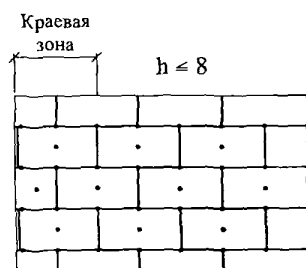

1. Количество дюбелей, устанавливаемых на 1 м^2 системы, зависит от размеров плиты утеплителя и допустимой нагрузки на дюбель + высоты (h).
2. Границы краевой зоны расположены на расстоянии $1 \text{ м} \leq a/8 \leq 2 \text{ м}$, где a - ширина торца здания.

Изм.	Кол. уч.	Лист	№ док.	Подпись	Дата

ЗАО "Завод Минплита"
М24.09/07 — 1.1

Лист

4

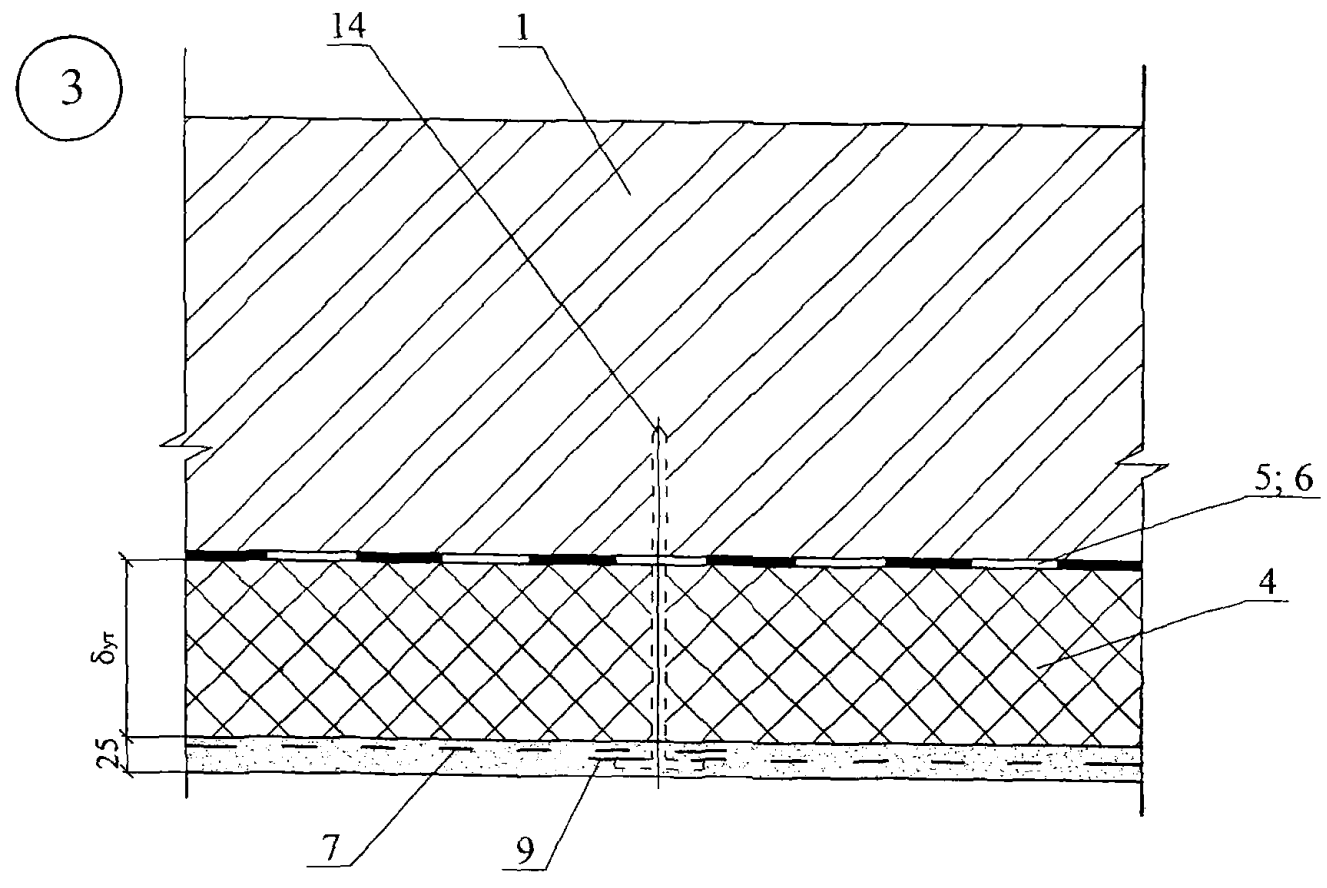
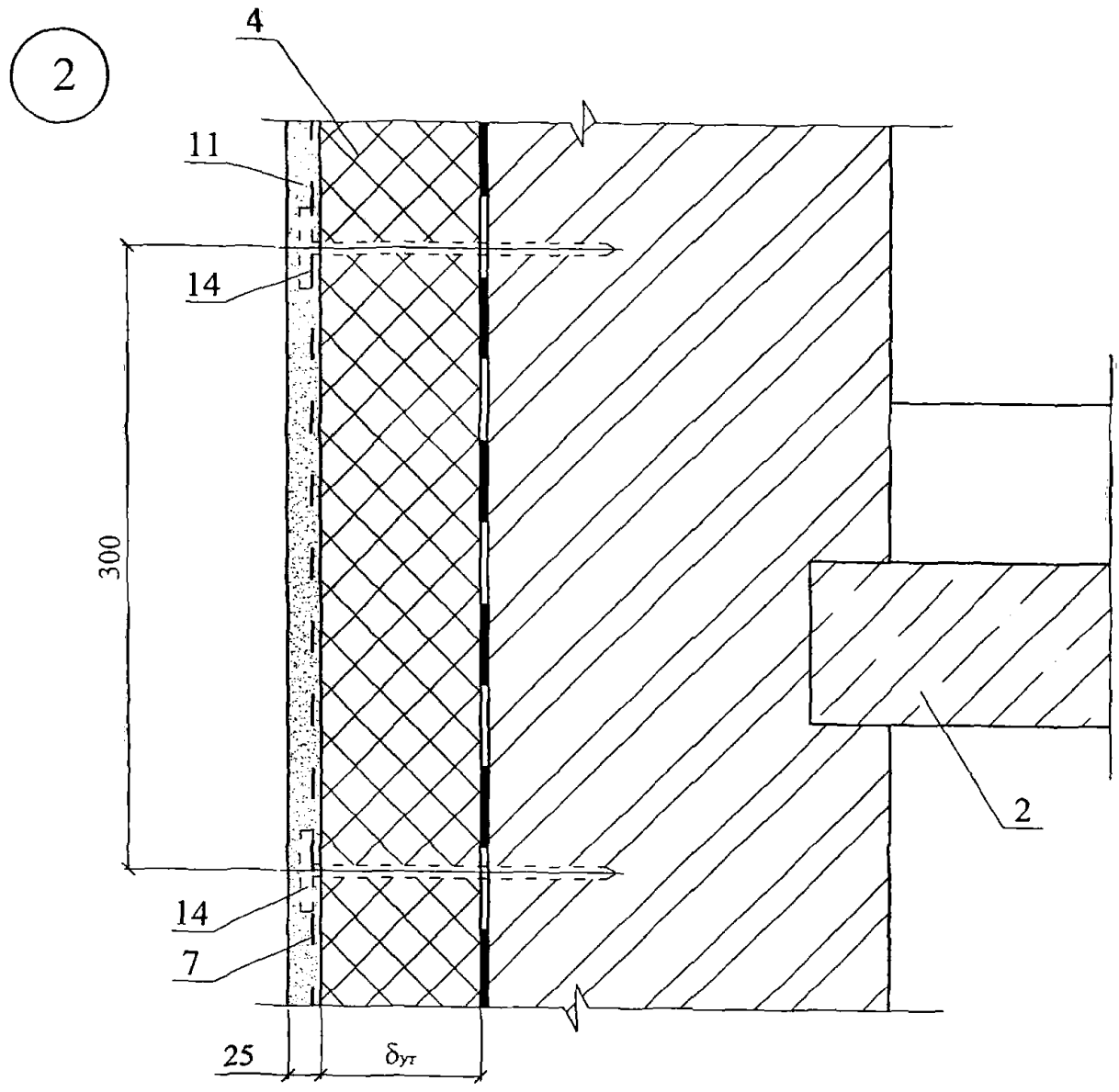

						ЗАО "Завод Минплита" М24.09/07 — 1.1	Лист
Изм.	Кол. уч.	Лист	№ док.	Подпись	Дата		5

6

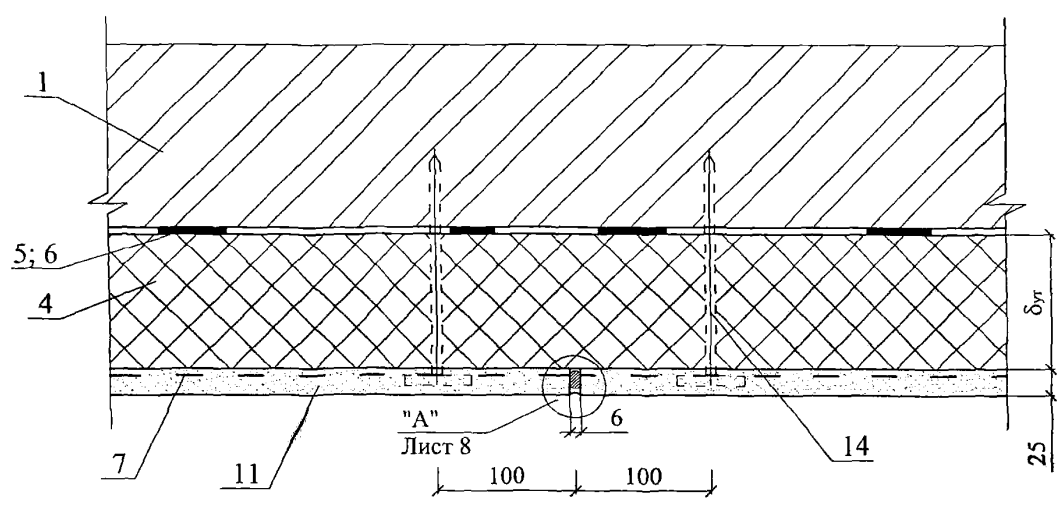

7

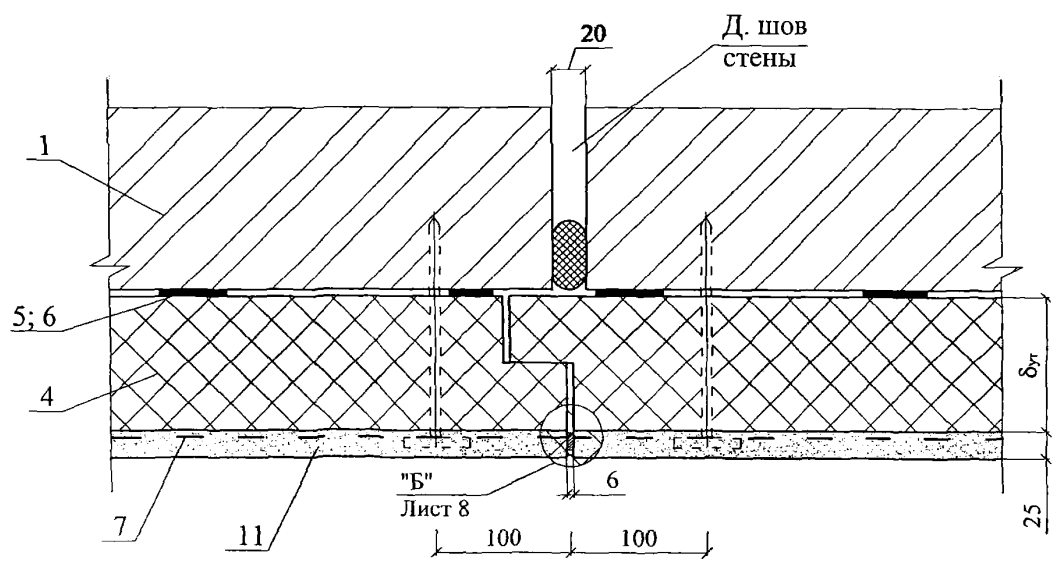

Изм.	Кол. уч.	Лист	№ док.	Подпись	Дата

ЗАО "Завод Минплита"
 М24.09/07 — 1.1

Лист
 7

8

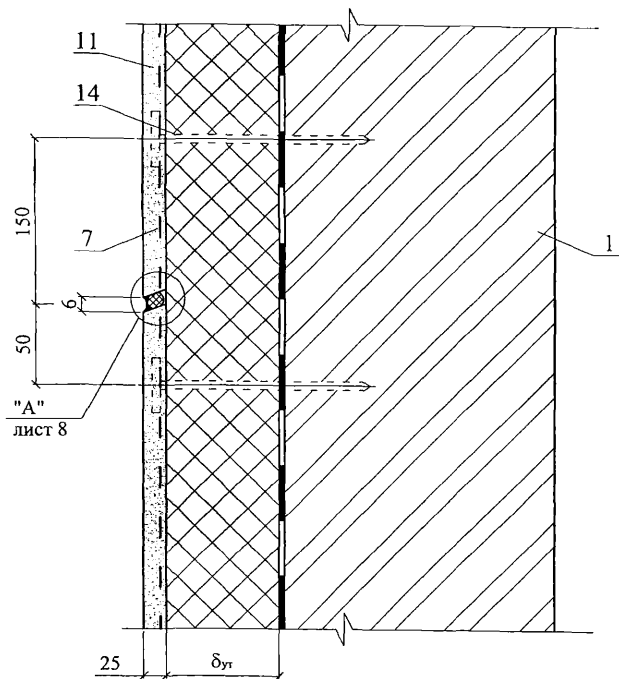

А

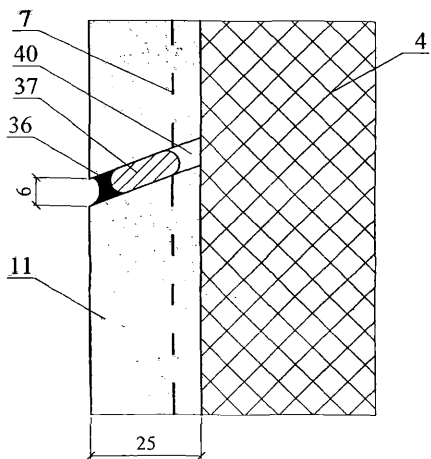

Б

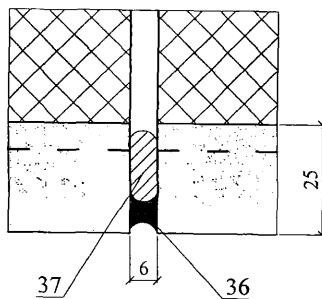

Изм.	Кол. уч.	Лист	№ док.	Подпись	Дата

ЗАО "Завод Минплита"
М24.09/07 — 1.1

Лист

8

9

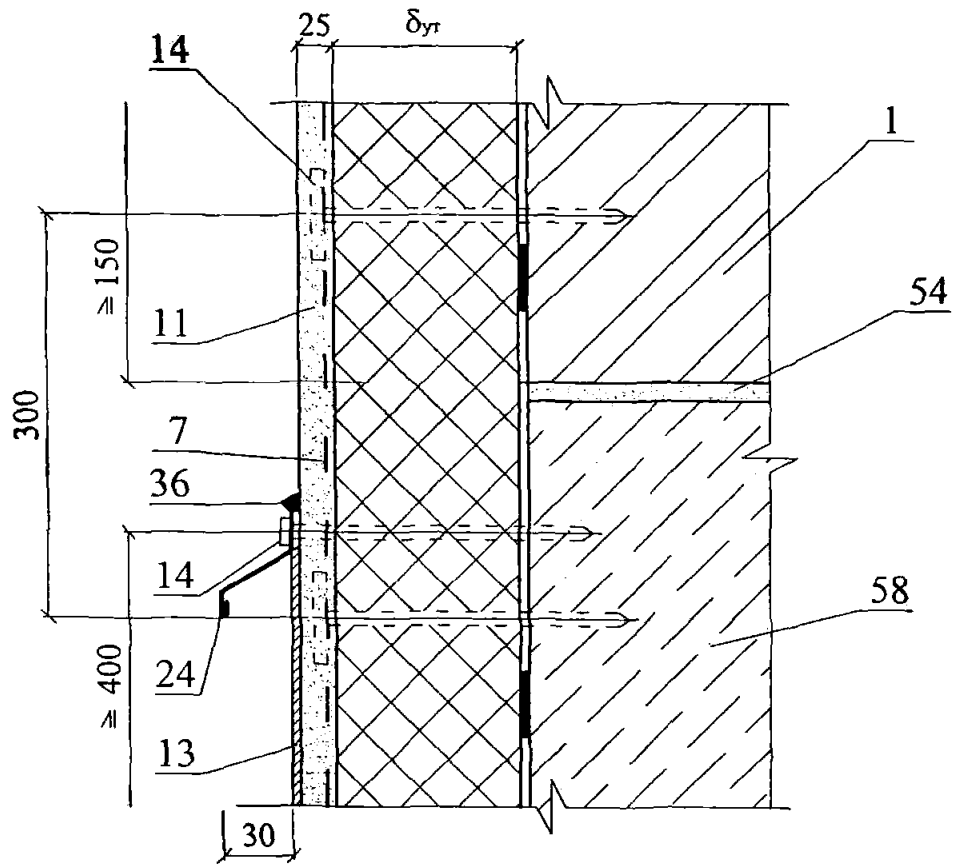

10

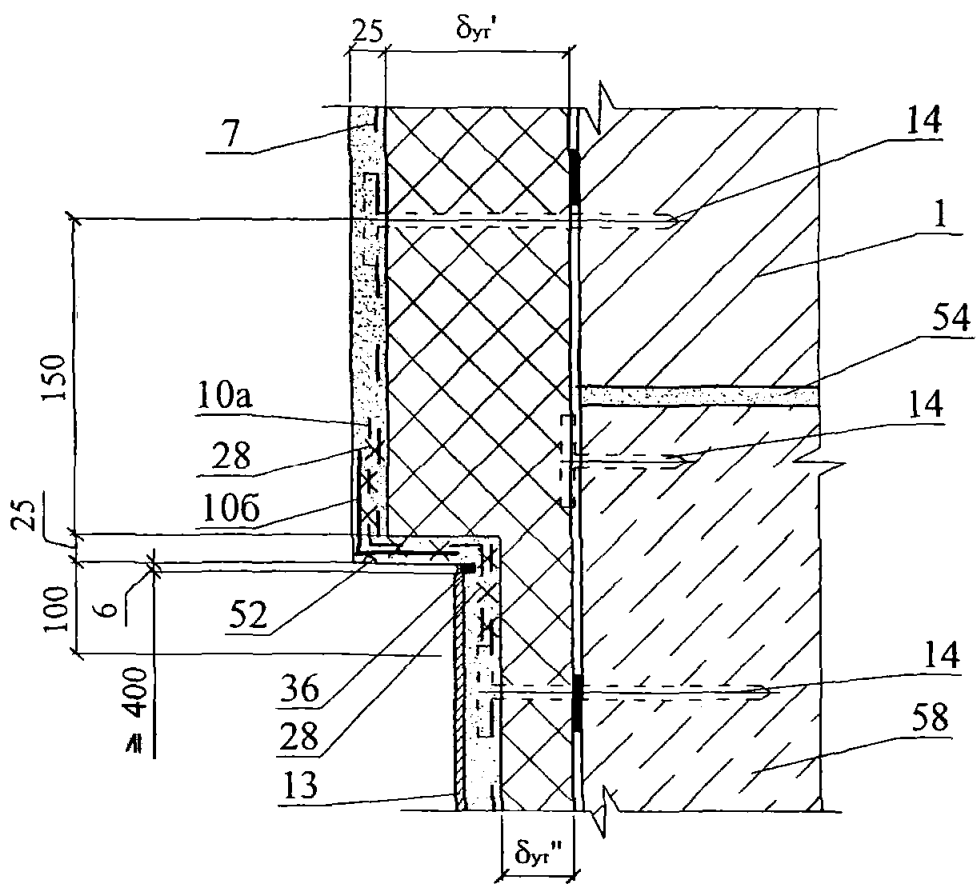

Изм.	Кол. уч.	Лист	№ док.	Подпись	Дата

ЗАО "Завод Минплита"
М24.09/07 — 1.1

Вариант с поверхностным сбросом дождевой воды
без утепления подземной части стен подвала

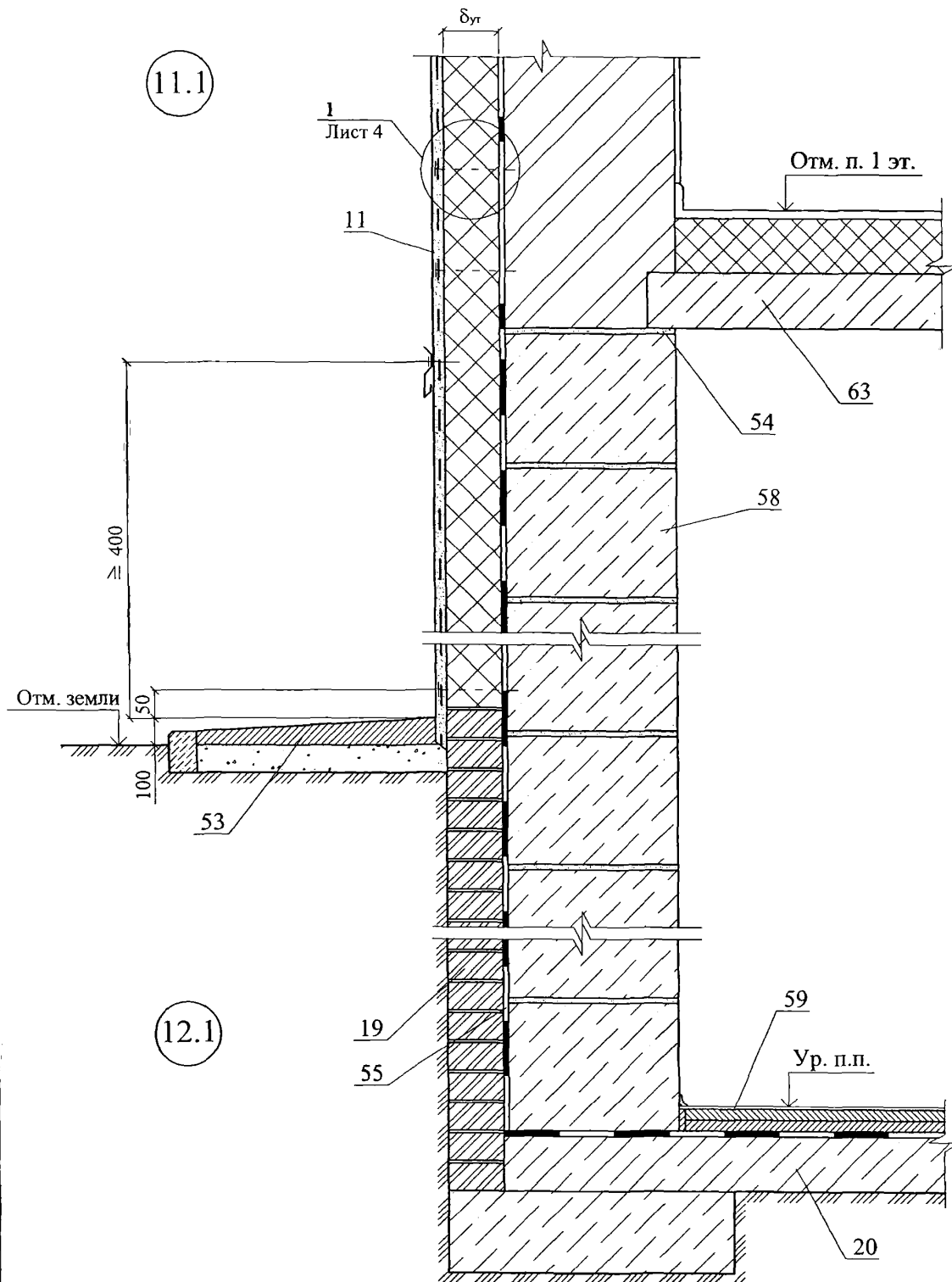

Изм.	Кол. уч.	Лист	№ док.	Подпись	Дата

ЗАО "Завод Минплита"
М24.09/07 — 1.1

Лист

10

Вариант с дренажем без утепления подземной части стен подвала

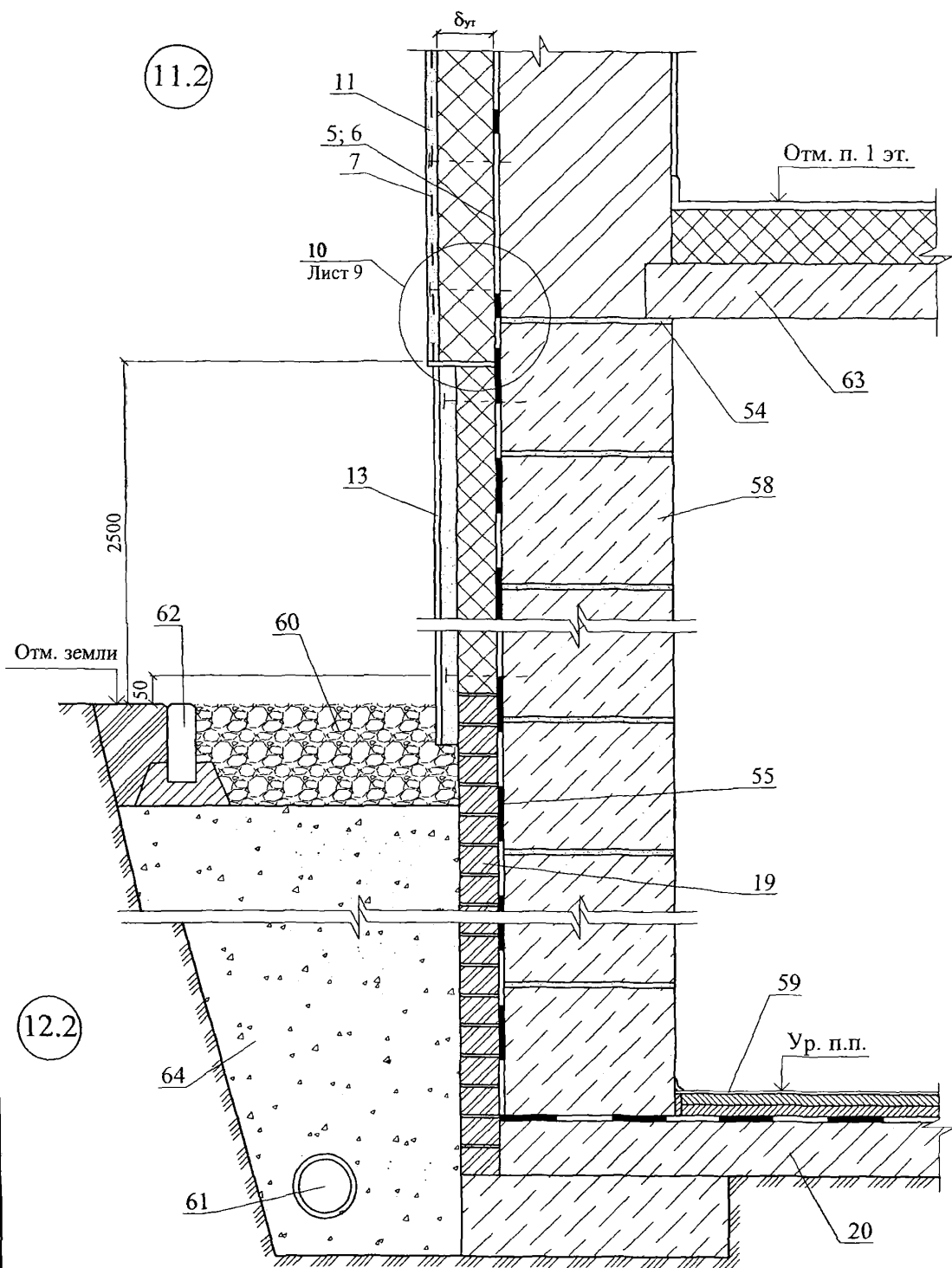

Изм.	Кол. уч.	Лист	№ док.	Подпись	Дата

ЗАО "Завод Минплита"
 М24.09/07 — 1.1

13.2

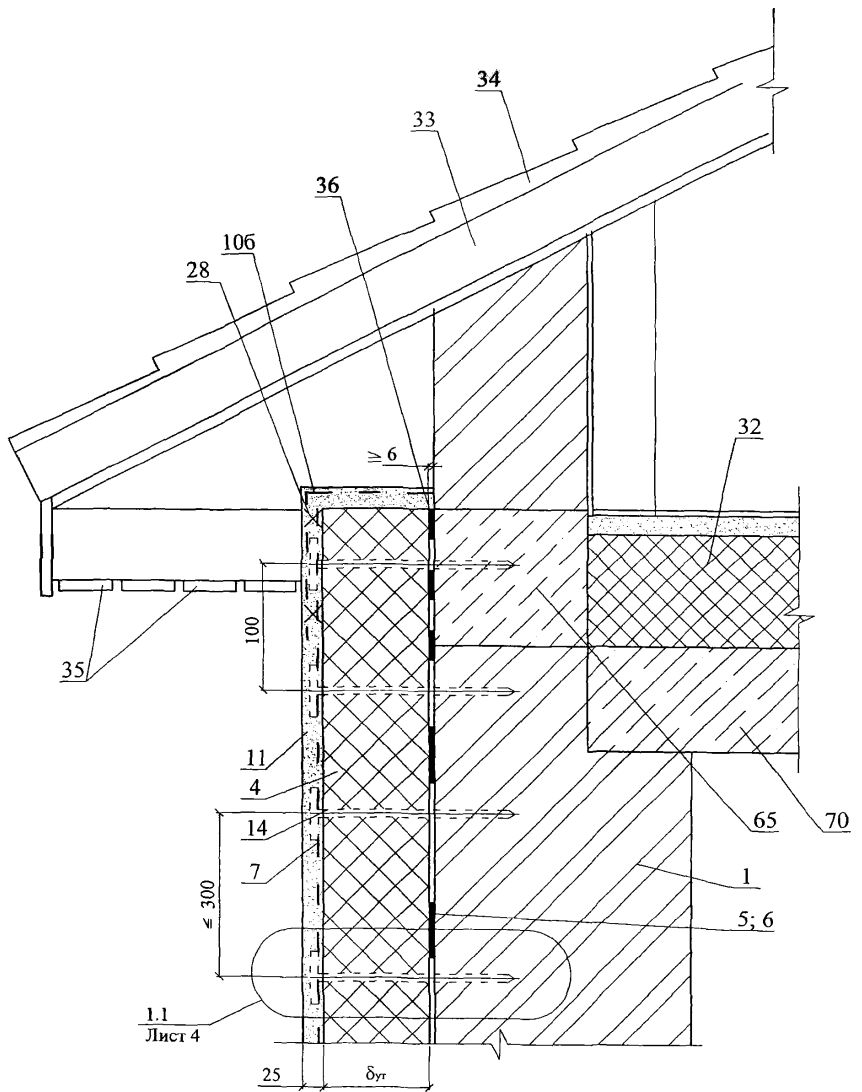

Изм.	Кол. уч.	Лист	№ док.	Подпись	Дата

ЗАО "Завод Минплита"
 М24.09/07 — 1.1

Лист
 13

14

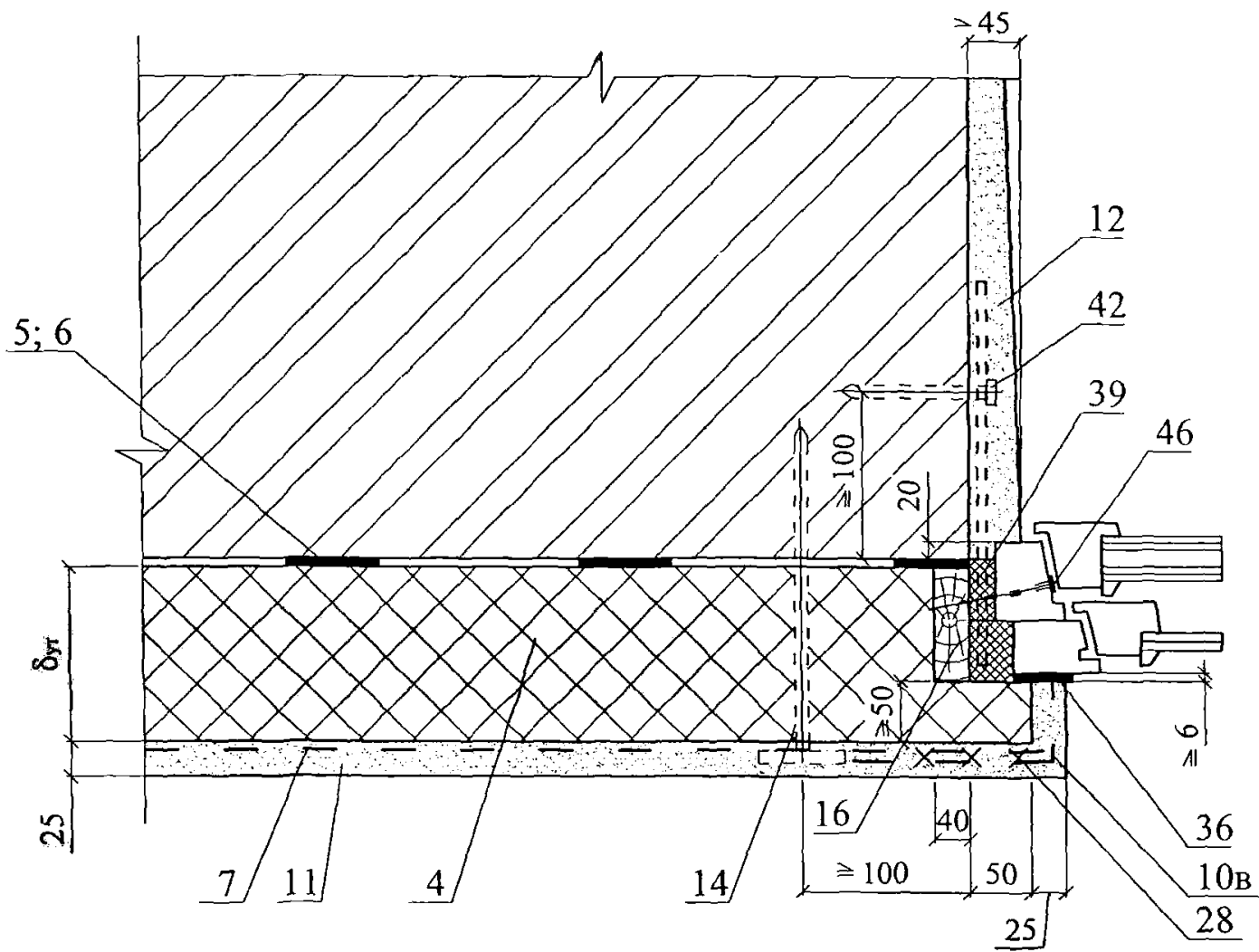

15

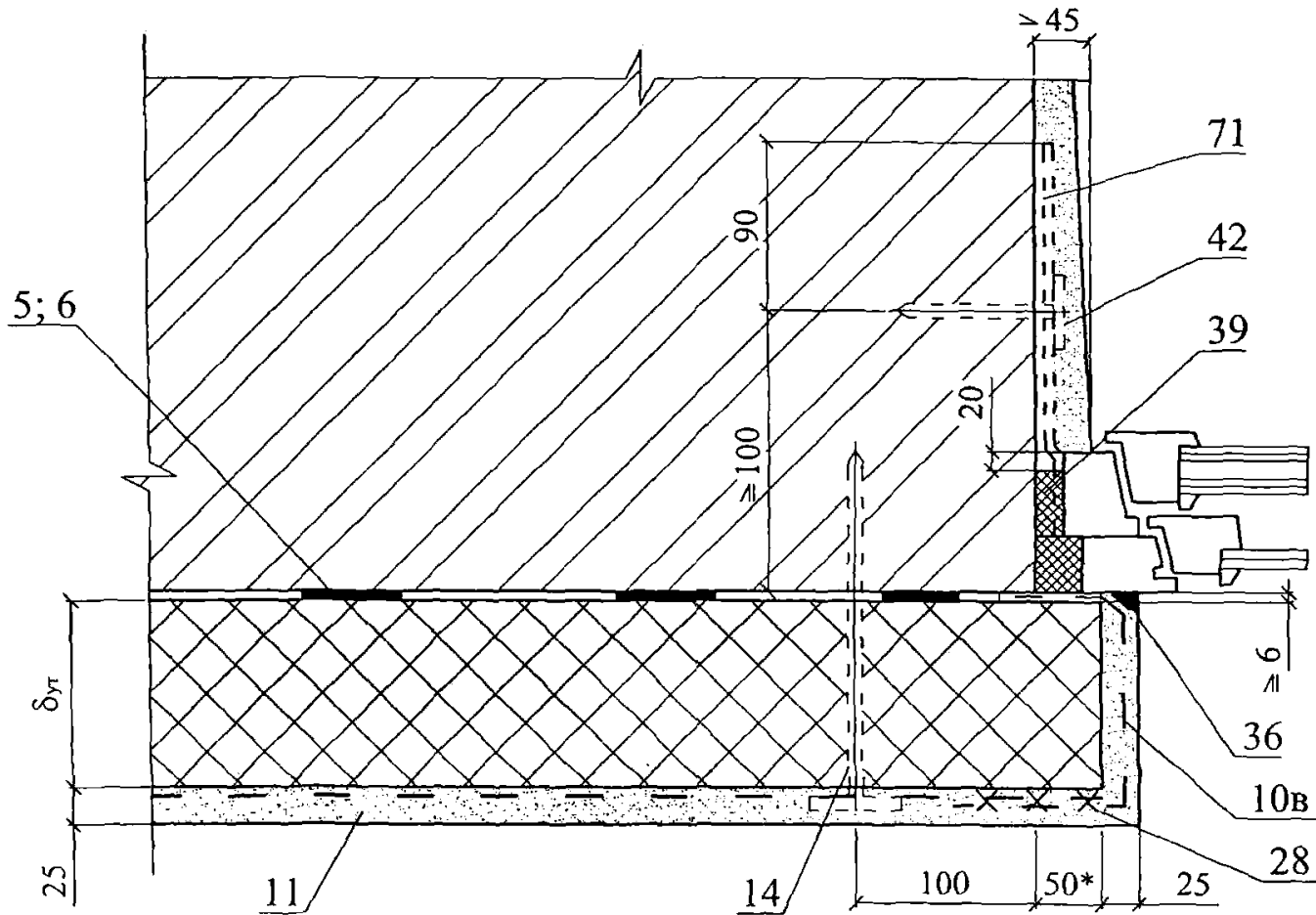

Изм.	Кол. уч.	Лист	№ док.	Подпись	Дата

ЗАО "Завод Минплита"
M24.09/07 — 1.1

Лист

14

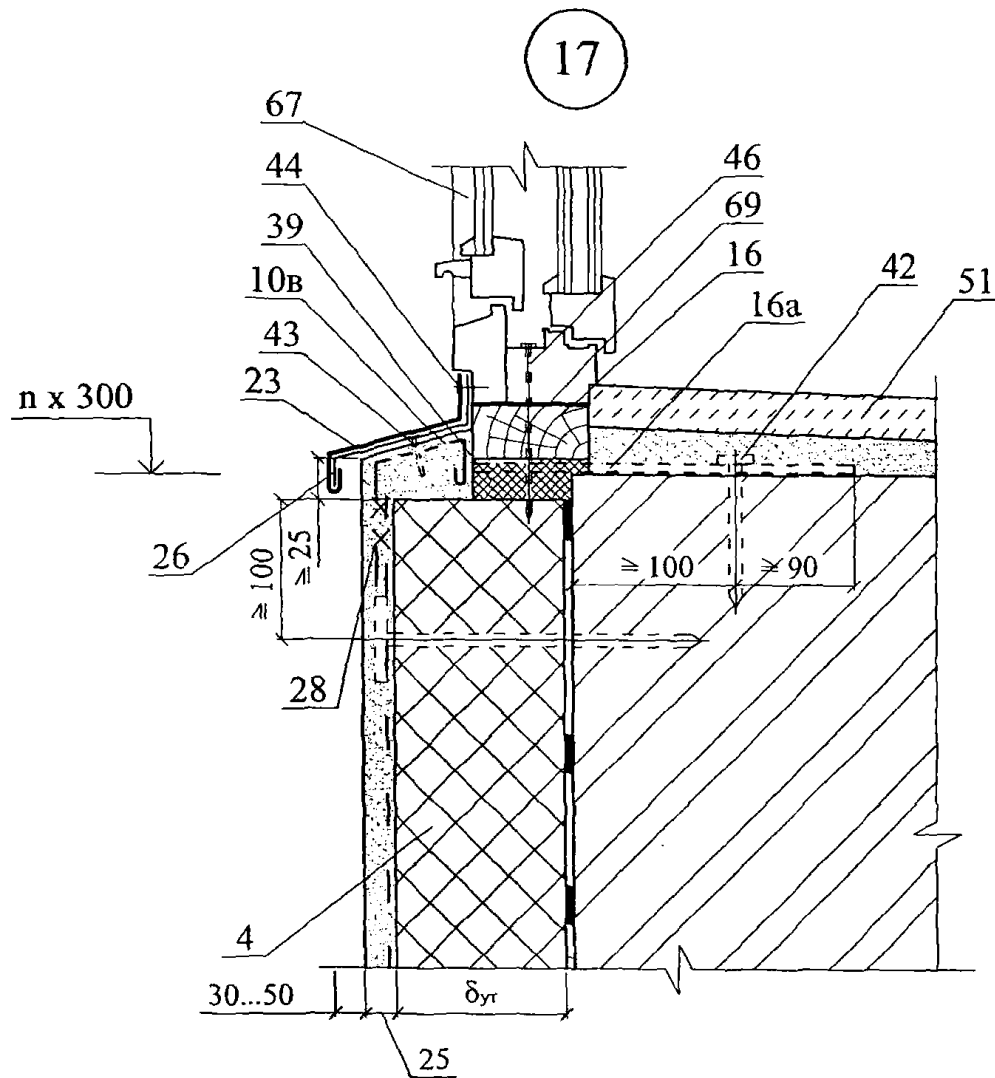
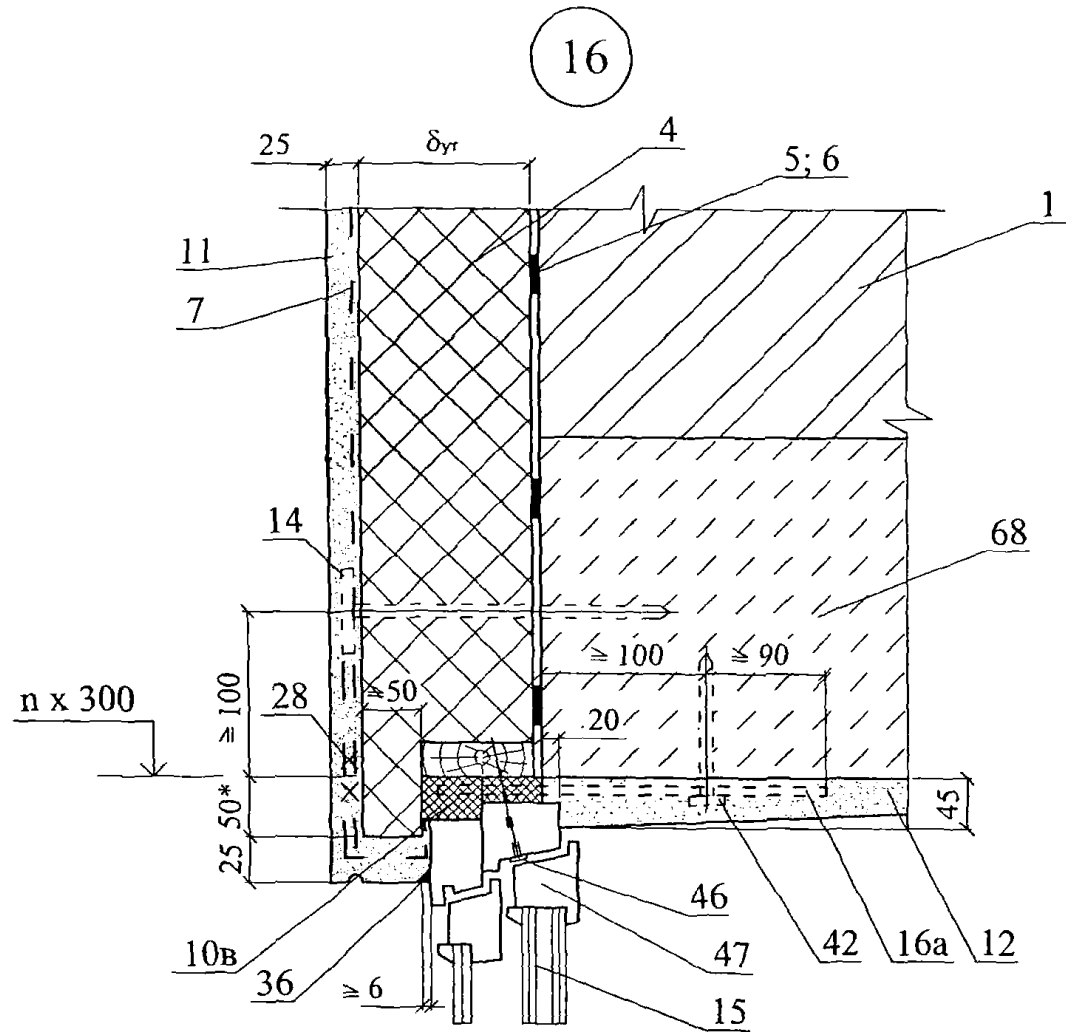

Изм.	Кол. уч.	Лист	№ док.	Подпись	Дата

ЗАО "Завод Минплита"
 М24.09/07 — 1.1

Лист

15

18

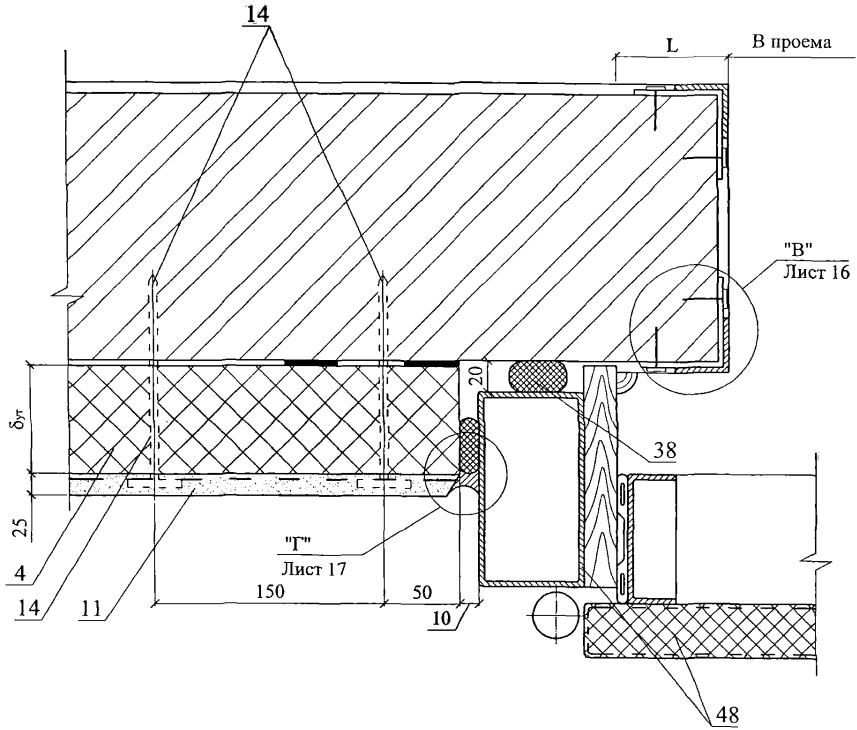

"B"

1 - 1

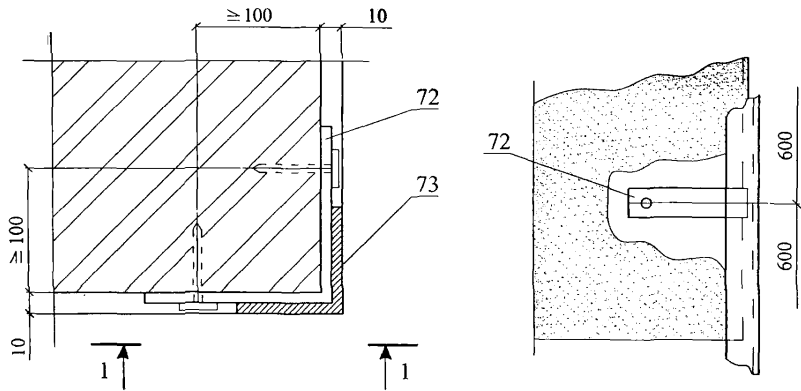

Изм.	Кол. уч.	Лист	№ док.	Подпись	Дата

ЗАО "Завод Минплита"
М24.09/07 — 1.1

Лист

16

19

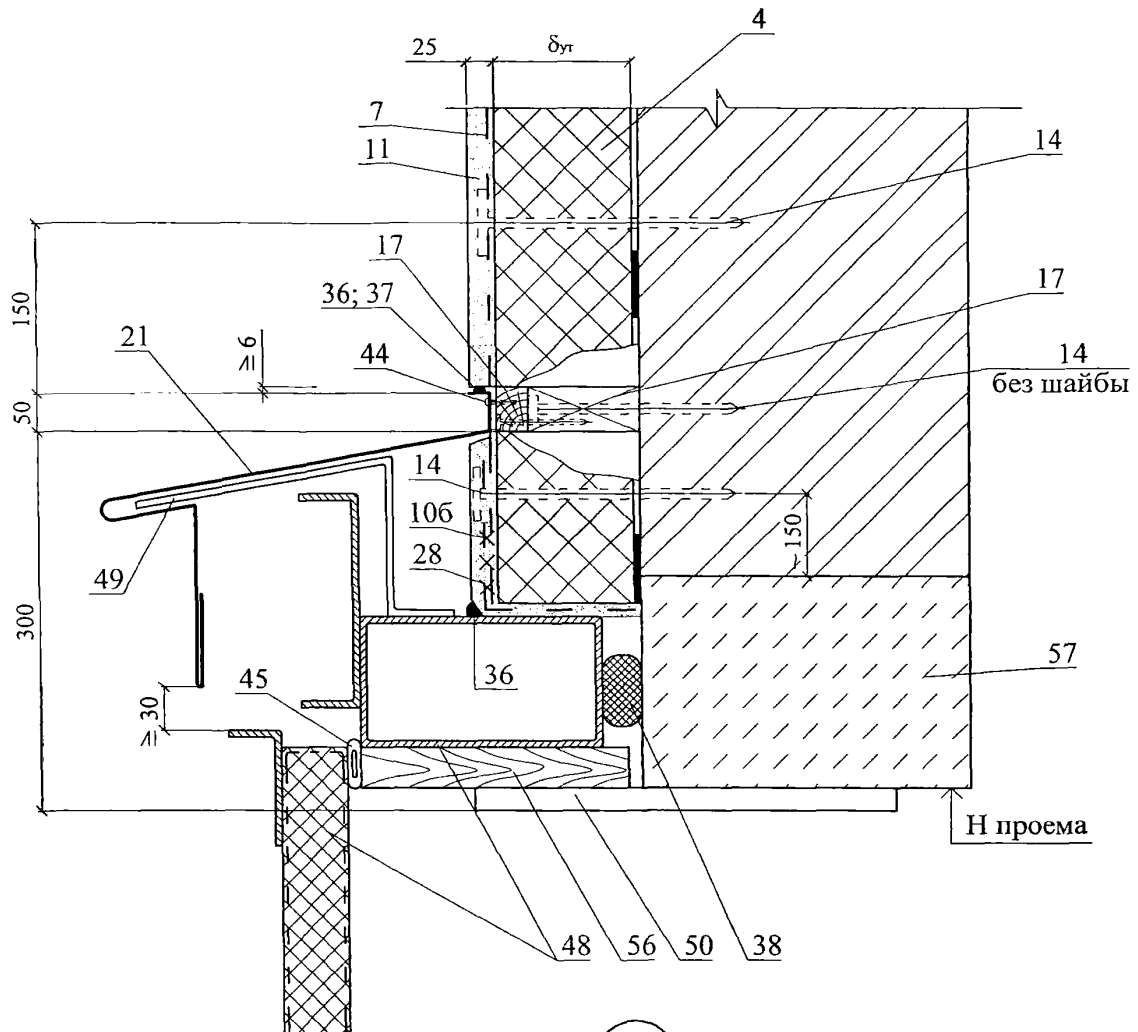

"Г"

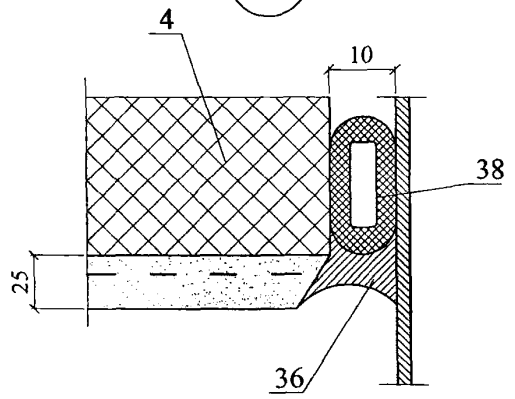

							ЗАО "Завод Минплита" М24.09/07 — 1.1	Лист
Изм.	Кол. уч.	Лист	№ док.	Подпись	Дата			17

РАЗДЕЛ 2

**СТЕНЫ С ЗАЩИТНО-ДЕКОРАТИВНЫМ
СЛОЕМ ИЗ ТОНКОСЛОЙНОЙ ШТУКАТУРКИ
НОВОЕ СТРОИТЕЛЬСТВО И РЕКОНСТРУКЦИЯ**

№ поз.	Наименование	№ поз.	Наименование
1	Стена (несущая часть)	16	Слив С4
2	Грунтовка РСМ 350 М150 (оп. з-д сухих смесей «БИРСС»)	17	Костыль КЗ
3	Междуэтажное перекрытие	18	Мастика, см. п. 4.1.22
4	Плита покрытия	19	Прокладка уплотняющая из пенорезины сечением 8x8 мм по ТУ 38-406316-87
5	Клеевой состав для приклейки плит теплоизоляции и устройства базового защитного слоя, сухая смесь № 51 (оп. з-д сухих смесей «БИРСС»)	20	Прокладка пенополиэтиленовая уплотняющая марки Вилатерм-СМ Ø 30; 40 (трубчатая), ТУ 6-05-221-872-86
6	Декоративная штукатурка, сухая смесь № 50 (оп. з-д сухих смесей «БИРСС» г. Москва)	21	Пена строительная
6а	Выравнивающая штукатурка – сухая смесь № 12, 15 (оп. з-д сухих смесей «БИРСС» г. Москва), РСМ 350 М150 (оп. з-д сухих смесей «БИРСС» г. Москва)	22	Компенсатор
7	Армирующая сетка – ОАО «Тверьстеклопластик, марки Строби (ТУ 6-48-00204961-98) или стеклосетки зарубежного производства (табл. 7)	23	Плитка облицовочная
8	Дюбель из полиамида или полиэтилена EJOT (ТС-07-1051-05)	24	Клей для плитки облицовочной
9	Теплоизоляция из минераловатных плит ЛАЙНРОК ФАСАД	25	Цокольная плита (цементно-волоконистая)
10	Доска, пропитанная антипиреном; пластина 6x40 с болтом Ø 10 и шагом 600 мм, но не менее 2 штук на проем	26	Уплотнительная лента
11	Стык сеток внахлест 100 мм	27	Опорный профиль
12	Усиливающий уголок со стеклосеткой	28	Отмостка по проекту
13	Рейка 40x50, закрепленная к пробкам 50x60 шурупами. Пробки закреплены к стене дюбелями без шайбы	29	Гидроизоляция – цементно-песчаный раствор
14	Слив С1	30	Обмазочная гидроизоляция 2 слоя
15	Слив С2	31	Стена подвала

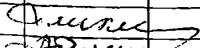
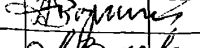
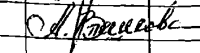
						ЗАО «Завод Минплита» М24.09/07 – 2.0			
Изм.	Кол. уч.	Лист	№ док.	Подпись	Дата	Стадия	Лист	Листов	
						Экспликация материалов и деталей к узлам стен	МП	1	
Зам. ген. дир.		Гликин							ОАО ЦНИИПРОМЗДАНИЙ г. Москва. 2007 г.
Рук. отд.		Воронин							
С.н.с.		Пешкова							

№ поз.	Наименование	№ поз.	Наименование
32	Пол подвала или 1-го этажа: - линолеум; - стяжка из цементно-песчаного раствора М50 – 30 мм ; - плита теплоизоляции марки; - гидроизоляция; - бетонная подготовка марки В7,5 – 80 мм.	46	Шуруп ГОСТ 1144-80
33	Перекрытие подвала	47	Дюбель из полиамида (ТУ 36-941-79)
34	Защитная стенка из кирпича	48	Подоконник по проекту
35	Щебень	49	Прокладка уплотнительная
36	Труба дренажная	50	Рама и полотно распашных складчатых ворот серии 1.435-28
37	Бортовой камень	51	Костыль МС-1 с шагом 700 мм, см. в серии 1.435-28
38	Крупный песок	52	Стальная планка для крепления рамы ворот, см. в серии 1.435-28
39	Термовставка из ячеистобетонных блоков по ГОСТ 21520-89	53	Наличник деревянный
40	Фартук из оцинкованной стали	54	Обрамляющий уголок 50х4
41	Гвоздь Ø 6 через деревянную прокладку с шагом 600 мм, но не менее 2 шт. на проем	55	Полосу 4х40 крепить к стене дюбелями
42	Дюбель НPS-I, «Хилти», Ø 6 или 8	56	Антисептированная доска
43	Пластина бх40, заранее скрепленная с окном шурупами	57	Костыль К2
44	Железобетонная перемычка	58	Антисептированный брусок 140х140 мм
45	Окно деревянное	59	Антисептированный брусок 140х80 мм

						ЗАО “Завод Минплита” М24.09/07 – 2.0	Лист
Изм.	Кол. уч.	Лист	№ док.	Подпись	Дата		

СХЕМА № 4. Расположение плит утеплителя, сетки и штукатурки

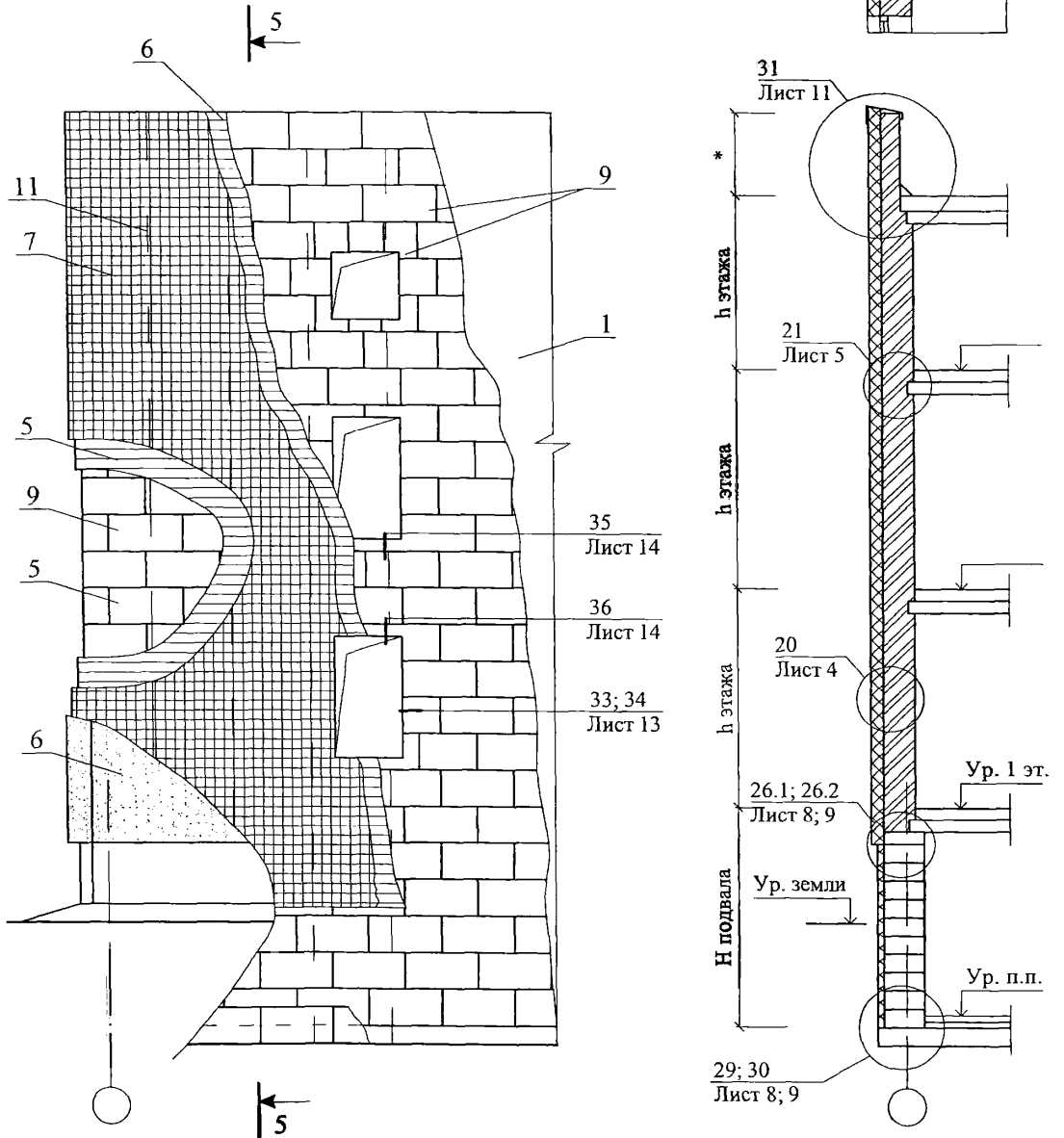

Изм.	Кол. уч.	Лист	№ док.	Подпись	Дата
Зам. ген. дир.		Гликин		<i>Гликин</i>	
Рук. отд.		Воронин		<i>Воронин</i>	
С.н.с.		Пешкова		<i>Пешкова</i>	

ЗАО "Завод Минплита"
M24.09/07 — 2.1

Новое строительство и реконструкция
Теплоизоляция из минераловатной плиты
Схема 4-6

Стадия	Лист	Листов
МП	1	16

ОАО ЦНИИПРОМЗДАНИЙ
г. Москва 2007 г.

СХЕМА № 5. Расположение дюбелей в углах, температурных швах и у проемов

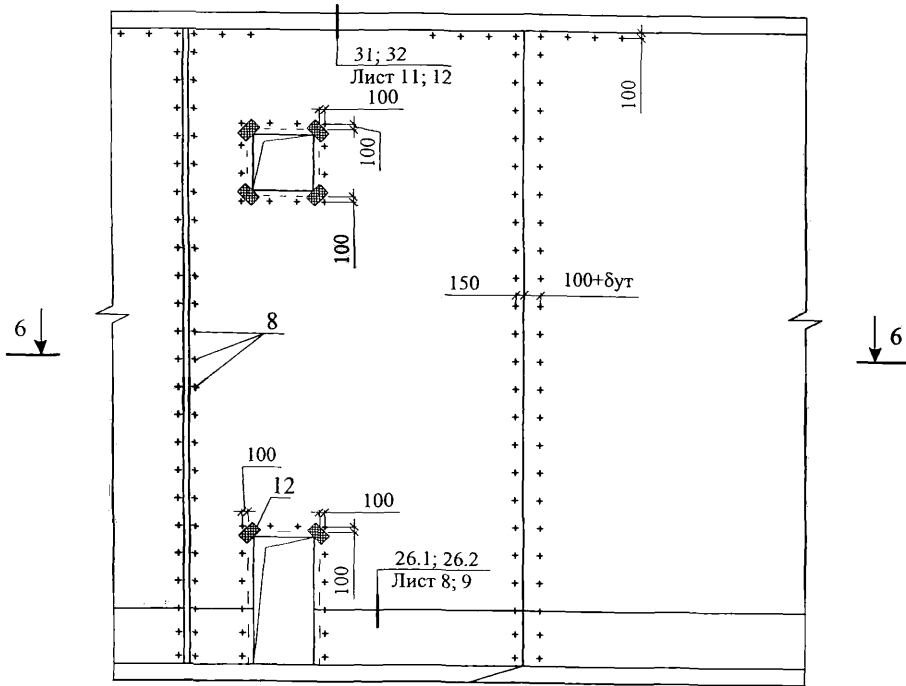

6 - 6

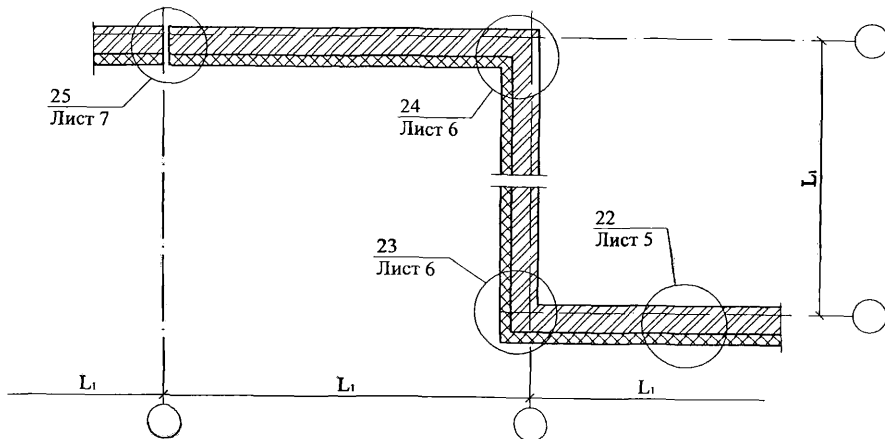

Изм.	Кол. уч.	Лист	№ док.	Подпись	Дата

ЗАО "Завод Минплита"
М24.09/07 — 2.1

Лист

2

СХЕМА № 6

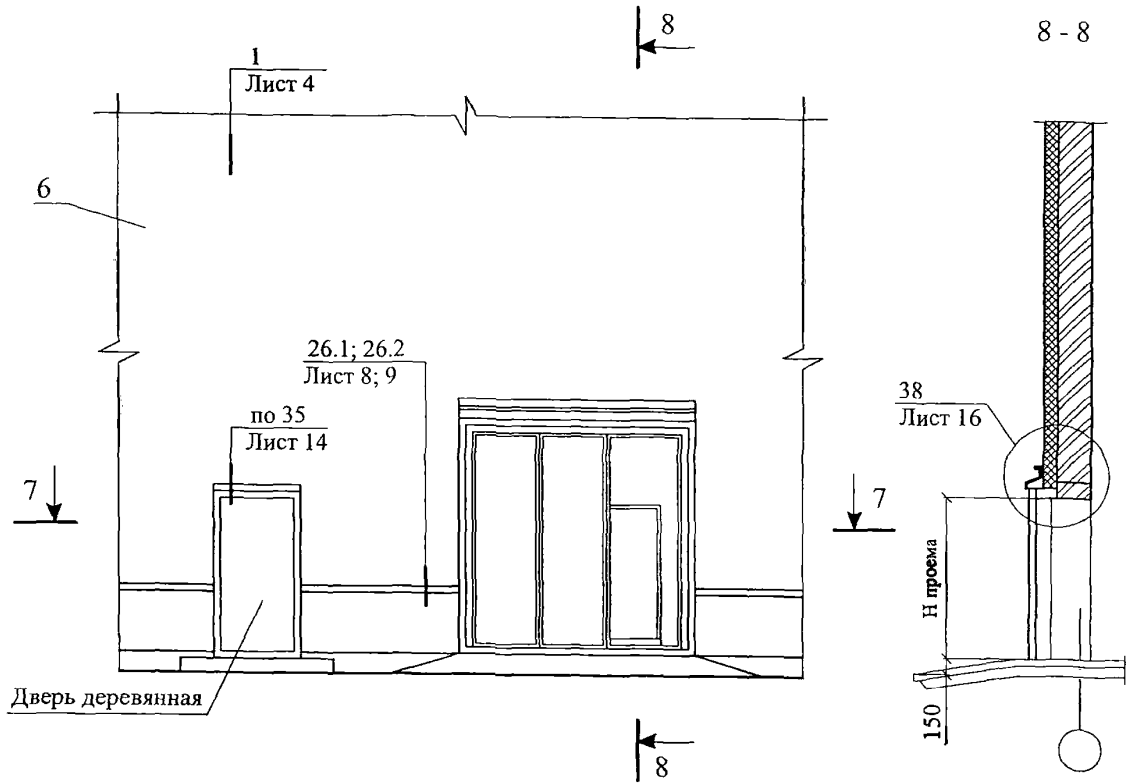

7 - 7

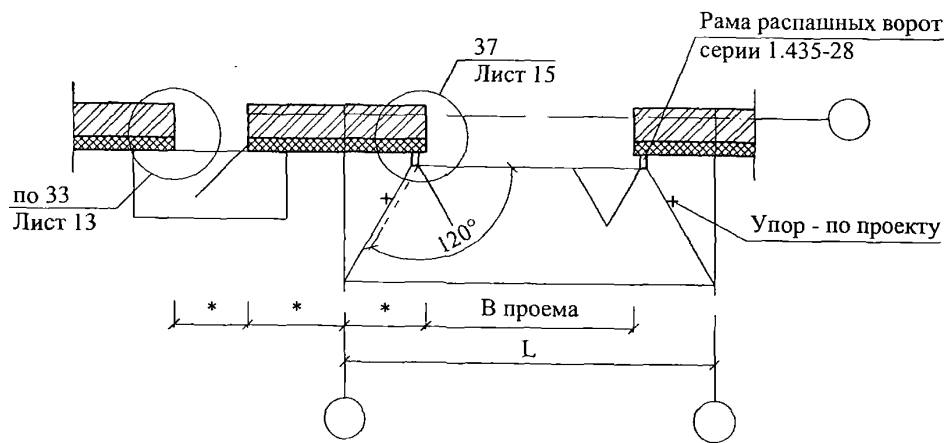

Изм.	Кол. уч.	Лист	№ док.	Подпись	Дата

ЗАО "Завод Минплита"
M24.09/07 — 2.1

Лист

3

20

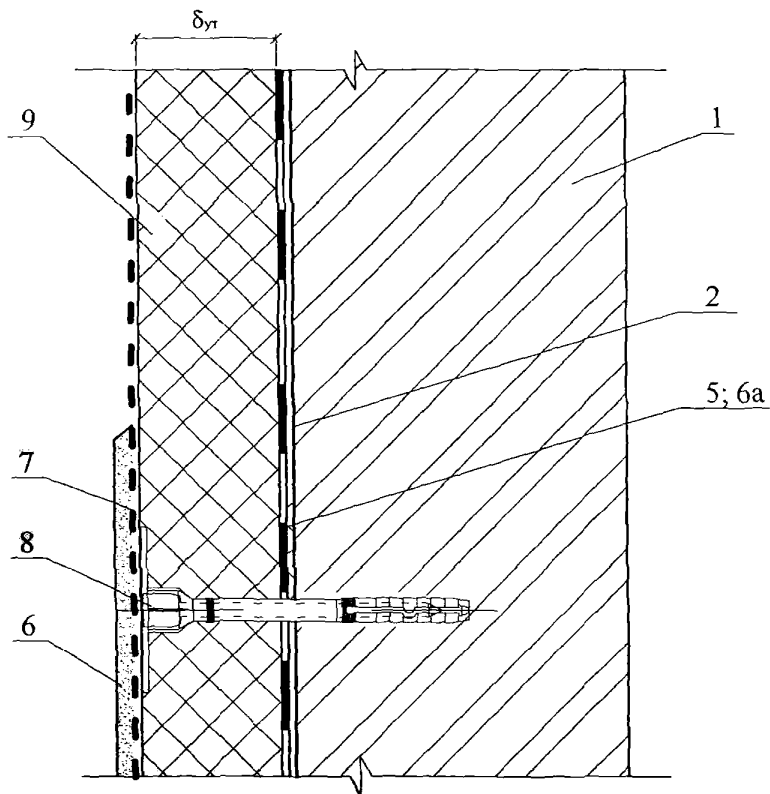

1.3

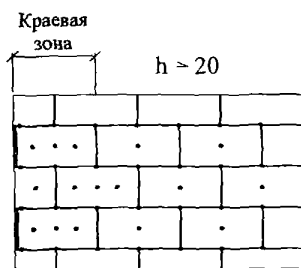
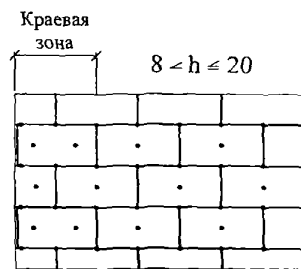
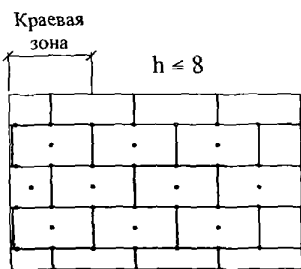

1. Количество дюбелей, устанавливаемых на 1 м^2 системы, зависит от размеров плиты утеплителя и допустимой нагрузки на дюбель + высоты (h).
2. Границы краевой зоны расположены на расстоянии $1 \text{ м} \leq a/8 \leq 2 \text{ м}$, где a - ширина торца здания.

Изм.	Кол. уч.	Лист	№ док.	Подпись	Дата

ЗАО "Завод Минплита"
М24.09/07 — 2.1

Лист

4

21

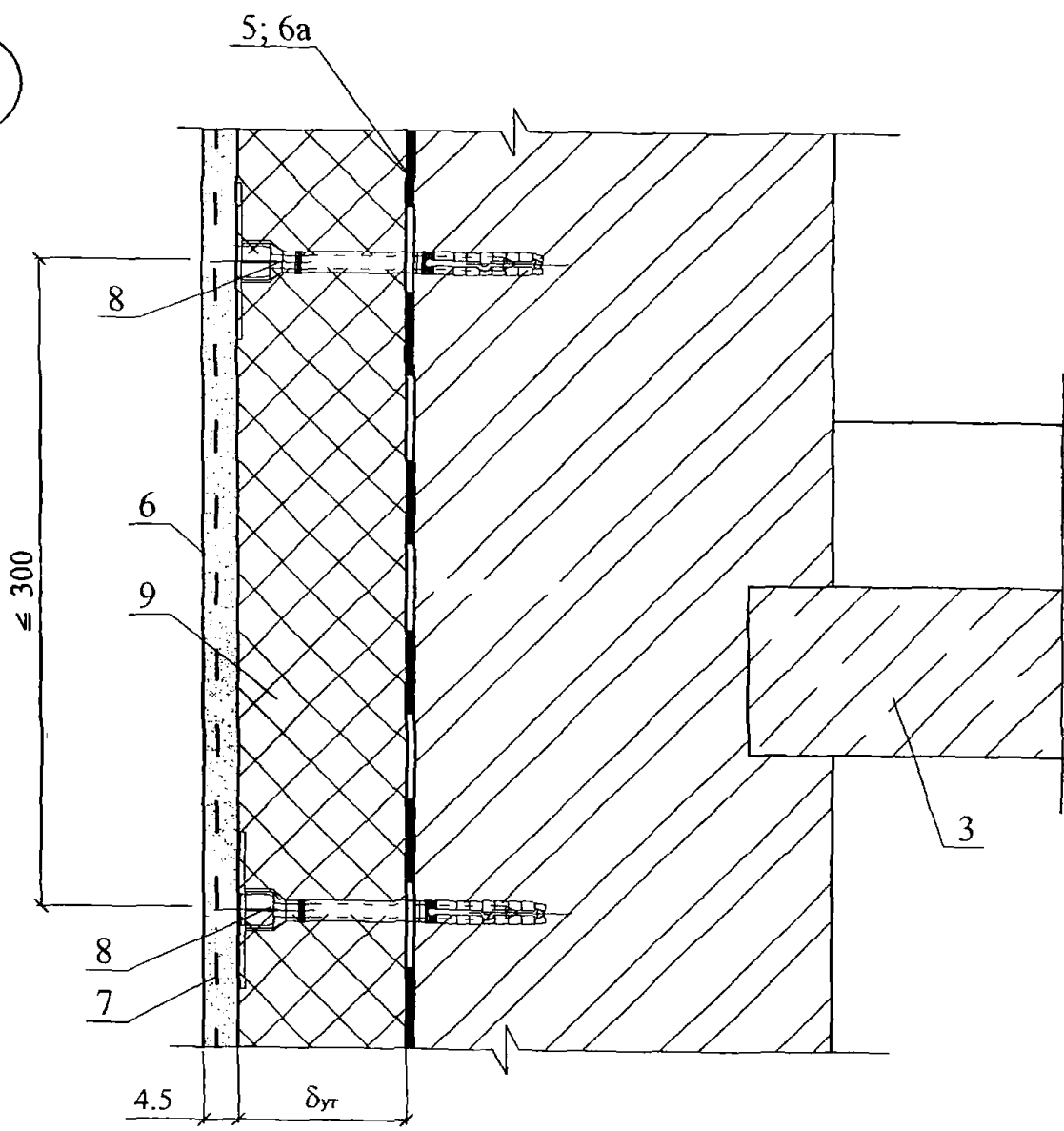

22

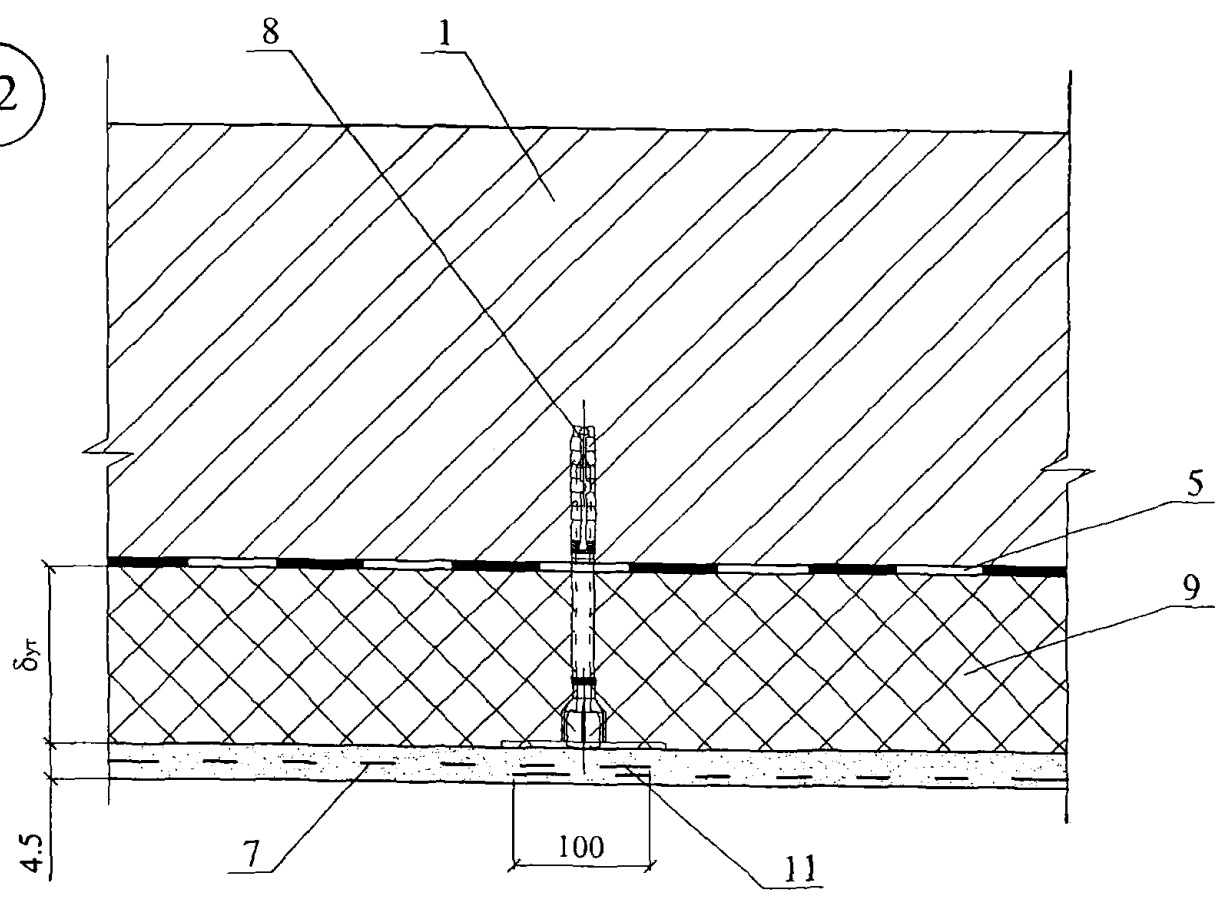

						ЗАО "Завод Минплита" М24.09/07 — 2.1	Лист
Изм.	Кол. уч.	Лист	№ док.	Подпись	Дата		5

23

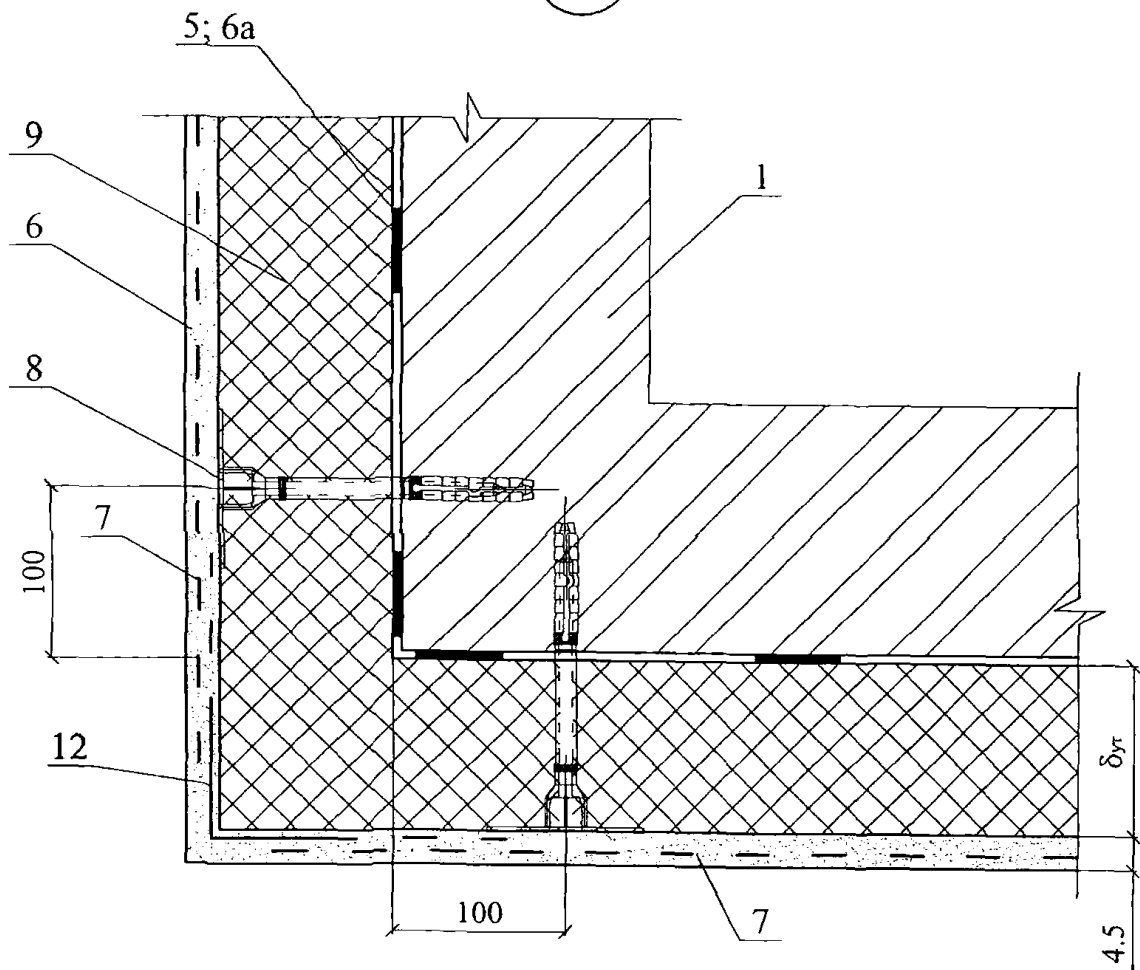

24

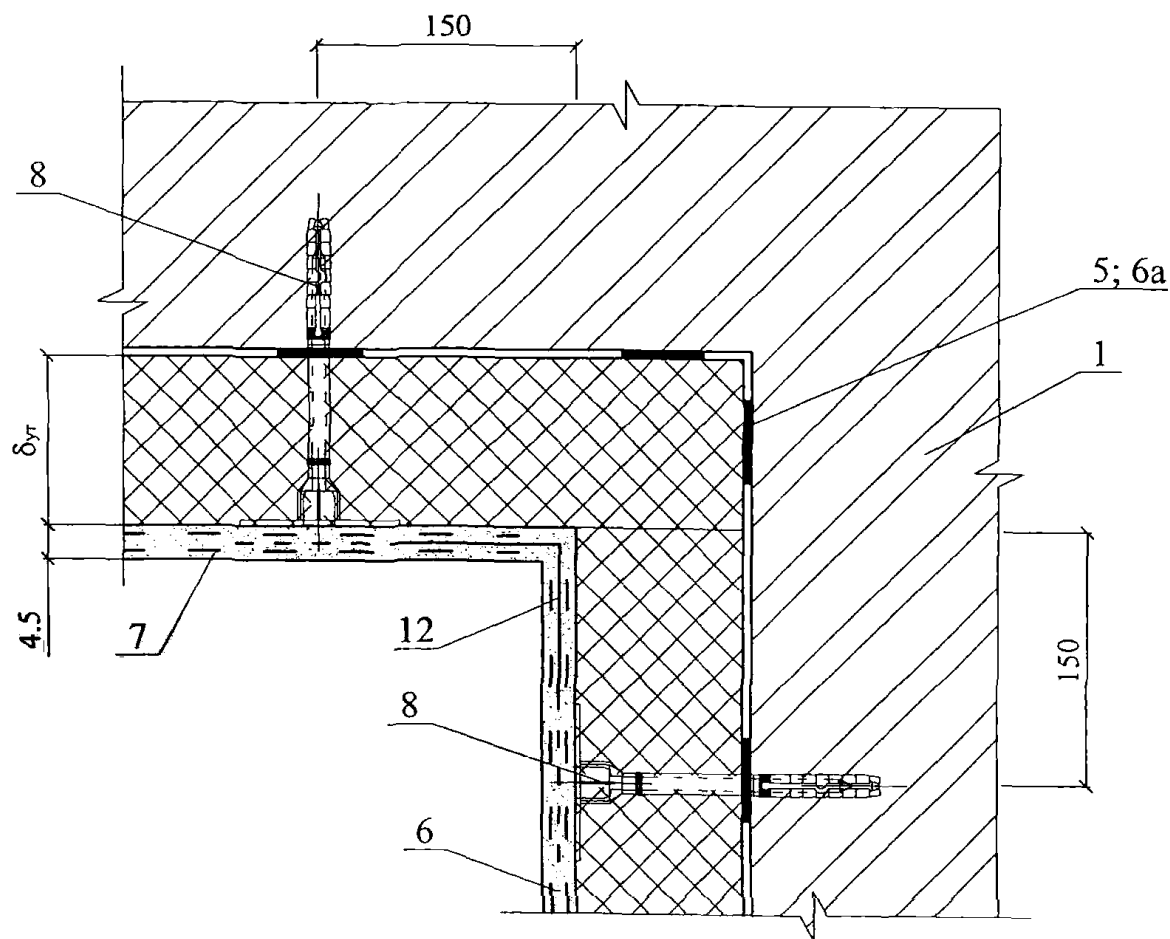

Изм.	Кол. уч.	Лист	№ док.	Подпись	Дата

ЗАО "Завод Минплита"
 М24.09/07 — 2.1

Лист

6

25

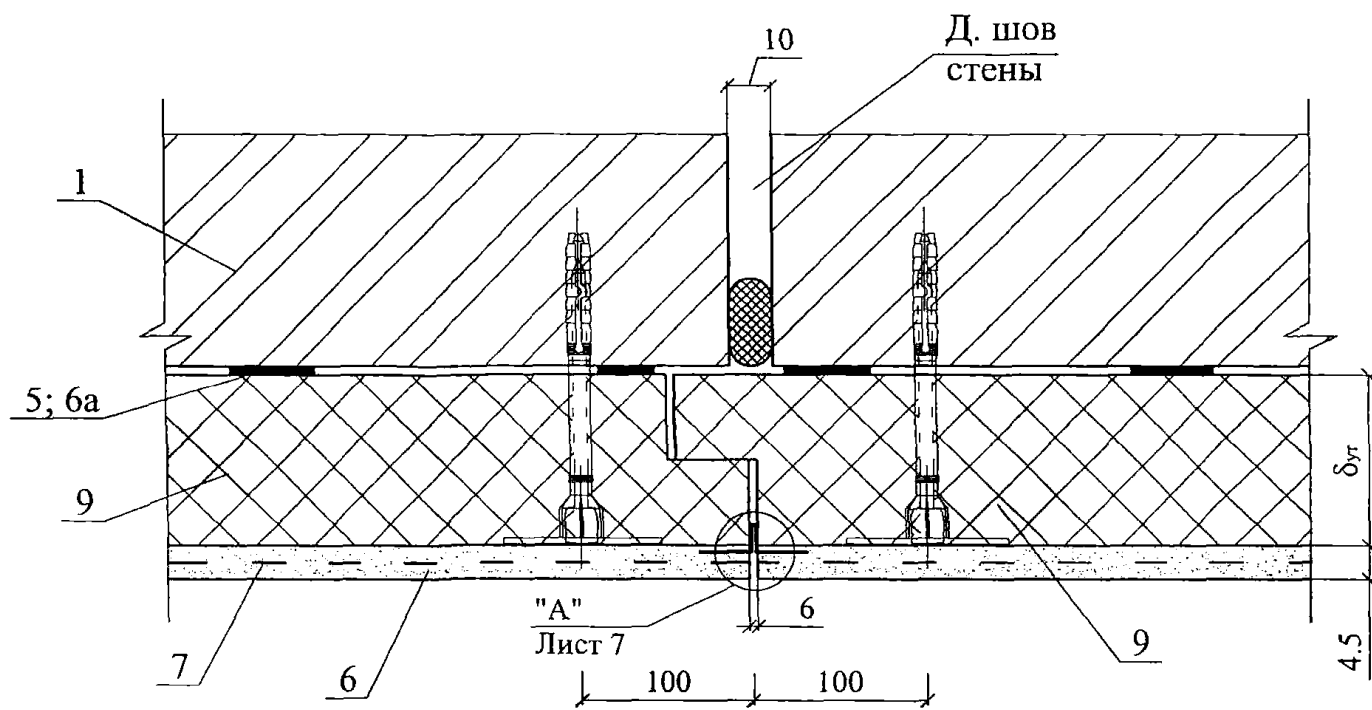

"А"

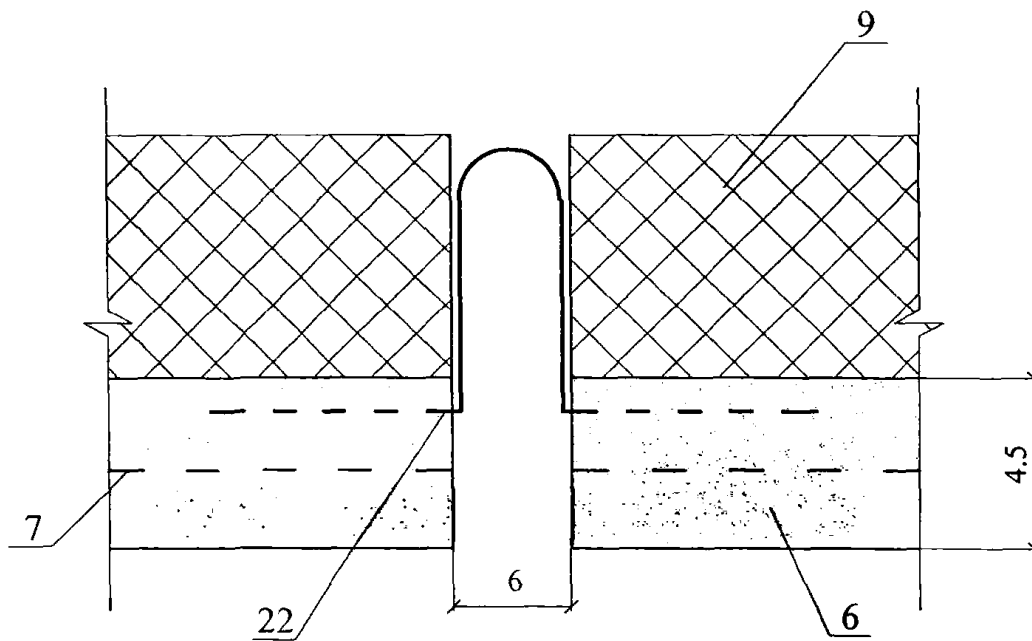

						ЗАО "Завод Минплита" М24.09/07 — 2.1	Лист 7
Изм.	Кол. уч.	Лист	№ док.	Подпись	Дата		

Вариант с поверхностным сбросом дождевой воды

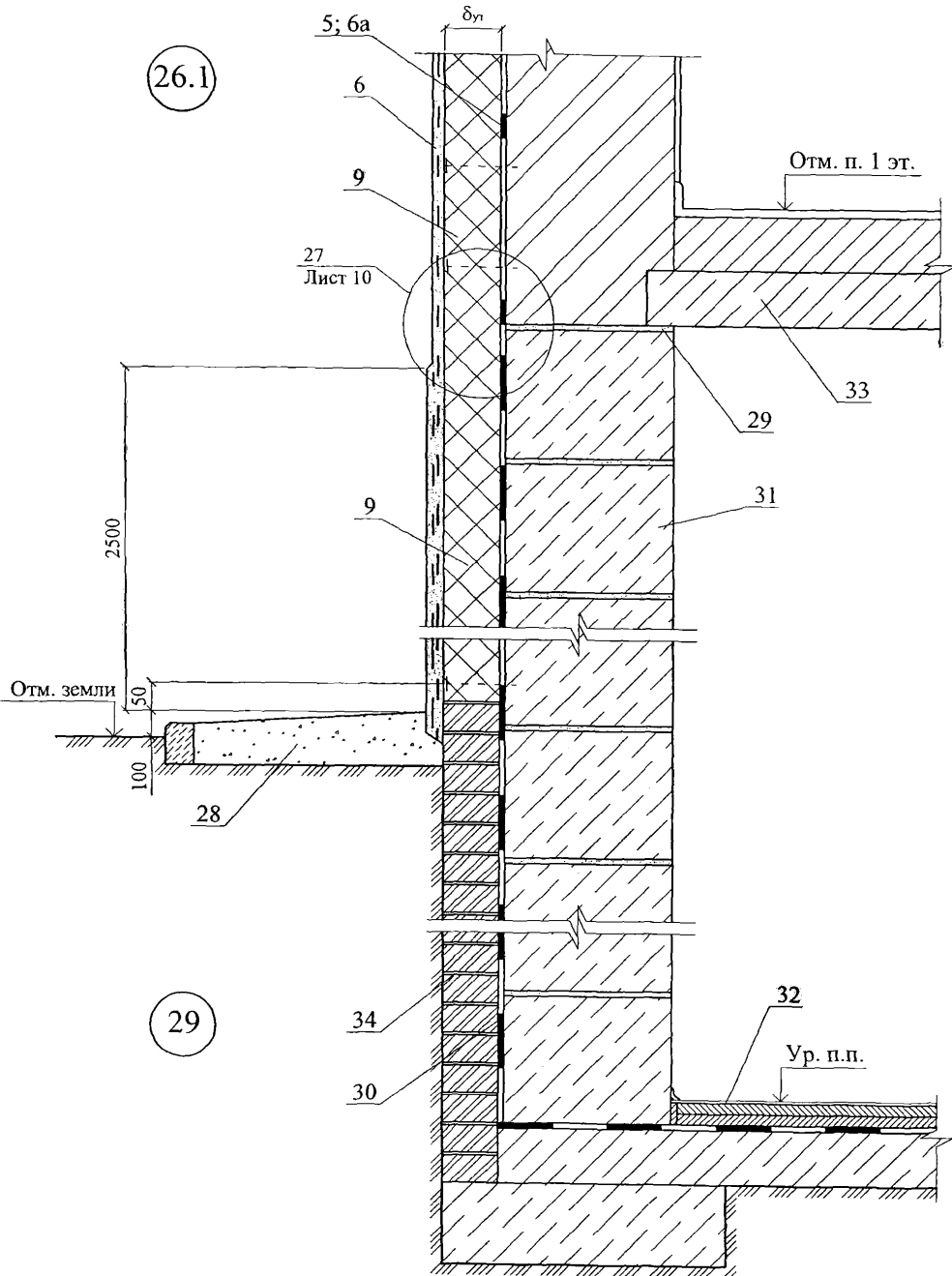

Изм.	Кол. уч.	Лист	№ док.	Подпись	Дата

ЗАО "Завод Минплита"
M24.09/07 - 2.1

Лист

8

Вариант с дренажем

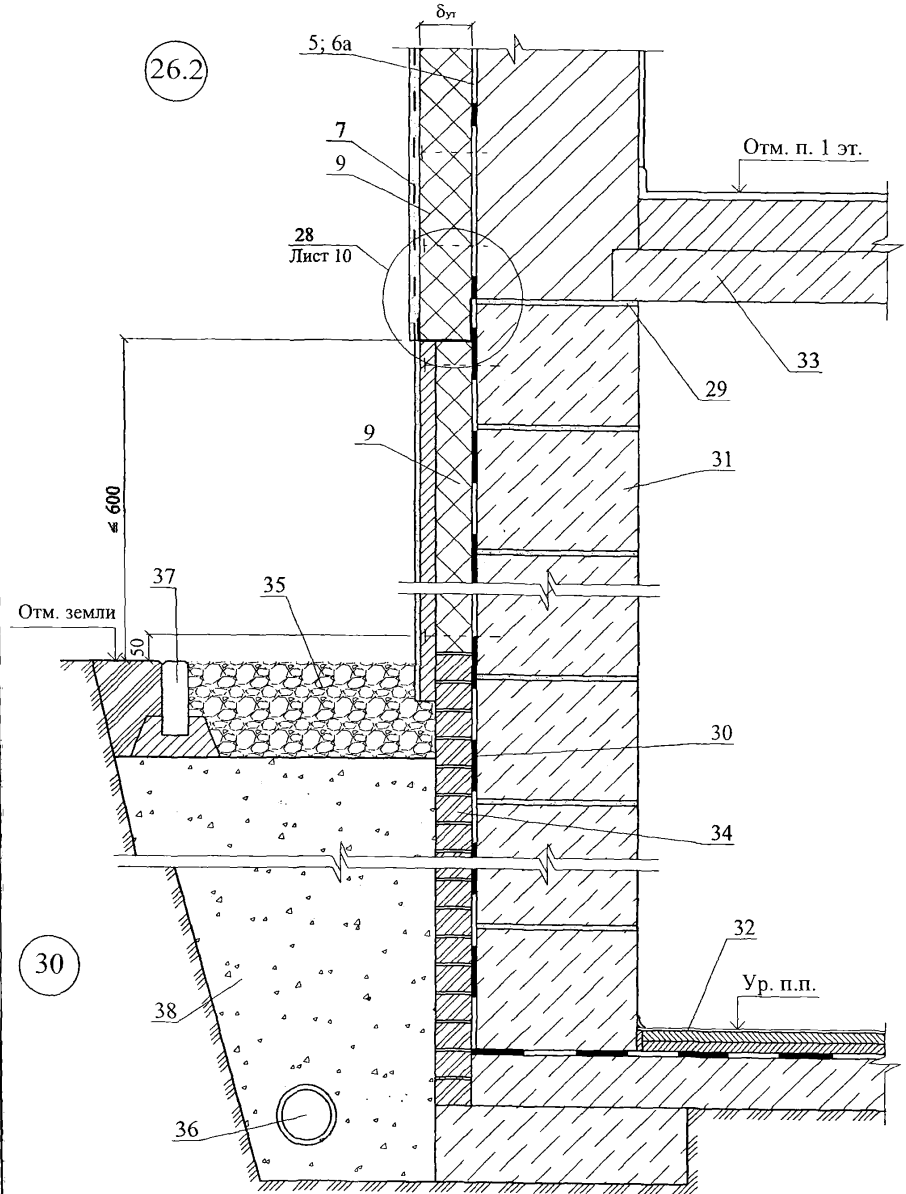

						ЗАО "Завод Минплита" М24.09/07 – 2.1	Лист 9
Изм.	Кол. уч.	Лист	№ док.	Подпись	Дата		

27

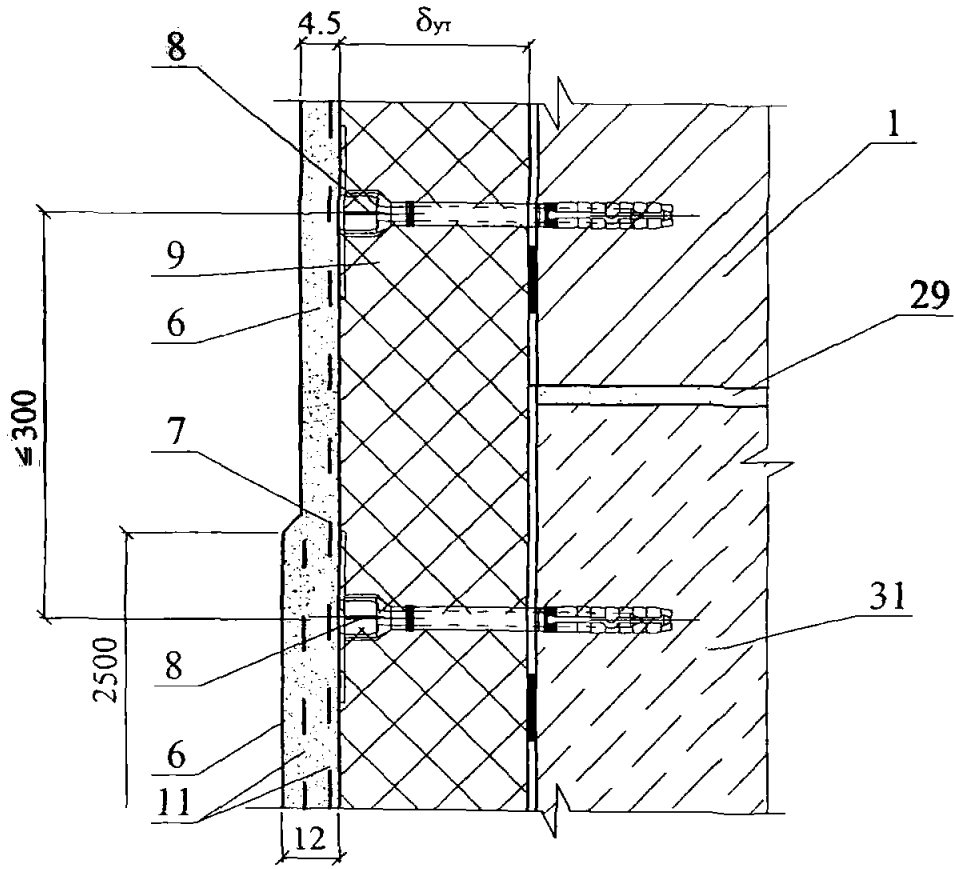

28

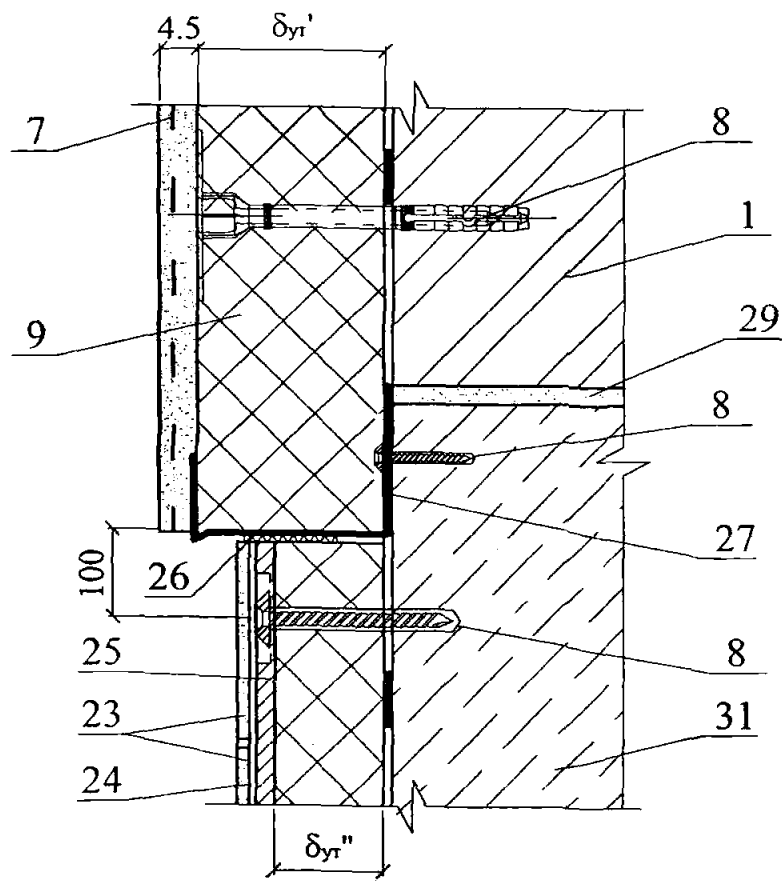

Изм.	Кол. уч.	Лист	№ док.	Подпись	Дата

ЗАО "Завод Минплита"
 М24.09/07 — 2.1

31

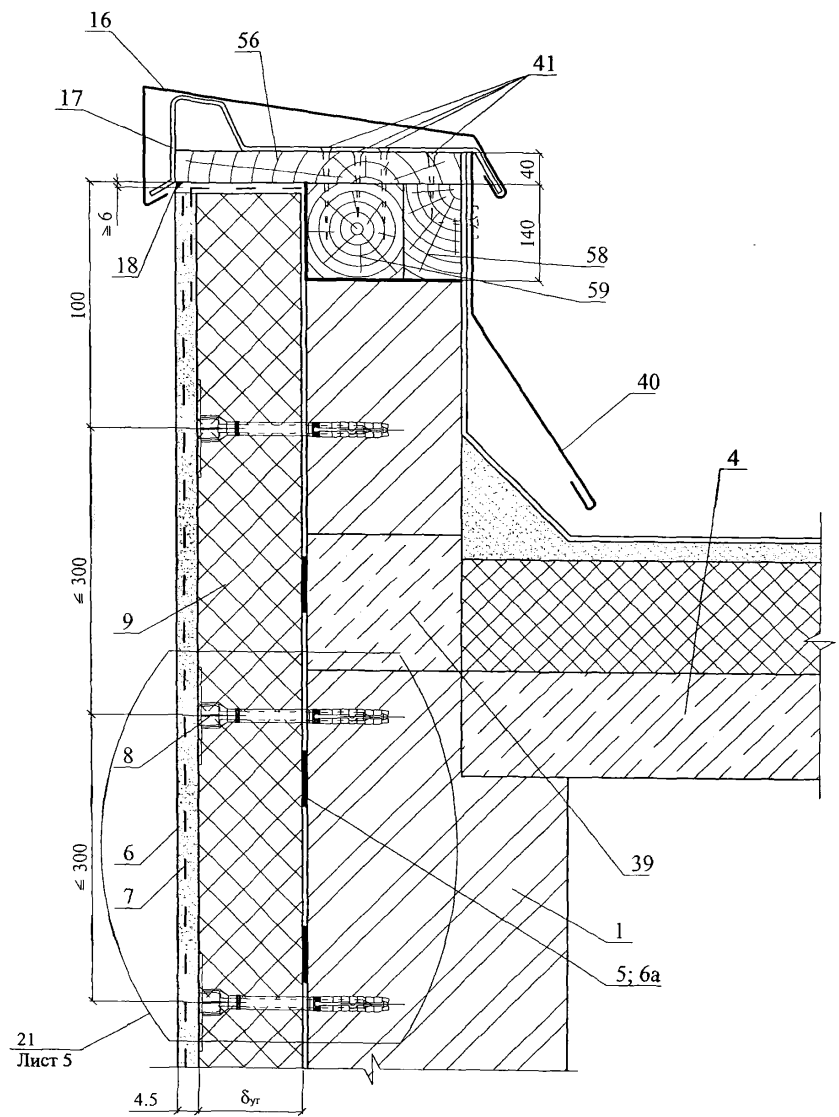

Изм.	Кол. уч.	Лист	№ док.	Подпись	Дата

ЗАО "Завод Минплита"
 М24.09/07 — 2.1

Лист
 11

Вариант примыкания
с опорным профилем

32

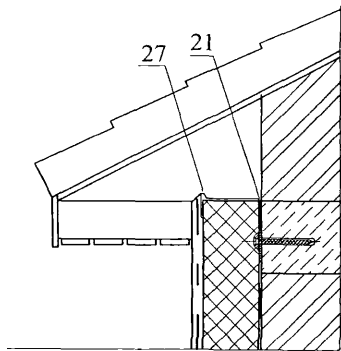

Стеклосетку завести на 100мм

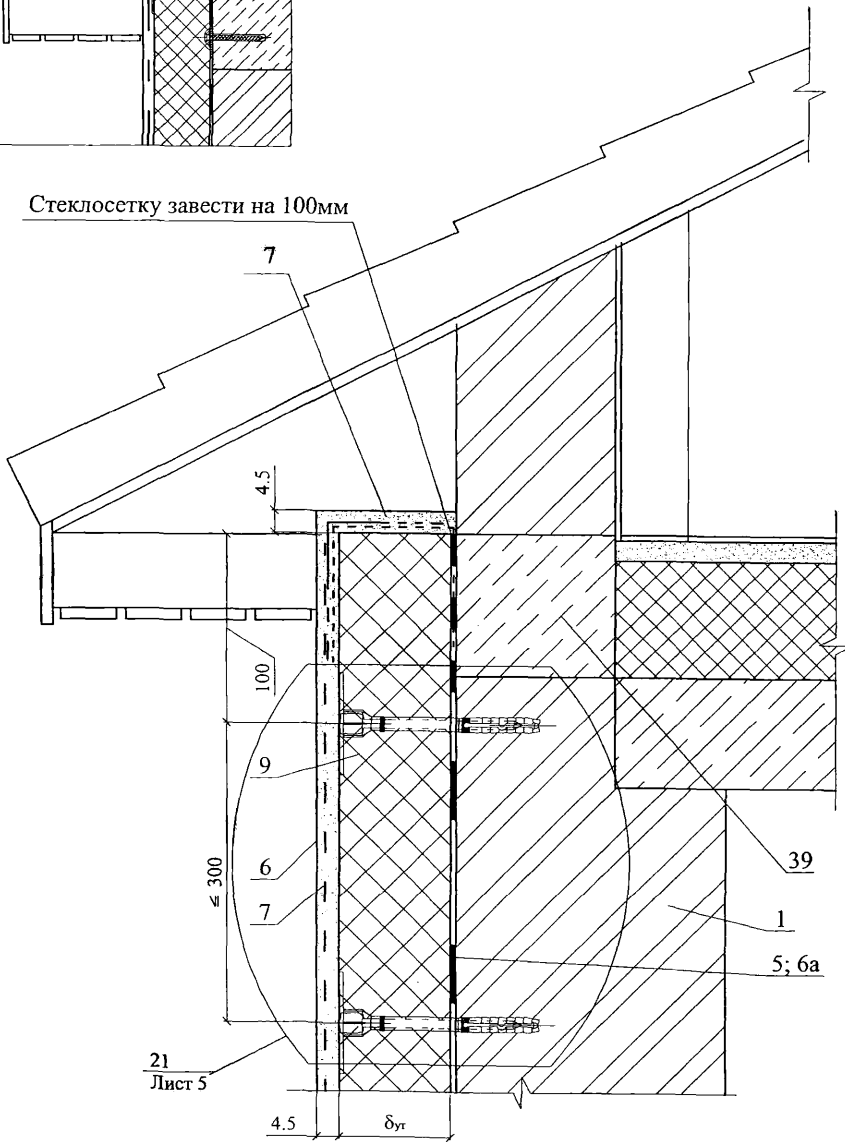

Изм.	Кол. уч.	Лист	№ док.	Подпись	Дата

ЗАО "Завод Минплита"
М24.09/07 — 2.1

Лист

12

33

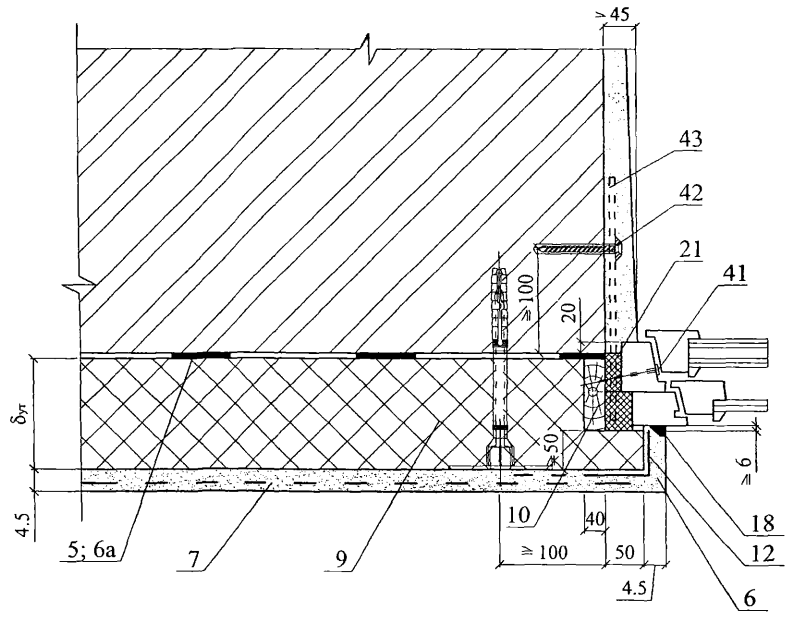

34

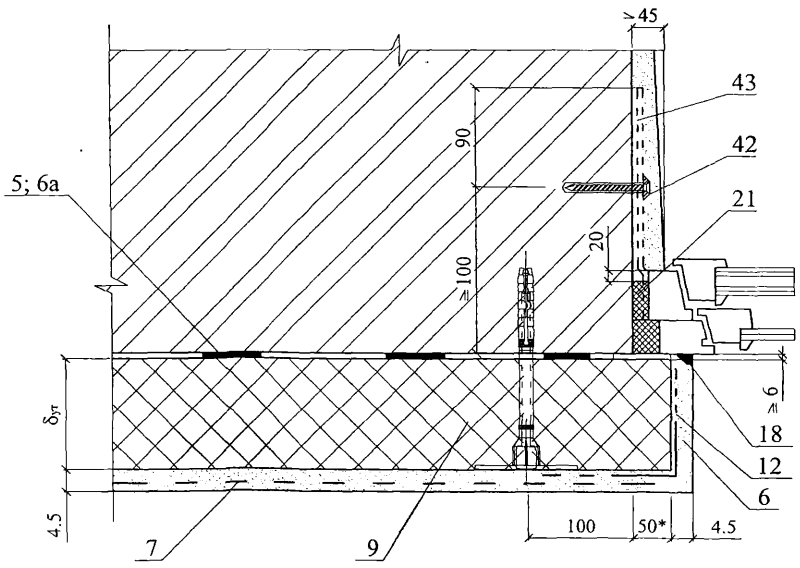

Изм.	Кол. уч.	Лист	№ док.	Подпись	Дата

ЗАО "Завод Минплита"
М24.09/07 — 2.1

37

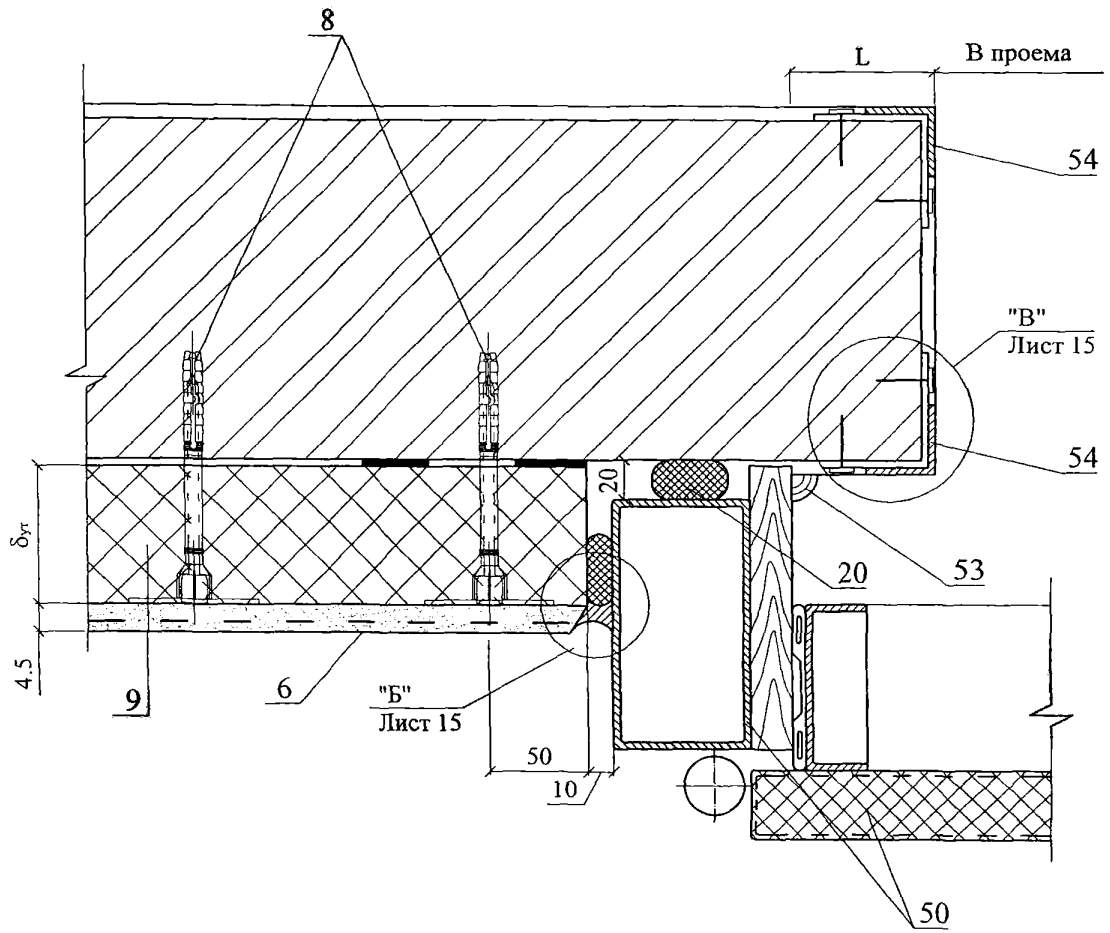

"Б"

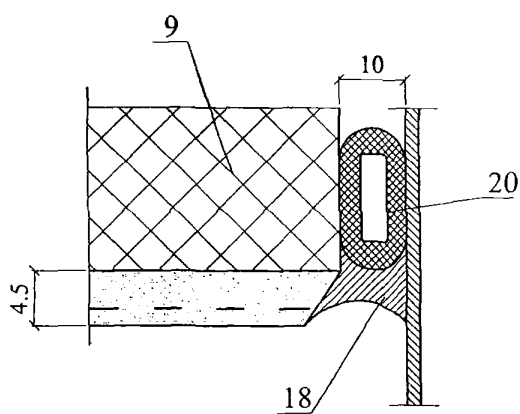

"В"

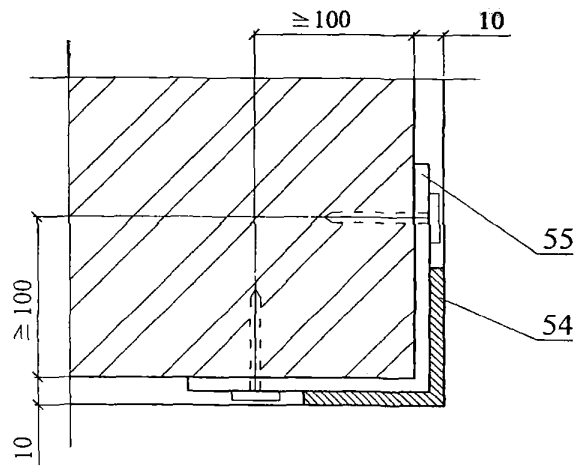

						ЗАО "Завод Минплита" М24.09/07 — 2.1	Лист 15
Изм.	Кол. уч.	Лист	№ док.	Подпись	Дата		

38

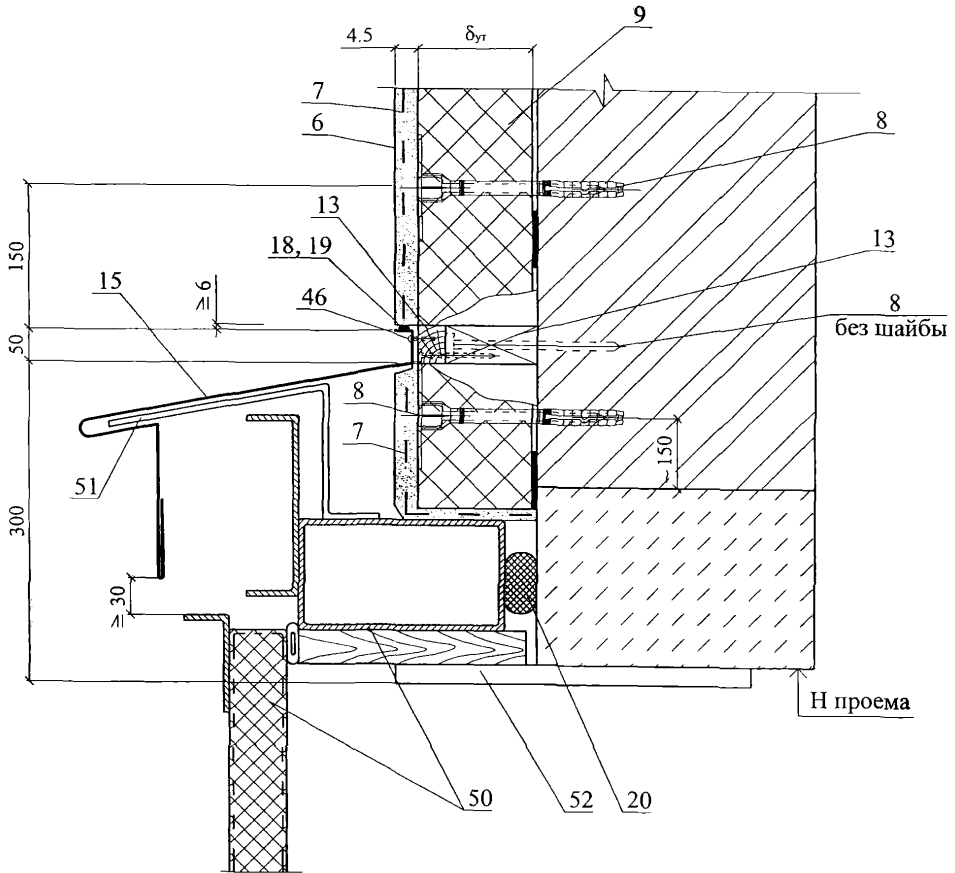

Изм.	Кол. уч.	Лист	№ док.	Подпись	Дата

ЗАО "Завод Минплита"
М24.09/07 — 2.1

Лист

16

РАЗДЕЛ 3
СТЕНЫ С ОТДЕЛОЧНЫМ СЛОЕМ ИЗ КИРПИЧА
НОВОЕ СТРОИТЕЛЬСТВО

№ поз.	Наименование	№ поз.	Наименование
1	Стена (несущая часть)	23	Покрытие
2	Защитно-декоративная кладка	24	Надворотная перемычка
3	Рихтовочный зазор	25	Костыль К1
4	Теплоизоляция из минераловатных плит ЛАЙНРОК СТАНДАРТ	26	Теплоизоляция покрытия
5	Выравнивающий слой	27	Костыль К3
6	Клеевой слой	28	Вязальная проволока ГОСТ 3282-74
7	Сварная оцинкованная металлическая сетка 20x20 Ø 1,0 ... 1,6 по ТУ 14-4-647-95 Солнечногорского завода металлических сеток «Лепсе»; или по ГОСТ 2715-75	29	Закладная сетка М1
8	Антисептированный деревянный брусок 80x80 мм	30	Закладная сетка М2
9	Антисептированный деревянный брусок 80x40 мм	31	Закладная петля ЗП1
10	Желоб	32	2 Ø 6
11	Наружная штукатурка	33	Подшивка карниза
12	Внутренняя штукатурка	34	Анкер А2
13	Кровля	35	Уголок – перемычка с опиранием на боковую кладку проема не менее 120 мм
14	Дюбель EJOT (ТС-07-1051-05)	36	Мастика
15	Стеклопакет	37	Прокладка уплотняющая из пенорезины сечением 8x8 по ТУ 38-406316-87
16	Доска, пропитанная антипиреном	38	Прокладка пенополиэтиленовая уплотняющая марки Вилатерм-СМ Ø 30; 40 (трубчатая), ТУ 6-05-221-872-86
16а	Пластина бx40 с болтом Ø 10 и шагом 600 мм, но не менее 2 штук на проем	39	Пена строительная
17	Стропила	40	Надоконная перемычка
18	Междужажное перекрытие	41	Цементный раствор
19	Чердачное перекрытие	42	Дюбель НПС-1, «Хилти», Ø 6 или 8
20	Слив С1	43	Оконное стекло
21	Слив С2	44	Шуруп ГОСТ 1144-80
22	Слив С4	45	Шуруп ГОСТ 1144-80

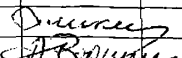
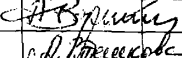
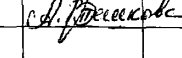
						ЗАО «Завод Минплита» М24.09/07 – 3.0		
Изм.	Кол. уч.	Лист	№ док.	Подпись	Дата	Стадия	Лист	Листов
Зам. ген. дир.		Гликин				Экспликация материалов и деталей к узлам стен	МП	1
Рук. отд.		Воронин						
С.н.с.		Пешкова						
						ОАО ЦНИИПРОМЗДАНИЙ г. Москва, 2007 г.		

№ поз.	Наименование	№ поз.	Наименование
46	Гвоздь Ø 6 через деревянную прокладку с шагом 600 мм, но не менее 2 шт. на проем	59	Пол подвала или 1-го этажа: - линолеум; - стяжка из цементно-песчаного раствора М 50 – 30 мм; - минераловатная плита теплоизоляции 20 – 30 мм; - гидроизоляция; - бетонная подготовка марки В7,5 – 80 мм или плита перекрытия.
47	Стеклопластиковые стержни	60	Крупный песок
48	Рама и полотно распашных складчатых ворот серии 1.435-28	61	Термовставка из ячеистобетонных блоков по ГОСТ 21520-89
49	Костыль МС-1 с шагом 700 мм, см. в серии ворот	62	Кровля и примыкание кровли к парапету
50	Стальная планка для крепления рамы ворот, см. в серии ворот	63	Несущая балка – пояс
51	Подоконник по проекту	64	Декоративная плитка
52	Капельник	65	Прокладка уплотняющая
53	Отмостка по проекту	66	Пластина 6x40, заранее скрепленная с окном шурупами
54	Гидроизоляция – цементно-песчаный раствор	67	Наличник деревянный
55	Отделка цоколя	68	Полоса 40x40, крепить к стене дюбелями
56	Фундаментная балка	69	Антисептированный брусок 100x80 мм
57	Бортовой камень	70	Анкер А3
58	Стена подвала	71	Анкер А4

						Лист
Изм.	Кол. уч.	Лист	№ док.	Подпись	Дата	

ЗАО "Завод Минплита"
М24.09/07 – 3.0

СХЕМА № 7. Расположение плит утеплителя, защитно-декоративной кладки, несущей балки-пояса

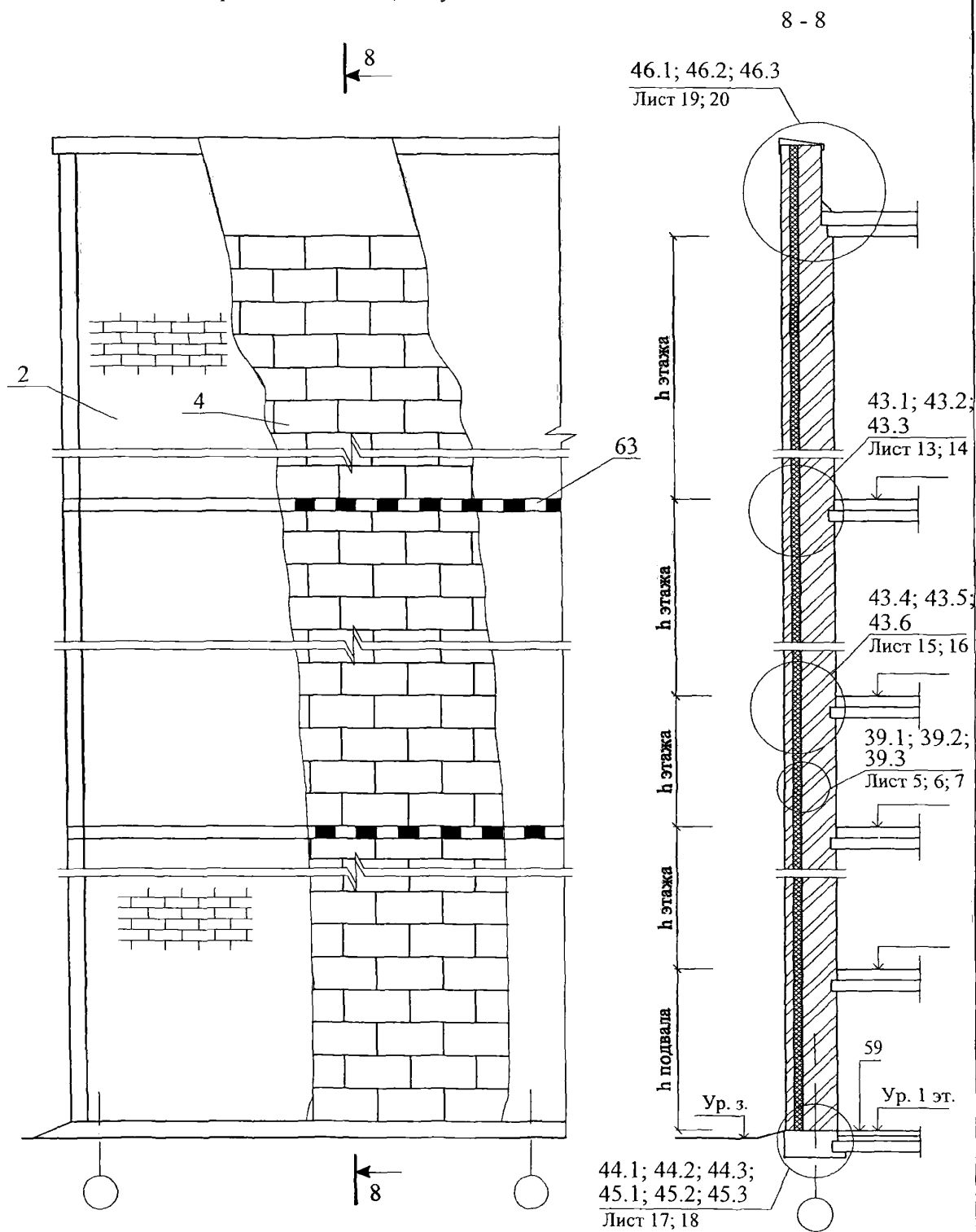

Изм.	Кол. уч.	Лист	№ док.	Подпись	Дата
Зам. ген. дир.		Гликни		<i>Гликни</i>	
Рук. отд.		Воронин		<i>Воронин</i>	
С.н.с.		Пешкова		<i>Пешкова</i>	

ЗАО "Завод Минплита"
М24.09/07 — 3.1

Стены с отделочным
слоем из кирпича
Новое строительство
Схема 8 - 10
Узел 39 - 57

Стадия	Лист	Листов
МП	1	30
ОАО ЦНИИПРОМЗДАНИЙ г. Москва 2007 г.		

СХЕМА № 8. Расположение дюбелей в углах, температурных швах и у проемов

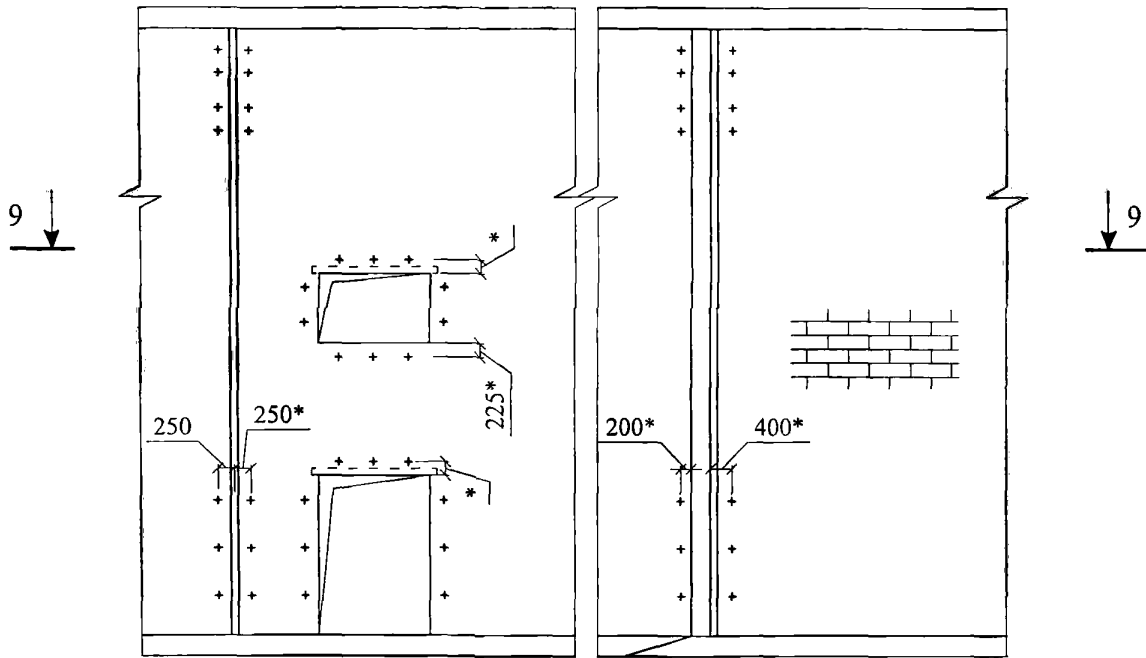

9 - 9

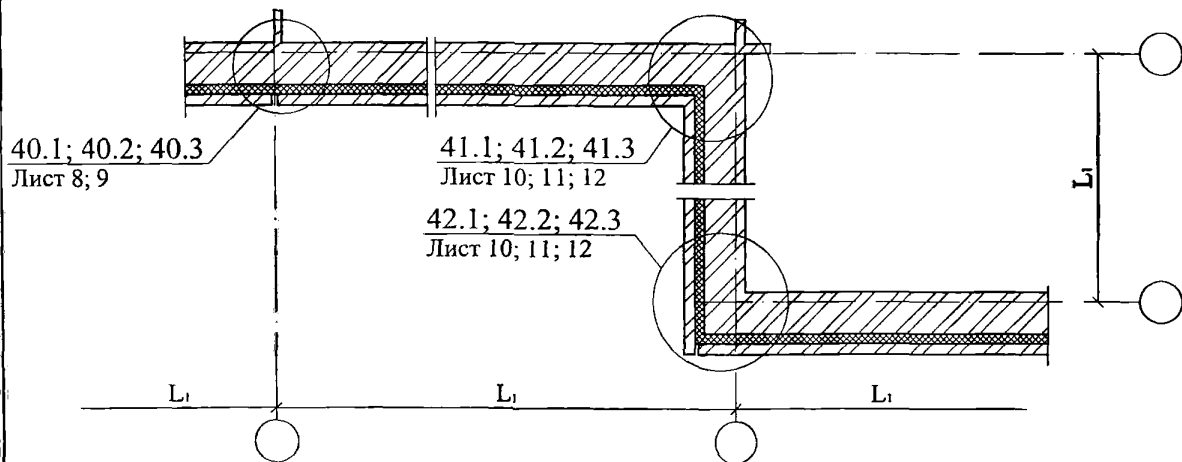

Максимальный шаг температурных швов в защитно-декоративной стене L_1

Таблица 1

Вид кладки	Средняя температура наружного воздуха наиболее холодной пятидневки		
	минус 40 °С и ниже	минус 30 °С	минус 20 °С и выше
Из кирпича, в т.ч. лицевого на растворе марки 50 и более	30	42	70
Из силикатного кирпича на растворе марки 50	21	30	42

СХЕМА № 9

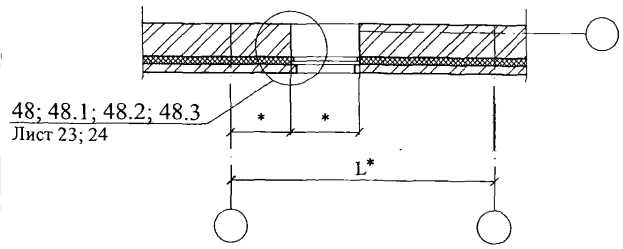
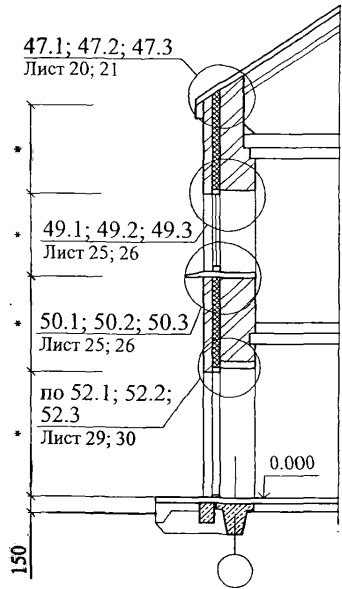
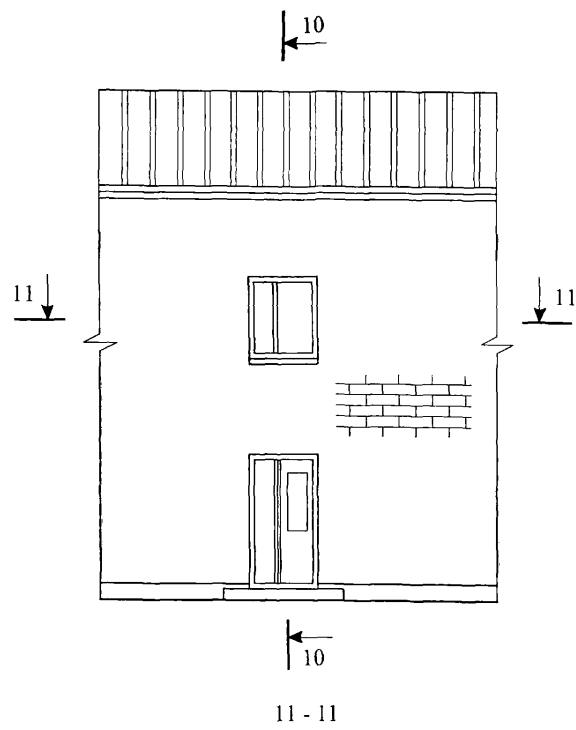

* - размеры по проекту

Изм.	Кол. уч.	Лист	№ док.	Подпись	Дата

ЗАО "Завод Минплита"
М24.09/07 — 3.1

СХЕМА № 10

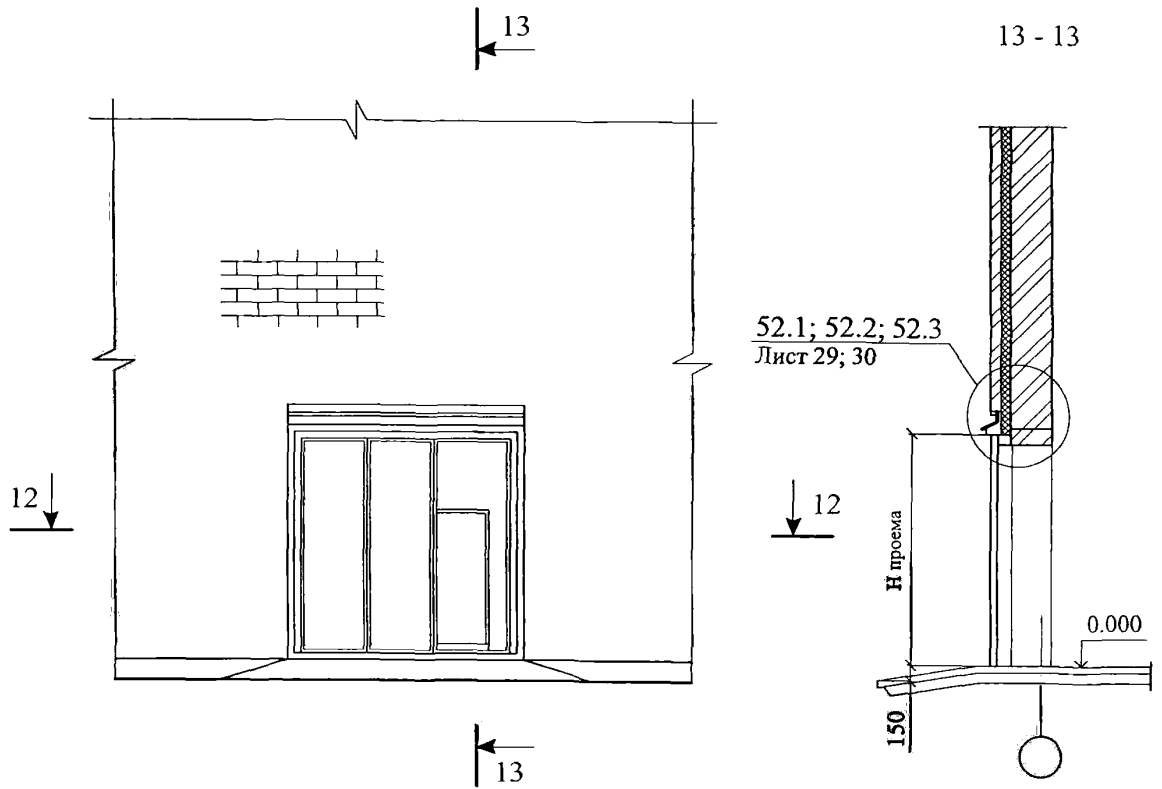

12 - 12

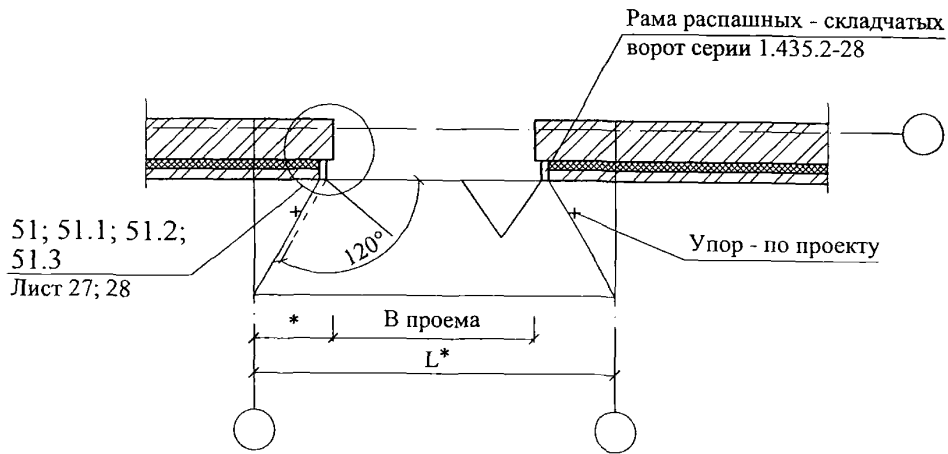

* - размеры по проекту

Изм.	Кол. уч.	Лист	№ док.	Подпись	Дата

ЗАО "Завод Минплита"
M24.09/07 — 3.1

Лист

4

39.1

Соединение слоев петлями

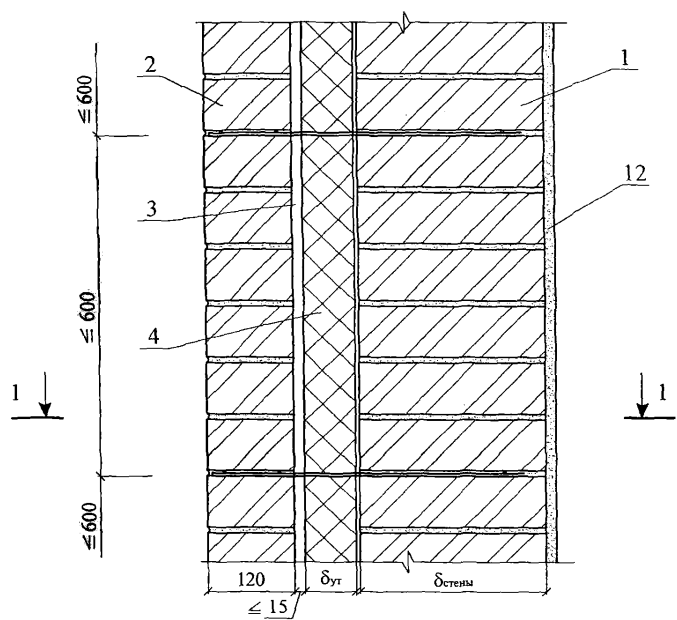

1 - 1

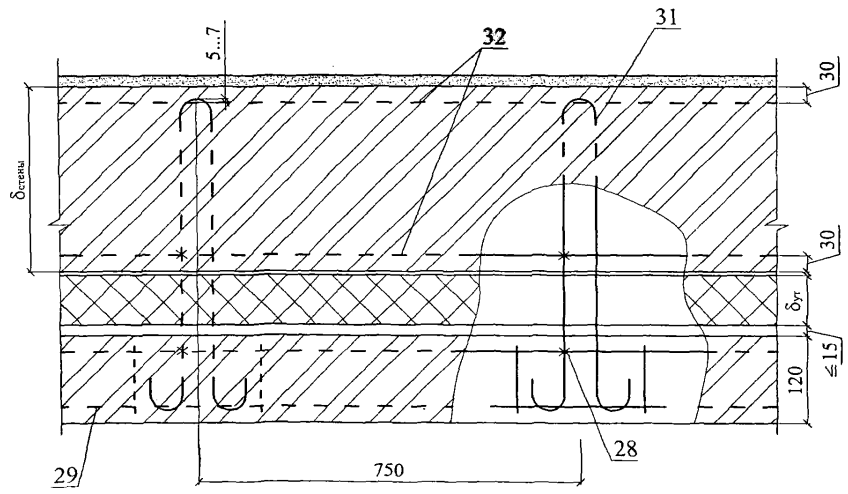

Изм.	Кол. уч.	Лист	№ док.	Подпись	Дата

ЗАО "Завод Минплита"
M24.09/07 — 3.1

Лист
5

39.2

Соединение слоев сеткой

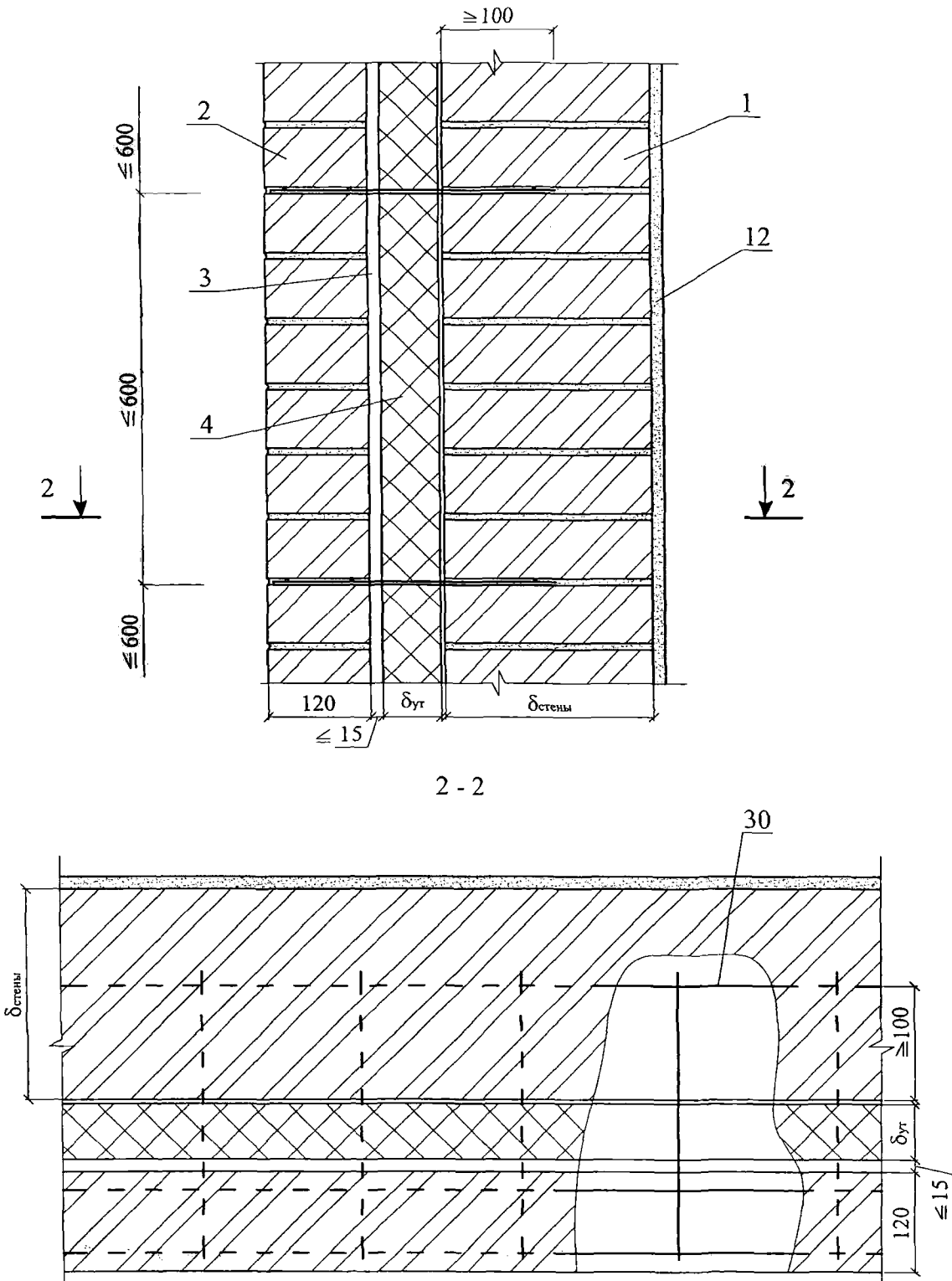

Изм.	Кол. уч.	Лист	№ док.	Подпись	Дата

ЗАО "Завод Минплита"
M24.09/07 — 3.1

Лист

6

Соединение слоев стеклопластиковыми связями

39.3

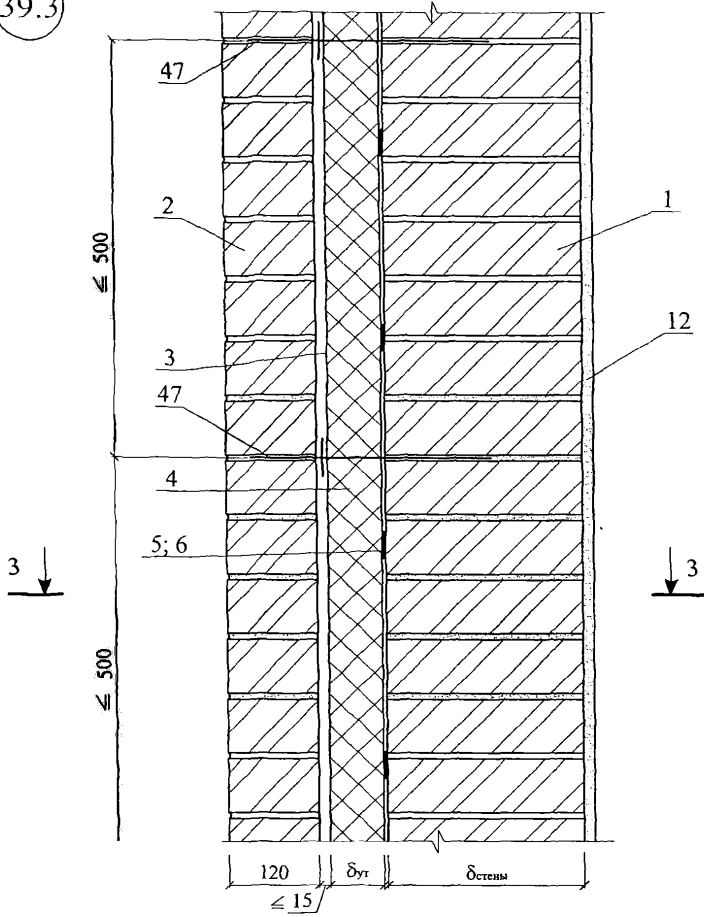

3 - 3

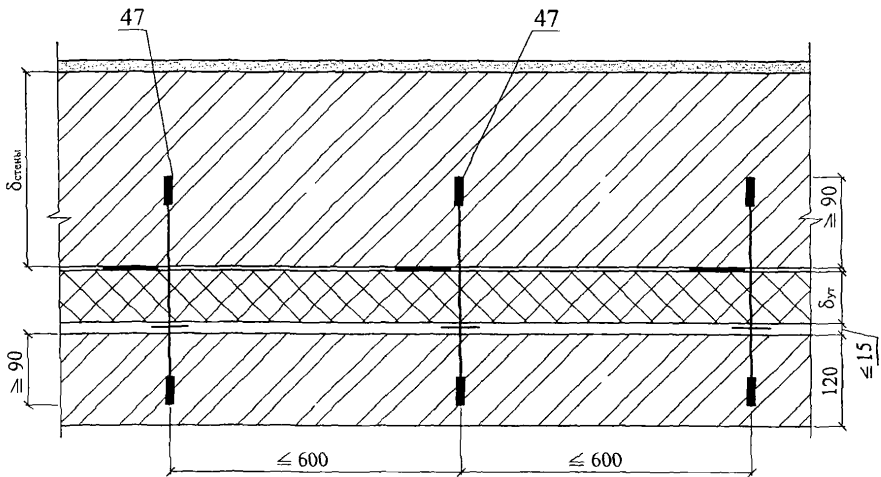

Изм.	Кол. уч.	Лист	№ док.	Подпись	Дата

ЗАО "Завод Минплита"
M24.09/07 — 3.1

Лист

7

40.1

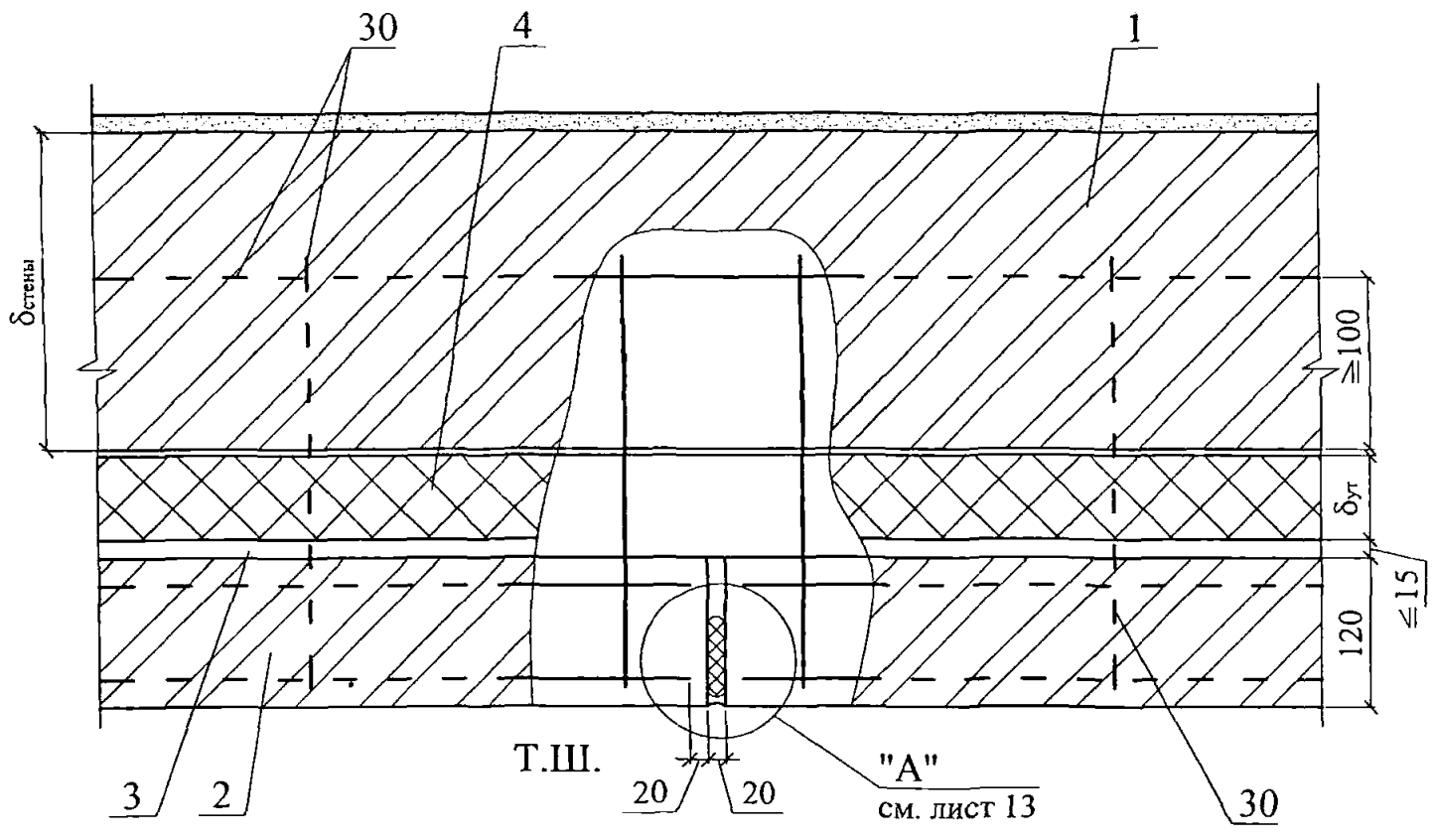

40.2

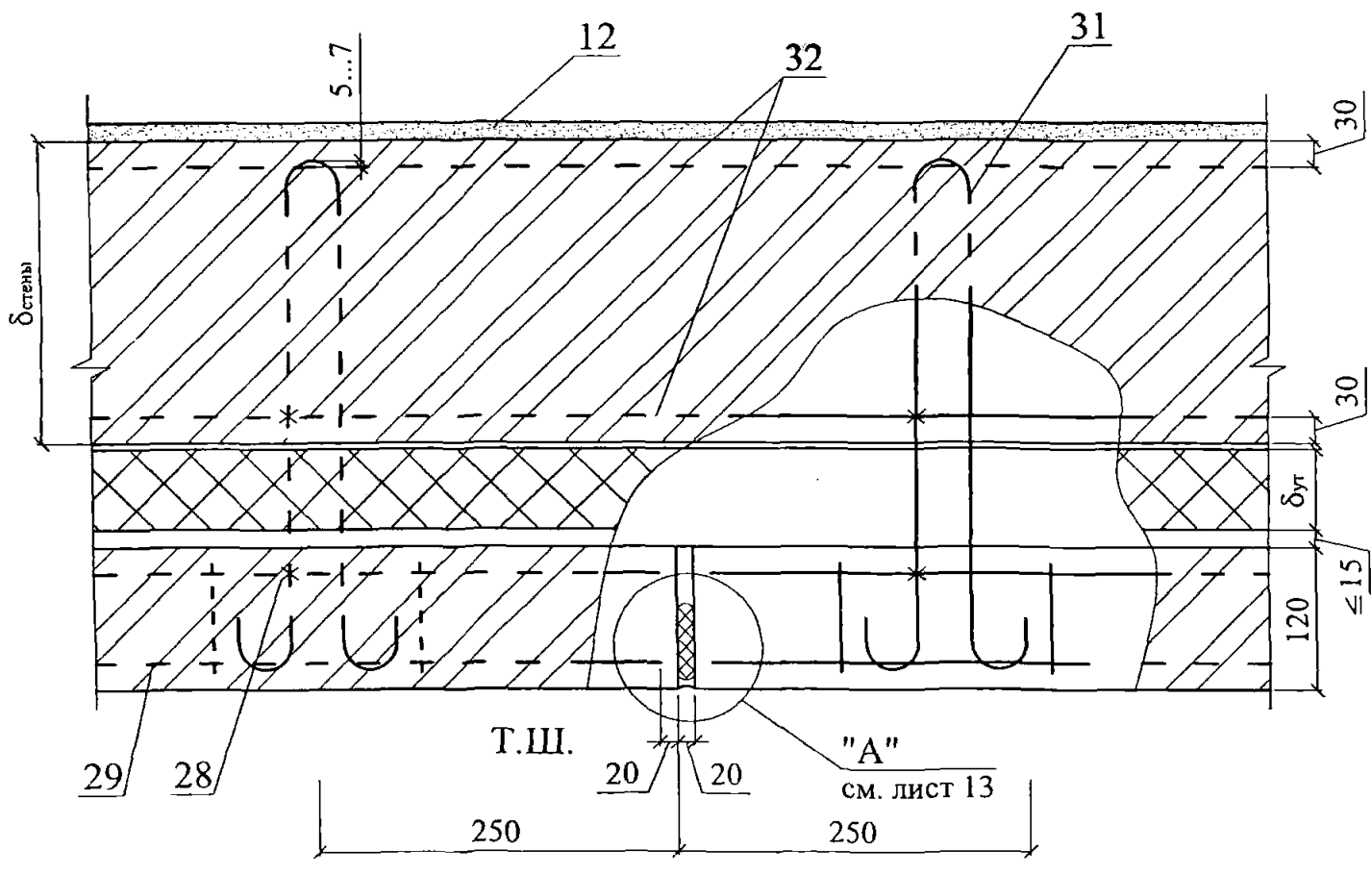

Изм.	Кол. уч.	Лист	№ док.	Подпись	Дата

ЗАО "Завод Минплита"
 М24.09/07 — 3.1

Лист
8

40.3

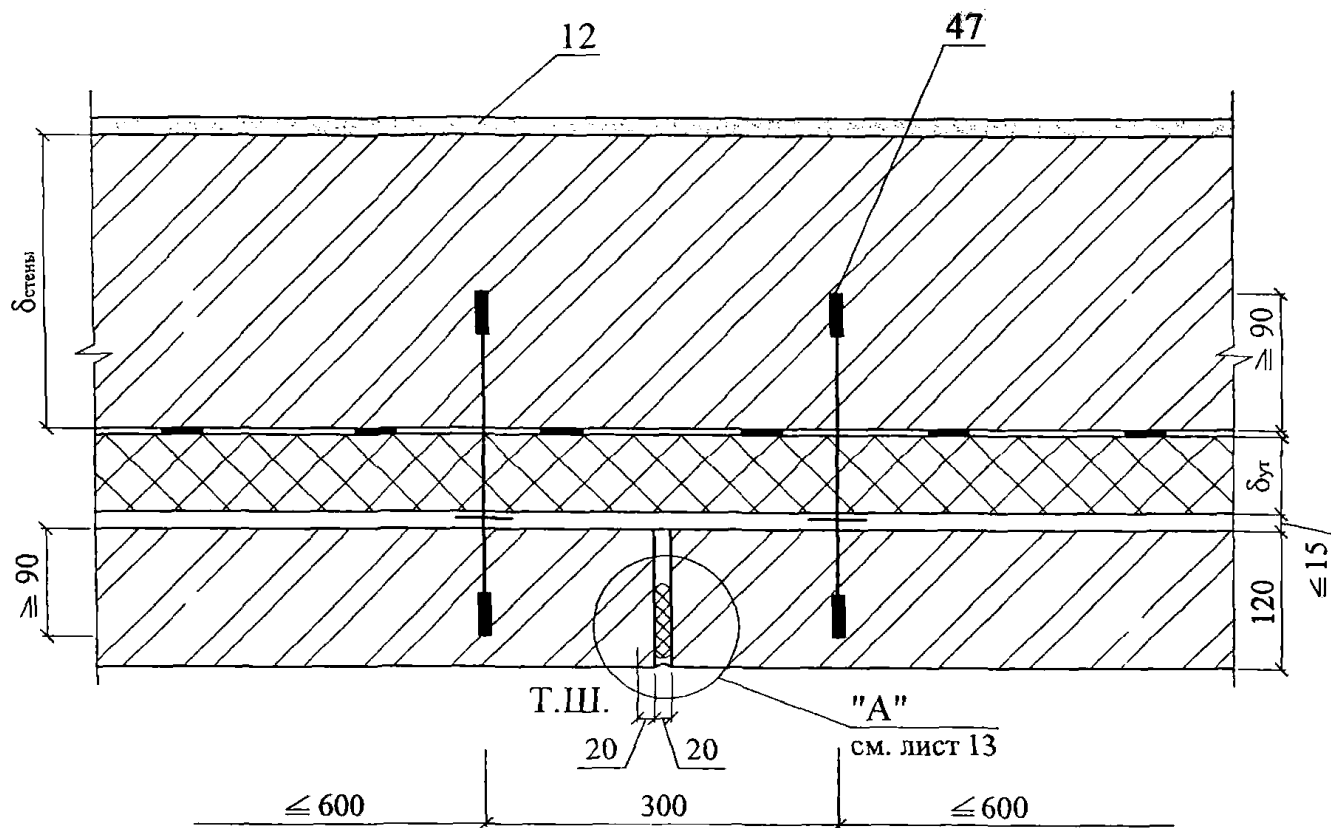

						ЗАО "Завод Минплита" М24.09/07 — 3.1	Лист
Изм.	Кол. уч.	Лист	№ док.	Подпись	Дата		9

41.1

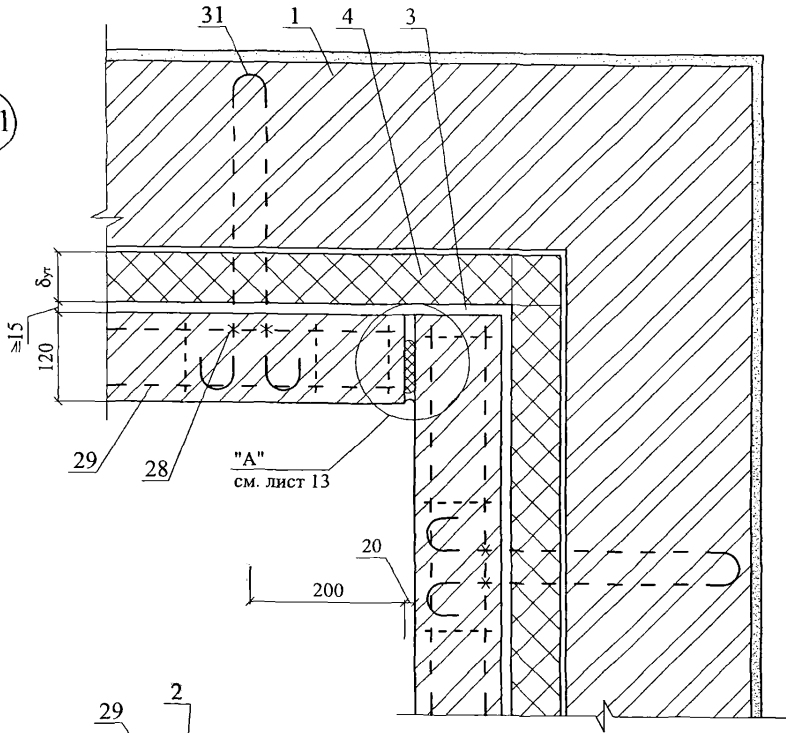

42.1

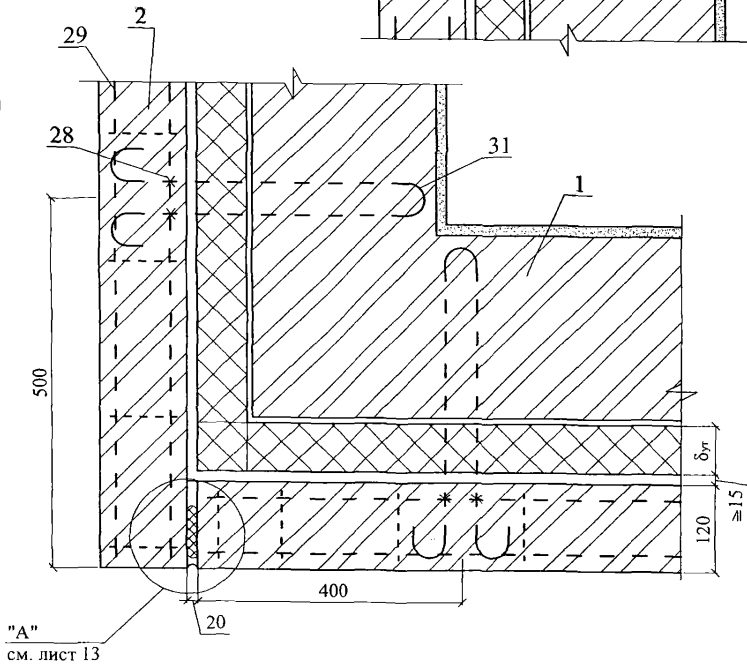

Изм.	Кол. уч.	Лист	№ док.	Подпись	Дата

ЗАО "Завод Минплита"
 М24.09/07 — 3.1

Лист

10

41.2

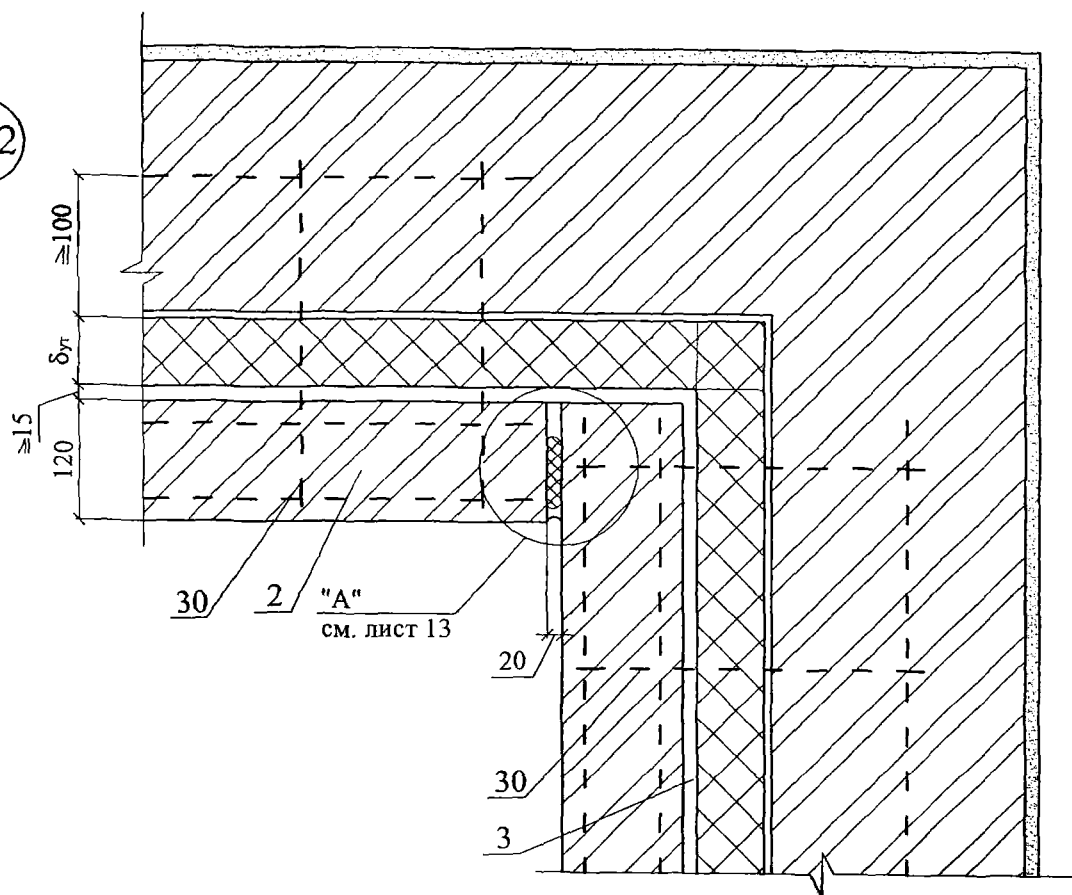

42.2

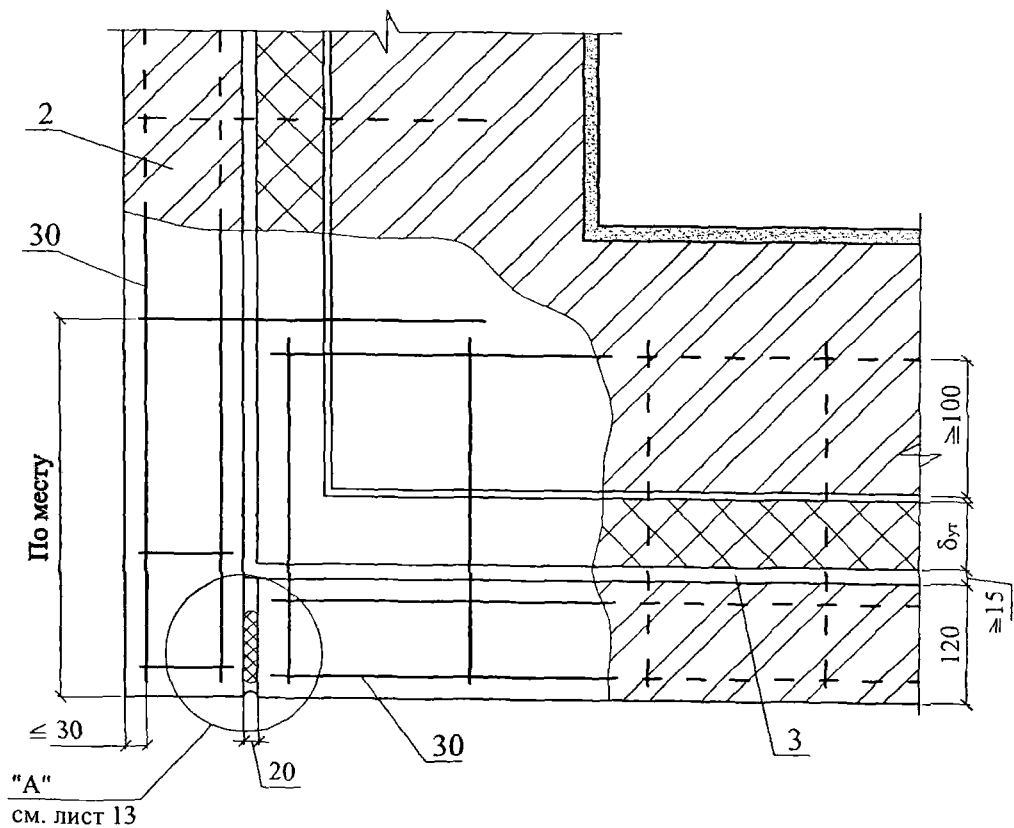

						ЗАО "Завод Минплита" М24.09/07 — 3.1	Лист 11
Изм.	Кол. уч.	Лист	№ док.	Подпись	Дата		

41.3

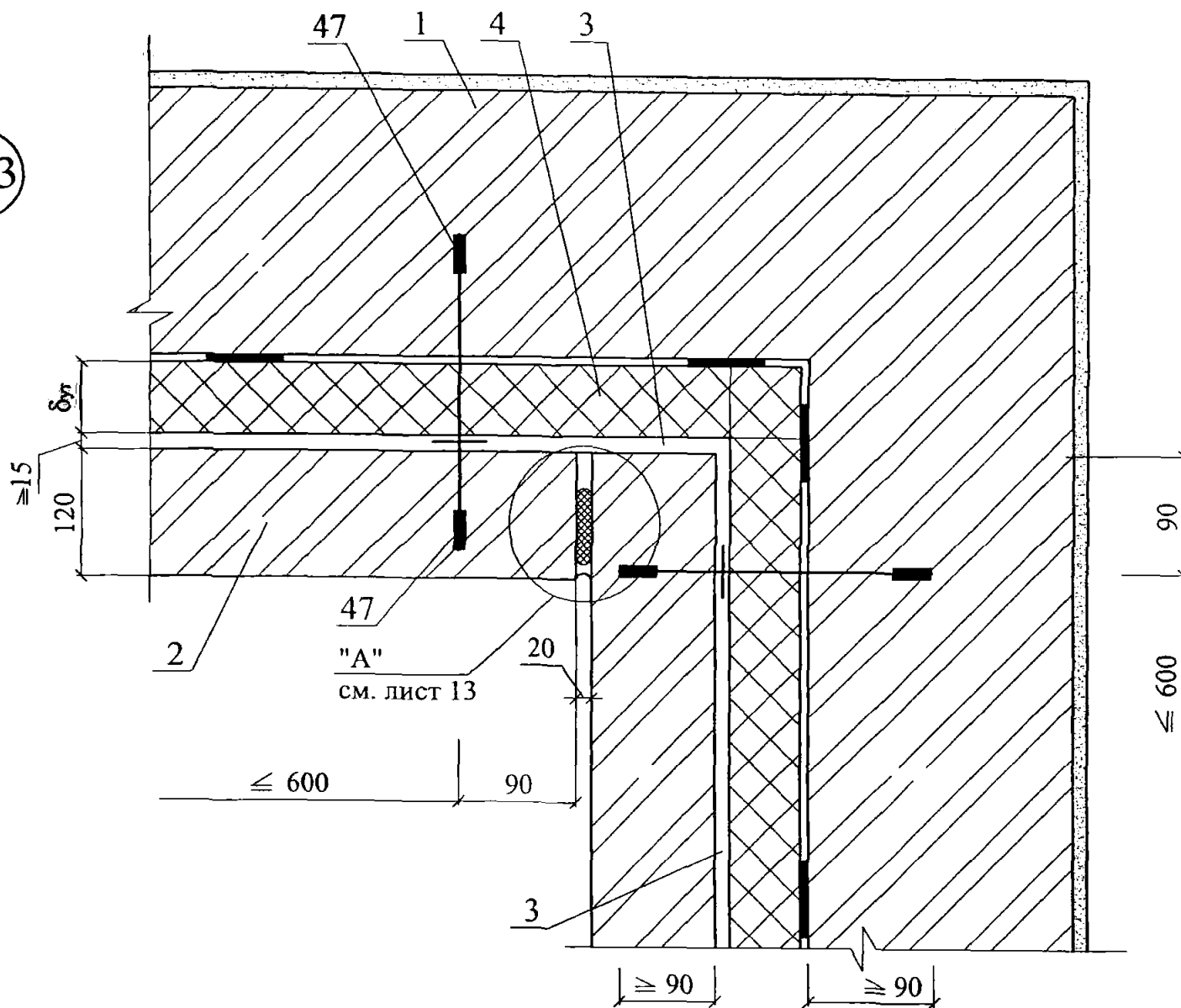

42.3

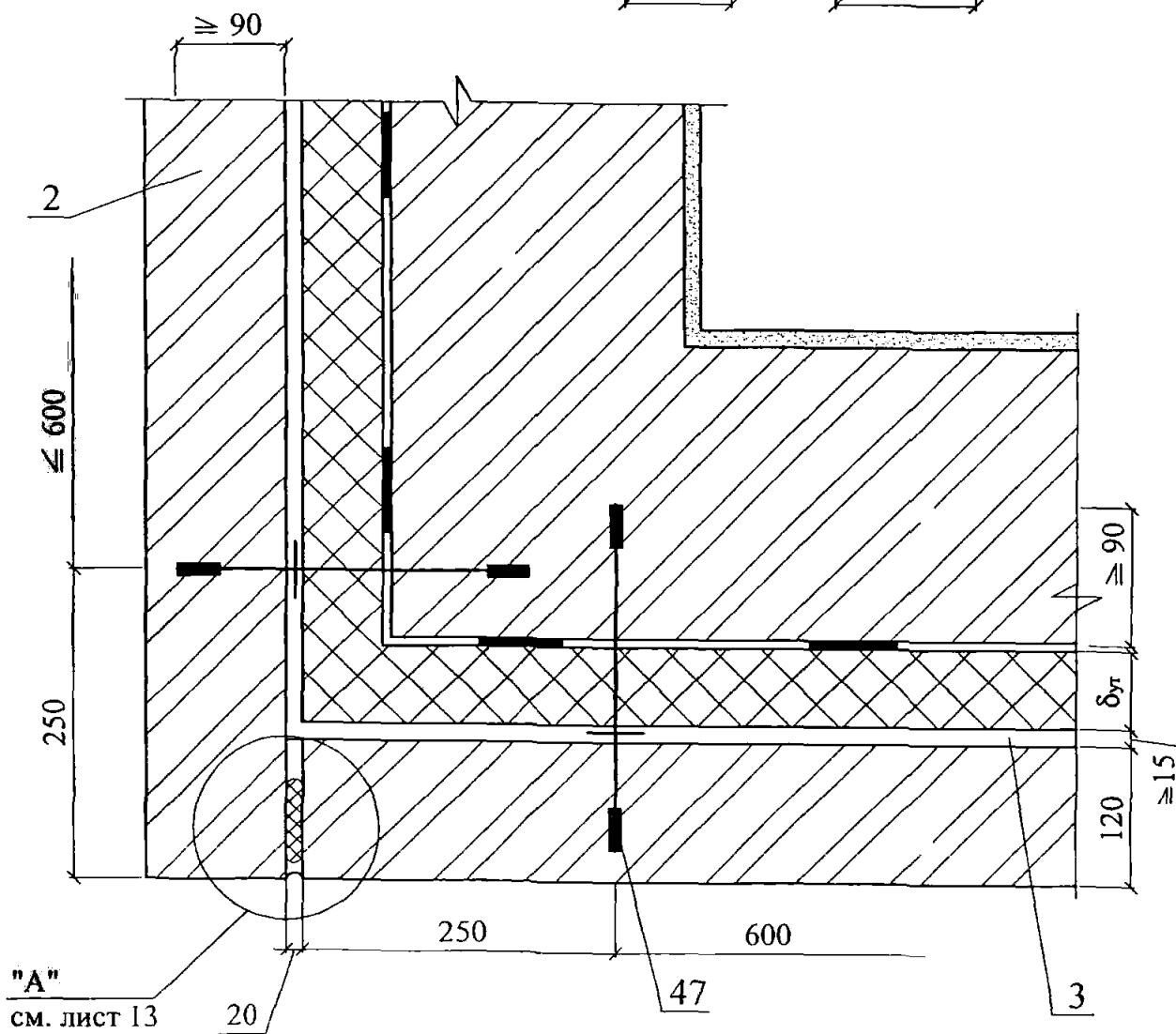

Изм.	Кол. уч.	Лист	№ док.	Подпись	Дата

ЗАО "Завод Минплита"
M24.09/07 — 3.1

Лист
12

43.1

43.2

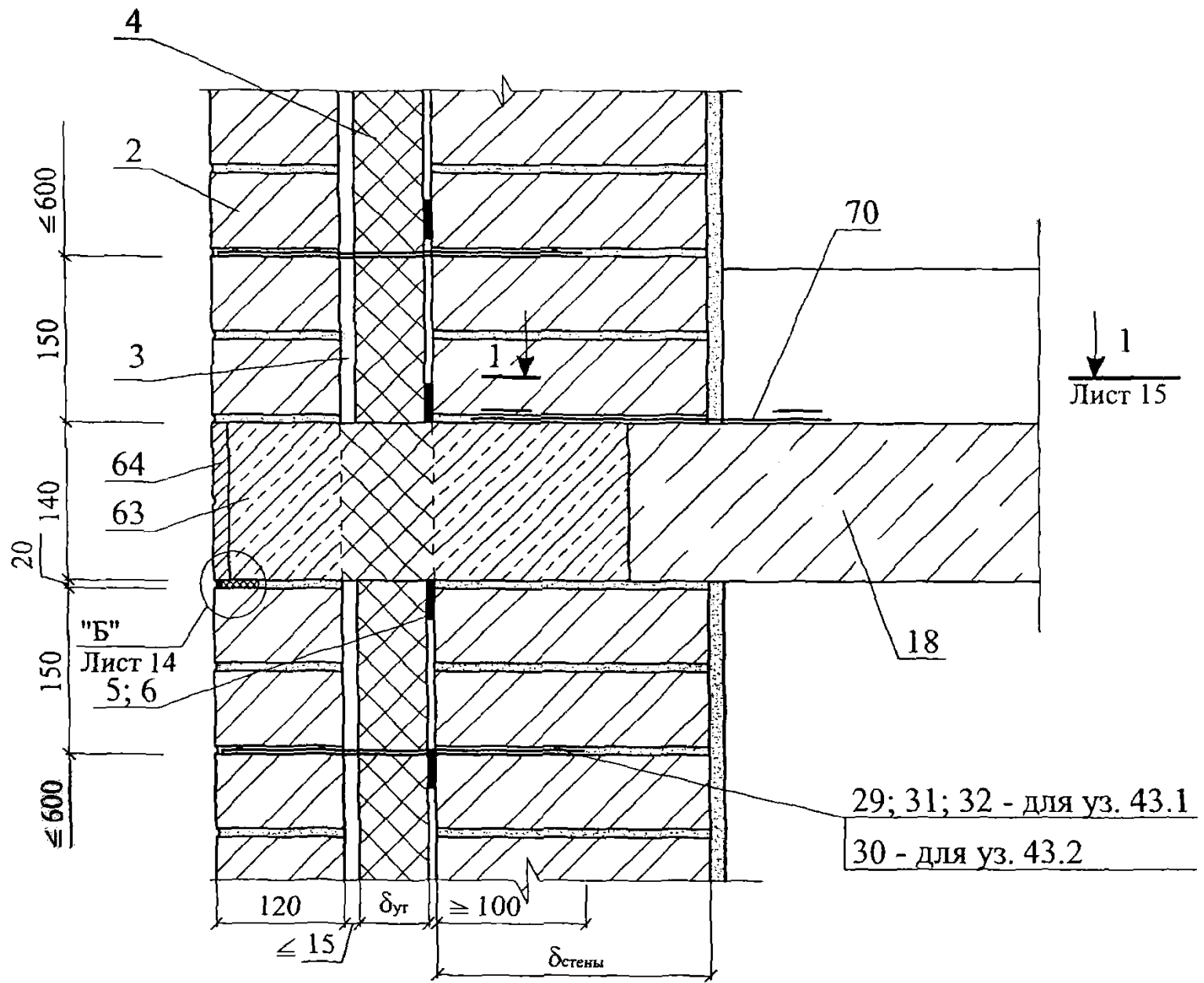

"А"

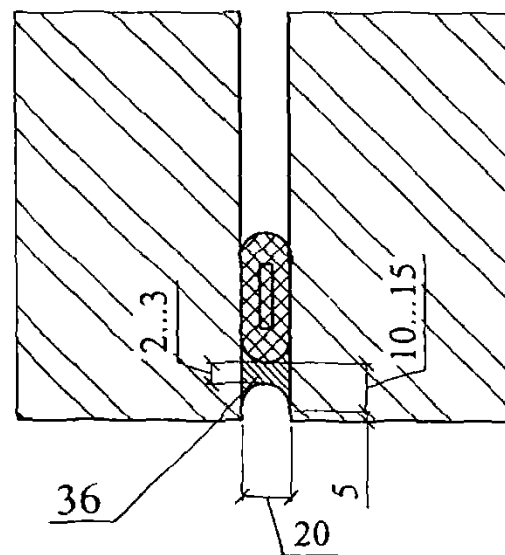

						ЗАО "Завод Минплита" М24.09/07 — 3.1		Лист
Изм.	Кол. уч.	Лист	№ док.	Подпись	Дата			13

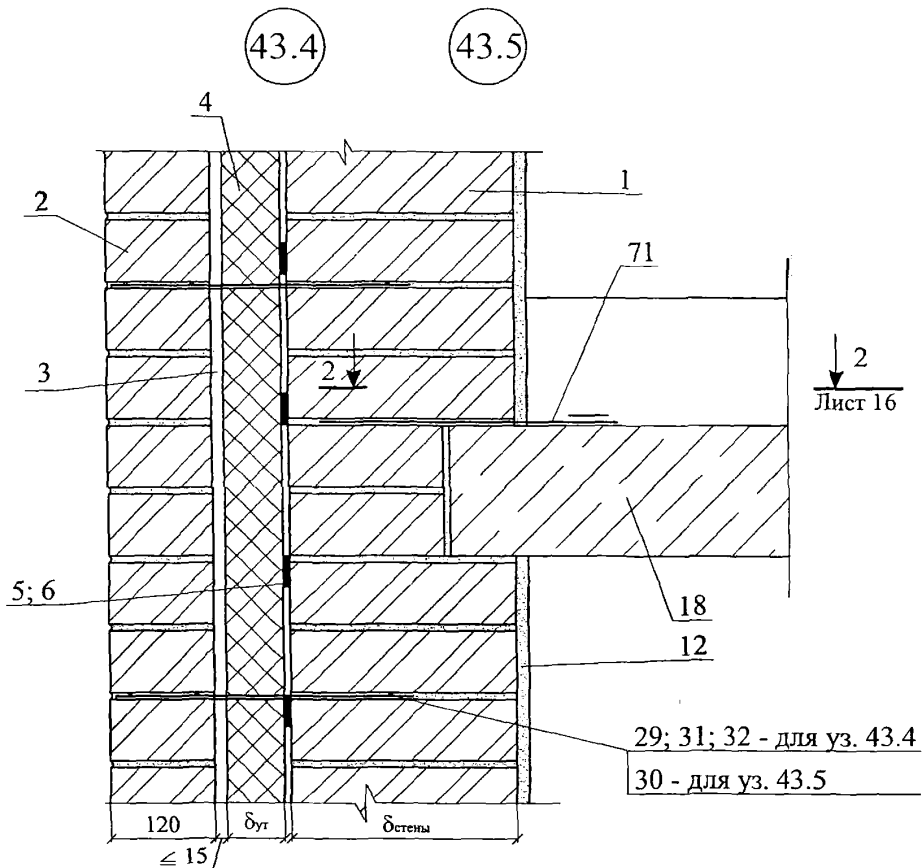

подъемные петли
после установки
анкера отогнуть

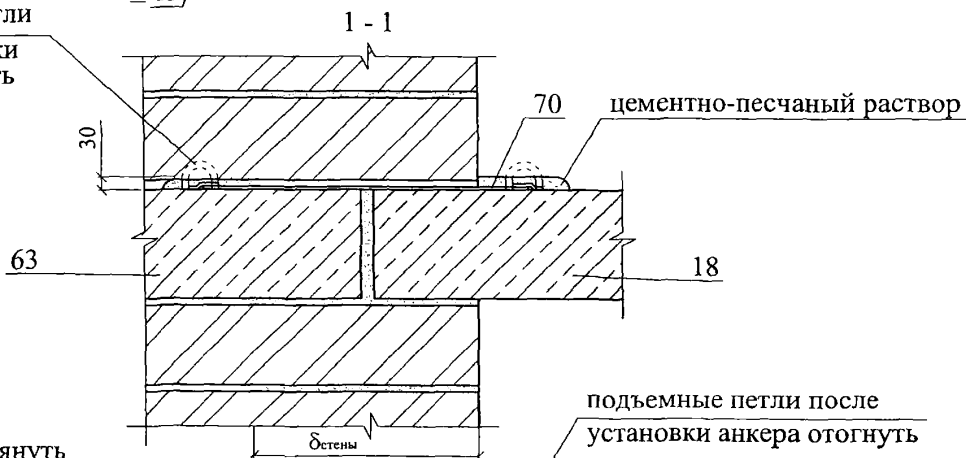

анкеры натянуть
и сварить шов
 $h_{\text{ш}} = 6 \text{ мм}; l_{\text{ш}} = 50 \text{ мм}$
сварной шов
 $h_{\text{ш}} = 6 \text{ мм}; l_{\text{ш}} = 50 \text{ мм}$

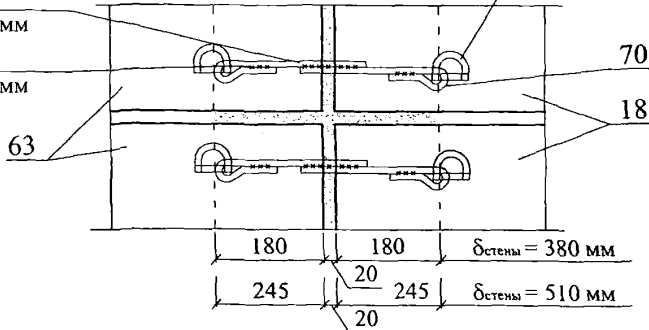

Изм.	Кол. уч.	Лист	№ док.	Подпись	Дата

ЗАО "Завод Минплита"
M24.09/07 — 3.1

Лист

15

43.6

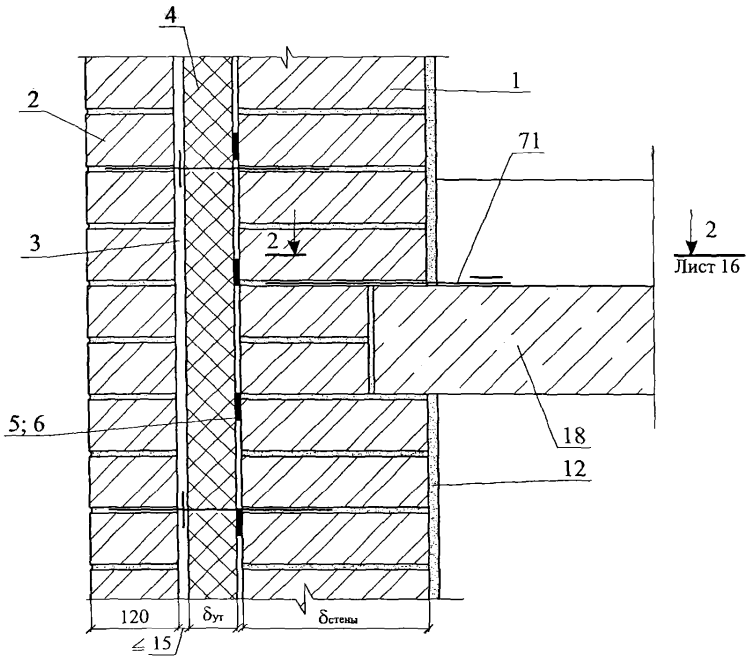

2 - 2

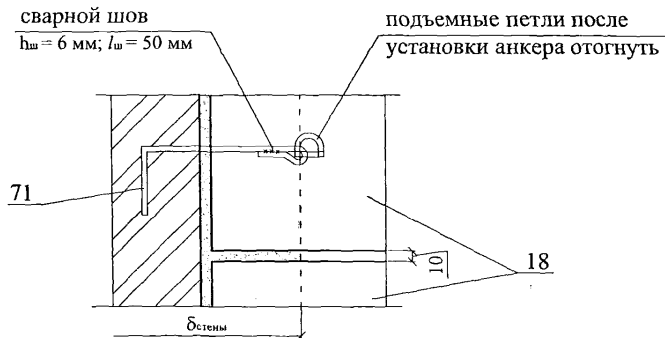

Изм.	Кол. уч.	Лист	№ док.	Подпись	Дата

ЗАО "Завод Минплита"
М24.09/07 — 3.1

Лист

16

44.3

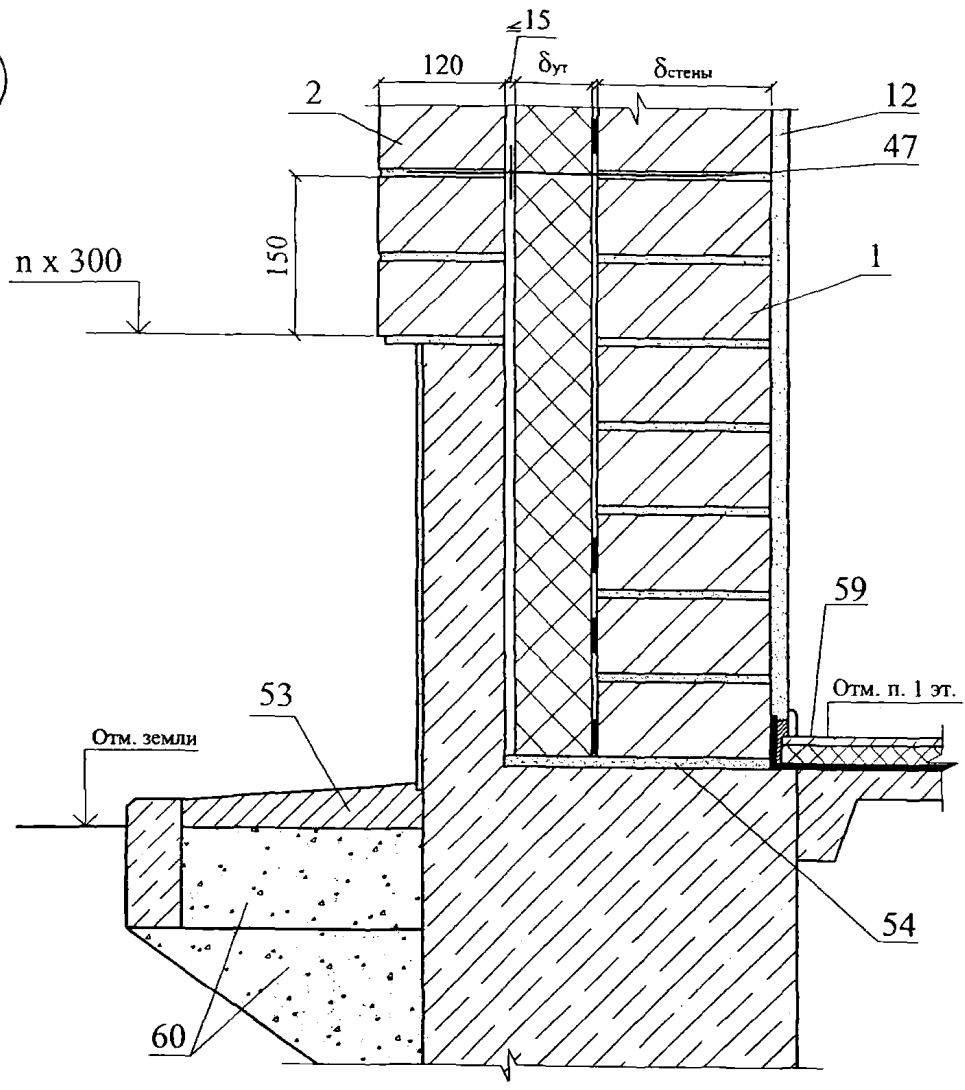

45.3

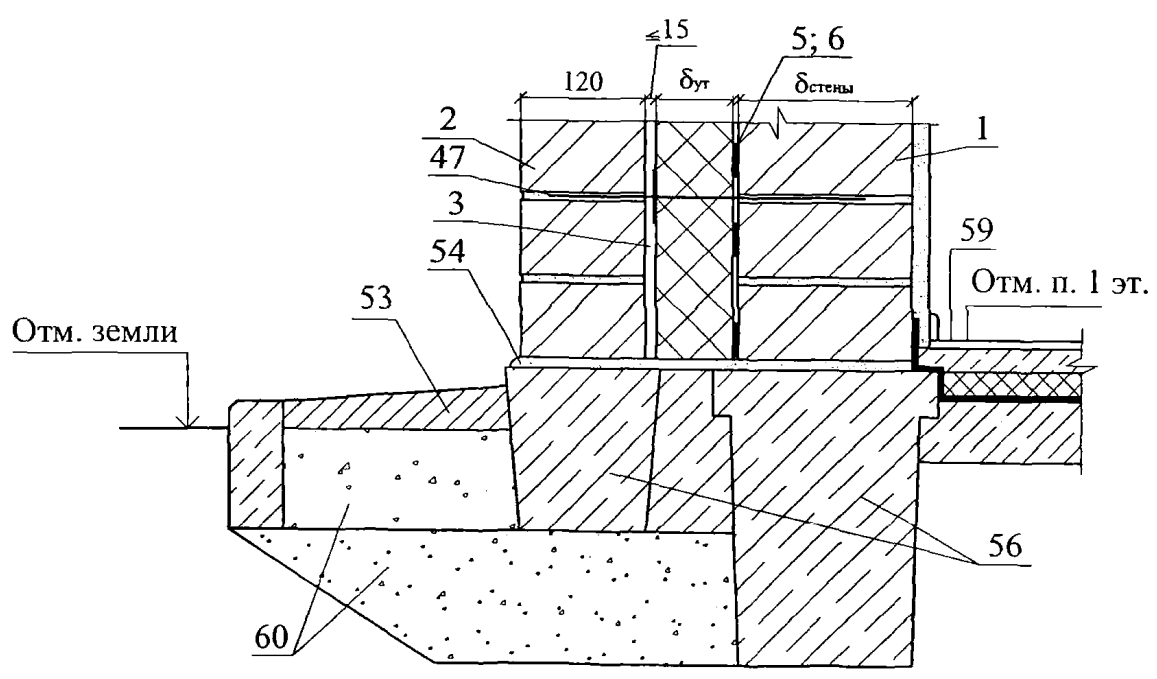

Изм.	Кол. уч.	Лист	№ док.	Подпись	Дата

ЗАО "Завод Минплита"
M24.09/07 — 3.1

46.1

46.2

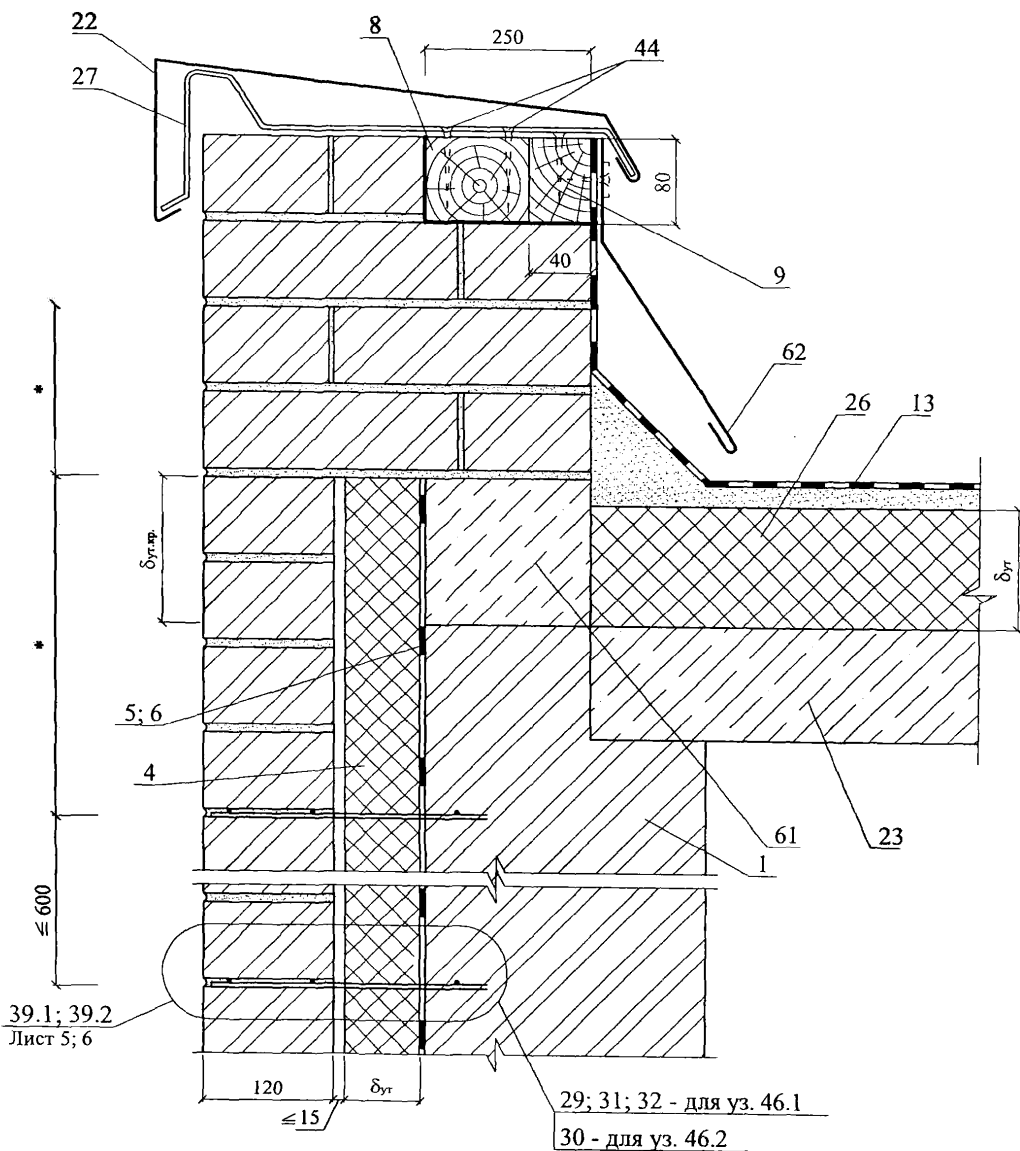

Изм.	Кол. уч.	Лист	№ док.	Подпись	Дата

ЗАО "Завод Минплита"
M24.09/07 — 3.1

Лист

19

48

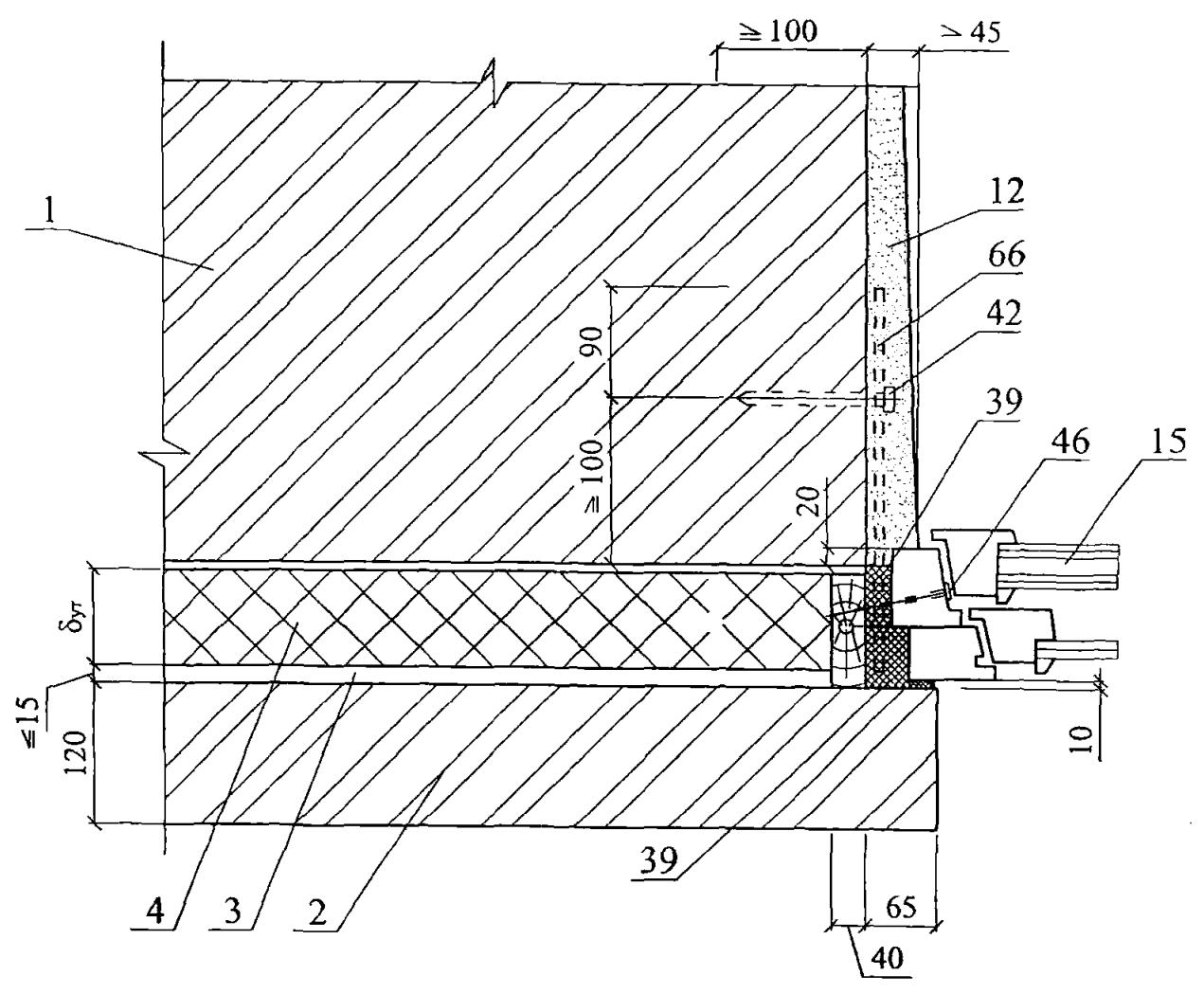

48.1

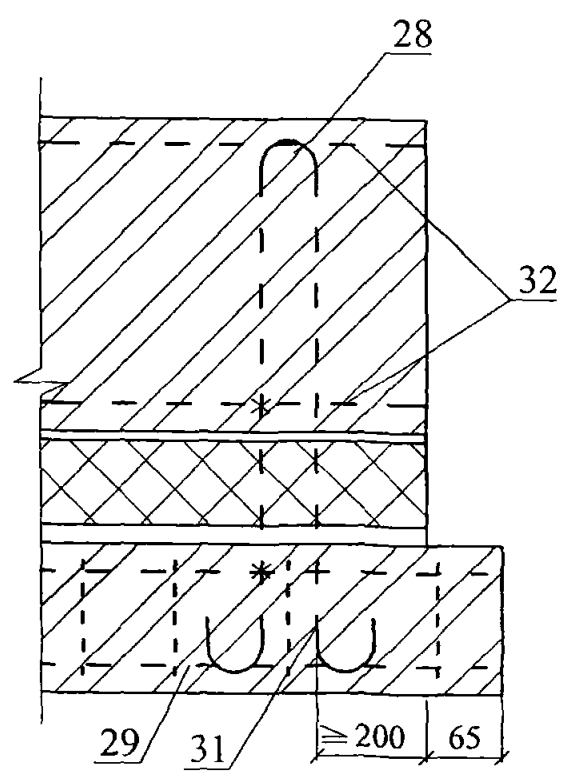

48.2

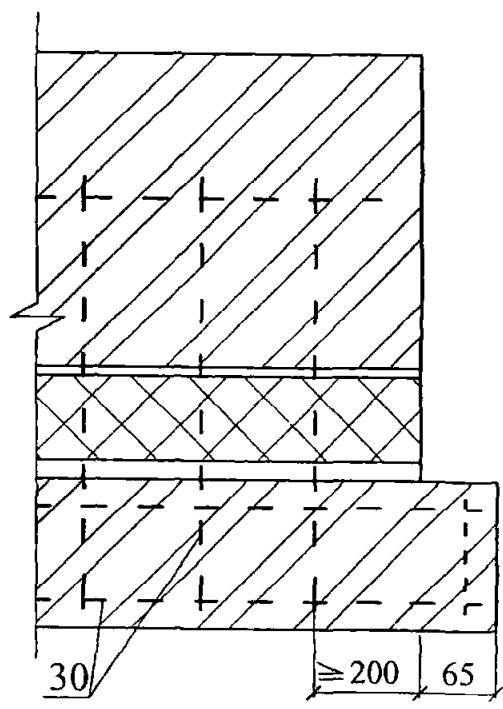

						ЗАО "Завод Минплита" М24.09/07 — 3.1		Лист
Изм.	Кол. уч.	Лист	№ док.	Подпись	Дата			23

48.3

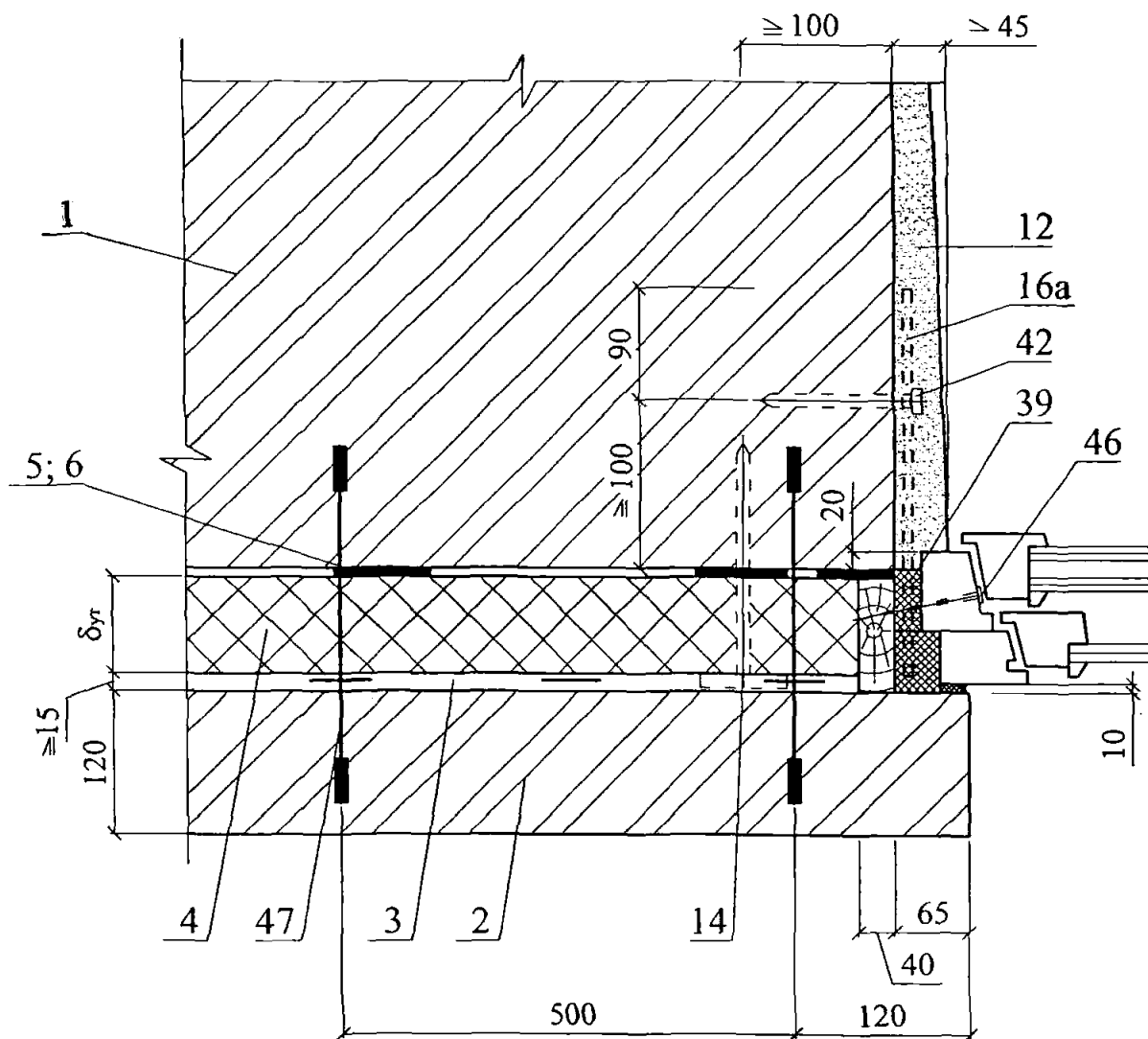

						ЗАО "Завод Минплита" М24.09/07 — 3.1	Лист 24
Изм.	Кол. уч.	Лист	№ док.	Подпись	Дата		

49.1

49.2

29; 31; 32 - для уз. 49.1

30 - для уз. 49.2

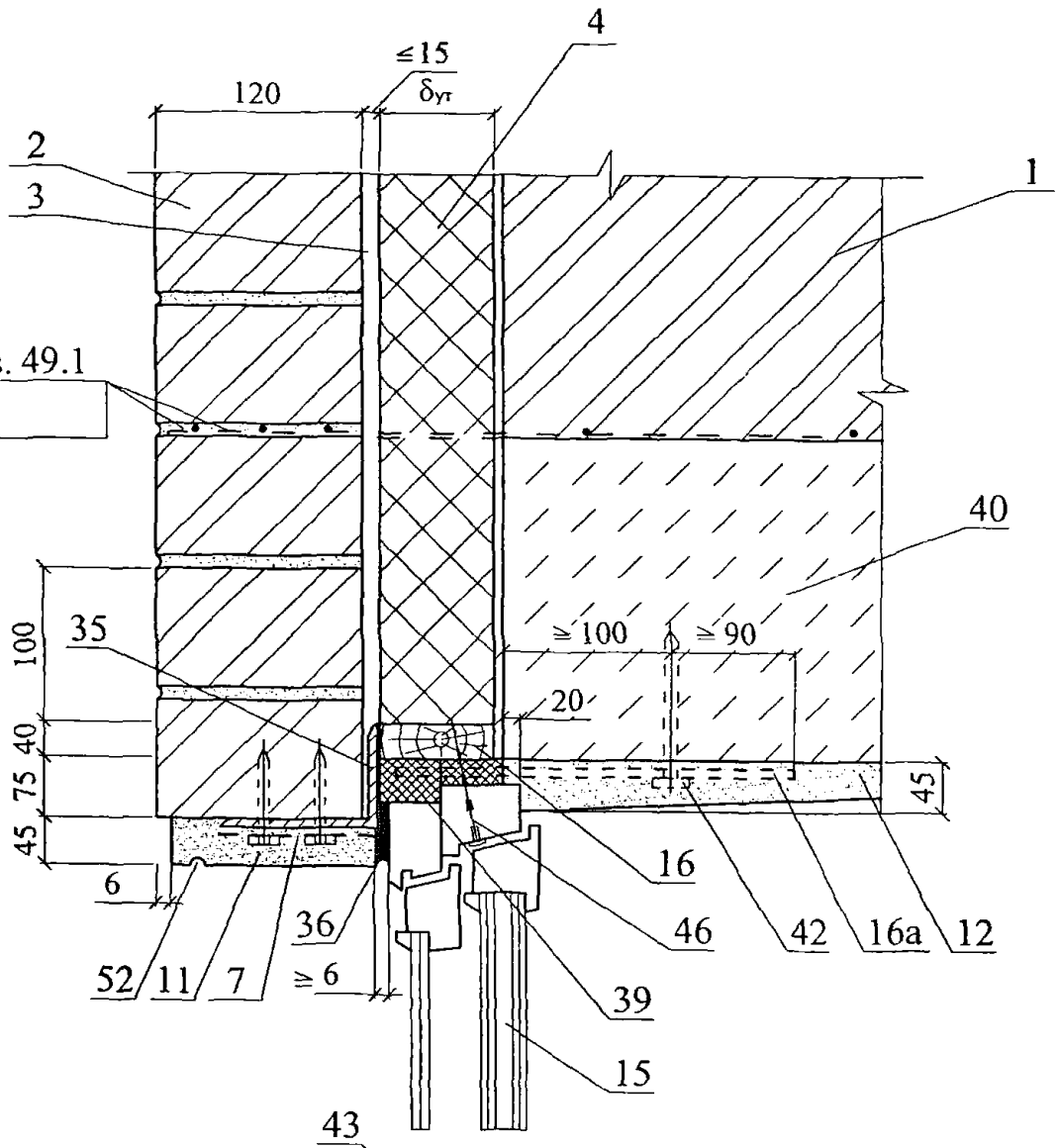

50.1

50.2

n x 300

29; 31; 32 - для уз. 50.1

30 - для уз. 50.2

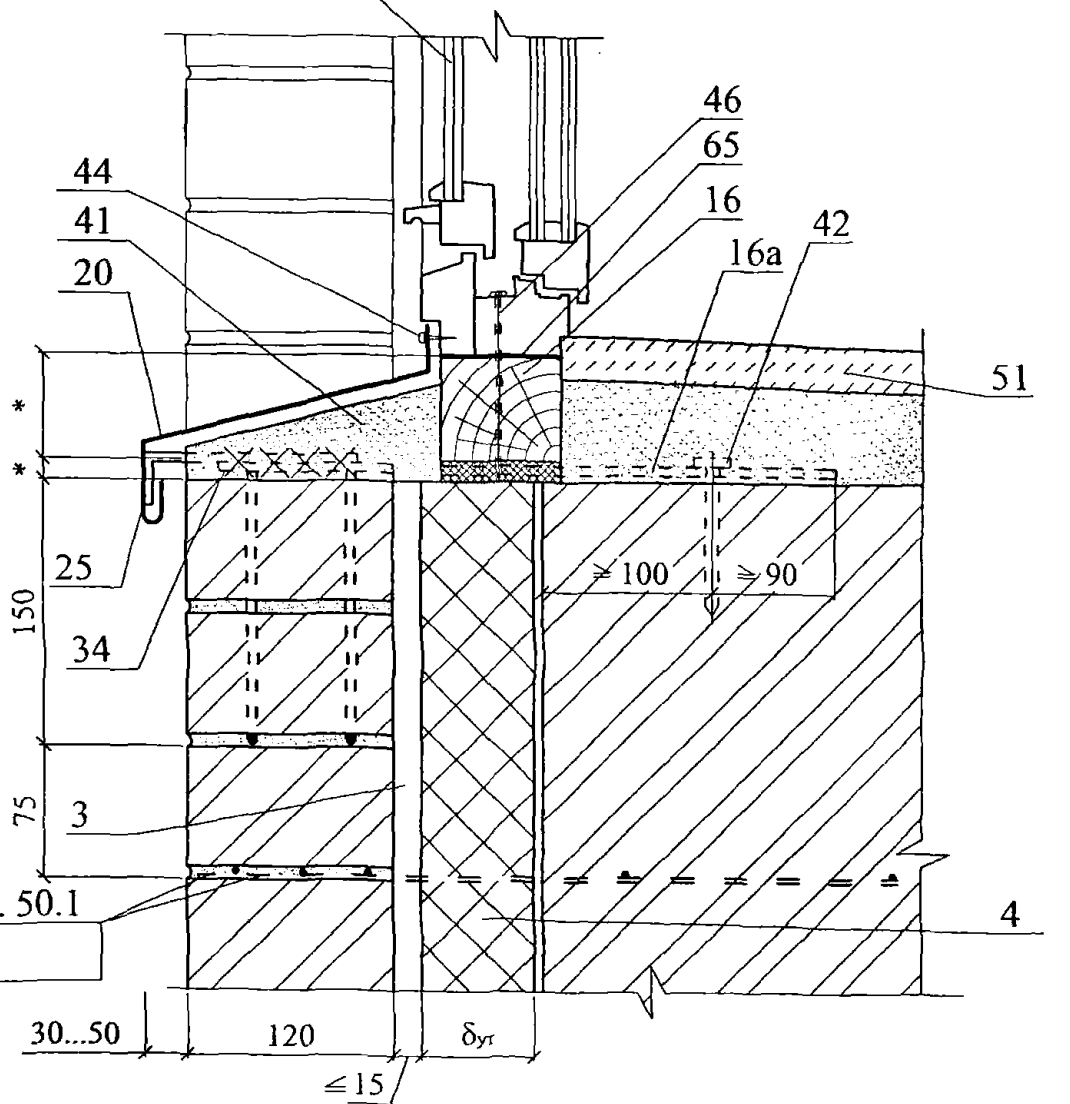

					ЗАО "Завод Минплита" М24.09/07 — 3.1		Лист
Изм.	Кол. уч.	Лист	№ док.	Подпись	Дата	25	

51

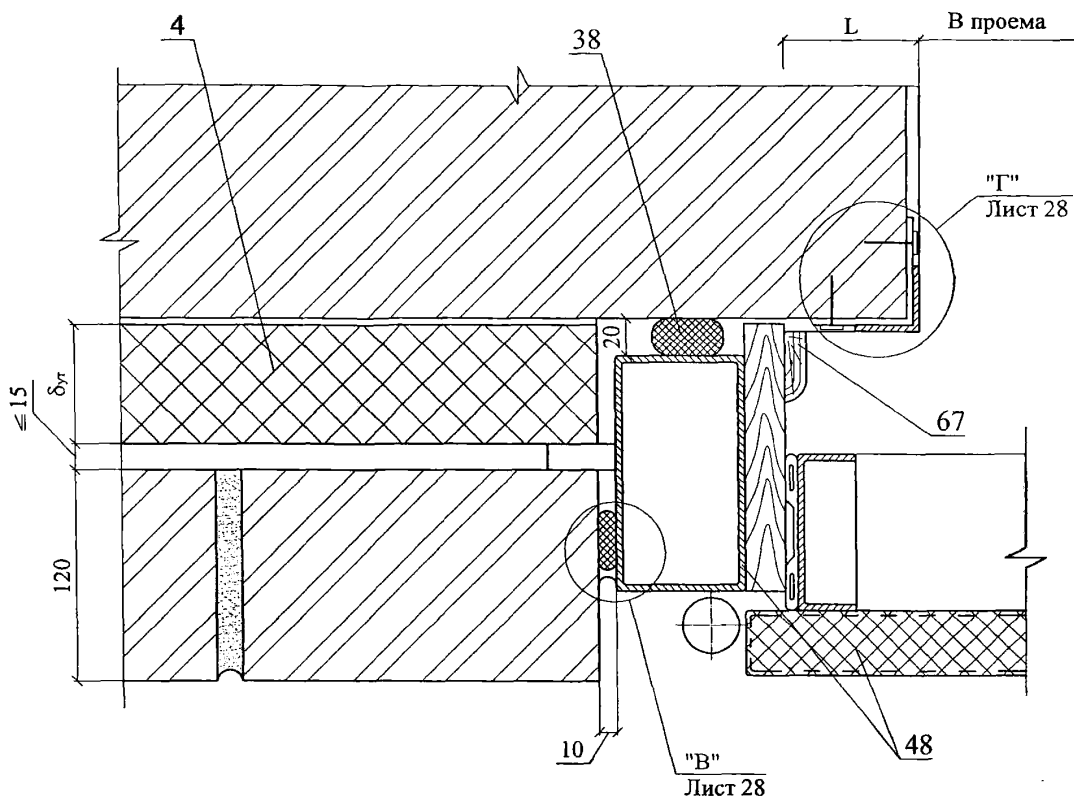

51.1

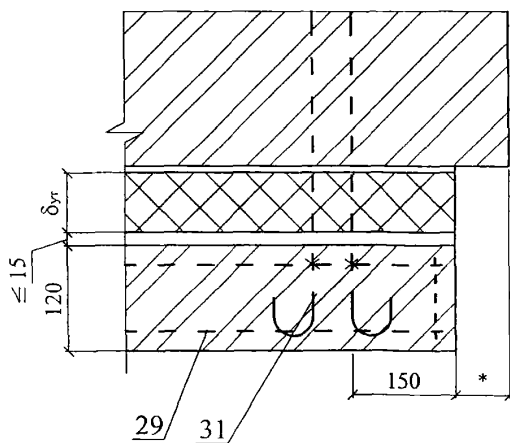

51.2

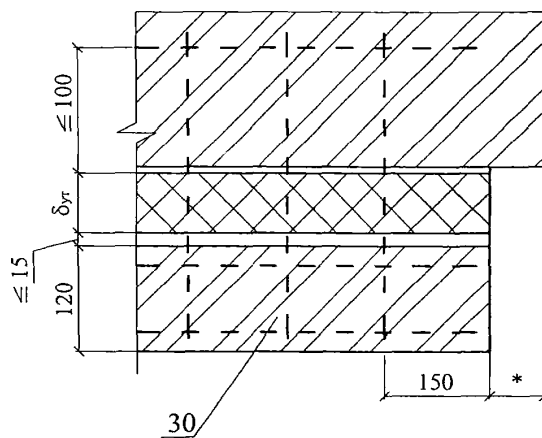

Изм.	Кол. уч.	Лист	№ док.	Подпись	Дата

ЗАО "Завод Минплита"
M24.09/07 — 3.1

Лист

27

51.3

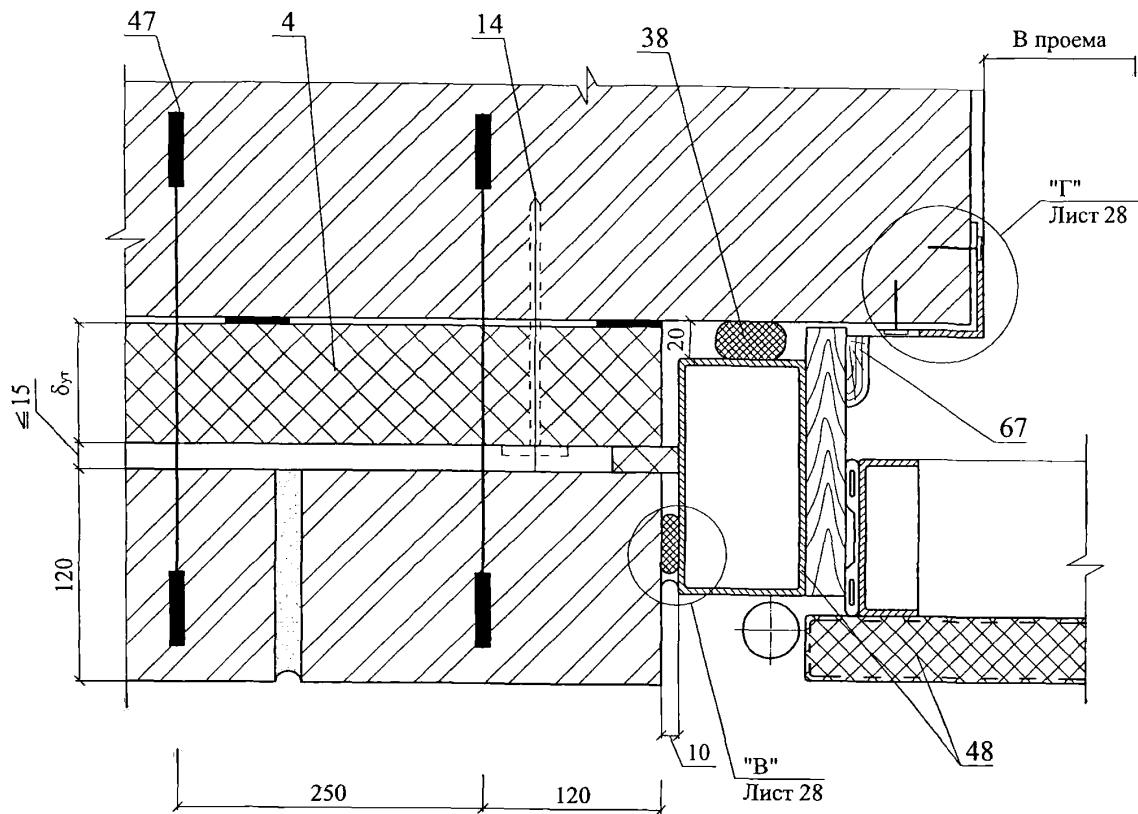

"В"

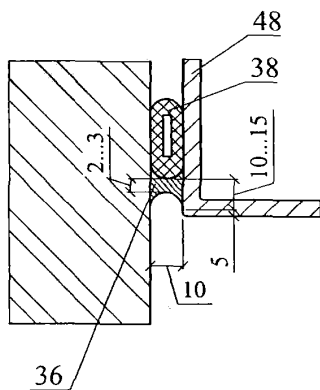

"Г"

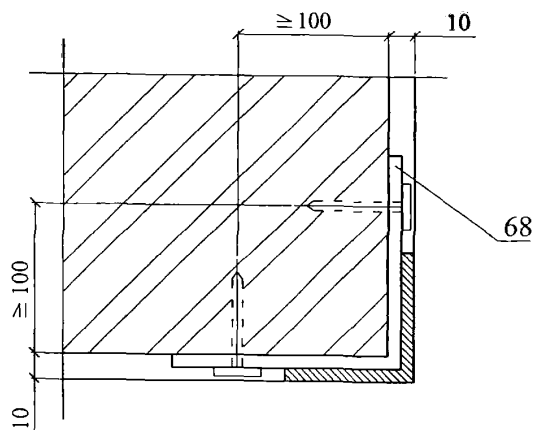

Изм.	Кол. уч.	Лист	№ док.	Подпись	Дата

ЗАО "Завод Минплита"
M24.09/07 — 3.1

Лист

28

52.1

52.2

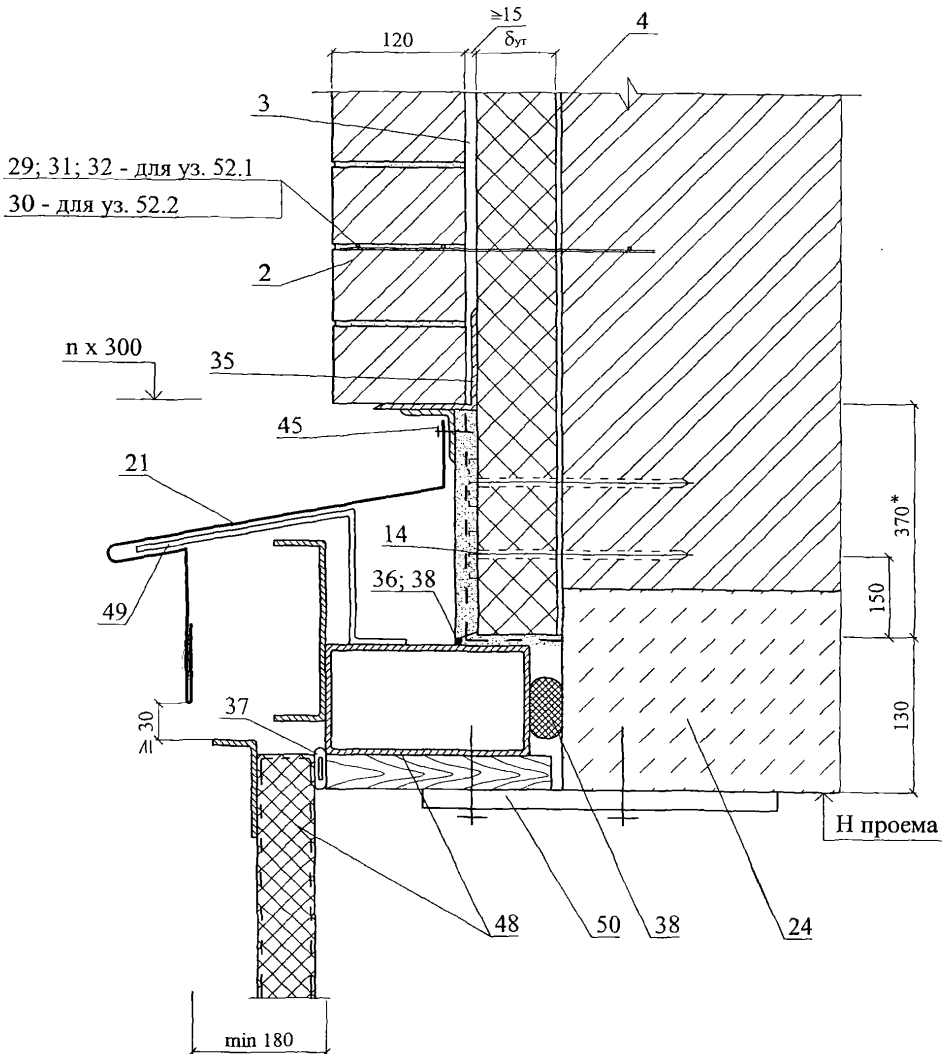

Изм.	Кол. уч.	Лист	№ док.	Подпись	Дата

ЗАО "Завод Минплита"
M24.09/07 — 3.1

Лист
29

52.3

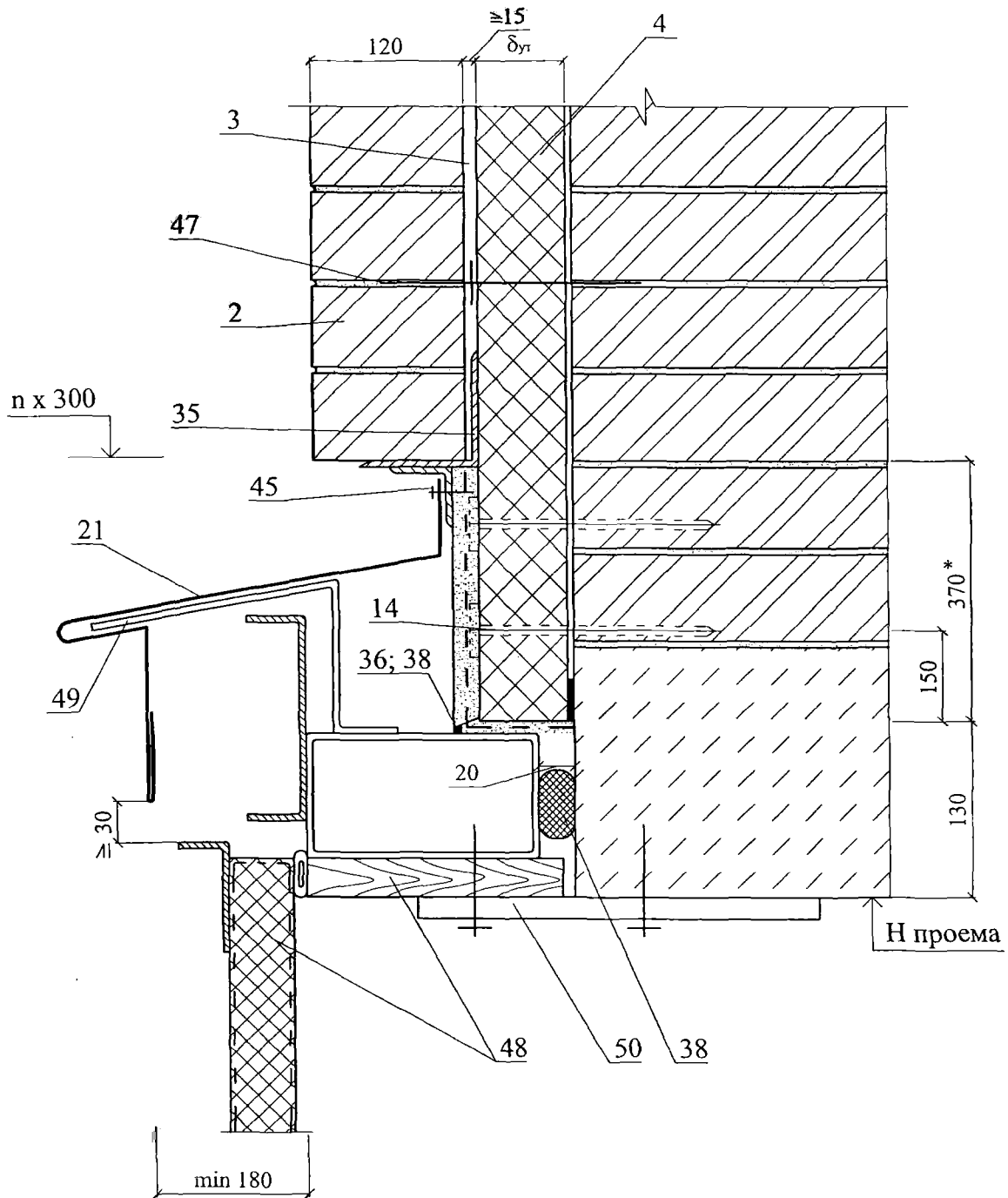

Изм.	Кол. уч.	Лист	№ док.	Подпись	Дата

ЗАО "Завод Минплита"
M24.09/07 — 3.1

Лист
30

РАЗДЕЛ 4

**САМОНЕСУЩАЯ СТЕНА ИЗ КИРПИЧА С ОБЛИЦОВКОЙ
КИРПИЧОМ В ЗДАНИИ С НЕСУЩИМ КАРКАСОМ**

№ поз.	Наименование	№ поз.	Наименование
47	Окно деревянное	50	Цементно-песчаный раствор
48	Подоконник по проекту	51	Выравнивающий слой
49	Капельник	52	Клеевой слой

						ЗАО "Завод Минплита" М24.09/07 – 4.0	Лист
Изм	Кол. уч.	Лист	№ док.	Подпись	Дата		2

СХЕМА № 11. Расположение плит утеплителя и защитно-декоративной кладки

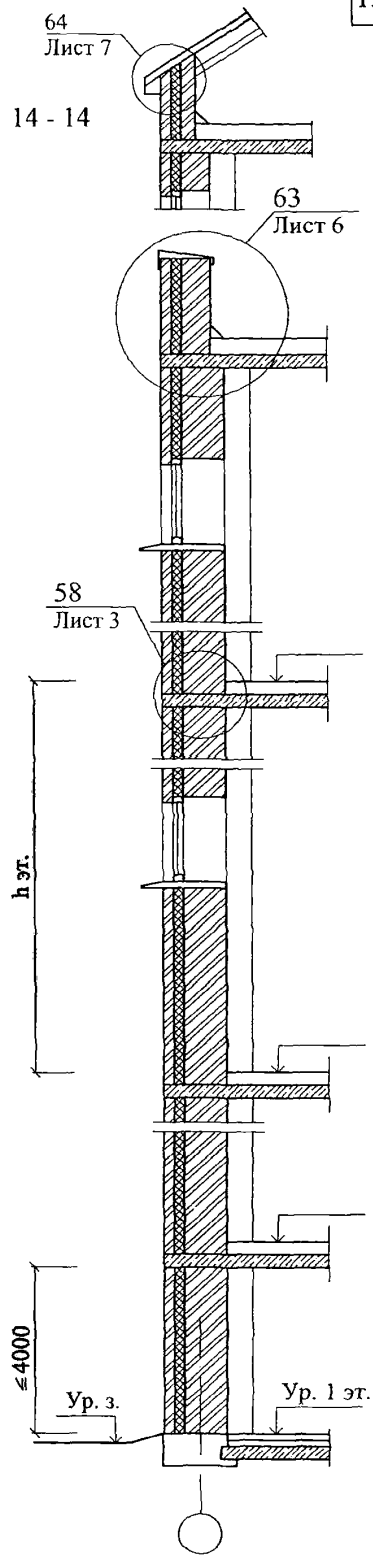
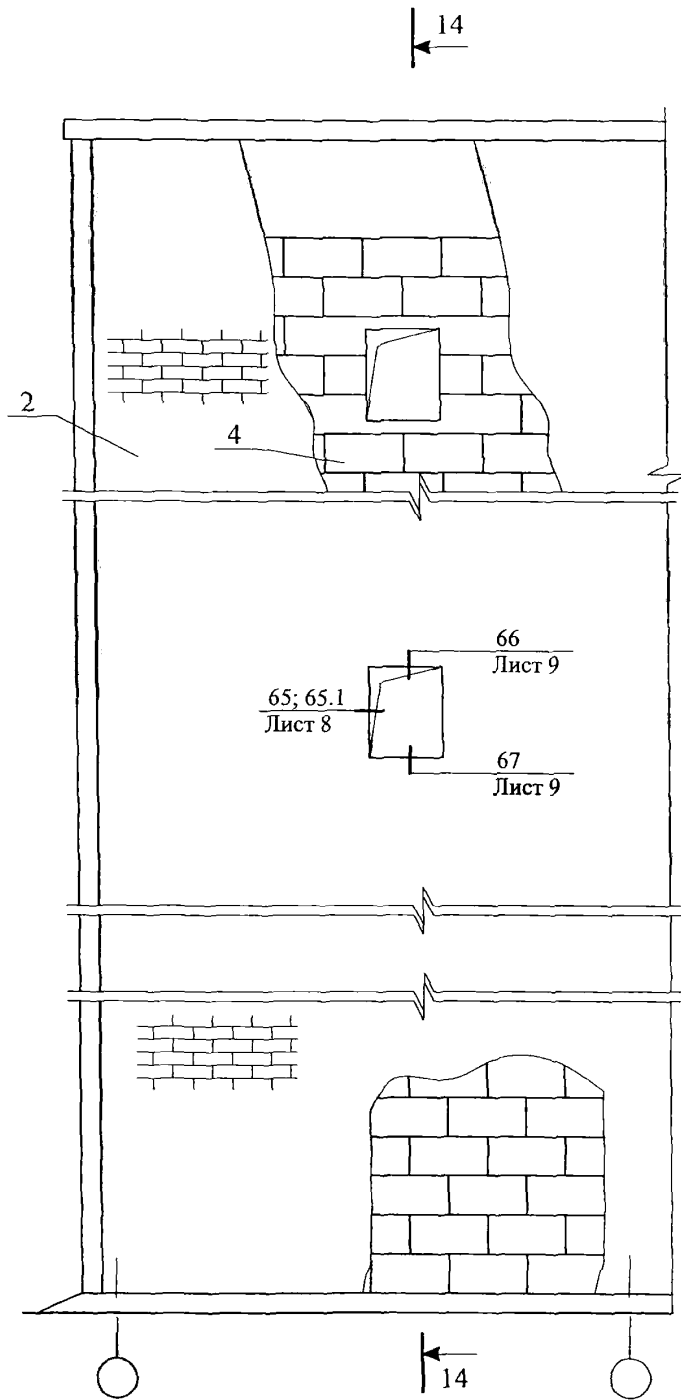

Изм.	Кол. уч.	Лист	№ док.	Подпись	Дата
Зам. ген. дир.		Гликин		<i>Гликин</i>	
Рук. отд.		Воронин		<i>Воронин</i>	
С.н.с.		Пешкова		<i>Пешкова</i>	

ЗАО "Завод Минплита"
M24.09/07 — 4.1

Новое строительство
Облицовка из кирпича
Схема 11 - 12

Стадия	Лист	Листов
МП	1	9

ОАО ЦНИИПРОМЗДАНИЙ
г. Москва 2007 г.

СХЕМА № 12. Расположение температурных швов

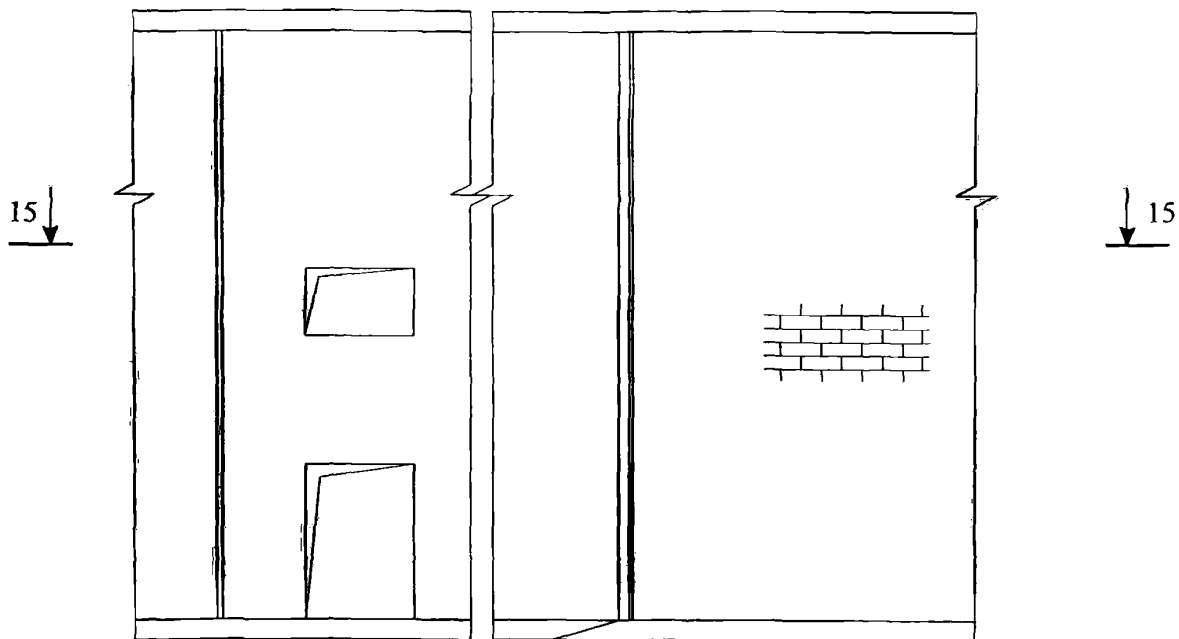

15 - 15

Максимальный шаг температурных швов в защитно-декоративной стене L_1

Таблица 1

Вид кладки	Средняя температура наружного воздуха наиболее холодной пятидневки		
	минус 40 °С и ниже	минус 30 °С	минус 20 °С и выше
Из кирпича, в т.ч. лицевого на растворе марки 50 и более	30	42	70

						ЗАО "Завод Минплита" М24.09/07 — 4.1	Лист
Изм.	Кол. уч.	Лист	№ док.	Подпись	Дата		2

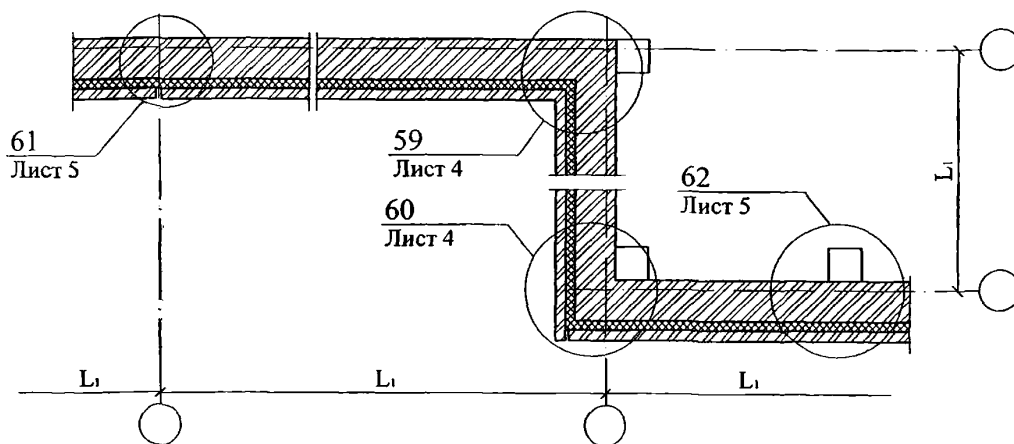
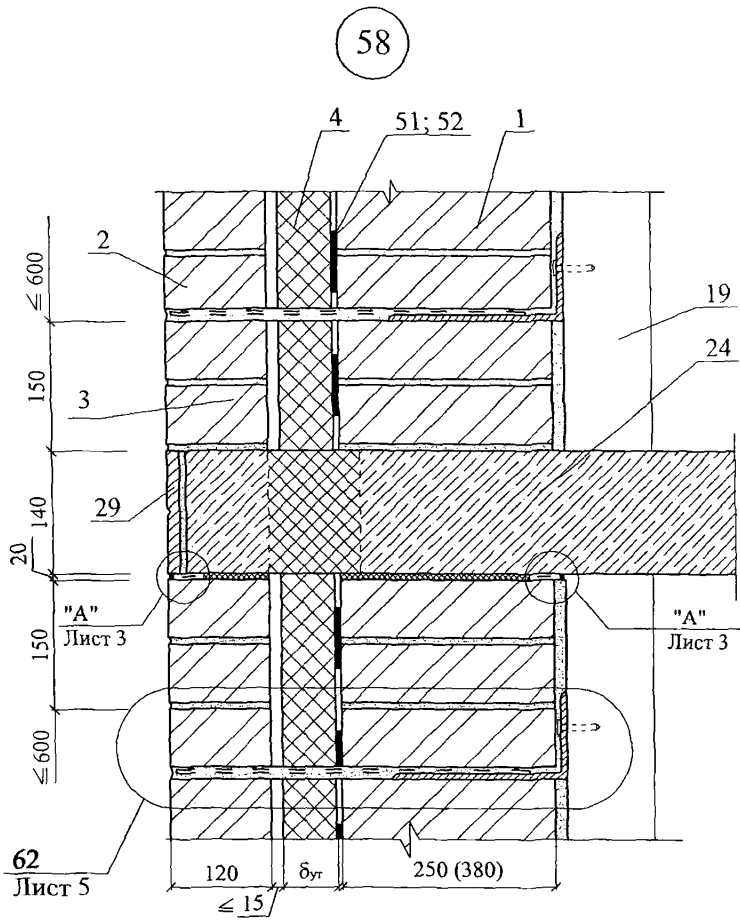

"А"

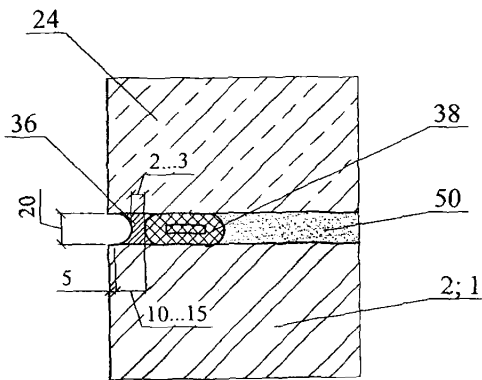

"Б"

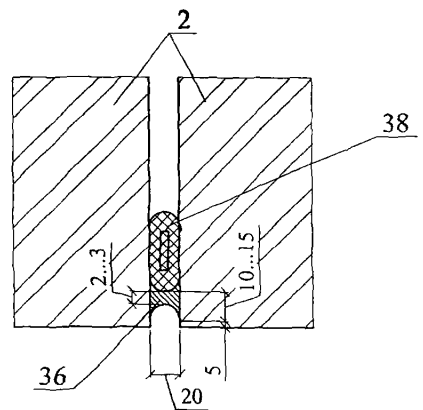

Изм.	Кол. уч.	Лист	№ док.	Подпись	Дата

ЗАО "Завод Минплита"
 М24.09/07 — 4.1

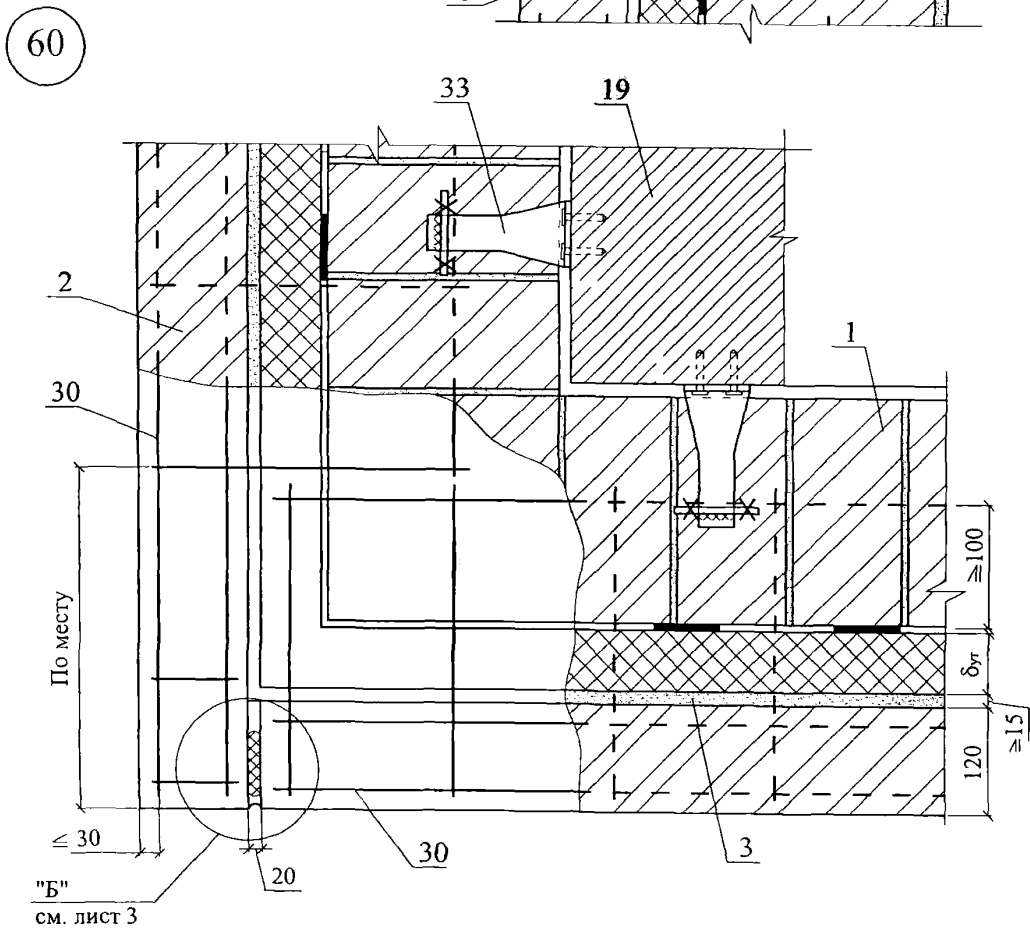
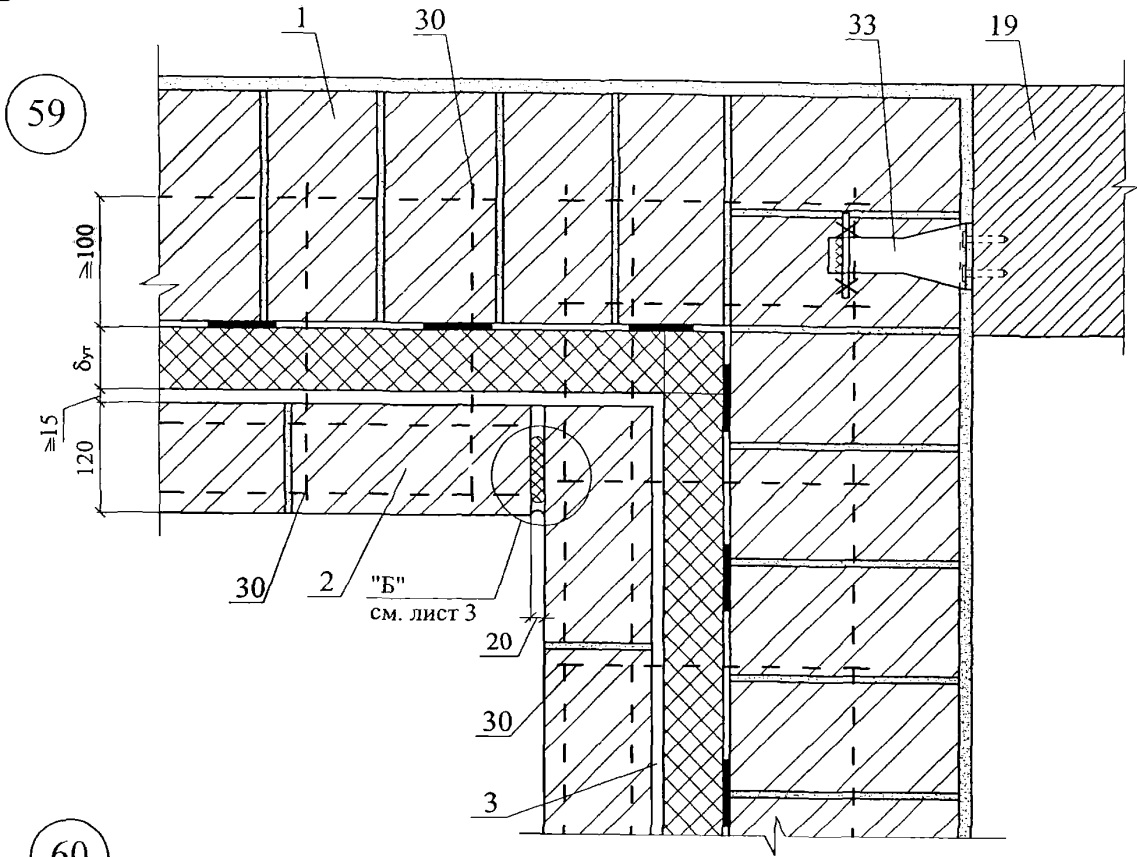

Изм.	Кол. уч.	Лист	№ док.	Подпись	Дата

ЗАО "Завод Минплита"
 М24.09/07 — 4.1

Лист

4

61

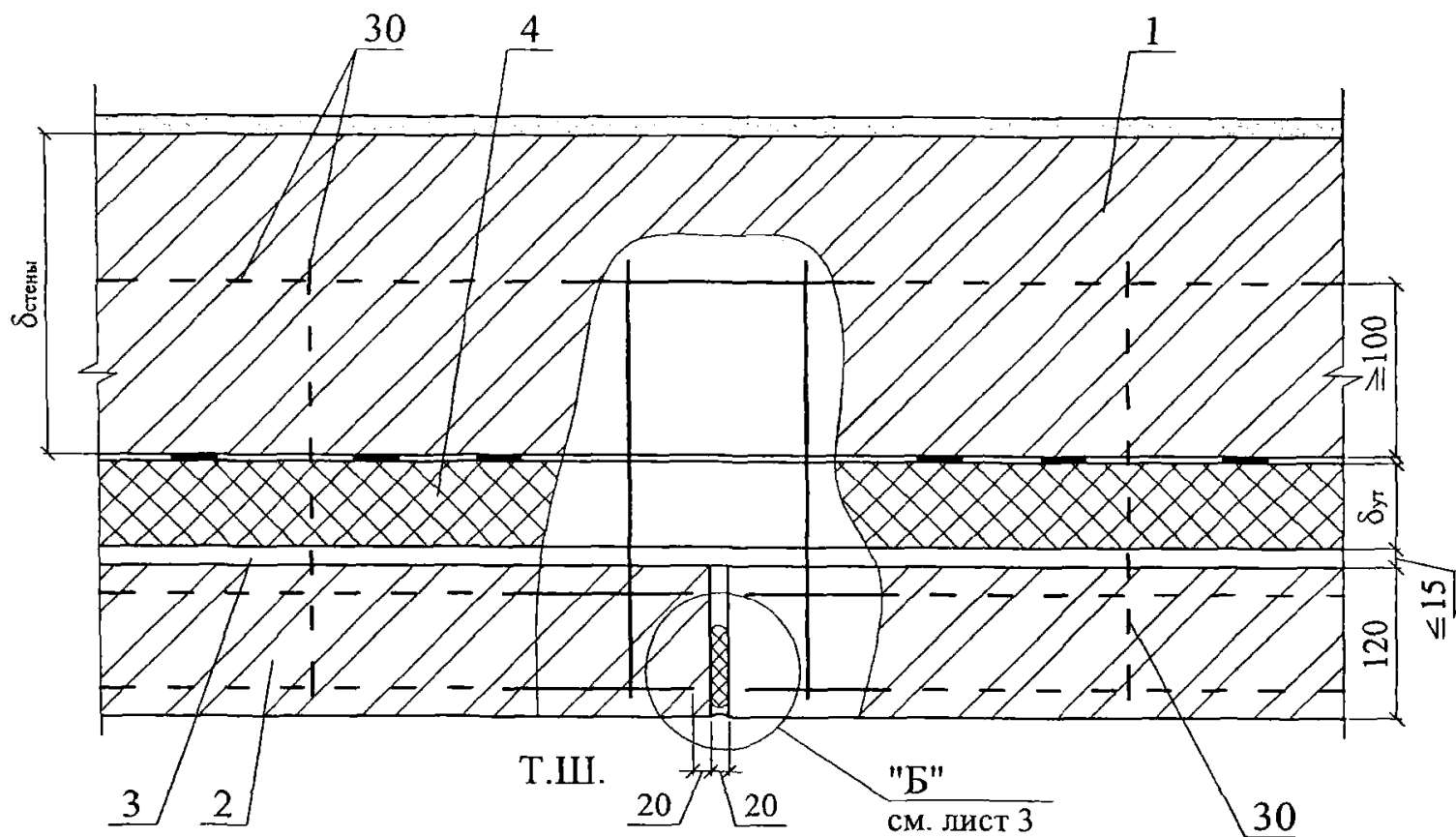

62

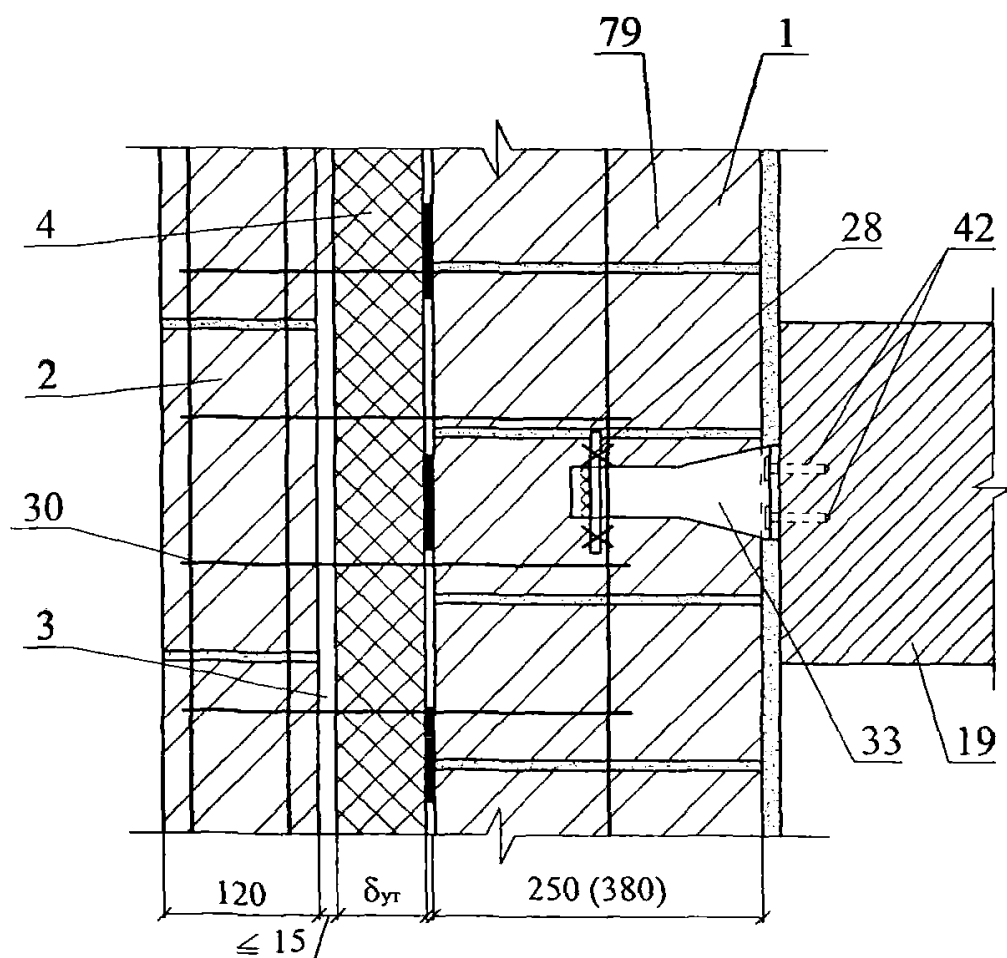

						ЗАО "Завод Минплита" М24.09/07 — 4.1	Лист
Изм.	Кол. уч.	Лист	№ док.	Подпись	Дата		5

63

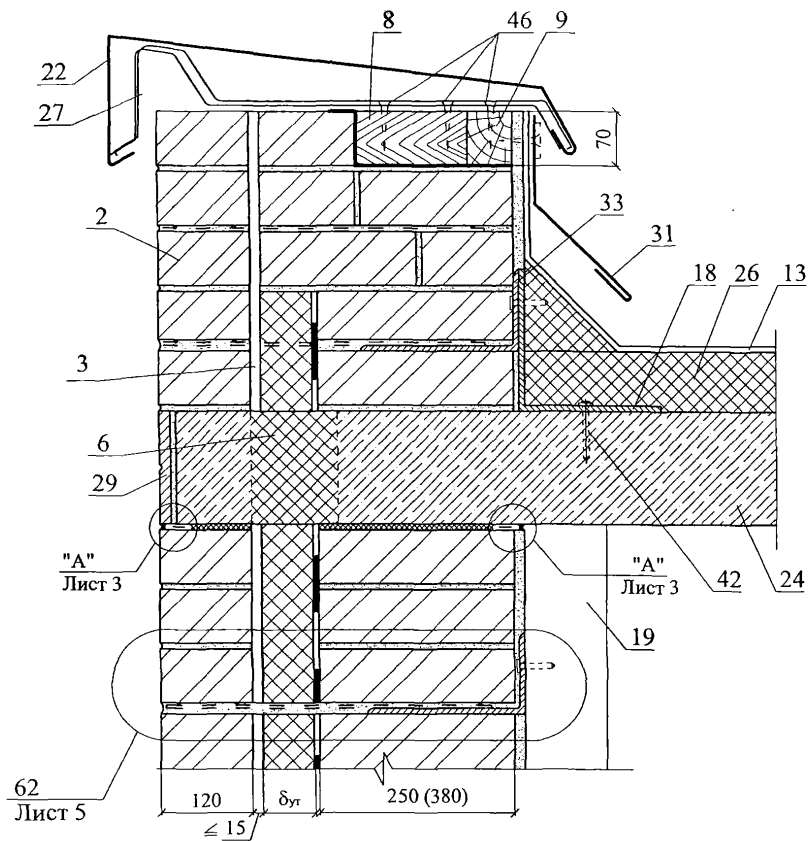

Изм.	Кол. уч.	Лист	№ док.	Подпись	Дата

ЗАО "Завод Минплита"
M24.09/07 — 4.1

Лист

6

64

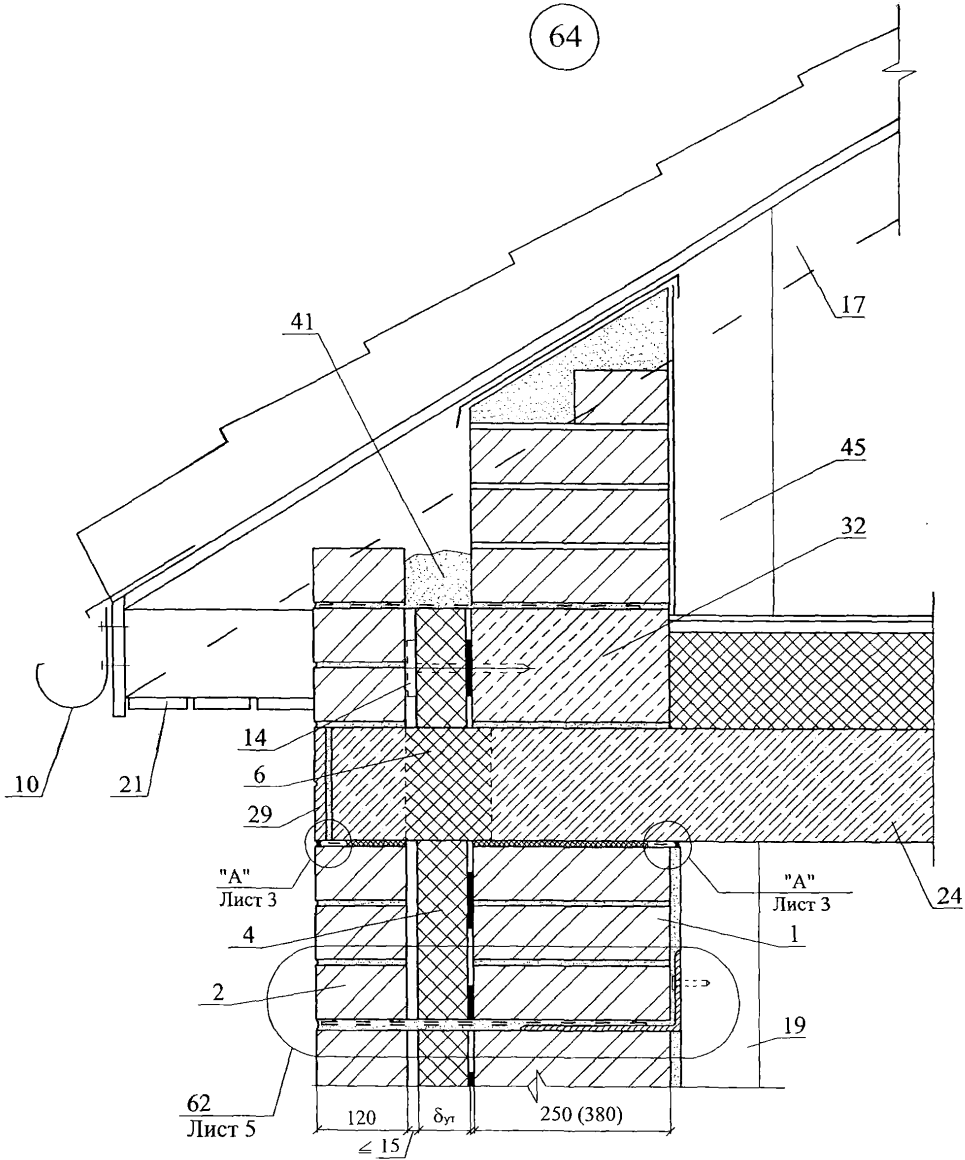

Изм.	Кол. уч.	Лист	№ док.	Подпись	Дата

ЗАО "Завод Минплита"
М24.09/07 — 4.1

Лист

7

65

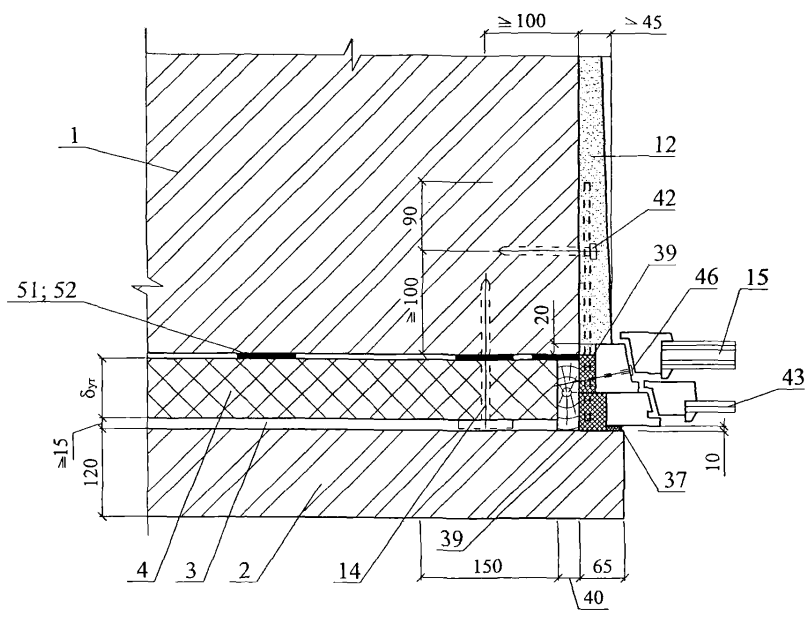

65.1

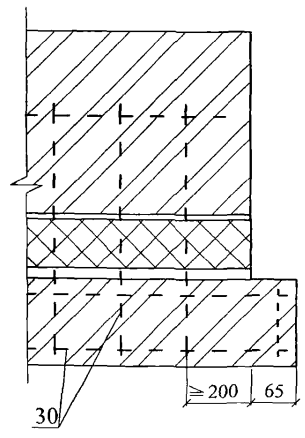

Изм.	Кол. уч.	Лист	№ док.	Подпись	Дата

ЗАО "Завод Минплита"
М24.09/07 — 4.1

Лист
8

РАЗДЕЛ 5
СТЕНЫ С ОТДЕЛОЧНЫМ СЛОЕМ ИЗ КИРПИЧА
РЕКОНСТРУКЦИЯ

№ поз.	Наименование	№ поз.	Наименование
46	Гвоздь Ø 6 через деревянную прокладку с шагом 600 мм, но не менее 2 шт. на проем	55	Перекрытие над подвалом
47	Окно деревянное	56	Фундаментная балка
48	Рама и полотно распашных складчатых ворот серии 1.435-28	57	Костыль под фундаментную балку
49	Костыль МС-1 с шагом 700 мм, см. в серии ворот	58	Стена подвала
50	Стальная планка для крепления рамы ворот, см. в серии ворот	59	Крупный песок
51	Подоконник по проекту	60	Термовставка из ячеистобетонных блоков по ГОСТ 21520-89
52	Капельник	61	Примыкание кровли к парапету дано в узлах раздела 13
53	Отмостка по проекту	62	Подшивка карниза
54	Гидроизоляция – цементно-песчаный раствор		

						ЗАО “Завод Минплита” М24.09/07 – 5.0	Лист
							2
Изм.	Кол. уч.	Лист	№ док.	Подпись	Дата		

СХЕМА № 11. Расположение плит утеплителя

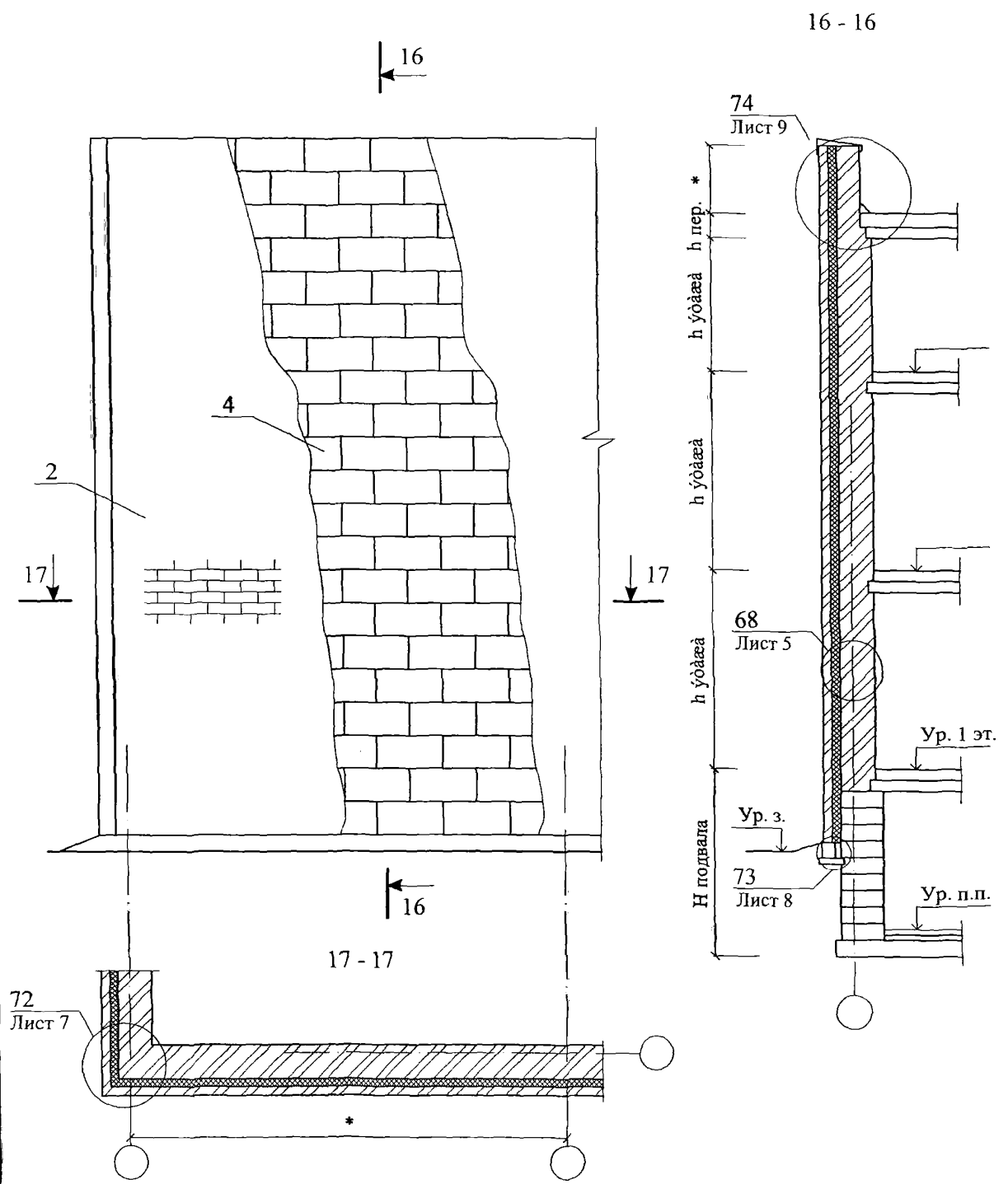

Изм.	Кол. уч.	Лист	№ док.	Подпись	Дата
				<i>Гликин</i>	
				<i>Воронин</i>	
				<i>Пешкова</i>	

ЗАО "Завод Минплита"
М24.09/07 — 5.1

Стены с отделочным
слоем из кирпича
Реконструкция
Схема 13 - 16
Узел 68 - 78

Стадия	Лист	Листов
МП	1	13

ОАО ЦНИИПРОМЗДАНИЙ
г. Москва 2007 г.

СХЕМА № 14. Расположение дюбелей в углах, температурных швах и у проемов

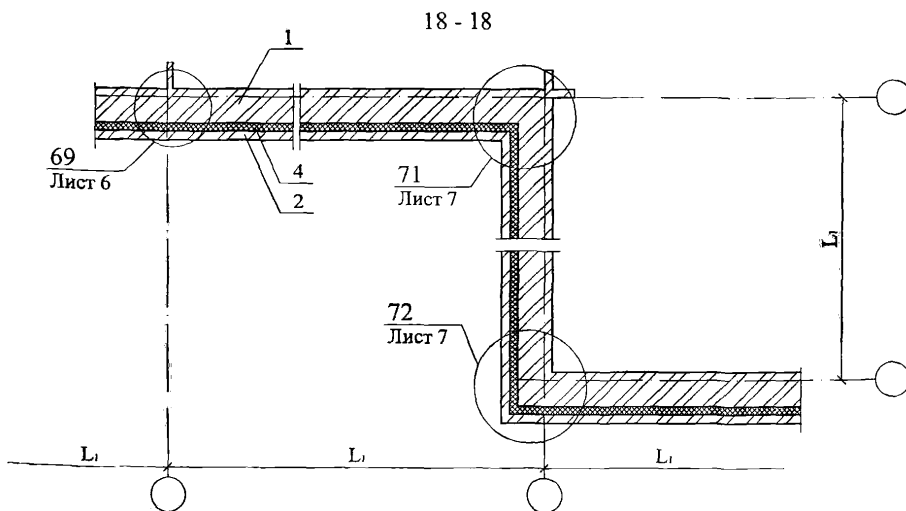
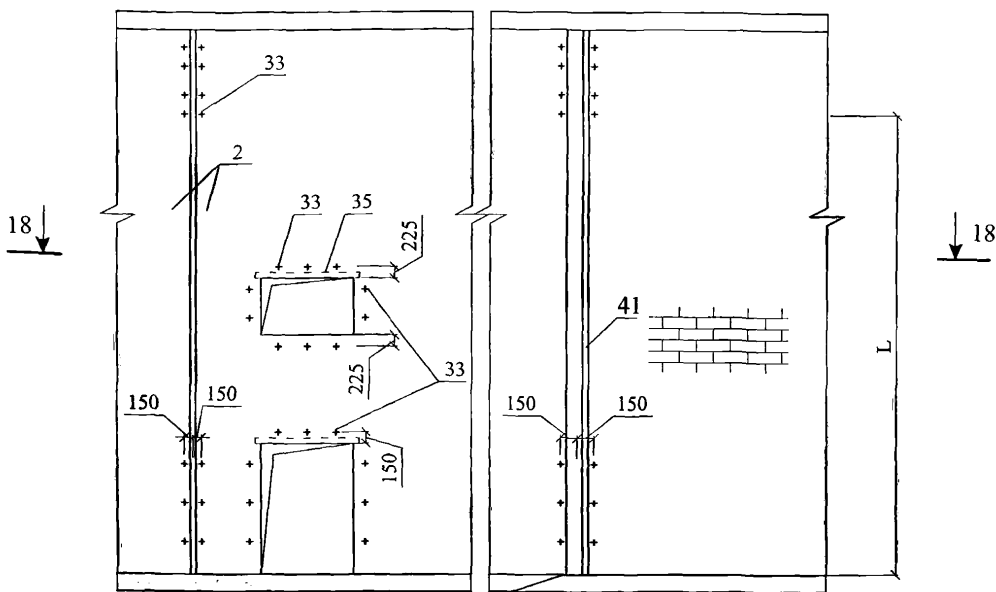

Максимальный шаг температурных швов в защитно-декоративной стене L₁ см. в таблице № 1 на листе 2 докум. М24.39/04-1.2

						ЗАО "Завод Минплита" М24.09/07 — 5.1		Лист
Изм.	Кол. уч.	Лист	№ док.	Подпись	Дата			2

СХЕМА № 15

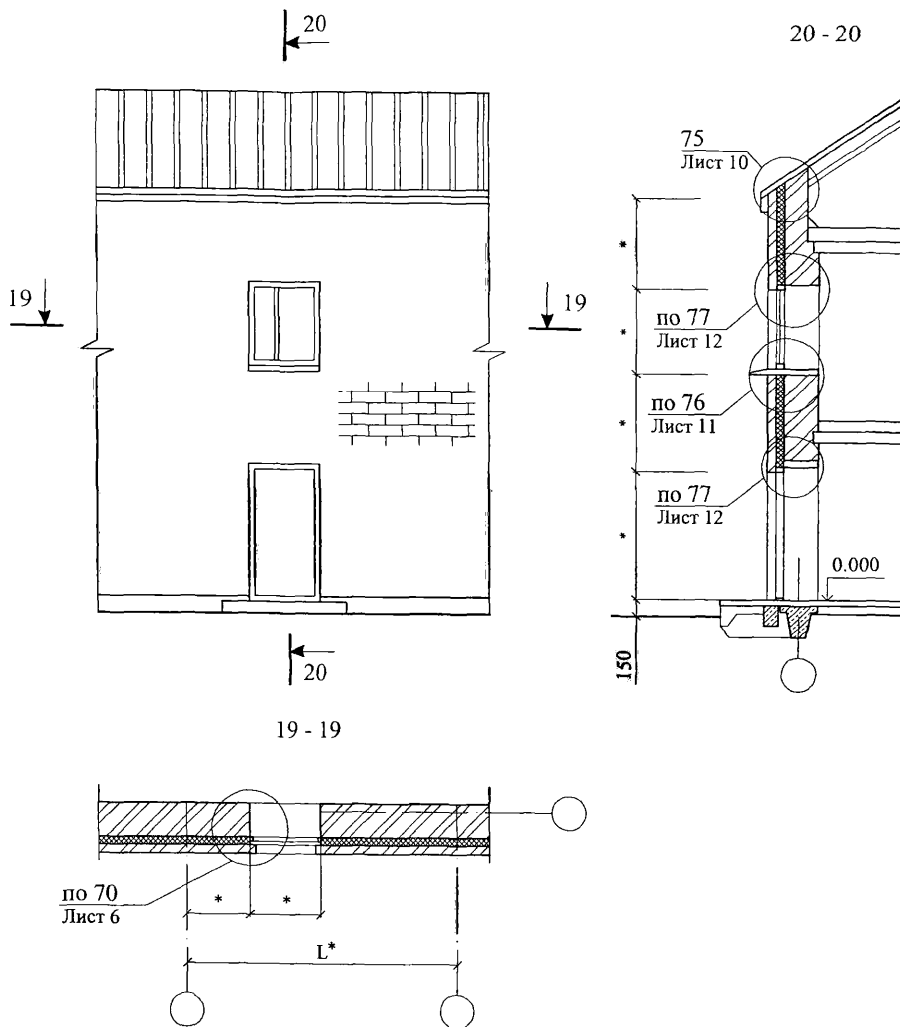

* - размеры по проекту

Изм.	Кол. уч.	Лист	№ док.	Подпись	Дата

ЗАО "Завод Минплита"
М24.09/07 — 5.1

Лист

3

СХЕМА № 16

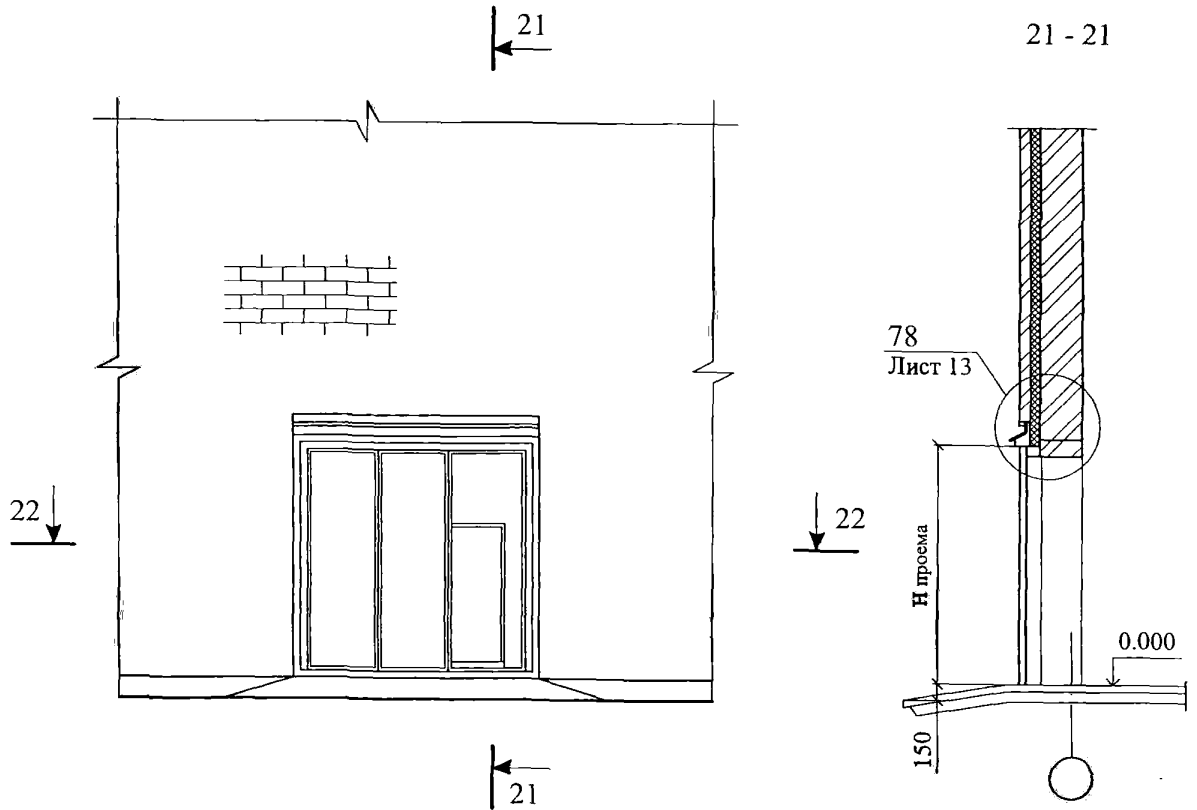

22 - 22

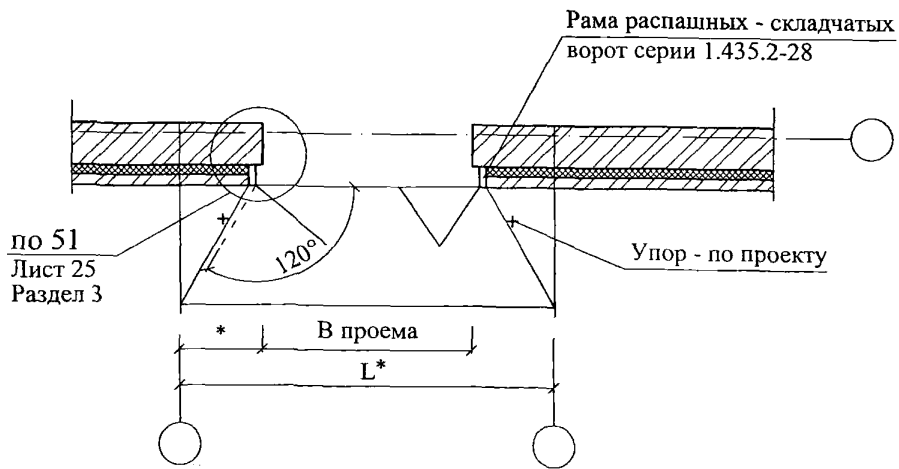

* - размеры по проекту

Изм.	Кол. уч.	Лист	№ док.	Подпись	Дата

ЗАО "Завод Минплита"
M24.09/07 — 5.1

Лист

4

69

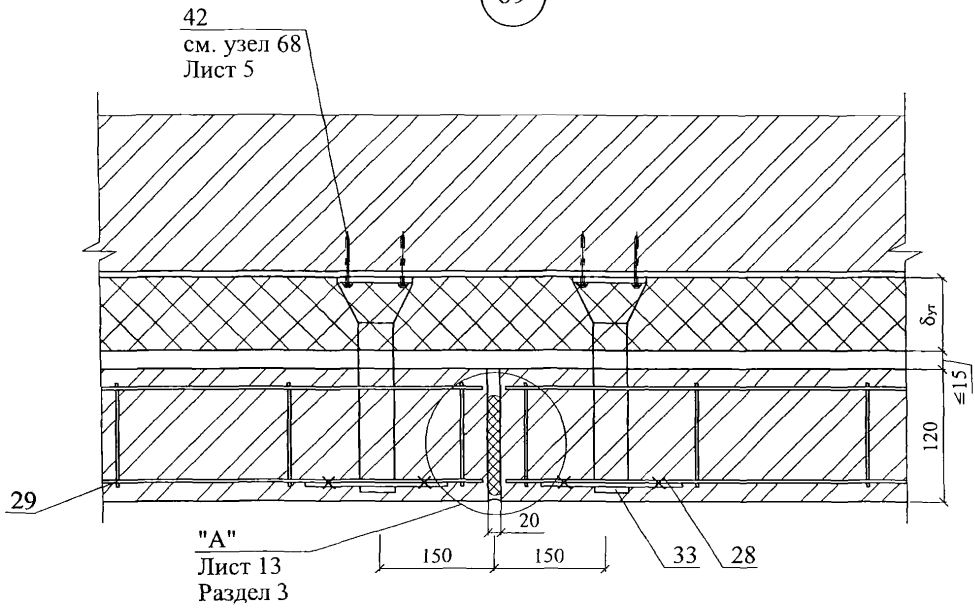

70

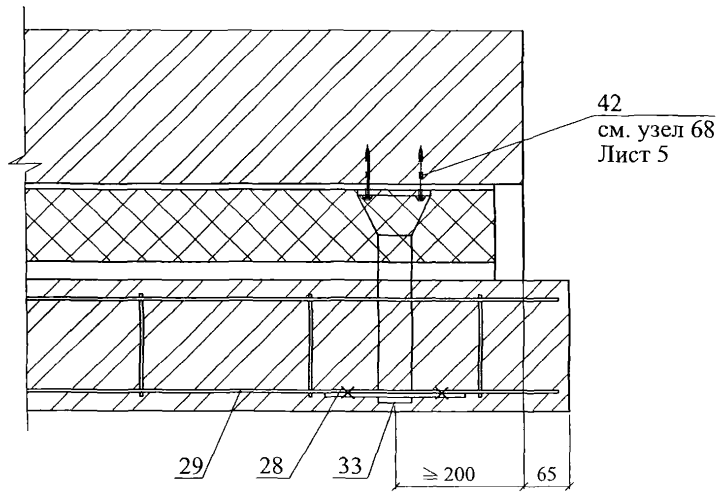

Изм.	Кол. уч.	Лист	№ док.	Подпись	Дата

ЗАО "Завод Минплита"
M24.09/07 — 5.1

Лист
6

71

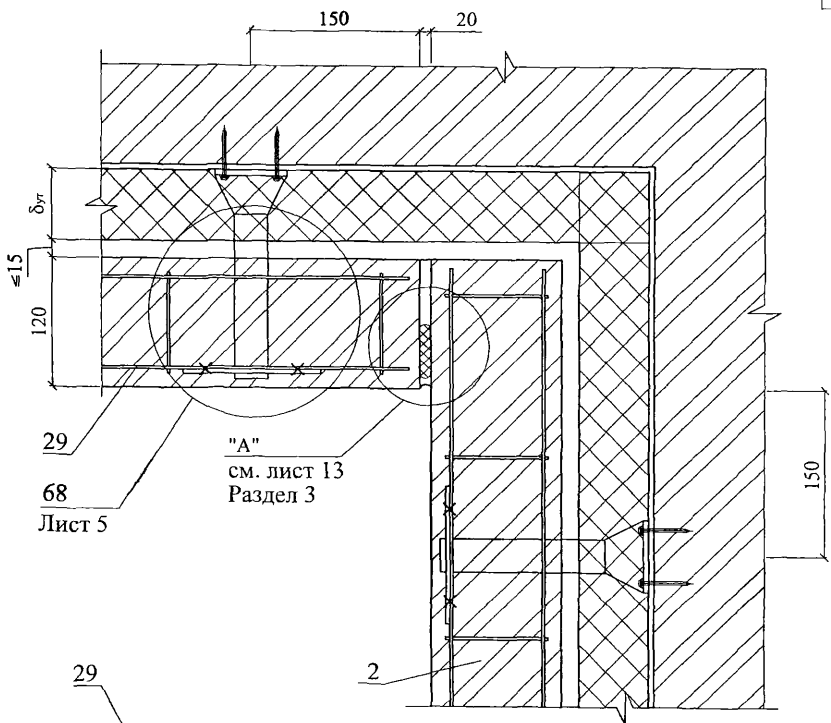

72

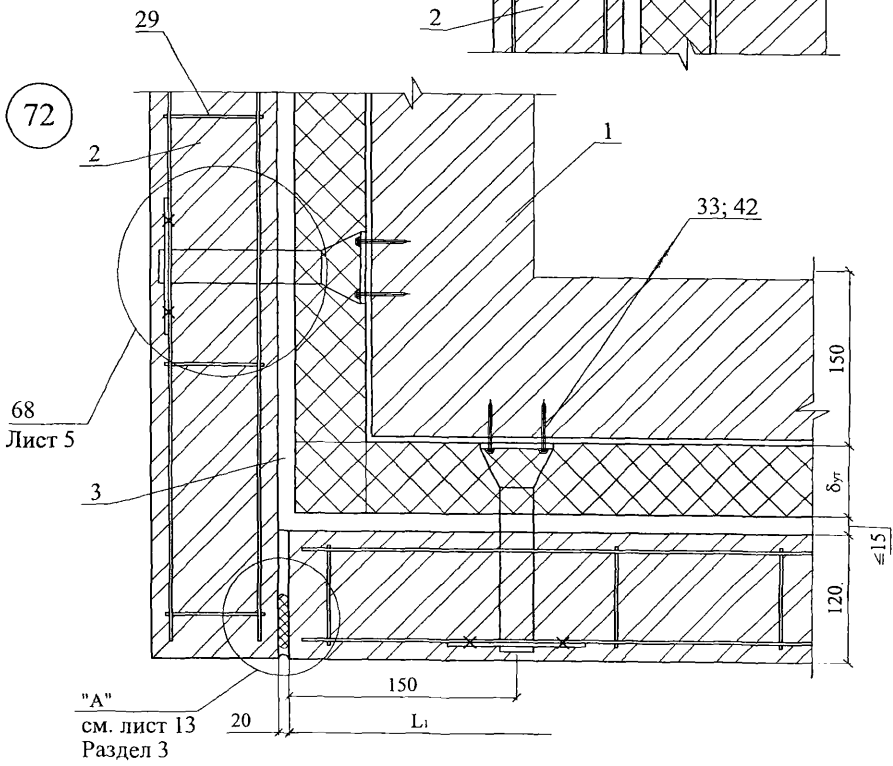

Изм.	Кол. уч.	Лист	№ док.	Подпись	Дата

ЗАО "Завод Минплита"
М24.09/07 — 5.1

Лист
7

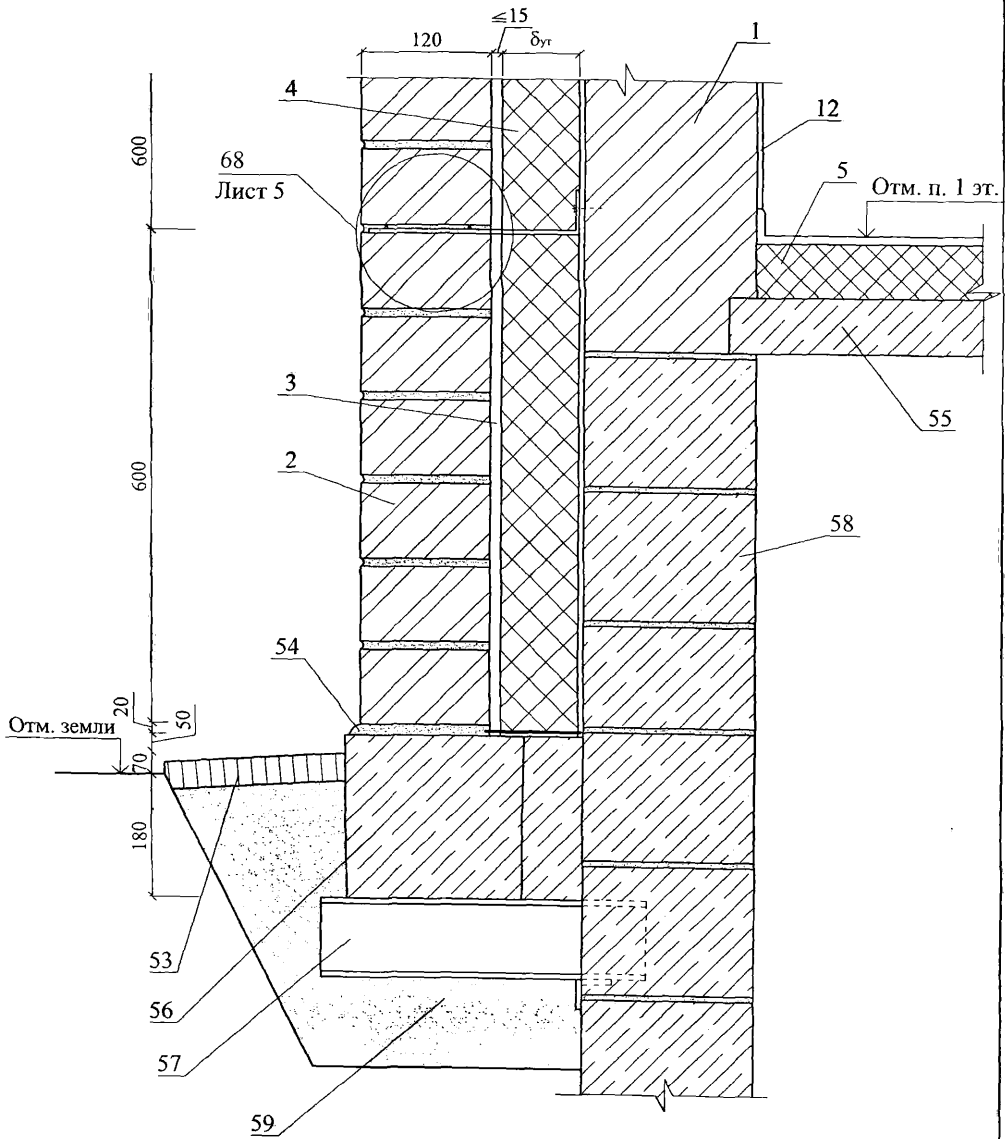

Изм.	Кол. уч.	Лист	№ док.	Подпись	Дата

ЗАО "Завод Минплита"
 М24.09/07 — 5.1

Лист

8

74

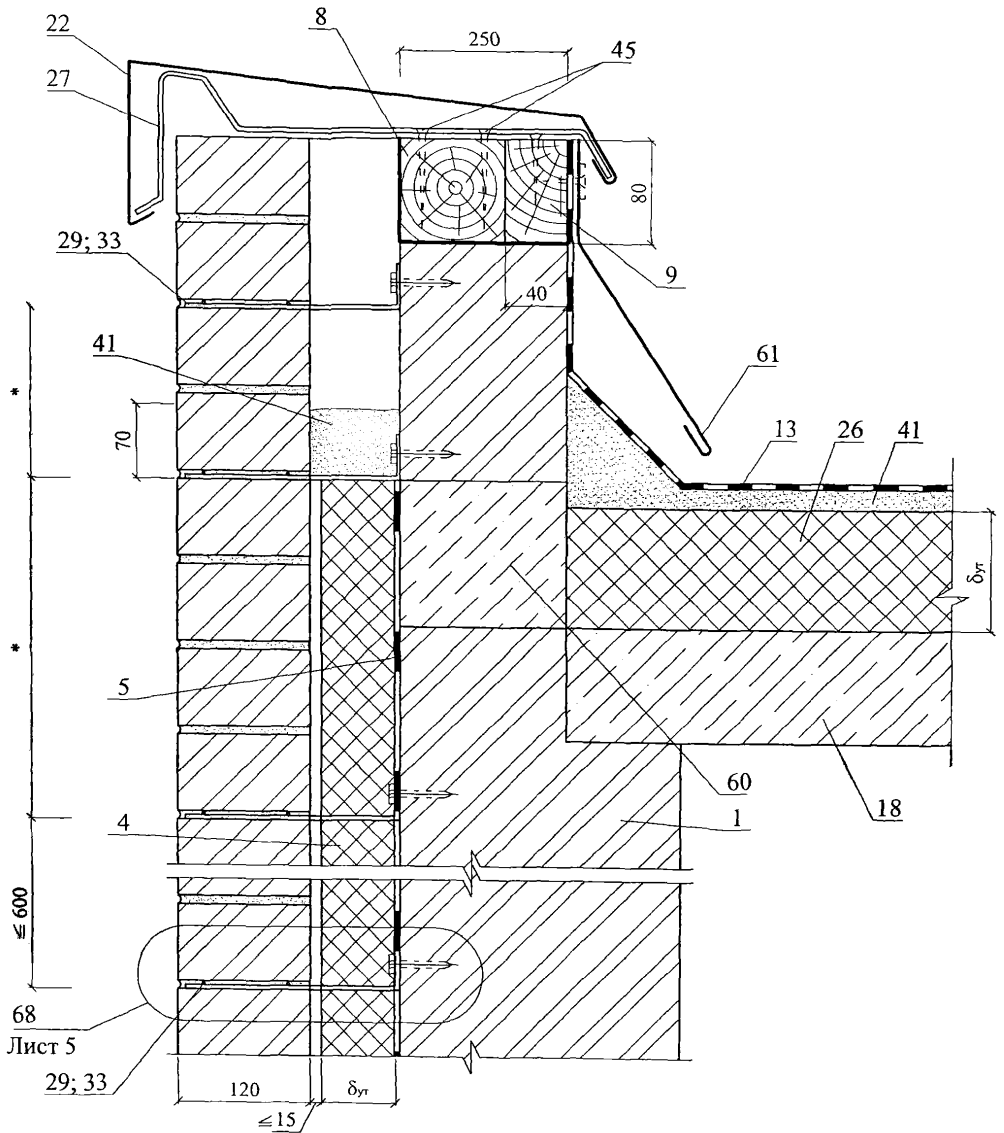

* - размер по проекту

Изм.	Кол. уч.	Лист	№ док.	Подпись	Дата

ЗАО "Завод Минплита"
 М24.09/07 — 5.1

75

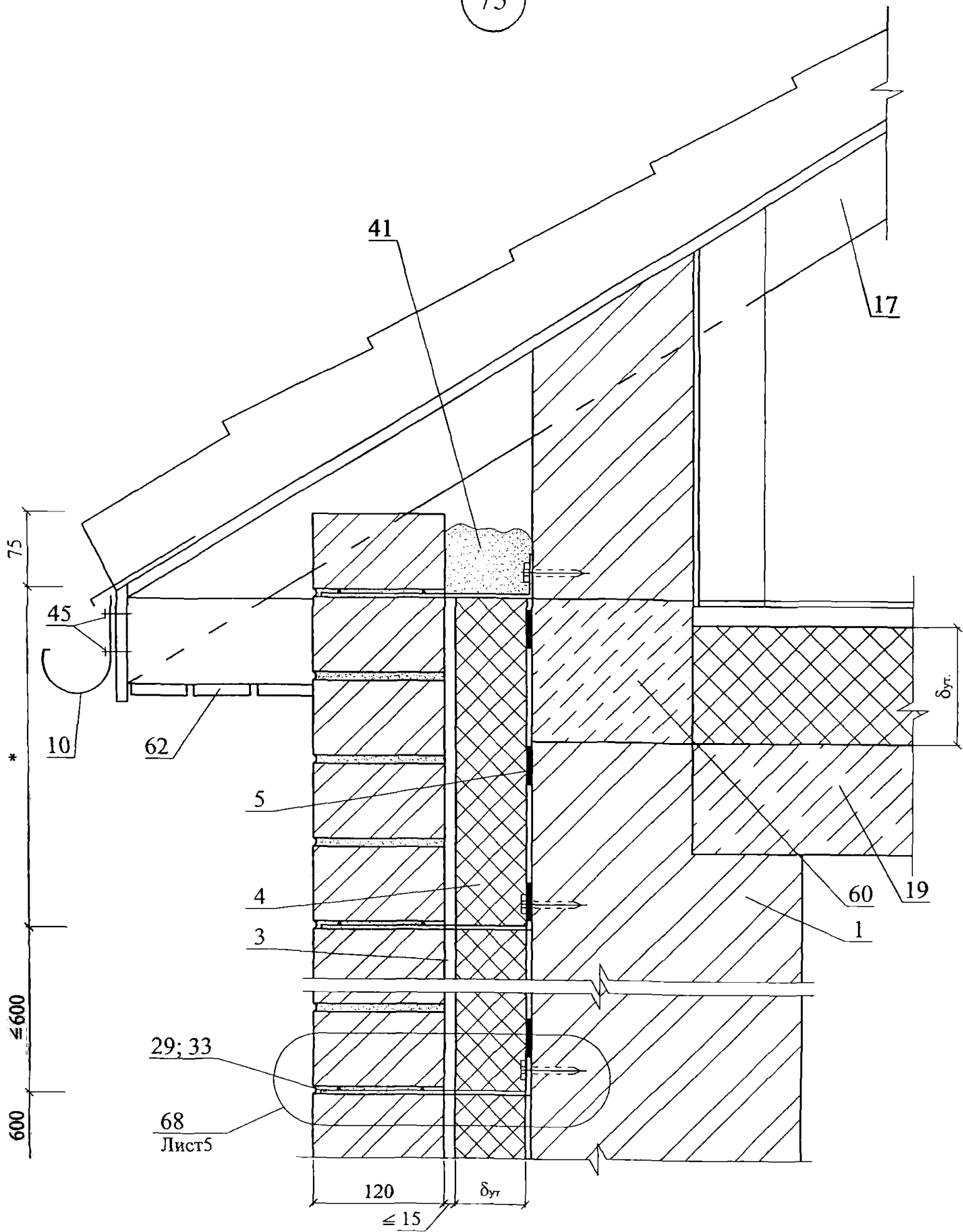

* - размер по проекту

Изм.	Кол. уч.	Лист	№ док.	Подпись	Дата

ЗАО "Завод Минплита"
M24.09/07 — 5.1

Лист
10

76

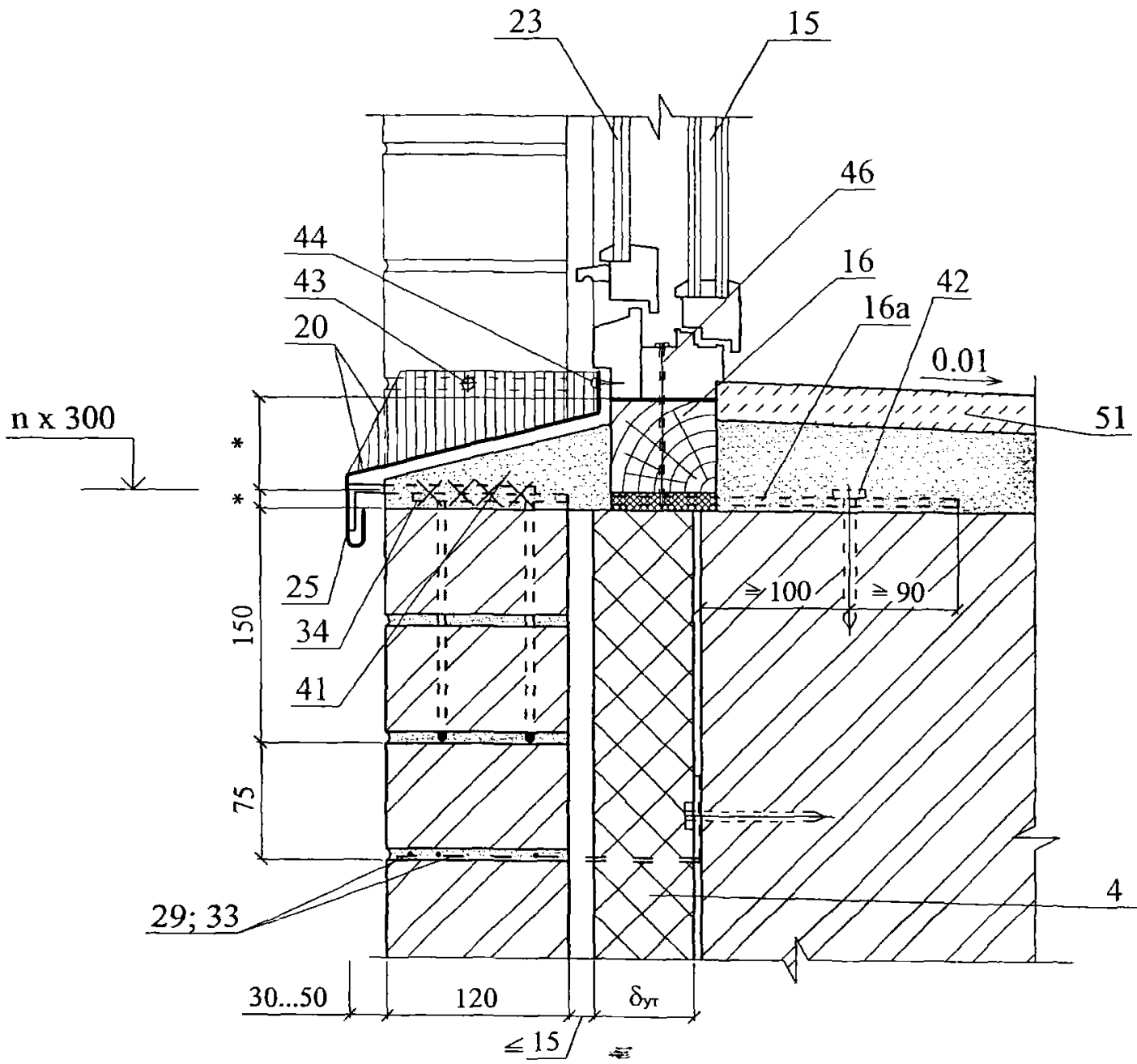

						ЗАО "Завод Минплита"	Лист
						M24.09/07 — 5.1	11
Изм.	Кол. уч.	Лист	№ док.	Подпись	Дата		

77

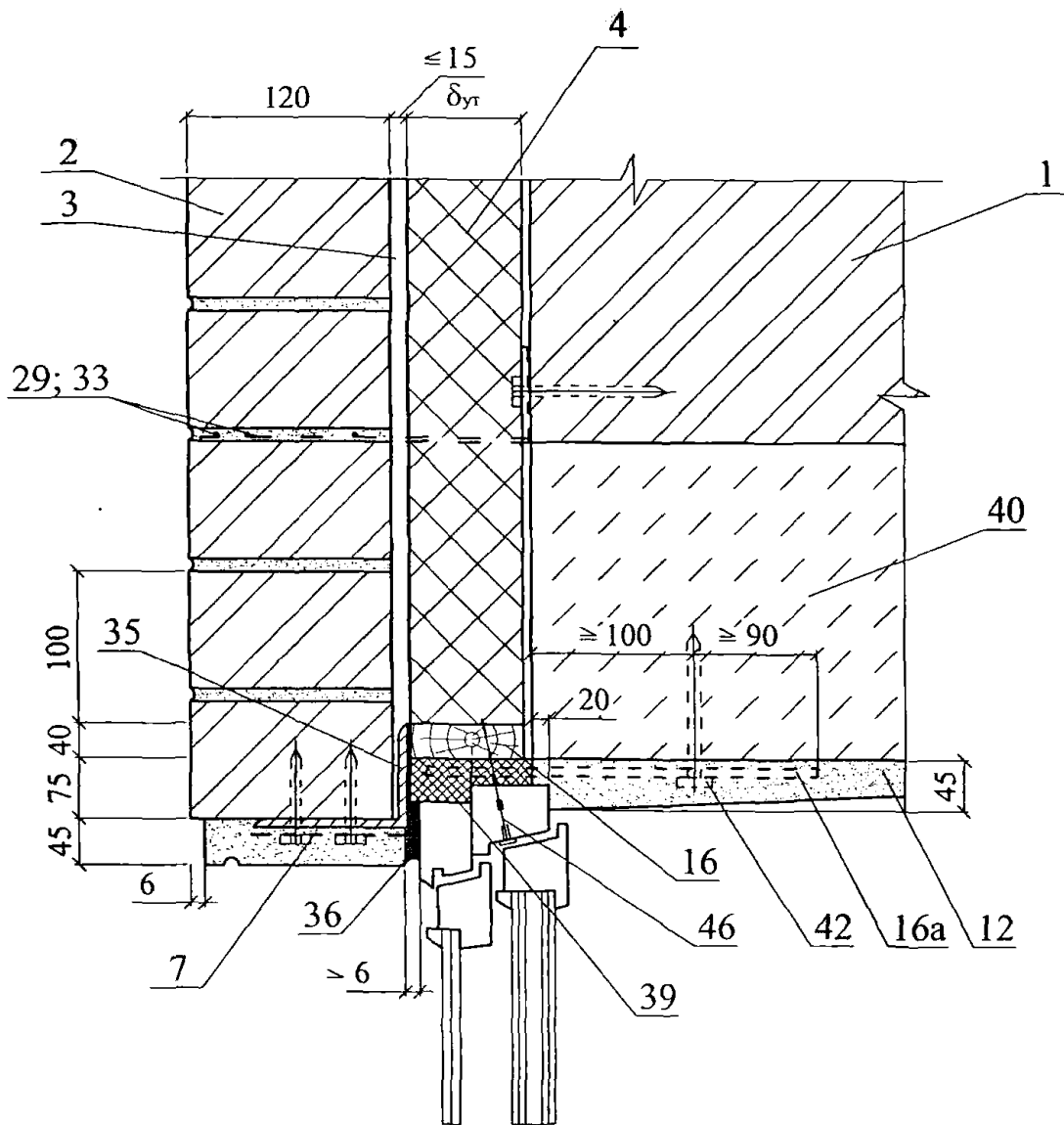

Изм.	Кол. уч.	Лист	№ док.	Подпись	Дата

ЗАО "Завод Минплита"
 М24.09/07 — 5.1

Лист

12

78

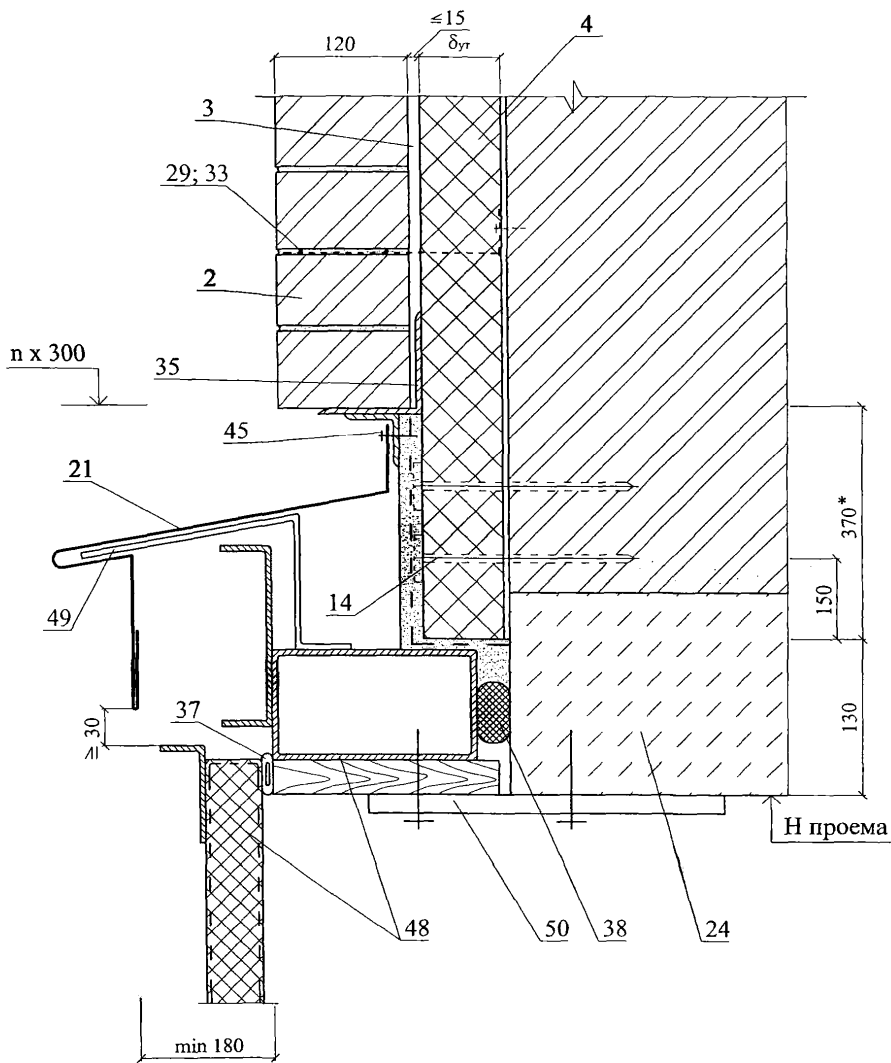

Изм.	Кол. уч.	Лист	№ док.	Подпись	Дата



ЗАО "Завод Минплита"
 М24.09/07 — 5.1

Лист

13

РАЗДЕЛ 6
**КАРКАСНЫЕ КОНСТРУКЦИИ СТЕН С ОБШИВКАМИ
ИЗ СТАЛЬНОГО ПРОФЛИСТА**

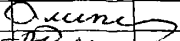
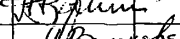
№ поз.	Наименование	№ поз.	Наименование
1	Панель стеновая цокольная	17	Деревянный брусок
2	Рама и полотно ворот по сети 1.435-28	18	Фартук
3	Слив С2	19	Несущий настил покрытия
4	Костыль МС-1 с шагом 700 мм см в серии ворот	20	Балка покрытия
5	Пленка «Тайвек» (TYVEK)	21	Асбестоцементный лист
6	Наружная обшивка из оцинкованного стального профлиста	22	Ригель
7	Теплоизоляция из минераловатных плит ЛАЙНРОК ЛАЙТ, ЛАЙНРОК СТАНДАРТ М, ЛАЙНРОК СТАНДАРТ	23	Самонарезающие винты
8	Каркас панели	24	Ригель
9	Угловой нащельник	25	Термовкладыш из бакелизированной фанеры
10	Слив С1	26	Шуруп 1 – 4х40 (шаг 300)
11	Внутренняя обшивка	27	Герметизирующая мастика
12	Заклепка	28	Антисептированный деревянный брус сечением 40х130, крепить шурупами 1 – 6х90 с шагом 600
13	Кровля из профлиста	29	Антисептированный деревянный брусок 40х90 (120)
14	Прогон	30	Нащельник Н1
15	Пароизоляция	31	Подоконник из деревянной доски 60х280
16	Костыль К-4	32	Слив С5

Изм.	Кол. уч.	Лист	№ док.	Подпись	Дата	ЗАО “Завод Минплита” М24.09/07 – 6.0		
Зам. ген. дир.		Гликин						
Рук. отд.		Воронин				МП	1	
С.н.с.		Пешкова				ОАО ЦНИИПРОМЗДАНИЙ г. Москва, 2007 г.		

№ поз.	Наименование	№ поз.	Наименование
33	Болт М16х50 с шагом 600	37	Доска
34	Нащельник Н2	38	Нащельник Н3
35	Элемент крепления окна У2, У3 с шагом 600	39	Нащельник Н4
36	Герметик	40	Нащельник Н5

						ЗАО “Завод Минплита” М24.09/07 – 6.0	Лист
							2
Изм	Кол. уч.	Лист	№ док.	Подпись	Дата		

СХЕМА № 17. Продольный фасад

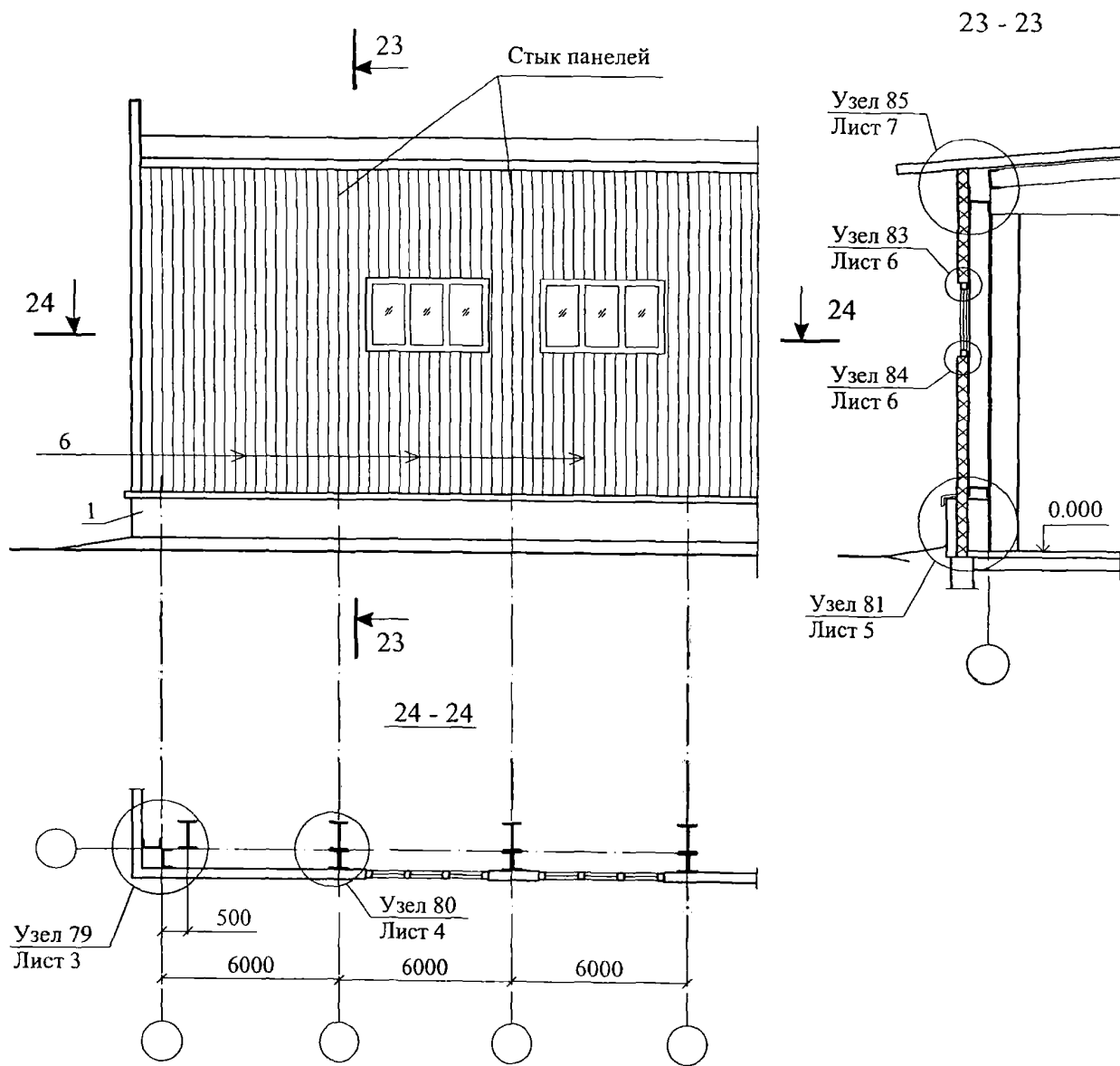

ЗАО "Завод Минплита" М24.09/07 — 6.1					
Изм.	Кол. уч.	Лист	№ док.	Подпись	Дата
Зам. ген. дир.		Гликин		<i>О. Гликин</i>	
Рук. отд.		Воронин		<i>В. Воронин</i>	
С.н.с.		Пешкова		<i>М. Пешкова</i>	
Стены с облицовкой из оцинкованного стального профлиста					
Стация		Лист	Листов		
МП		1	10		
ОАО ЦНИИПРОМЗДАНИЙ г. Москва 2007 г.					

СХЕМА № 18. Торцевой фасад

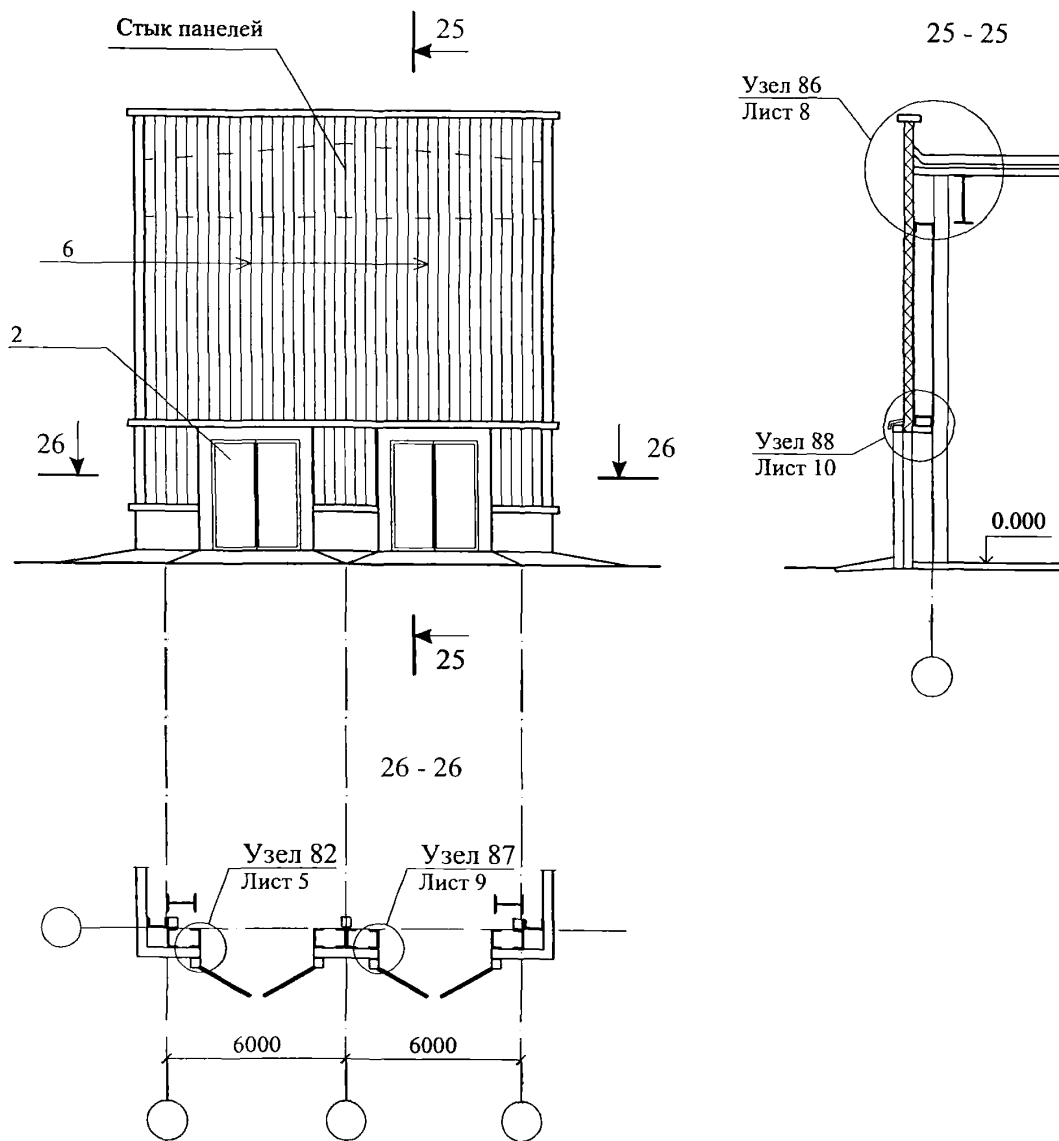

Изм.	Кол. уч.	Лист	№ док.	Подпись	Дата

ЗАО "Завод Минплита"
 М24.09/07 — 6.1

Лист

2

79

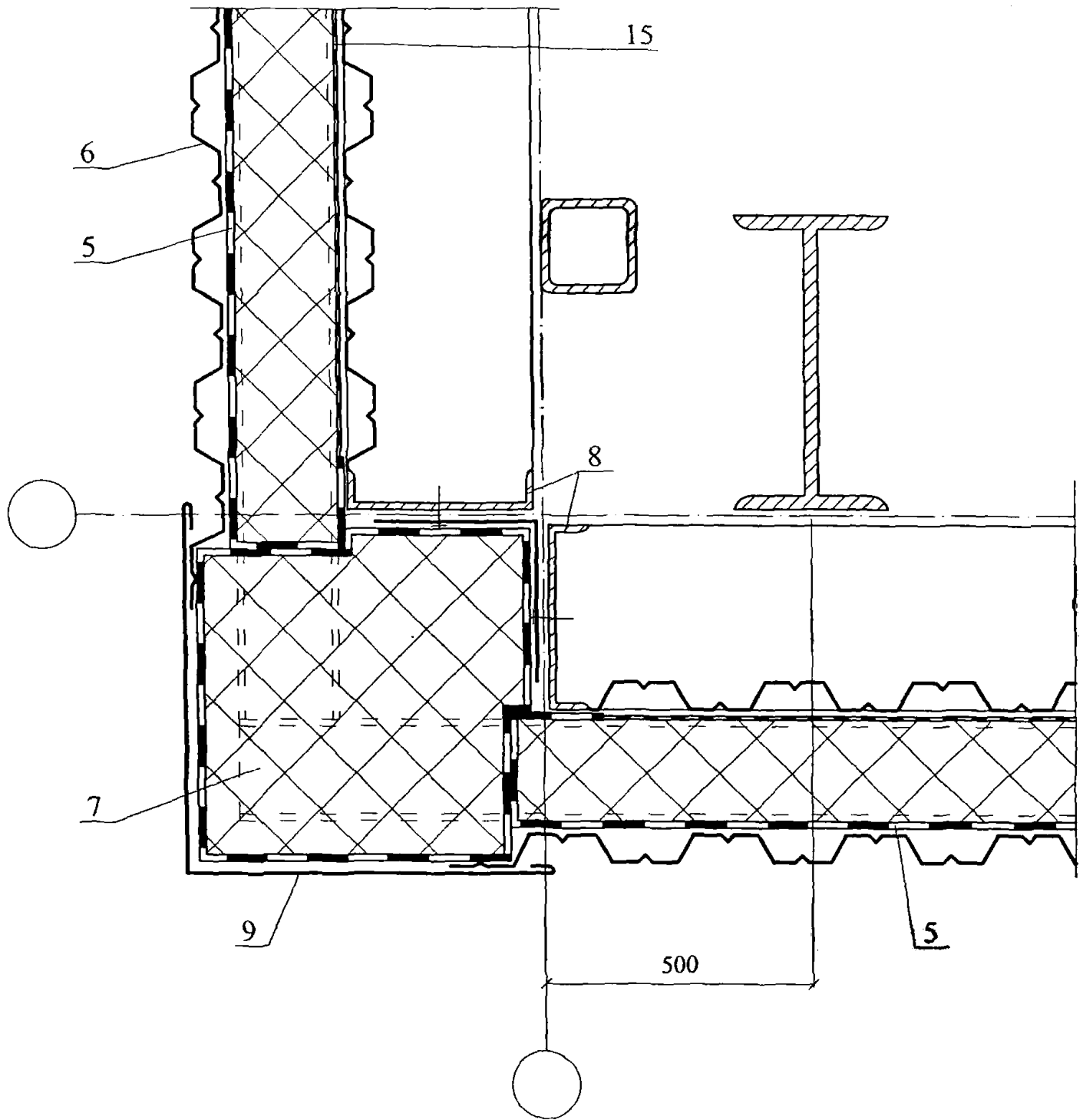

Изм.	Кол. уч.	Лист	№ док.	Подпись	Дата

ЗАО "Завод Минплита"
М24.09/07 — 6.1

Лист
3

80

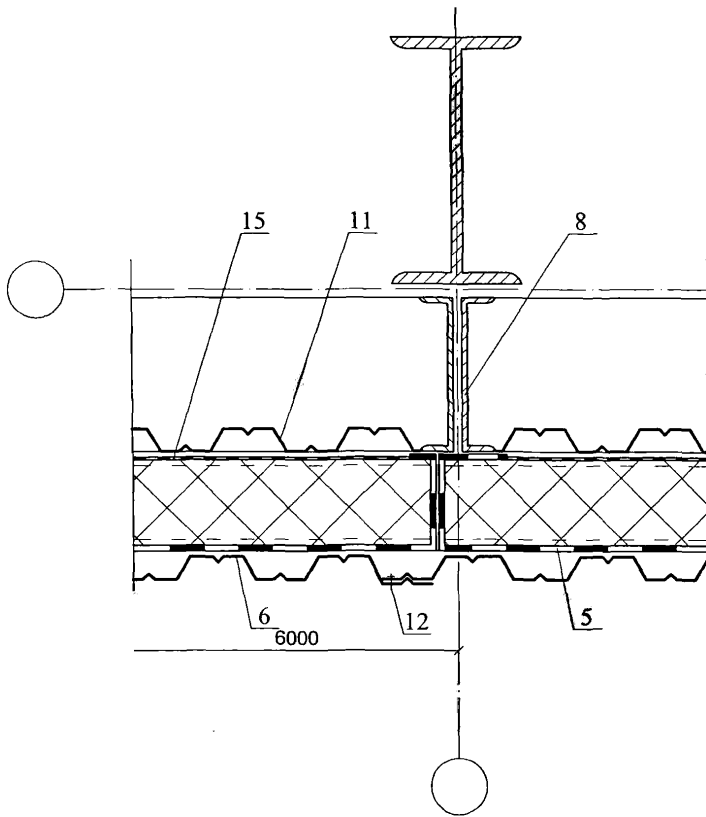

Изм	Код. уч.	Лист	№ док.	Подпись	Дата

ЗАО "Завод Минплита"
М24.09/07 — 6.1

Лист
4

81

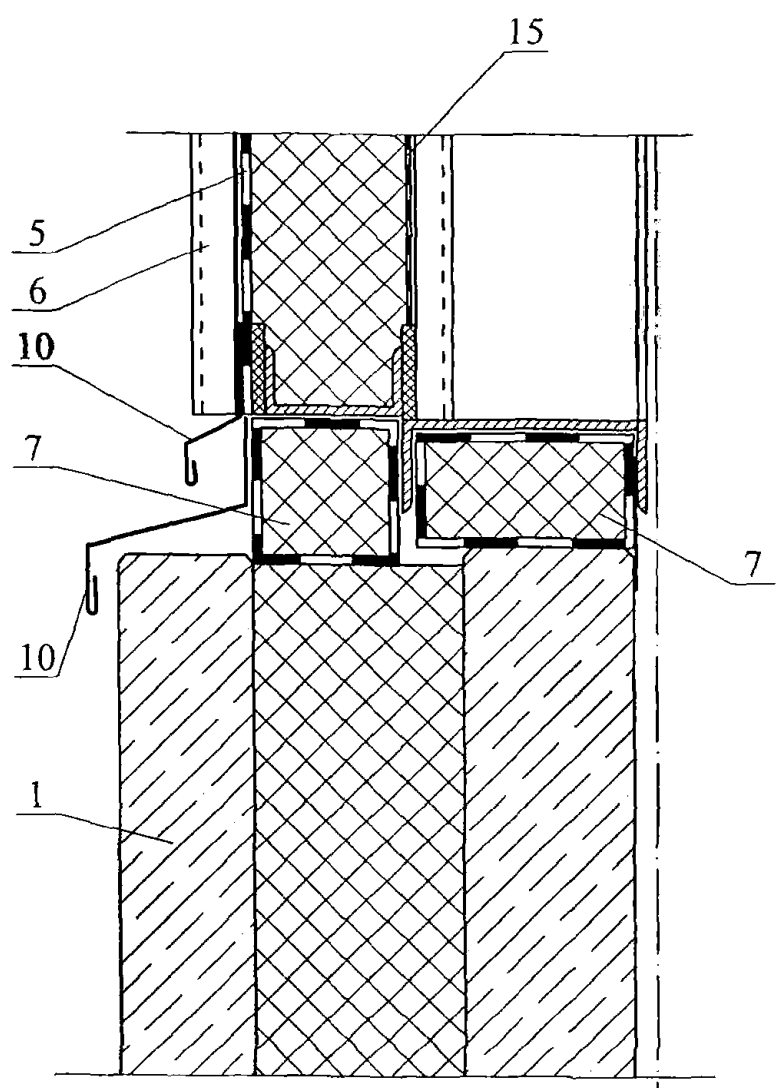

82

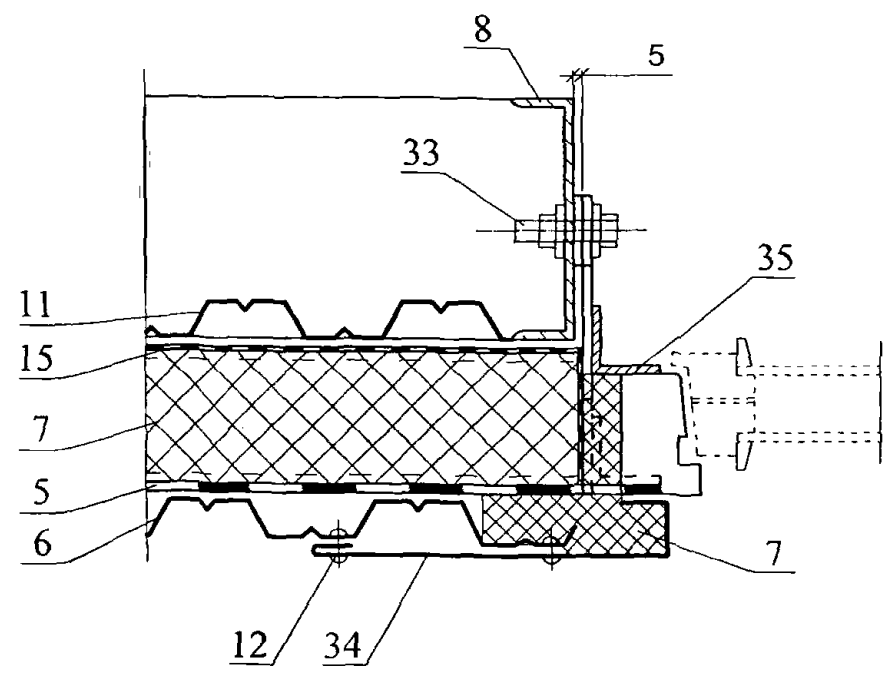

Изм.	Кол. уч.	Лист	№ док.	Подпись	Дата

ЗАО "Завод Минплита"
М24.09/07 — 6.1

Лист
5

83

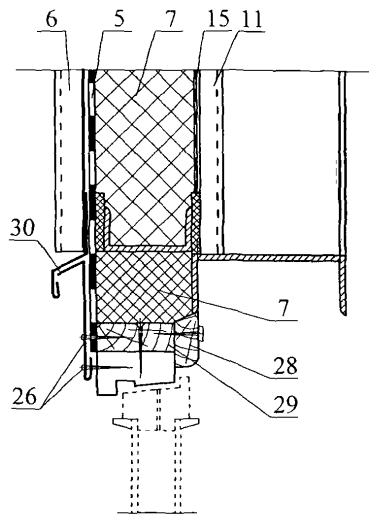

84

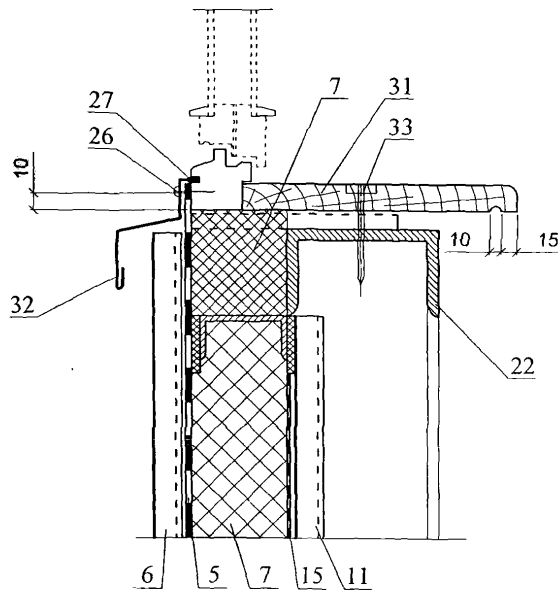

Изм.	Кол. уч.	Лист	№ док.	Подпись	Дата

ЗАО "Завод Минплита"
М24.09/07 — 6.1

Лист

6

85

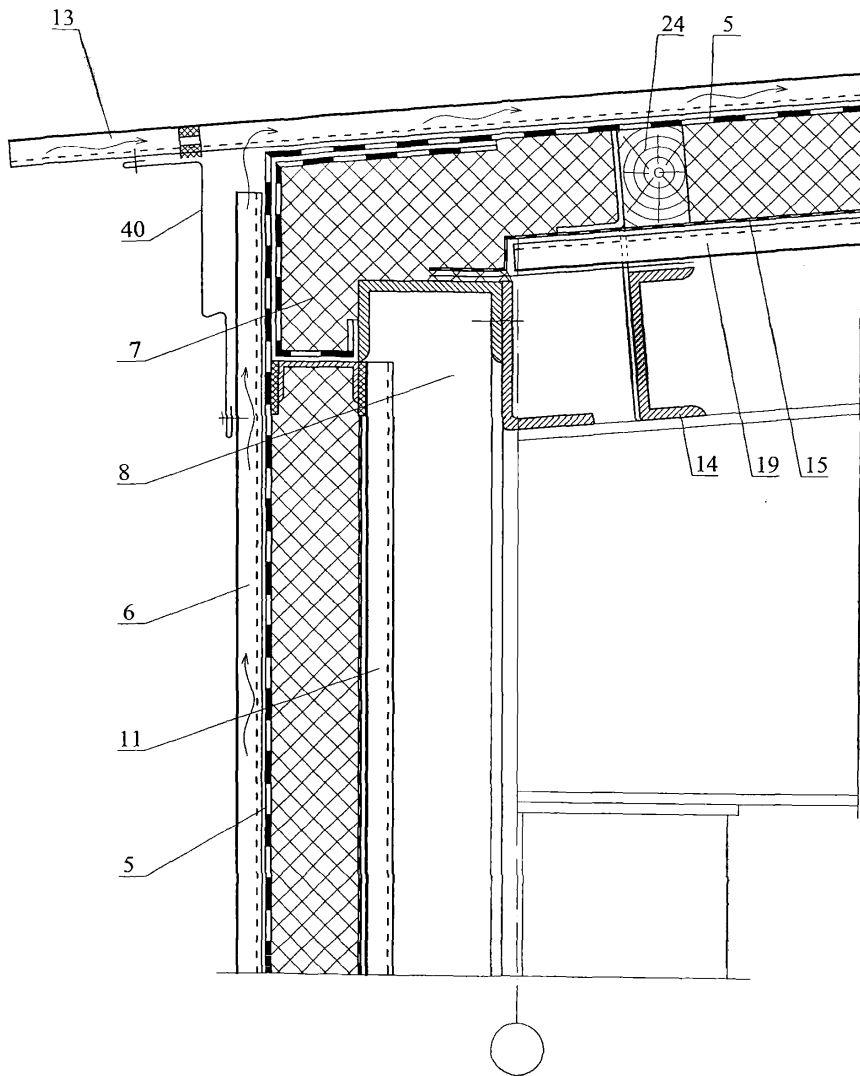

Изм.	Кол. уч.	Лист	№ док.	Подпись	Дата

ЗАО "Завод Минплита"
 М24.09/07 — 6.1

Лист
 7

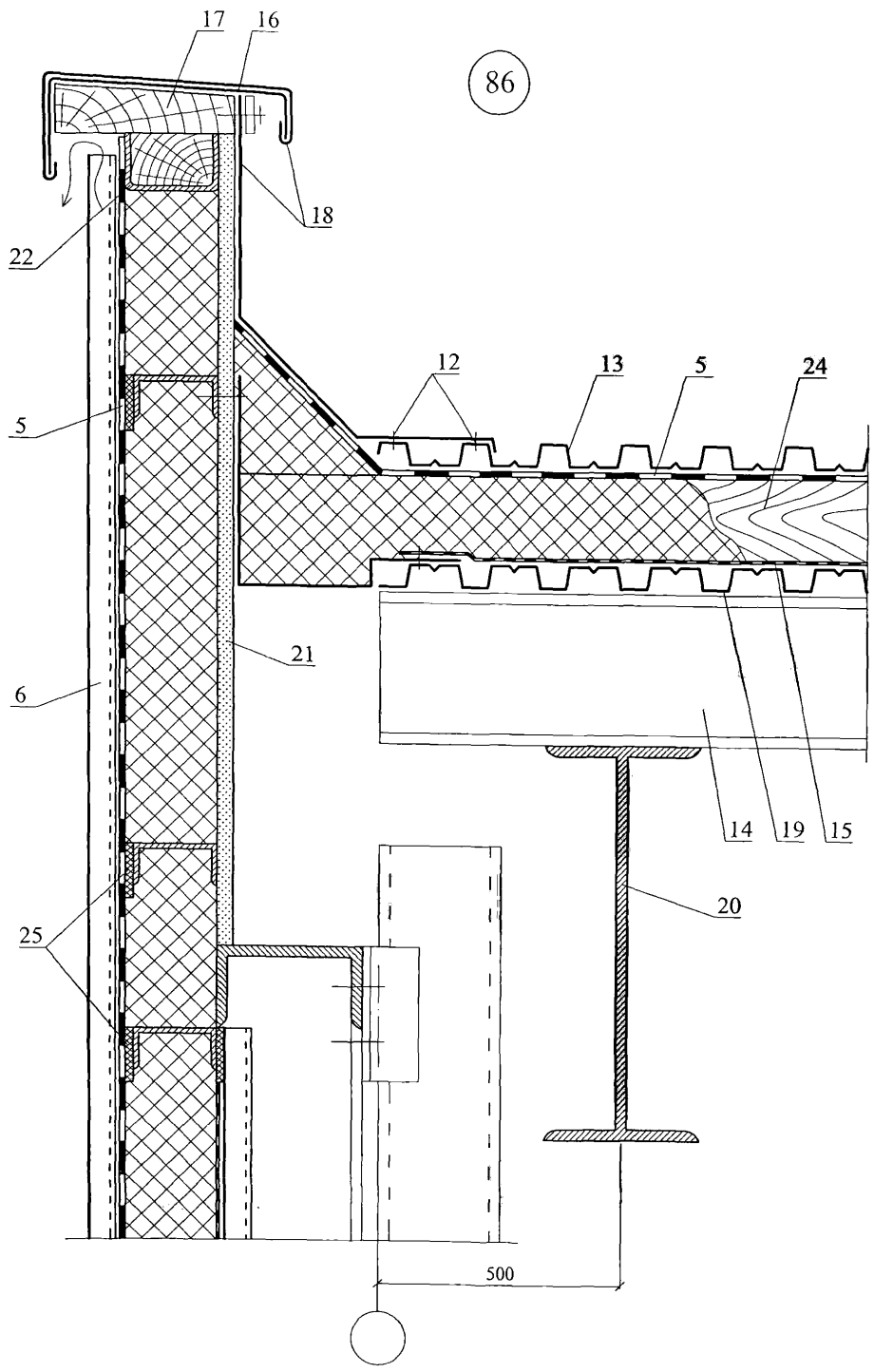

Изм.	Кол. уч.	Лист	№ док.	Подпись	Дата

ЗАО "Завод Минплита"
 М24.09/07 — 6.1

87

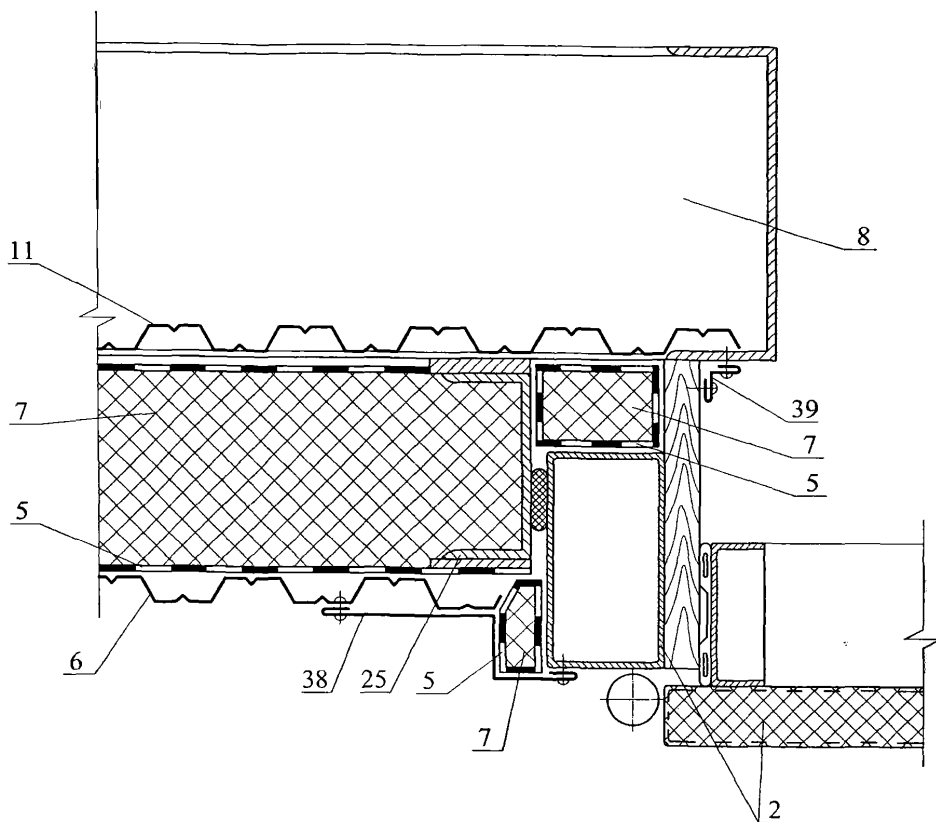

Изм.	Кол. уч.	Лист	№ док.	Подпись	Дата

ЗАО "Завод Минплита"
М24.09/07 — 6.1

Лист

9

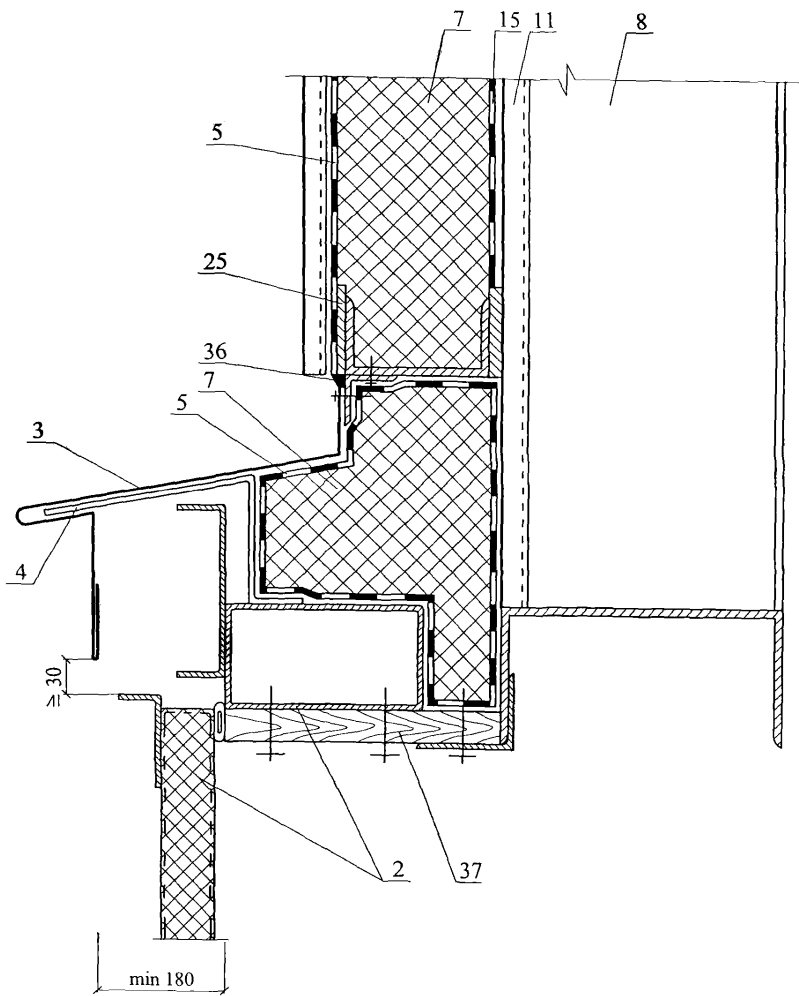

Изм.	Кол. уч.	Лист	№ док.	Подпись	Дата

ЗАО "Завод Минплита"
 М24.09/07 — 6.1

Лист
 10

РАЗДЕЛ 7

**СТЕНЫ С ВЕНТИЛИРУЕМОЙ
ВОЗДУШНОЙ ПРОСЛОЙКОЙ**

СХЕМА № 19. Продольный фасад

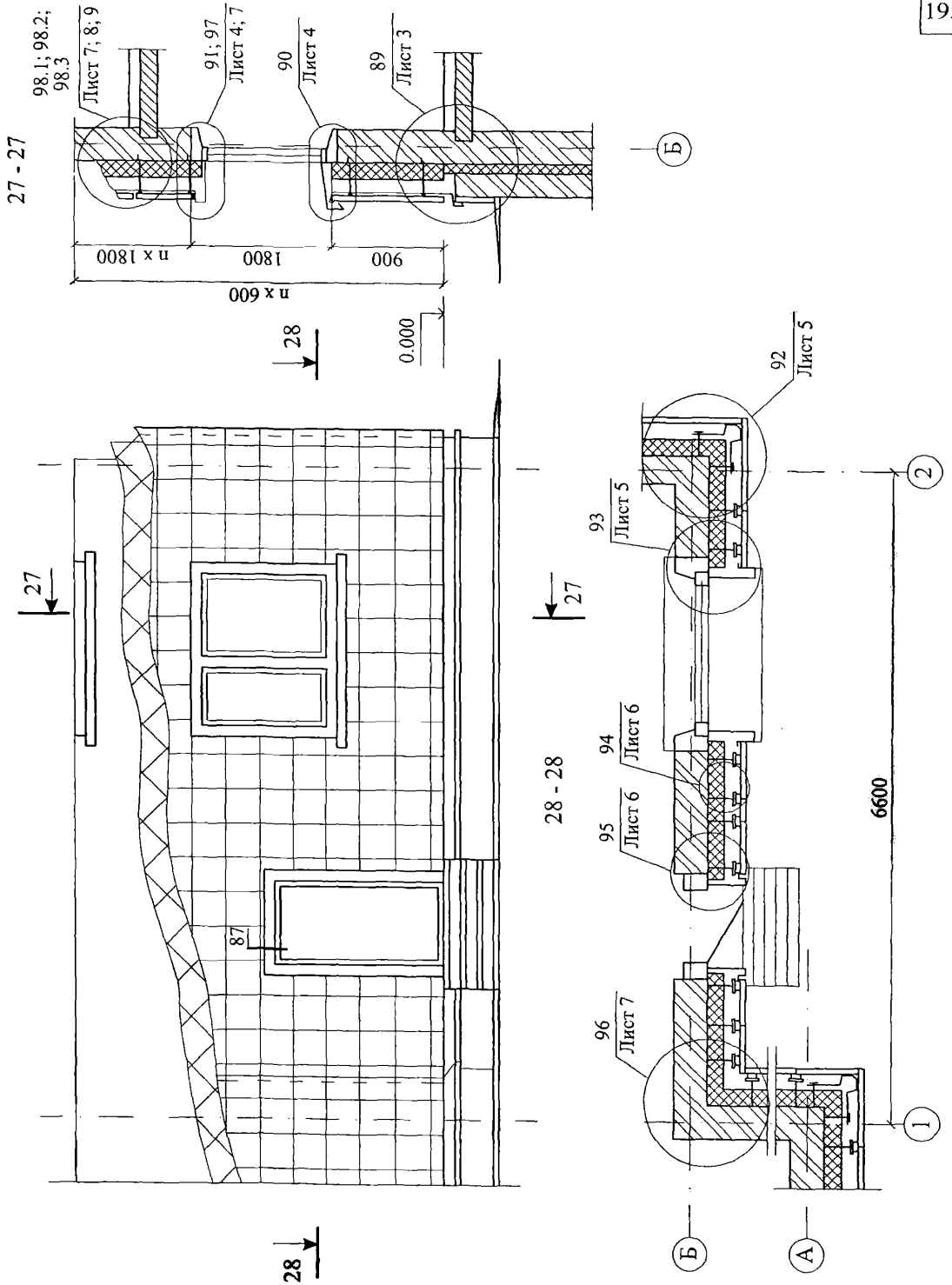

Изм.	Кол. уч.	Лист	№ док.	Подпись	Дата
				<i>Гликин</i>	
				<i>Воронин</i>	
				<i>Пешкова</i>	

ЗАО "Завод Минплита"
M24.09/07 — 7.1

Стены с вентилируемой
воздушной прослойкой

Стадия	Лист	Листов
МП	1	9

ОАО ЦНИИПРОМЗДАНИЙ
г. Москва 2007 г.

СХЕМА размещения плит теплоизоляции, дюбелей и кронштейнов

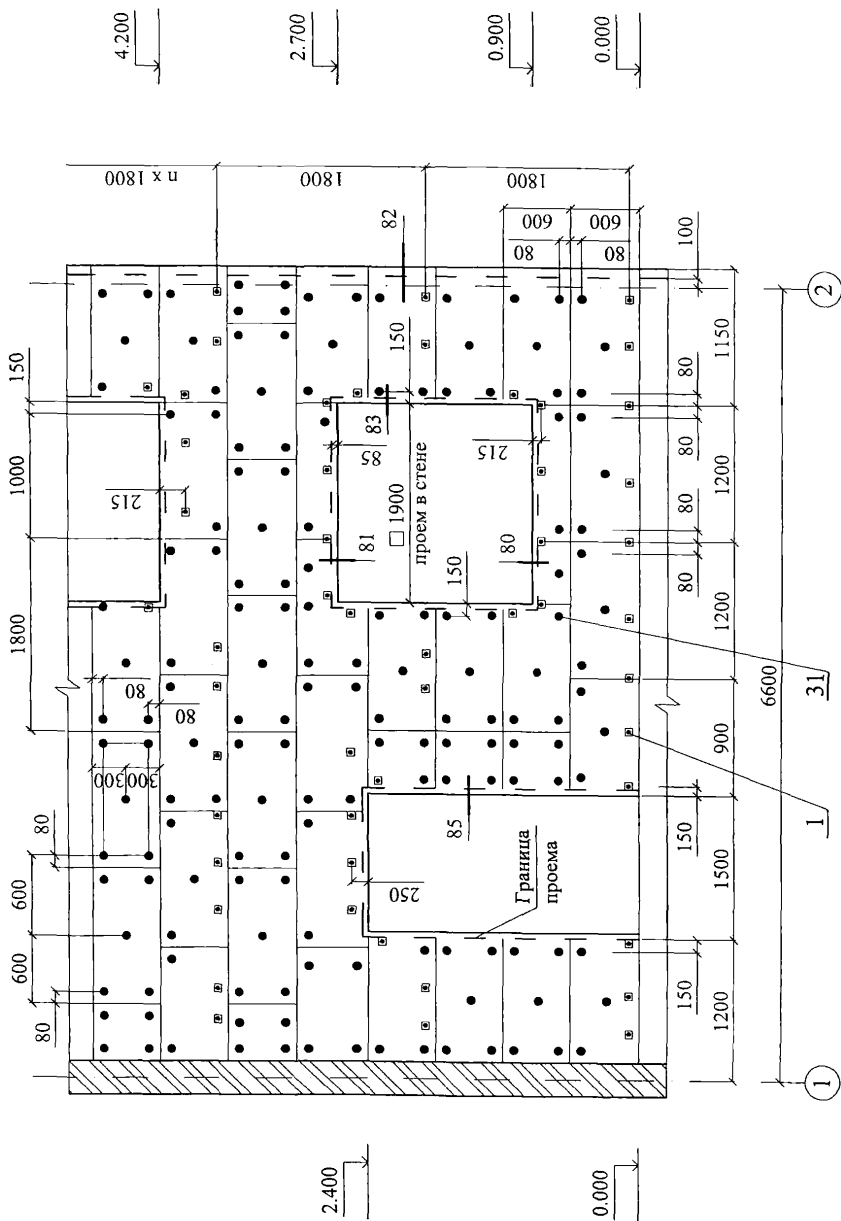

Изм.	Кол. уч.	Лист	№ док.	Подпись	Дата

ЗАО "Завод Минплита"
М24.09/07 — 7.1

89

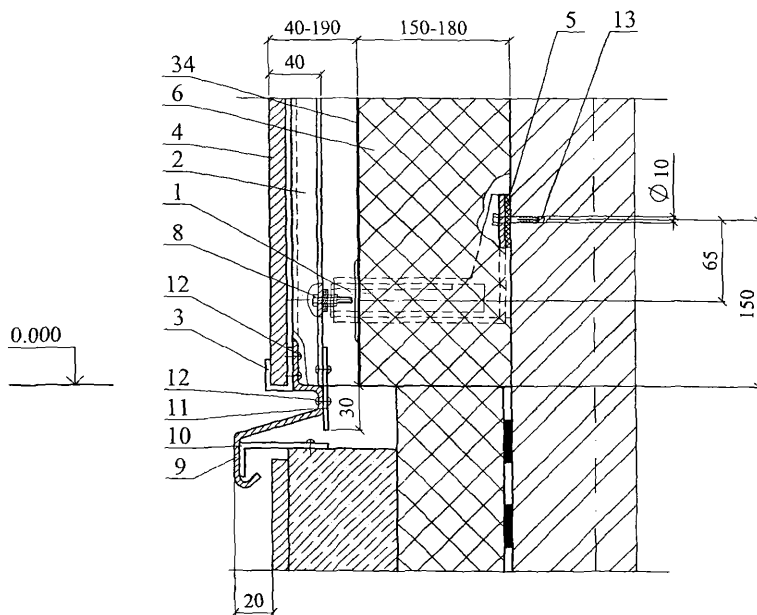

						ЗАО "Завод Минплита"		Лист
						М24.09/07 — 7.1		3
Изм.	Код. уч.	Лист	№ док.	Подпись	Дата			

90

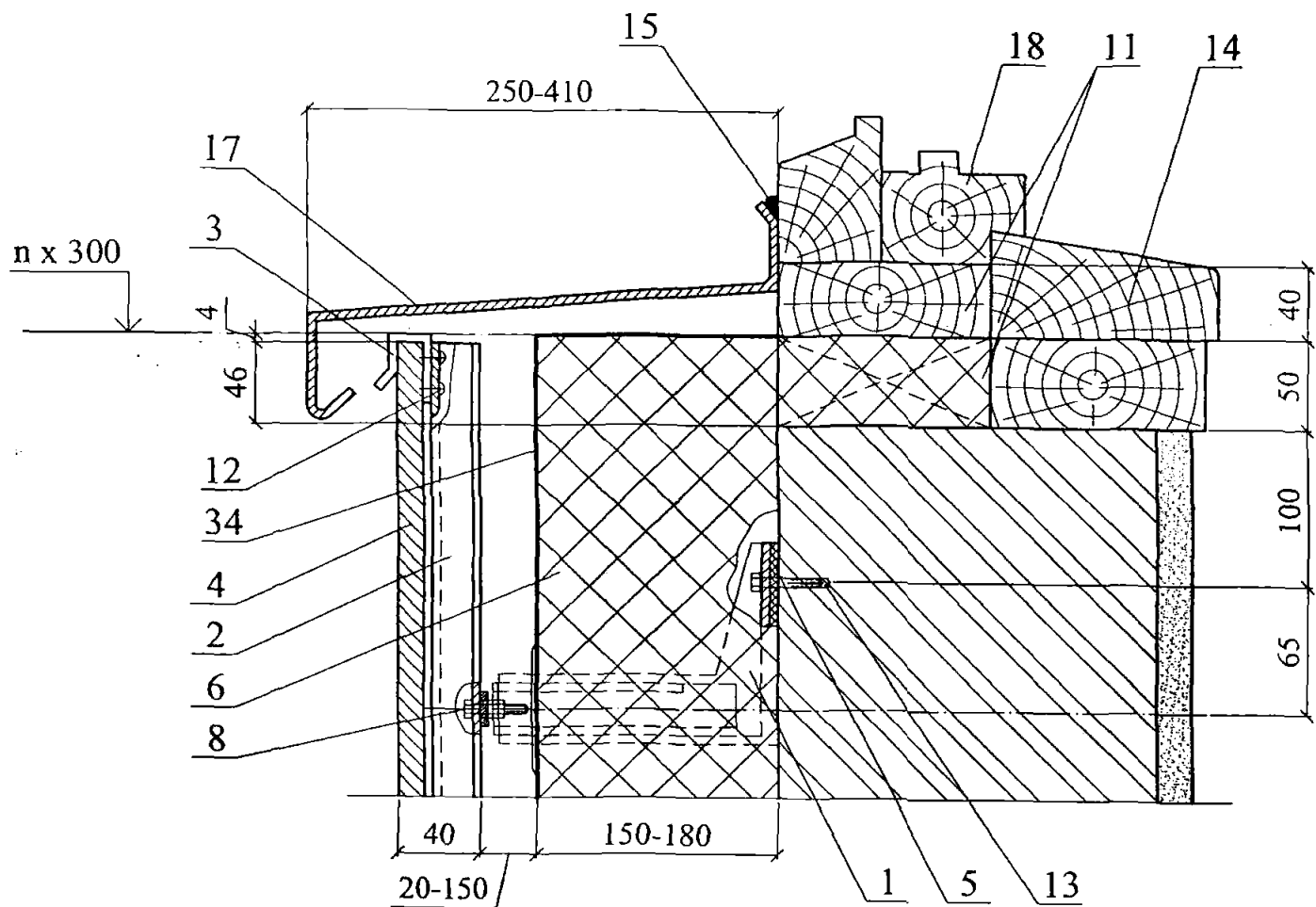

91

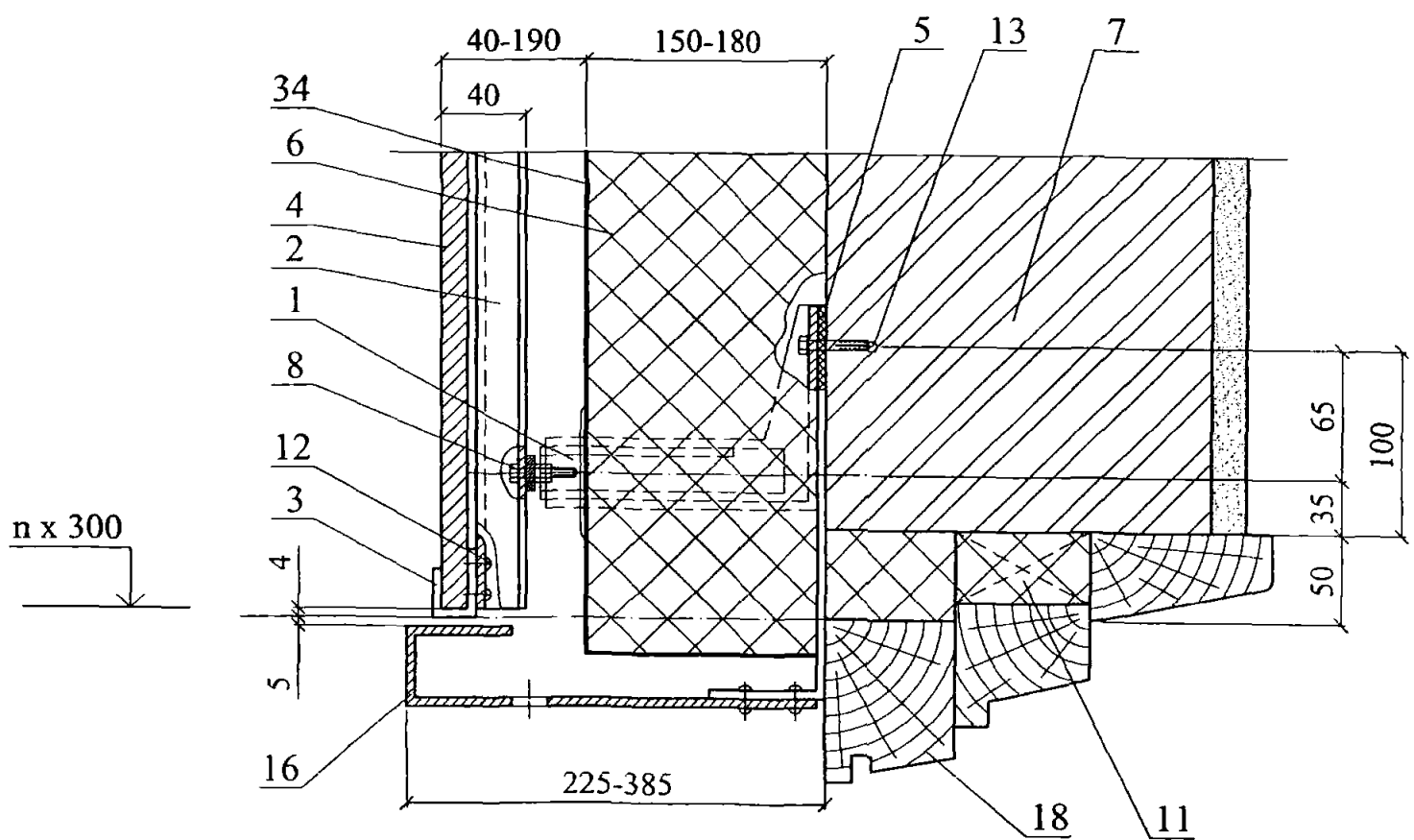

Изм.	Кол. уч.	Лист	№ док.	Подпись	Дата

ЗАО "Завод Минплита"
M24.09/07 — 7.1

Лист
4

92

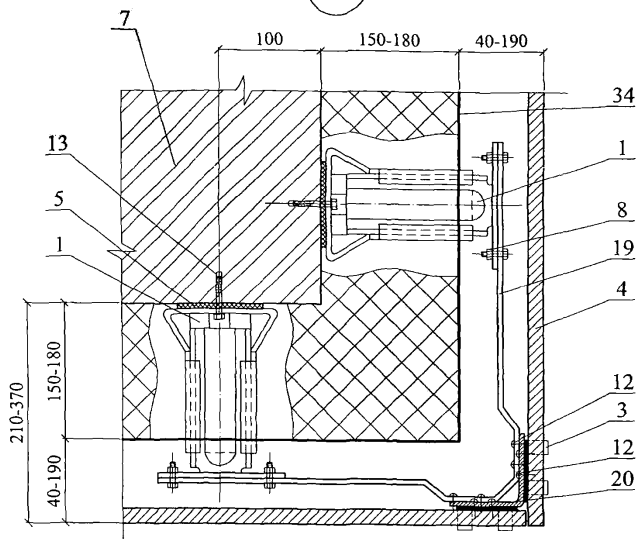

93

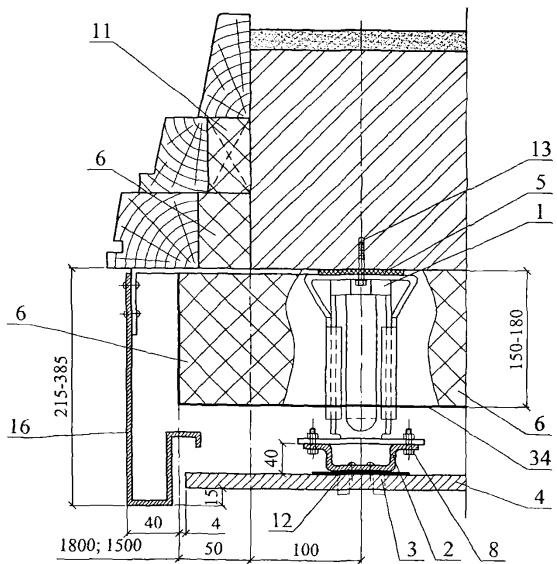

Изм.	Кол. уч.	Лист	№ док.	Подпись	Дата

ЗАО "Завод Минплита"
М24.09/07 — 7.1

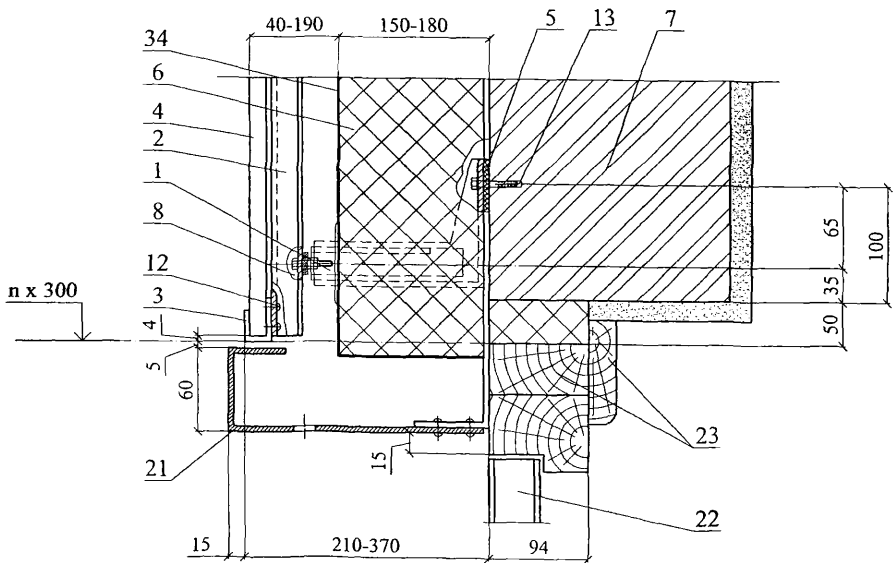
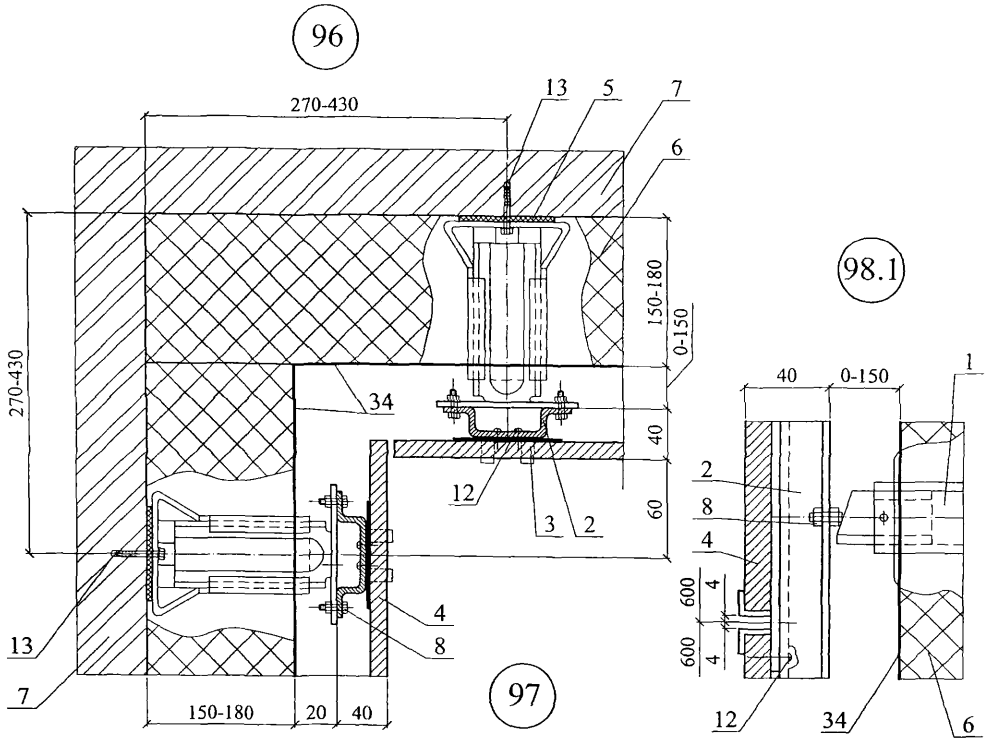

Изм.	Кол. уч.	Лист	№ док.	Подпись	Дата

ЗАО "Завод Минплита"
 М24.09/07 — 7.1

Лист
7

98.2

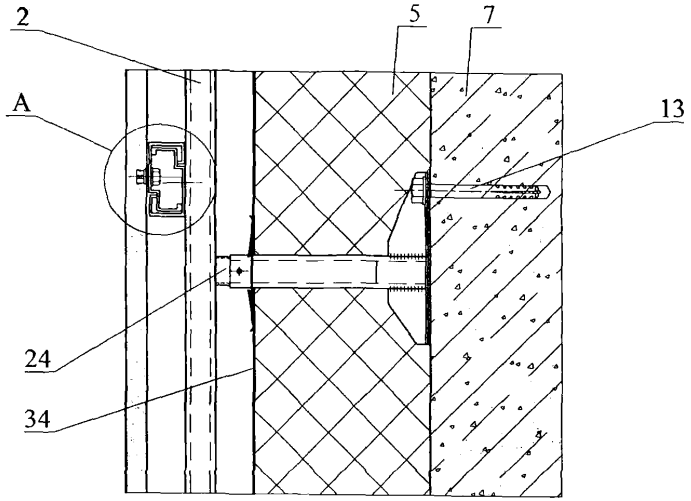

A

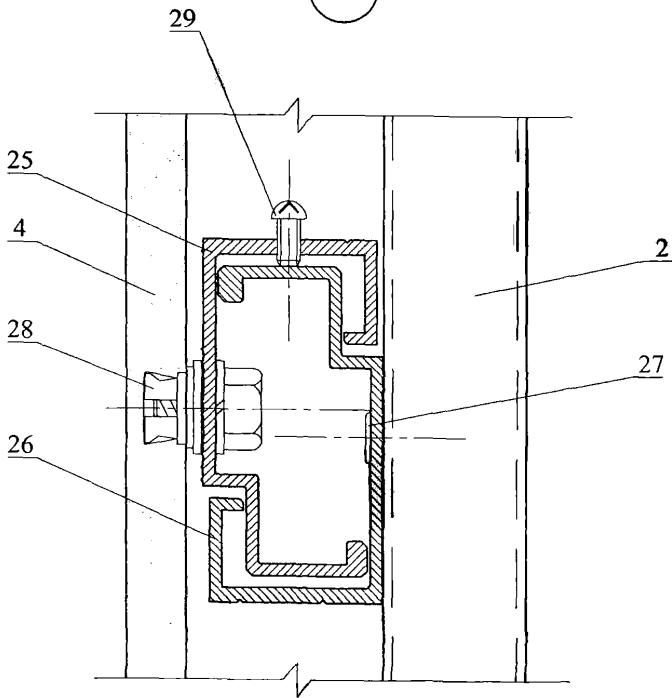

Изм.	Кол. уч.	Лист	№ док.	Подпись	Дата

ЗАО "Завод Минплита"
M24.09/07 — 7.1

Лист
8

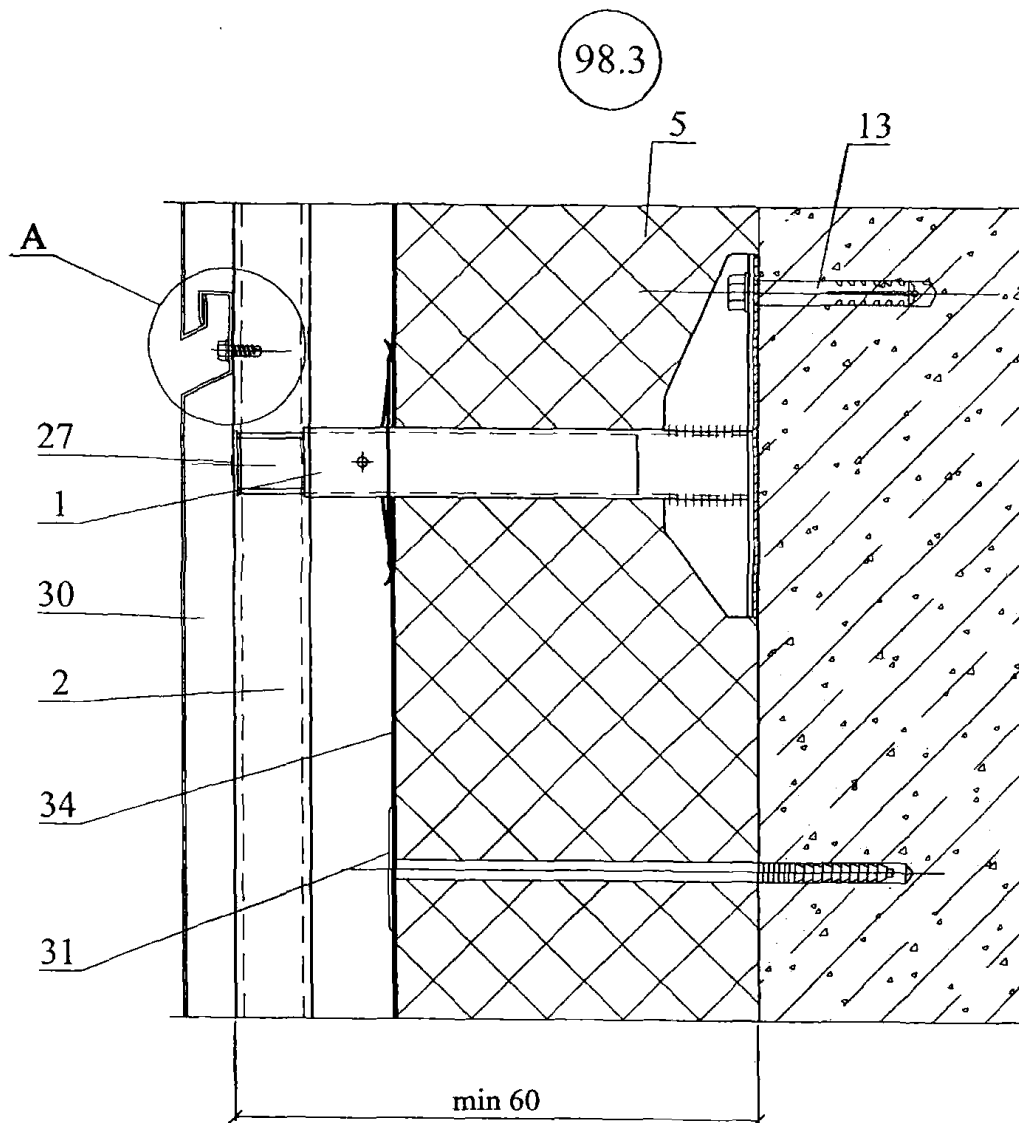

A

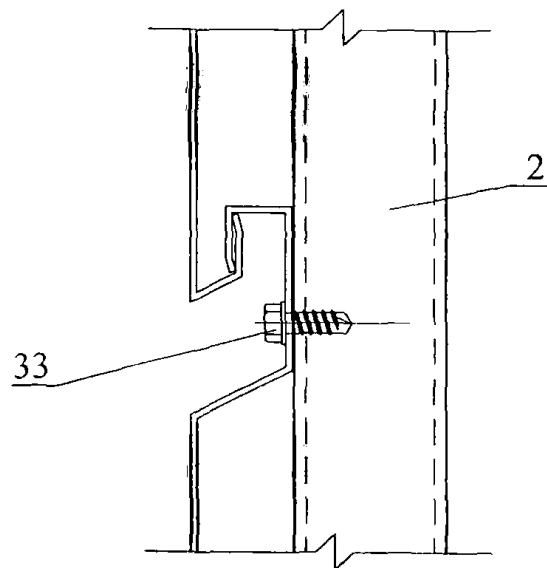

						ЗАО "Завод Минплита" M24.09/07 — 7.1	Лист
Изм.	Кол. уч.	Лист	№ док.	Подпись	Дата		9

РАЗДЕЛ 8
ДЕРЕВЯННЫЕ КАРКАСНО-ОБШИВНЫЕ
СТЕНЫ

№ поз.	Наименование	№ поз.	Наименование
1	Несущая часть стены	11	Бортовой камень
2	Отделочный штукатурный слой	12	Пол подвала
3	Теплоизоляция из минераловатных плит ЛАЙНРОК СТАНДАРТ М, ЛАЙНРОК СТАНДАРТ, ЛАЙНРОК ВЕНТИ ОПТИМАЛ	13	Теплоизоляция из минераловатных плит ЛАЙНРОК ВЕНТИ ОПТИМАЛ
4	Горизонтальная гидроизоляция из цементно-песчаного раствора М 50	14	Опорный профиль
5	Клеевой слой для крепления теплоизоляции	15	Облицовка цоколя
6	Перекрытие над подвалом	16	Щебень
7	Дюбели для крепления внутреннего слоя гидроизоляции из битумно-полимерного рулонного материала	17	Крупный песок
8	Двухслойная рулонная гидроизоляция из битумно-полимерного материала	18	Дренажная труба
9	Защитная стенка из кирпича толщиной 120 мм	19	Дюбели для крепления защитной мембраны «Телефонд»
10	Отмостка	20	Защитная мембрана «Телефонд» (ТУ 5774-003-45940433-99)

Изм.	Кол. уч.	Лист	№ док.	Подпись	Дата	ЗАО "Завод Минплита" М24.09/07 – 8.0		
Зам. ген. дир.		Гликин		<i>Гликин</i>				
Рук. отд.		Воронин		<i>Воронин</i>		МП	1	
С.н.с.		Пешкова		<i>Пешкова</i>		ОАО ЦНИИПРОМЗДАНИЙ г. Москва. 2007 г.		
						Экспликация материалов и деталей к узлам стен деревянных каркасов		

СХЕМА № 20. Общий вид и разрезы
 стены деревянной каркасной

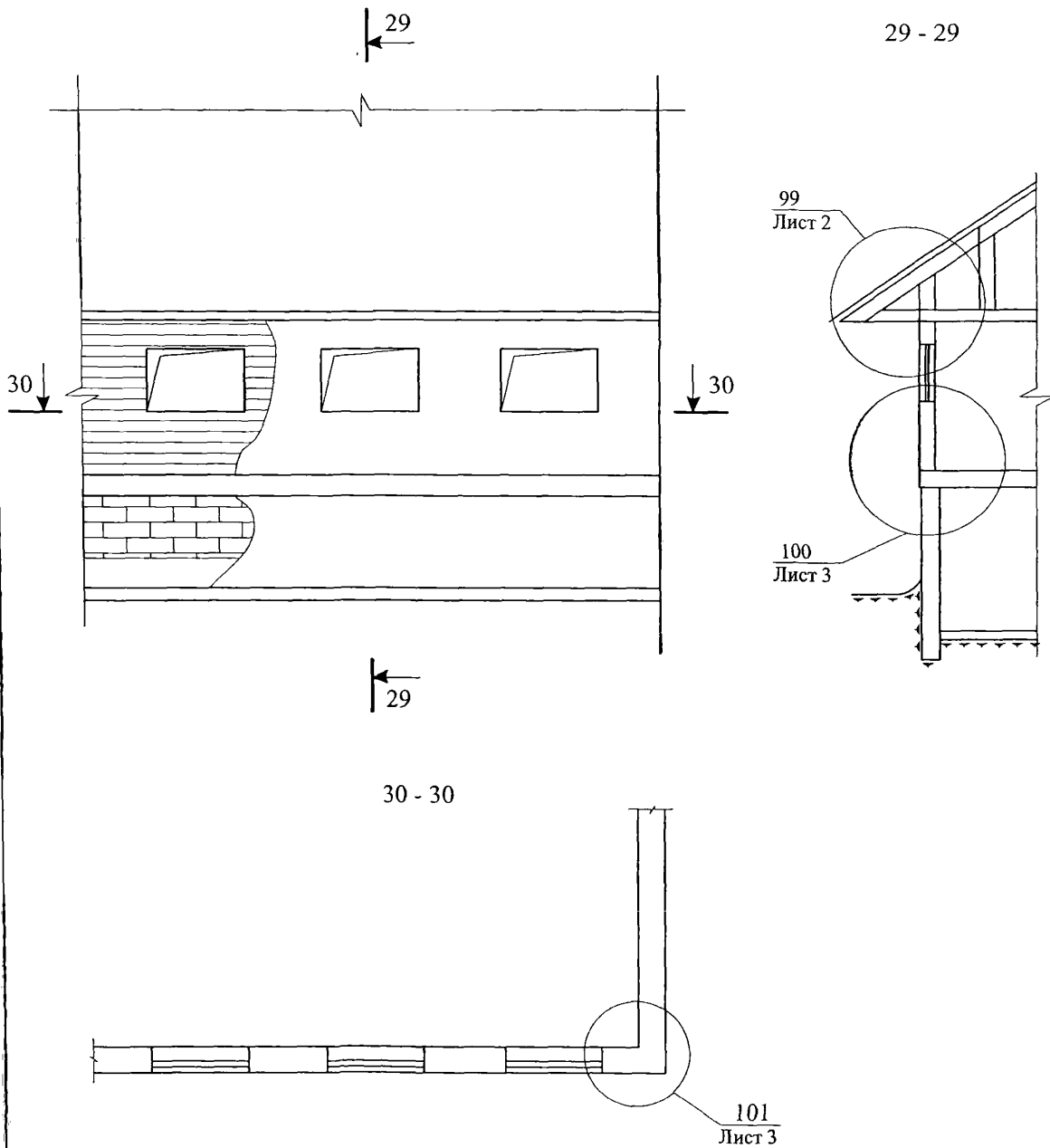

						ЗАО "Завод Минплита" М24.09/07 — 8.1			
Изм.	Кол. уч.	Лист	№ док.	Подпись	Дата	Стены деревянные каркасные Новое строительство Схема 20 Узел 99 - 101	Стадия	Лист	Листов
Зам. ген. дир.		Гликин		<i>Гликин</i>			МП	1	3
Рук. отд.		Воронин		<i>Воронин</i>			ОАО ЦНИИПРОМЗДАНИЙ г. Москва 2007 г.		
С.н.с.		Пешкова		<i>Пешкова</i>					

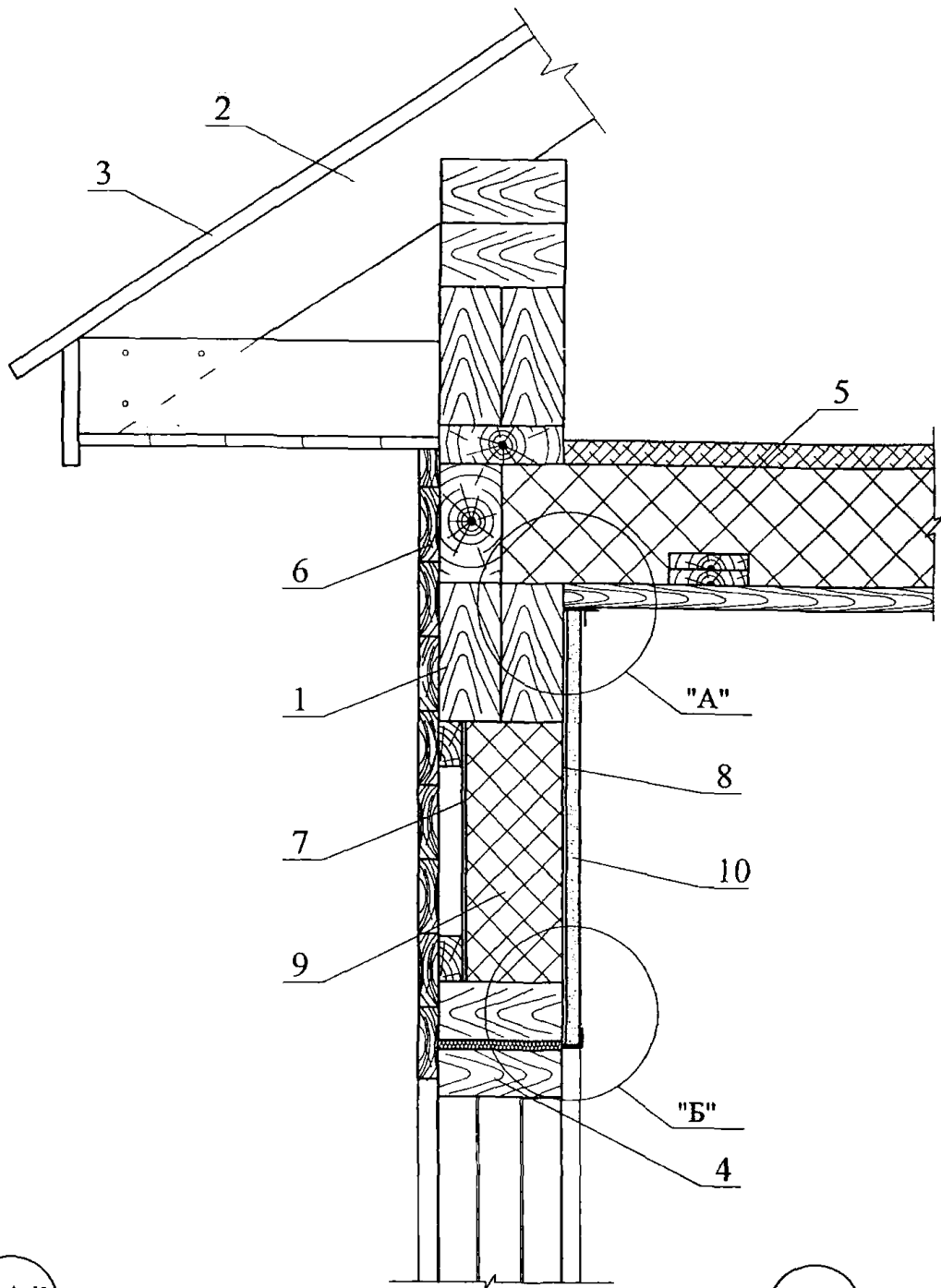

"A"

"B"

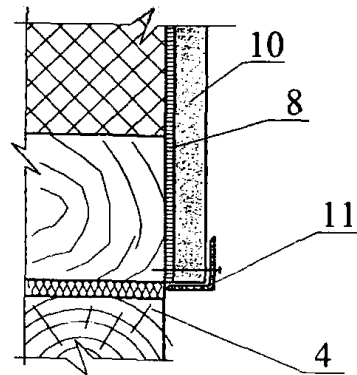
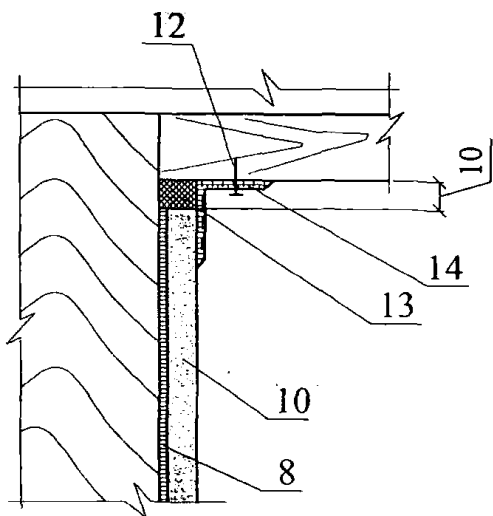

Изм.	Кол. уч.	Лист	№ док.	Подпись	Дата

ЗАО "Завод Минплита"
 М24.09/07 — 8.1

Лист
 2

100

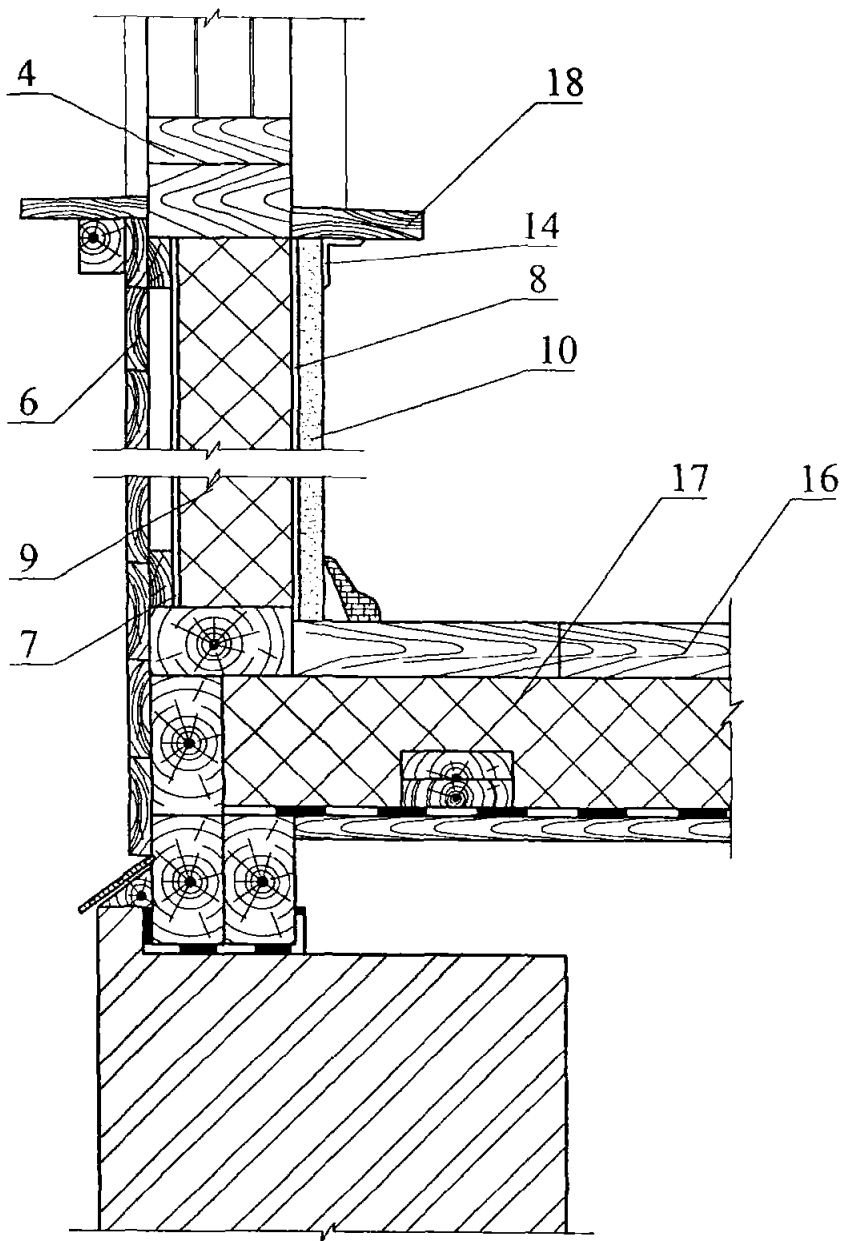

101

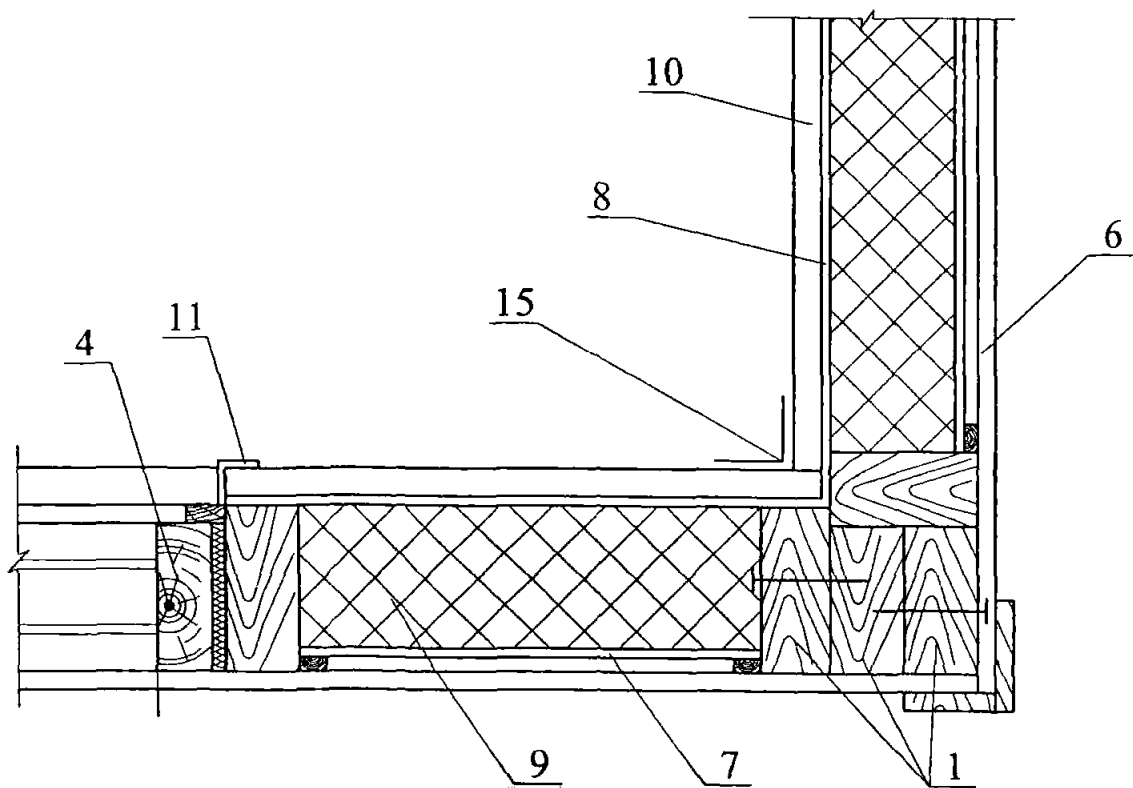

Изм.	Кол. уч.	Лист	№ док.	Подпись	Дата

ЗАО "Завод Минплита"
 М24.09/07 — 8.1

Лист
 3

РАЗДЕЛ 9
СТЕНЫ ПОДВАЛА

Вариант с поверхностным сбросом дождевой воды и защита гидроизоляции кирпичной кладкой

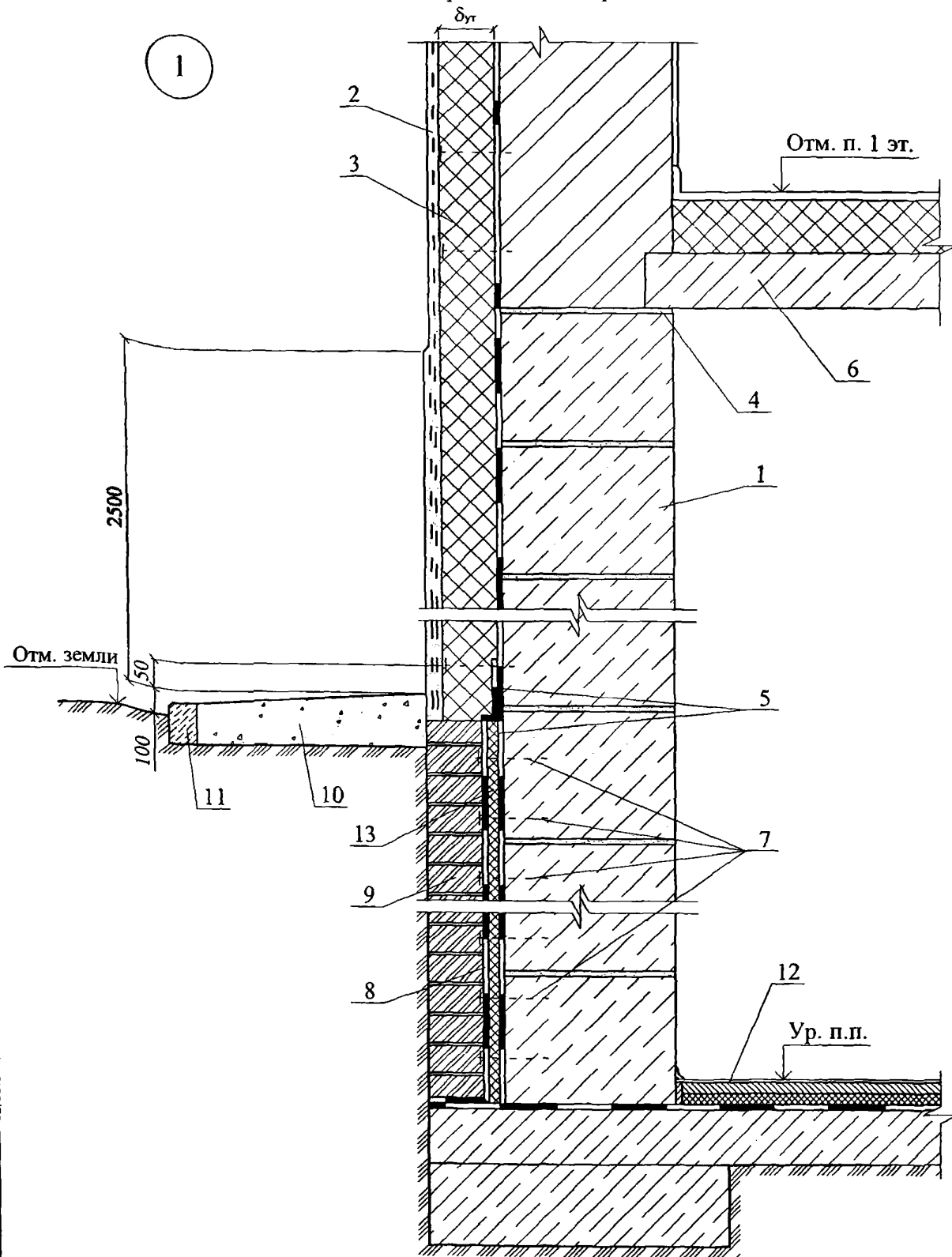

Изм.	Кол. уч.	Лист	№ док.	Подпись	Дата
Зам. ген. дир.		Гликин		<i>Гликин</i>	
Рук. отд.		Воронин		<i>Воронин</i>	
С.н.с.		Пешкова		<i>Пешкова</i>	

ЗАО "Завод Минплита"
М24.09/07 — 9.1

Стены подвала

Стадия	Лист	Листов
МП	1	4

ОАО ЦНИИПРОМЗДАНИЙ
г. Москва 2007 г.

Вариант с дренажем и защита гидроизоляции
кирпичной кладкой

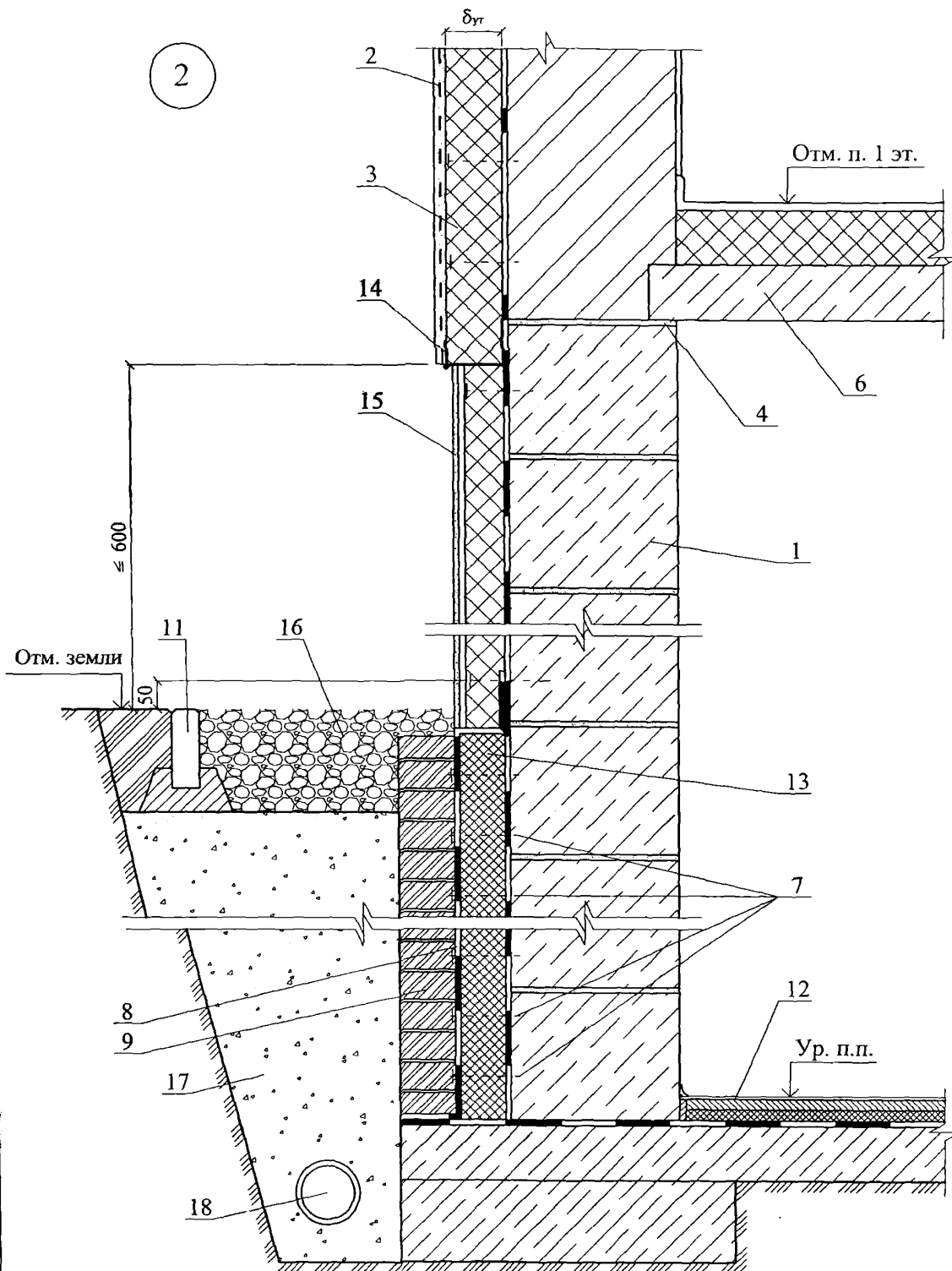

Изм.	Кол. уч.	Лист	№ док.	Подпись	Дата

ЗАО "Завод Минплита"
М24.09/07 — 9.1

Лист

2

Вариант с поверхностным сбросом дождевой воды и защита гидроизоляции пленкой "Тсфонд"

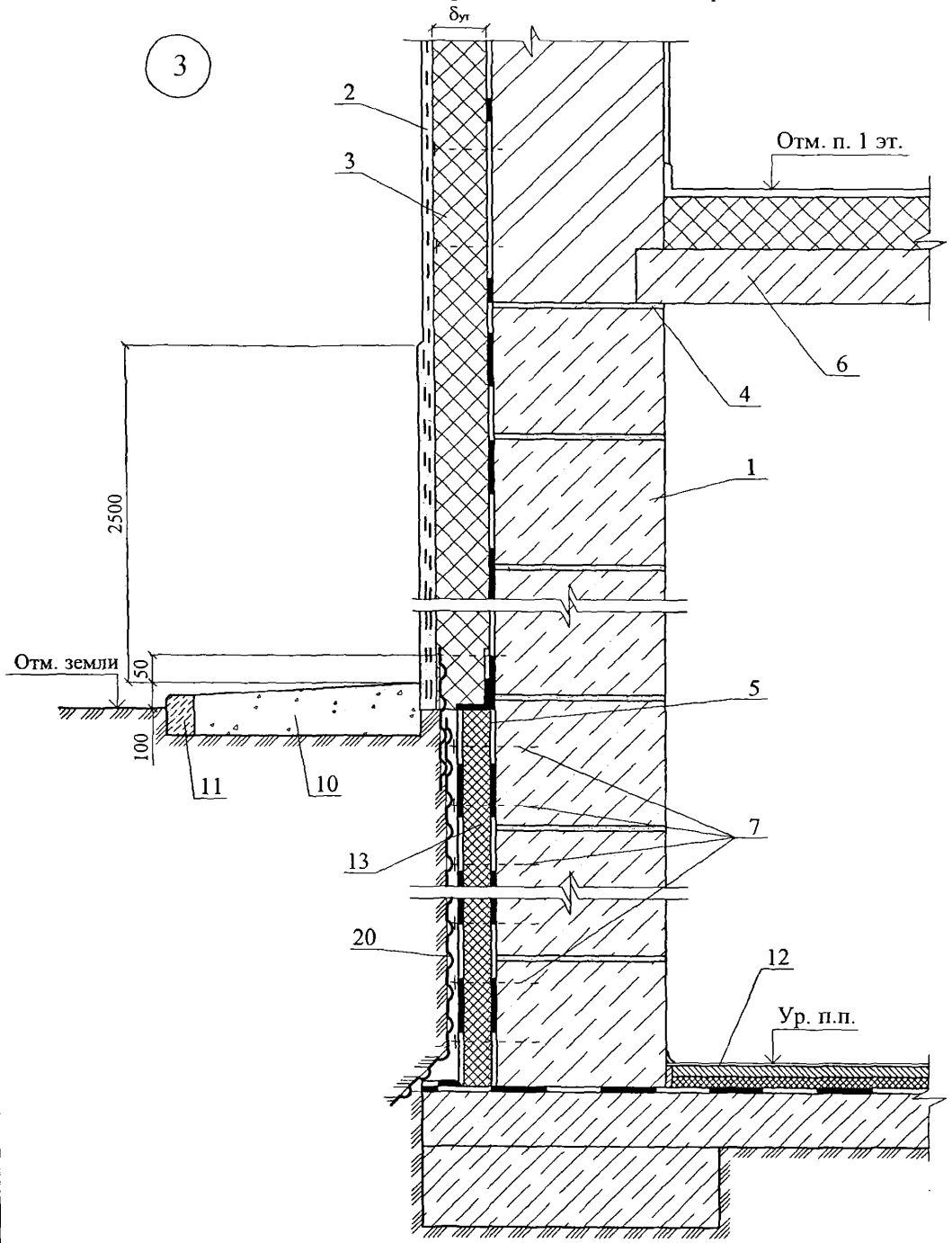

						ЗАО "Завод Минплита" М24.09/07 — 9.1	Лист
Изм.	Кол. уч.	Лист	№ док.	Подпись	Дата		3

Вариант с дренажем и защита гидроизоляции
кирпичной кладкой

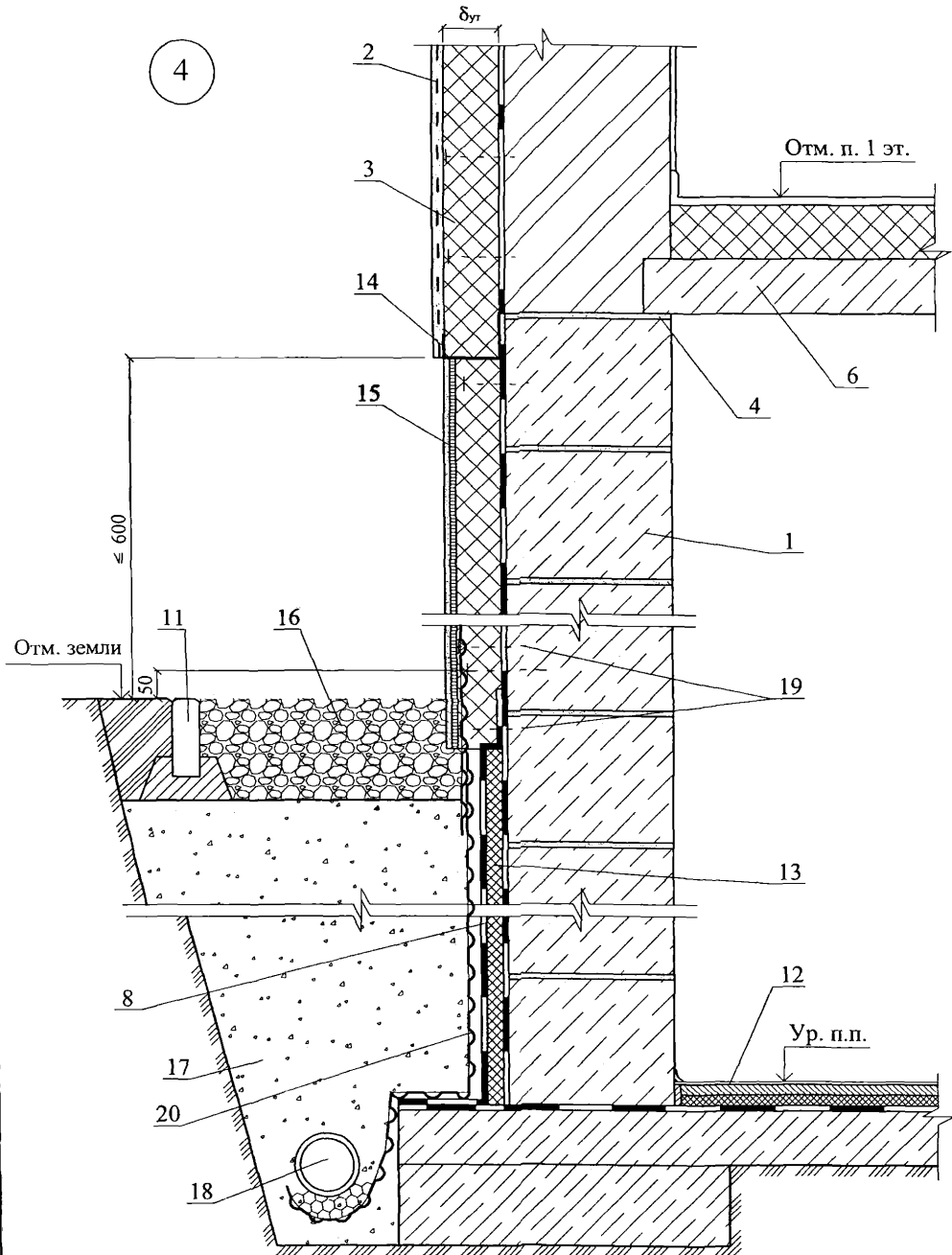

Изм.	Кол. уч.	Лист	№ док.	Подпись	Дата

ЗАО "Завод Минплита"
М24.09/07 — 9.1

Лист

4

РАЗДЕЛ 10

ПЕРЕГОРОДКИ С МЕТАЛЛИЧЕСКИМ КАРКАСОМ

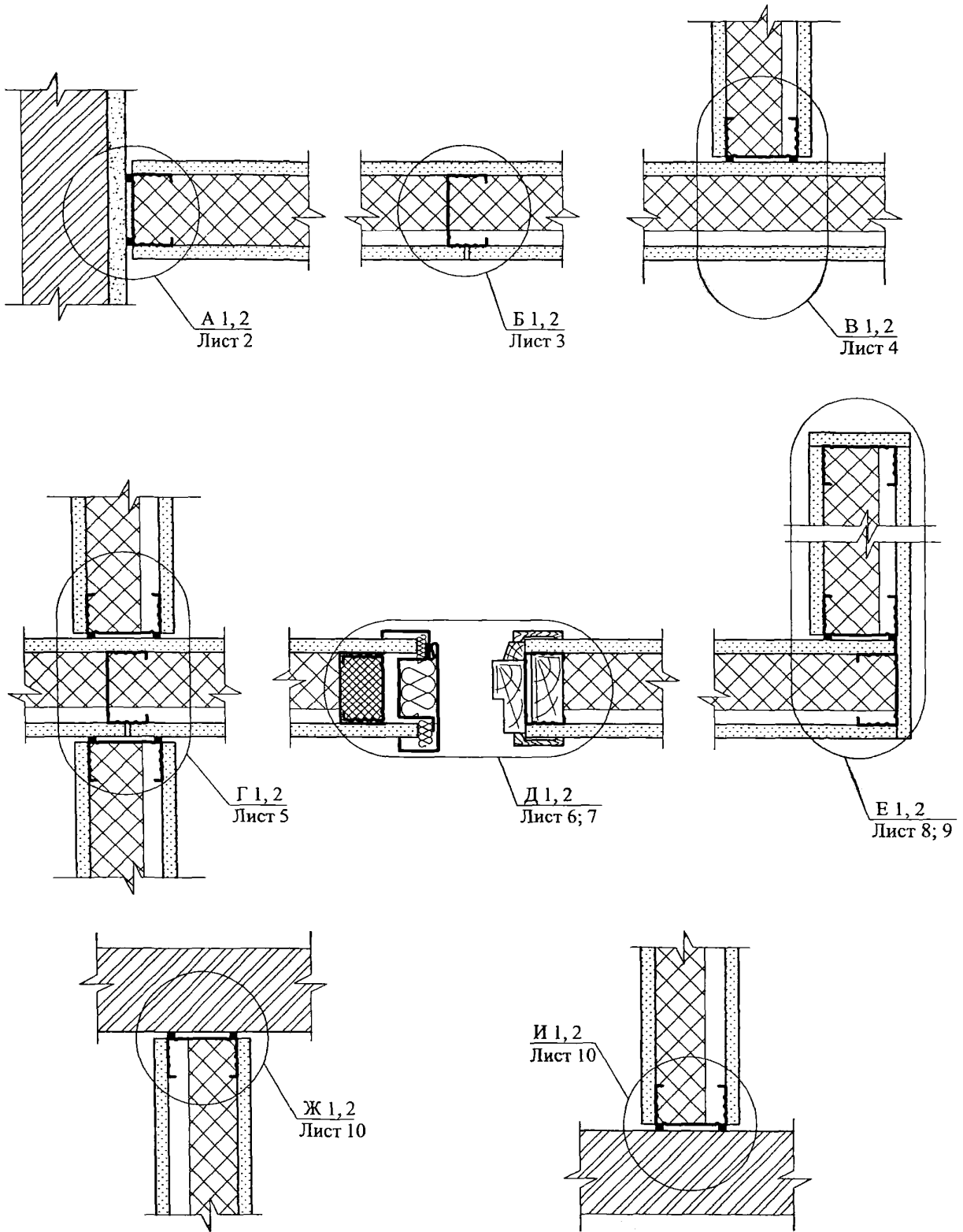

ЗАО "Завод Минплита" М24.09/07 — 10.1					
Изм.	Кол. уч.	Лист	№ док.	Подпись	Дата
Зам. ген. дир.		Гликин		<i>Гликин</i>	
Рук. отд.		Воронин		<i>Воронин</i>	
С.н.с.		Пешкова		<i>Пешкова</i>	
Схемы узлов перегородок с металлическим каркасом					
Стадия	Лист	Листов			
МП	1	12			
ОАО ЦНИИПРОМЗДАНИЙ г. Москва 2007 г.					

А
1

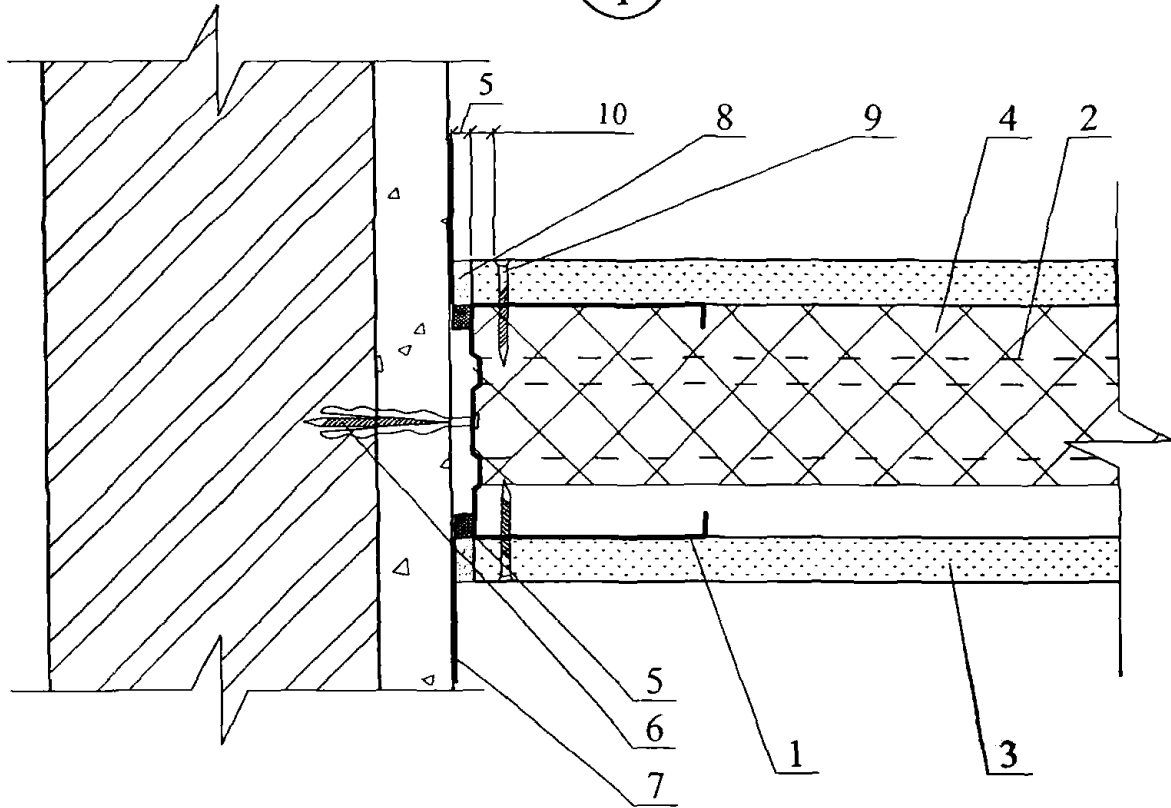

А
2

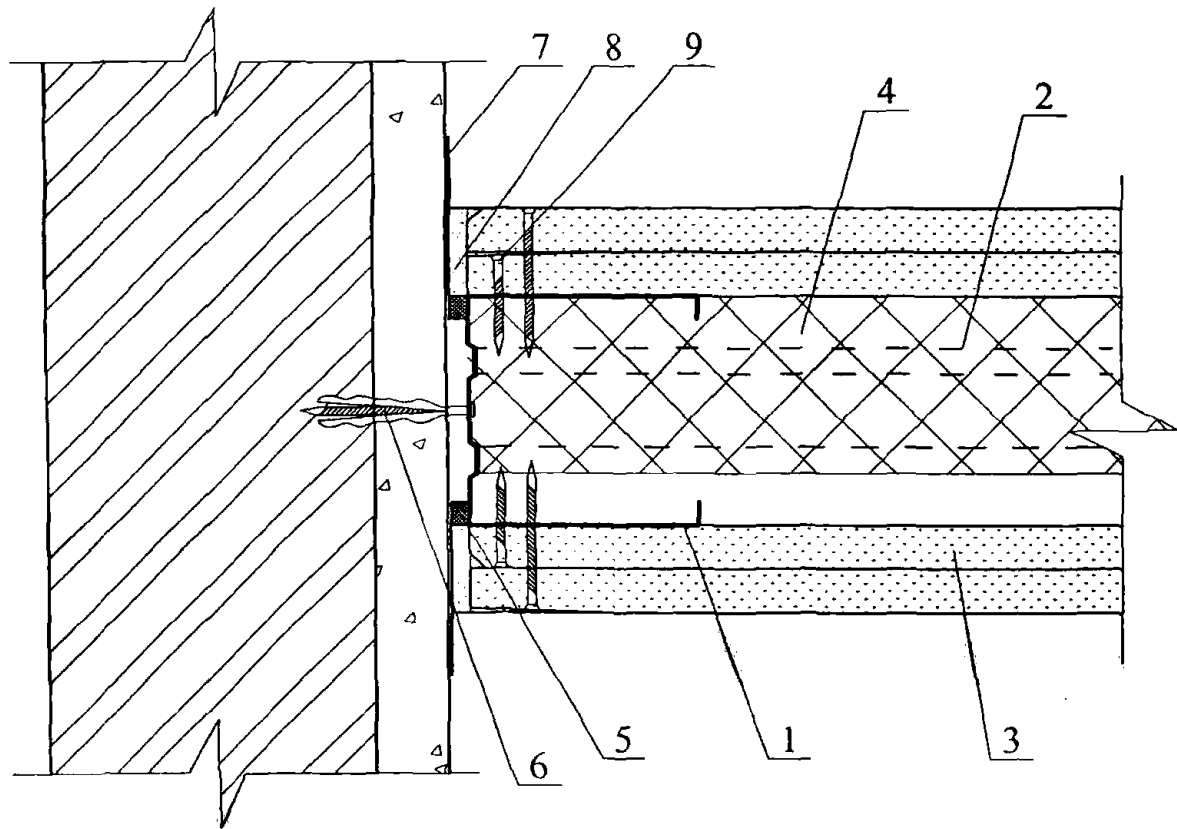

Изм.	Кол. уч.	Лист	№ док.	Подпись	Дата

ЗАО "Завод Минплита"
М24.09/07 — 10.1

Лист

2

Б
1

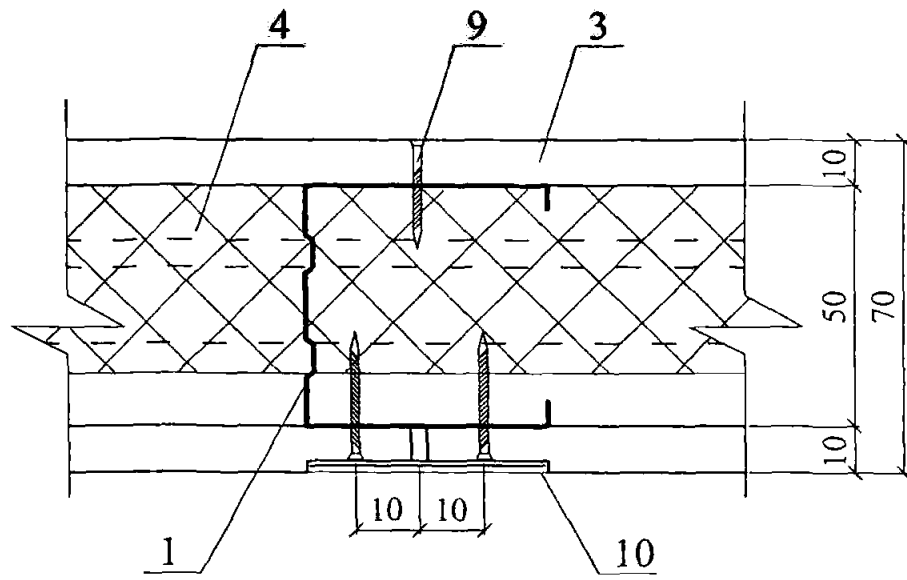

Б
2

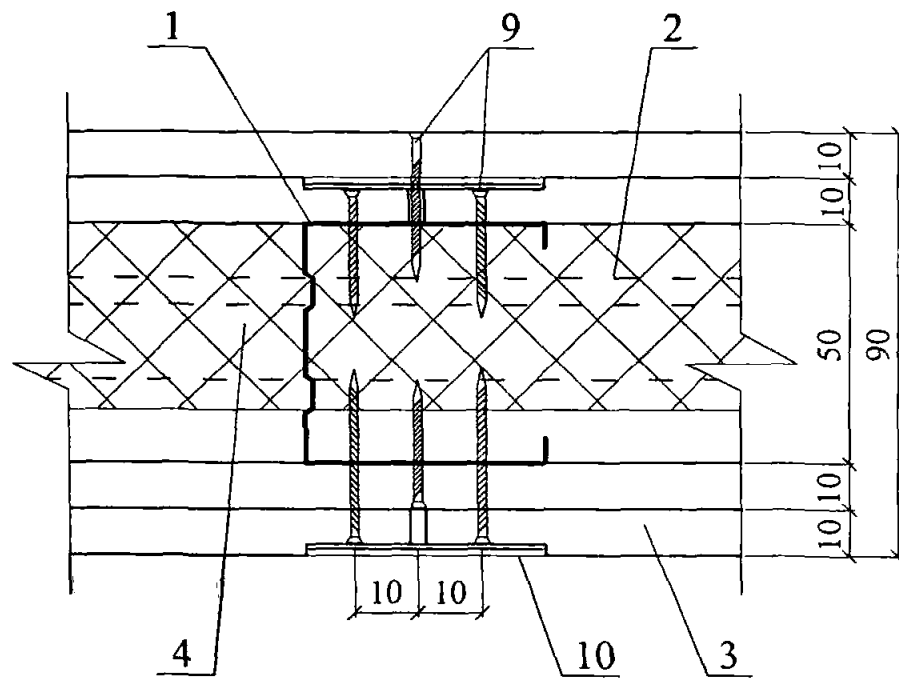

Изм.	Кол. уч.	Лист	№ док.	Подпись	Дата

ЗАО "Завод Минплита"
М24.09/07 — 10.1

Лист

3

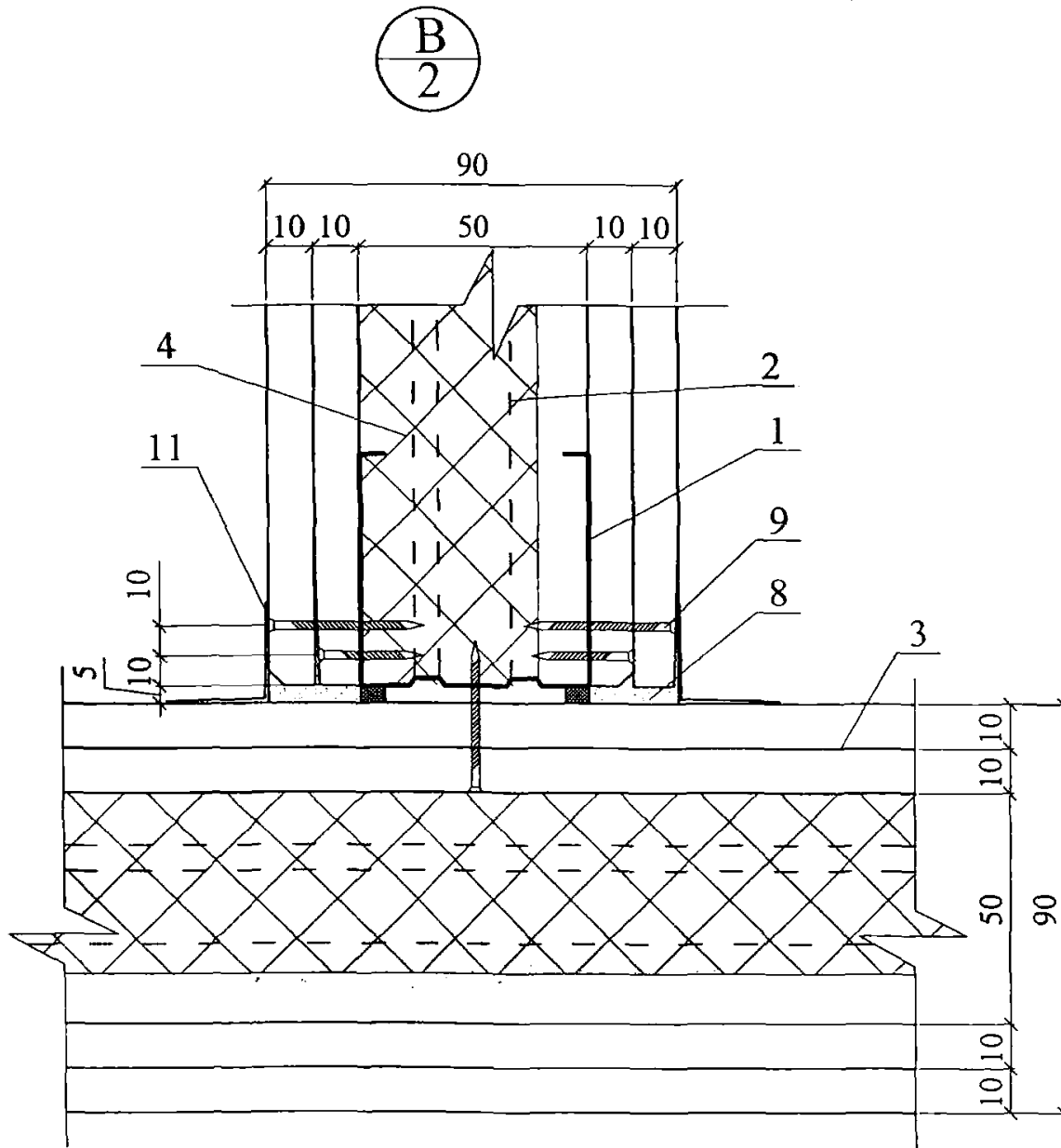
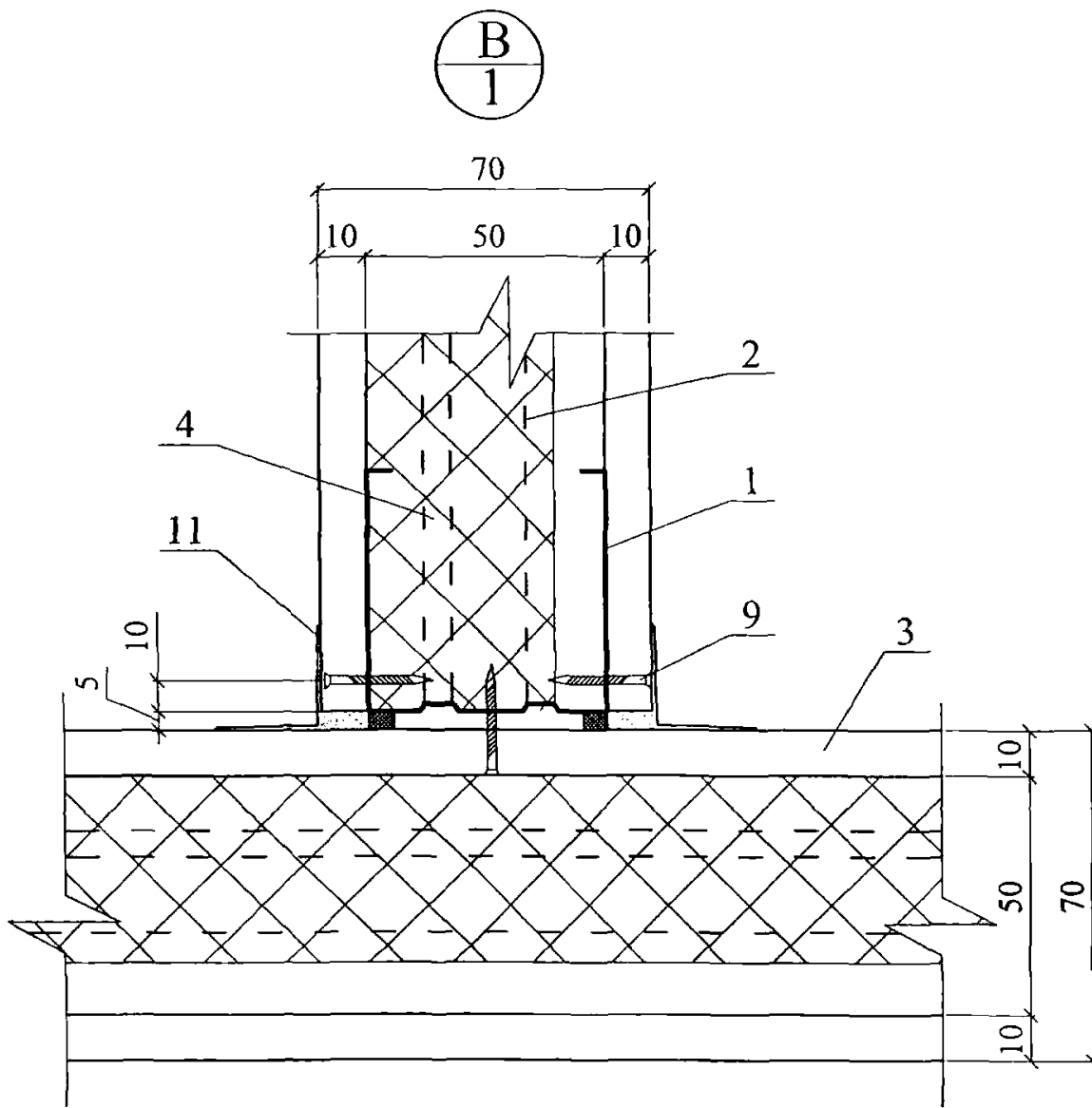

Изм.	Кол. уч.	Лист	№ док.	Подпись	Дата

ЗАО "Завод Минплита"
M24.09/07 — 10.1

Лист

4



Вариант 1

Вариант 2

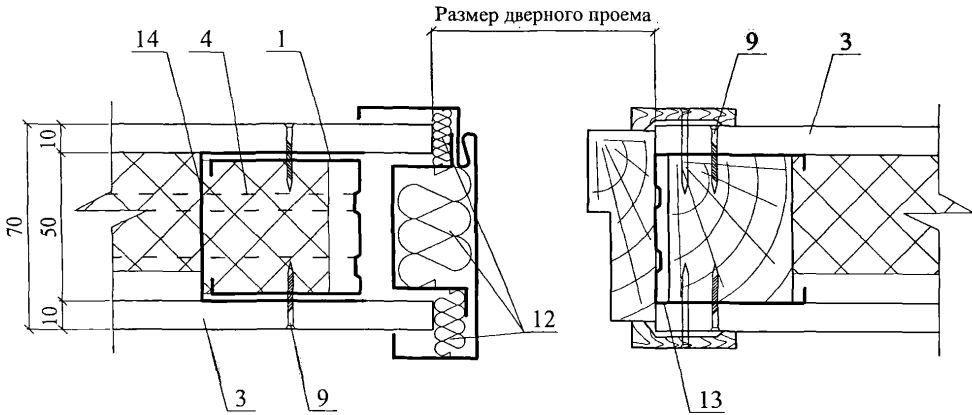

Вариант 3

Вариант 4

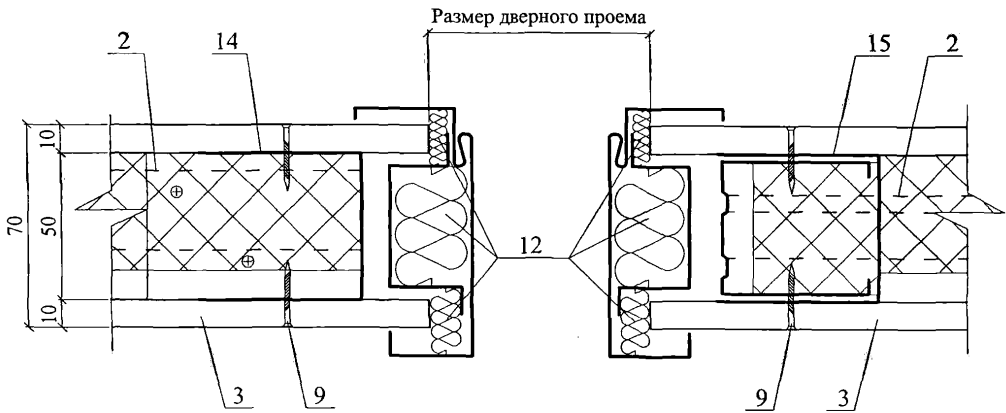

Изм.	Кол. уч.	Лист	№ док.	Подпись	Дата

ЗАО "Завод Минплита"
 М24.09/07 — 10.1

Лист

6



Вариант 1

Вариант 2

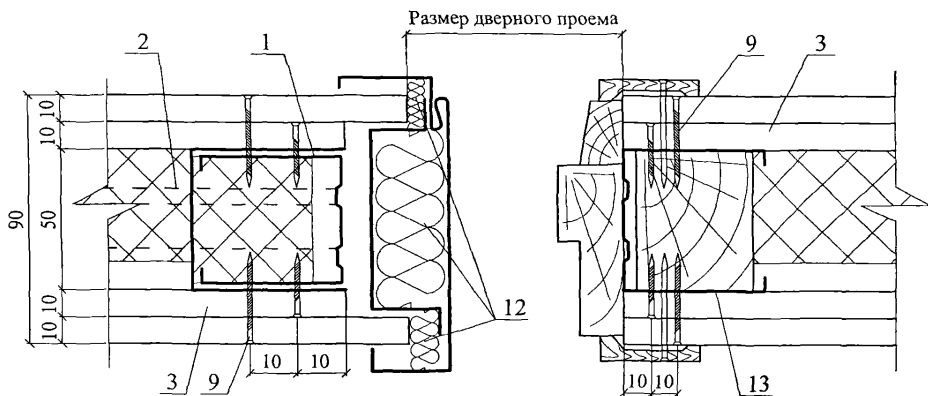

Вариант 3

Вариант 4

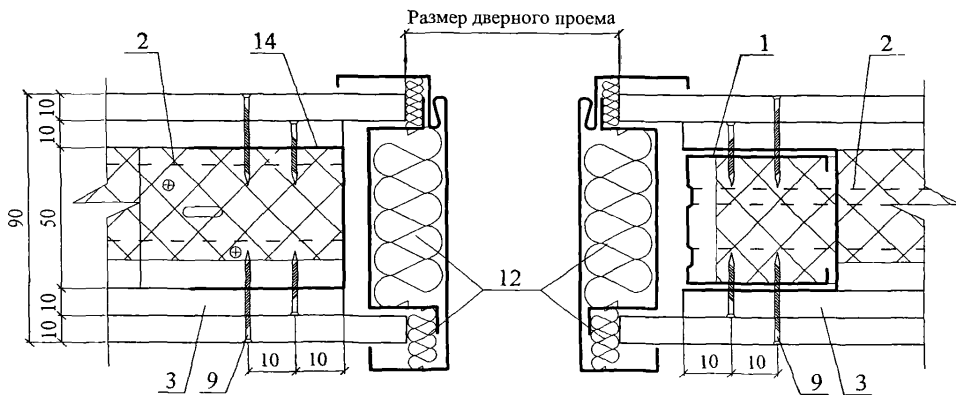

Изм.	Кол. уч.	Лист	№ док.	Подпись	Дата

ЗАО "Завод Минплита"
M24.09/07 — 10.1

Лист

7

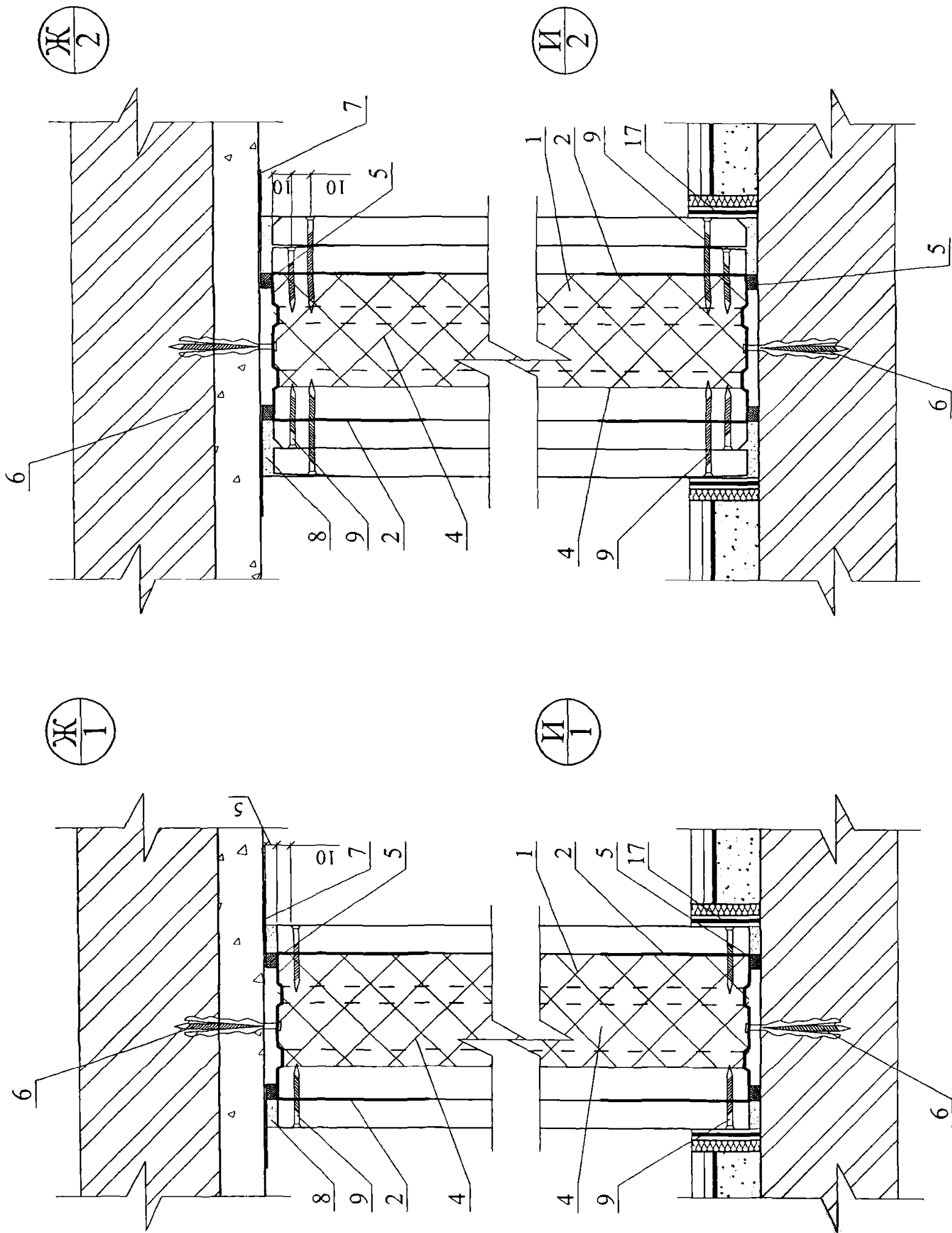

Изм.	Кол. уч.	Лист	№ док.	Подпись	Дата

ЗАО "Завод Минплита"
 М24.09/07 — 10.1

Лист

10

Таблица
Технические характеристики перегородок на металлическом каркасе

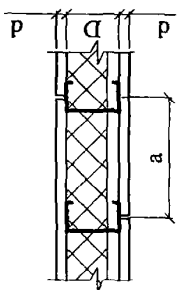
Тип перегородок	Эскиз	Максимальная высота перегородки, м	Толщина на перегородки D, мм	Толщина обшивки d, мм	Шаг стоечных профилей а, мм	Тип элементов каркаса		Индекс изоляции воздушного шума I _v , дБ	Характеристики звукоизоляционного слоя	
						Тип направляющего профиля	Тип стоечного профиля		Плотность, кг/м ³	Толщина, мм
С металлическим каркасом и однослойной обшивкой		2,5	70	10	600	ПН 50/40	ПС 50/50	45	40	50
		3,0	75	12,5	600			46		
		3,0	70	10	400	ПН 50/40	ПС 50/50	45	40	50
		4,0	75	12,5	400			46		
		4,0	70	10	300	ПН 50/40	ПС 50/50	47	40	50
		5,0	75	12,5	300			48		
		4,5	95	10	600	ПН 75/40	ПС 75/50	47	40	50
		4,5	100	12,5	600			48		
		6,0	95	10	400	ПН 75/40	ПС 75/50	48	40	50
		6,0	100	12,5	400			49		
		7,0	95	10	300	ПН 75/40	ПС 75/50	48	40	50
		7,0	100	12,5	300			49		
		5,0	120	10	600	ПН 100/40	ПС 100/50	48	40	50
		5,0	125	12,5	600			49		
		6,5	120	10	400	ПН 100/40	ПС 100/50	48	40	50
		6,5	125	12,5	400			49		
8,0	120	10	300	ПН 100/40	ПС 100/50	48	40	50		
8,0	125	12,5	300			49				

Изм.	Кол. уч.	Лист	№ док.	Подпись	Дата
------	----------	------	--------	---------	------

ЗАО "Завод Минплита"
М24.09/07 — 10.1

Лист

11

Таблица

Технические характеристики перегородок на металлическом каркасе

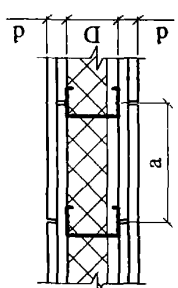
Тип перегородок	Эскиз	Максимальная высота перегородки, м	Толщина на перегородки D, мм		Толщина одного слоя обшивки d, мм	Шаг стоечных профилей а, мм	Тип элементов каркаса		Индекс изоляции воздушного шума I _v , дБ	Характеристики звукоизоляционного слоя	
			90	100			Тип направляющего профиля	Тип стоечного профиля		Плотность, кг/м ³	Толщина, мм
С металлическим каркасом и односторонней обшивкой		4,0	90	100	2x10	600	ПН 50/40	ПС 50/50	48	40	50
			100	2x12,5	49						
		5,0	90	100	2x10	400	ПН 50/40	ПС 50/50	48	40	50
			100	2x12,5	49						
		6,0	90	100	2x10	300	ПН 50/40	ПС 50/50	48	40	50
			100	2x12,5	49						
		5,5	115	125	2x10	600	ПН 75/40	ПС 75/50	50	40	50
			125	2x12,5	52						
		6,5	115	125	2x10	400	ПН 75/40	ПС 75/50	50	40	50
			125	2x12,5	52						
		7,5	115	125	2x10	300	ПН 75/40	ПС 75/50	50	40	50
			125	2x12,5	52						
6,5	140	150	2x10	600	ПН 100/40	ПС 100/50	50	40	50		
	150	2x12,5	52								
7,5	140	150	2x10	400	ПН 100/40	ПС 100/50	50	40	50		
	150	2x12,5	52								
9,0	150	2x12,5	300	52	40	50					

Изм.	Кол. уч.	Лист	№ док.	Подпись	Дата
------	----------	------	--------	---------	------

ЗАО "Завод Минплита"
M24.09/07 — 10.1



Лист

12

РАЗДЕЛ 11

ПЕРЕГОРОДКИ С ДЕРЕВЯННЫМ КАРКАСОМ

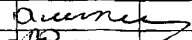
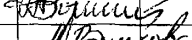
№ поз.	Наименование	№ поз.	Наименование
1	Деревянный брусок 60x50 мм	8	Шпаклевка
2	Гвоздь оцинкованный, шаг 500 мм	9	Самонарезающий винт
3	Гипсокартонный ГКЛ или гипсоволокнистый ГВЛ лист	10	Шпаклевка по армирующей ленте
4	Звукоизоляция из минераловатных плит ЛАЙНРОК ЛАЙТ, ЛАЙНРОК СТАНДАРТ М, ЛАЙНРОК СТАНДАРТ	11	Угловая армирующая лента и шпаклевка
5	Лента уплотнительная	12	Вставка из минераловатной плиты ЛАЙНРОК ЛАЙТ, ЛАЙНРОК СТАНДАРТ М, ЛАЙНРОК СТАНДАРТ
6	Винт с пластмассовым дюбелем с шагом 500 мм	13	Армированный защитный уголок с последующим шпаклеванием
7	Разделительная лента	14	Лента кромочная

Изм.	Кол. уч.	Лист	№ док.	Подпись	Дата	ЗАО "Завод Минплита" М24.09/07 – 11.0		
Зам. ген. дир.	Гликин					Стадия	Лист	Листов
Рук. отд.	Воронин					МП	1	
С.н.с.	Пешкова					ОАО ЦНИИПРОМЗДАНИЙ г. Москва, 2007 г.		
						Экспликация материалов и деталей к узлам перегородок		

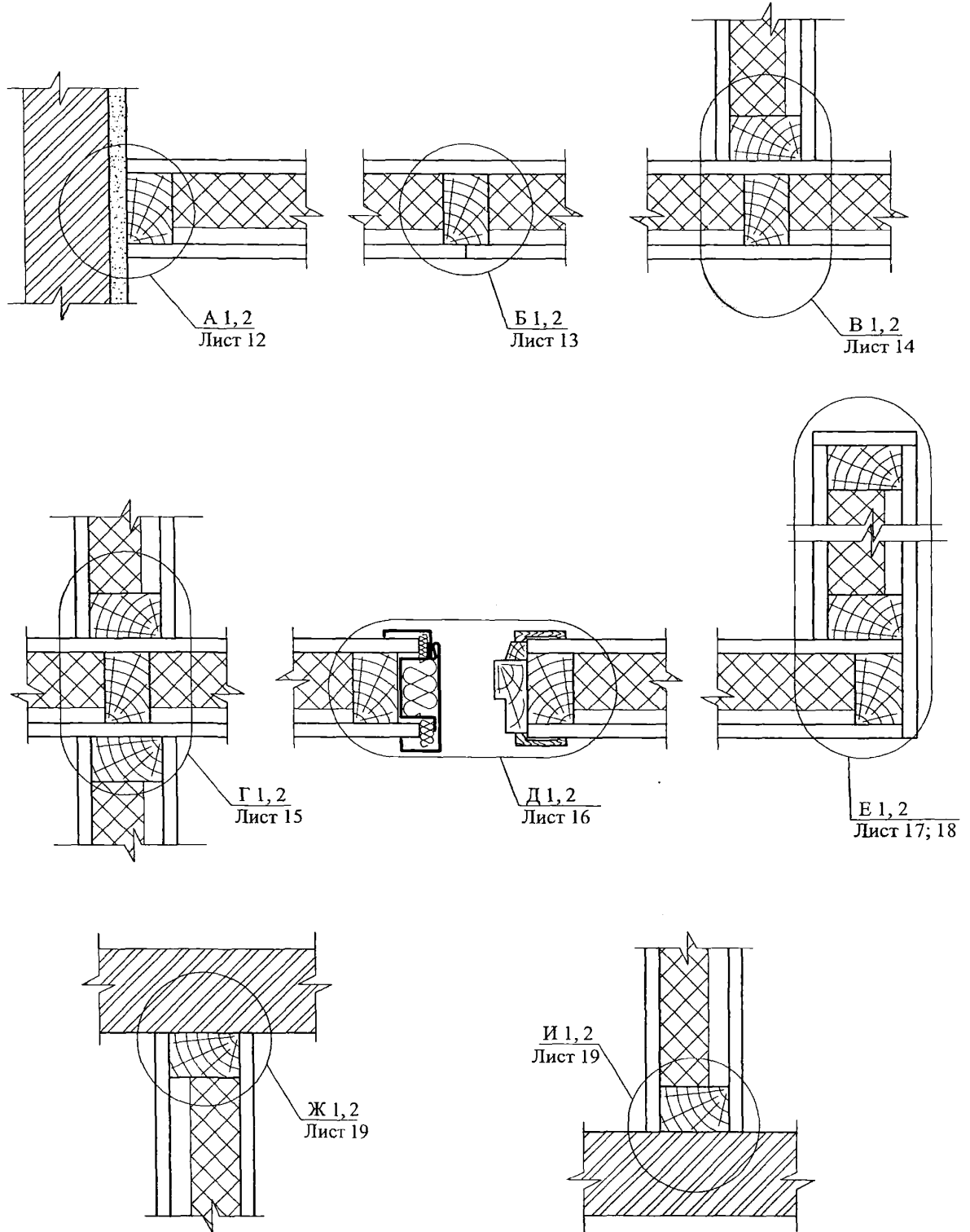

Изм.	Кол. уч.	Лист	№ док.	Подпись	Дата
				<i>Овсеп</i>	
				<i>Воронин</i>	
				<i>Пешкова</i>	

ЗАО "Завод Минплита"
М24.09/07 — 11.1

Схемы узлов
перегородок с деревянным каркасом

Стадия	Лист	Листов
МП	1	10

ОАО ЦНИИПРОМЗДАНИЙ
г. Москва 2007 г.

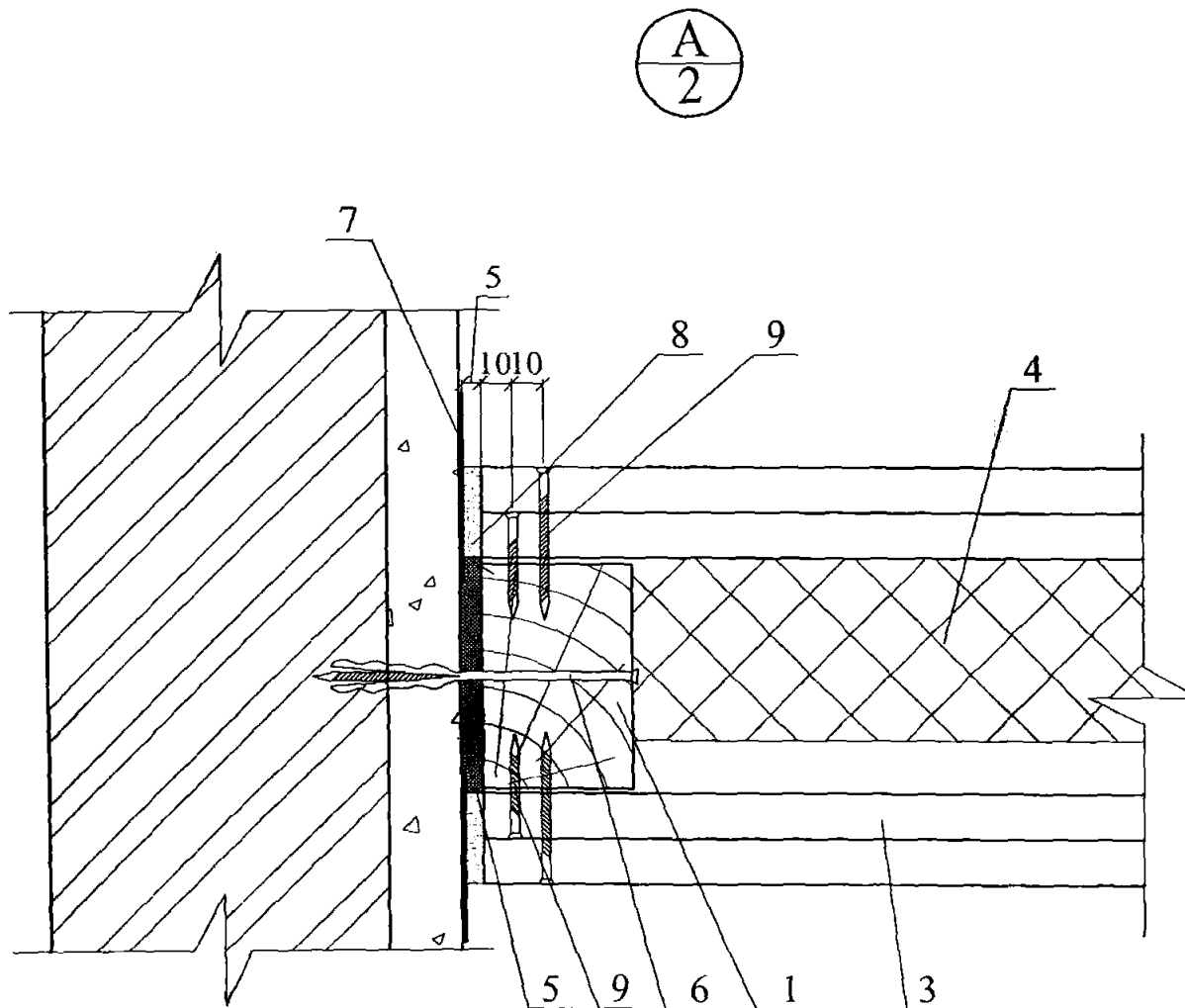
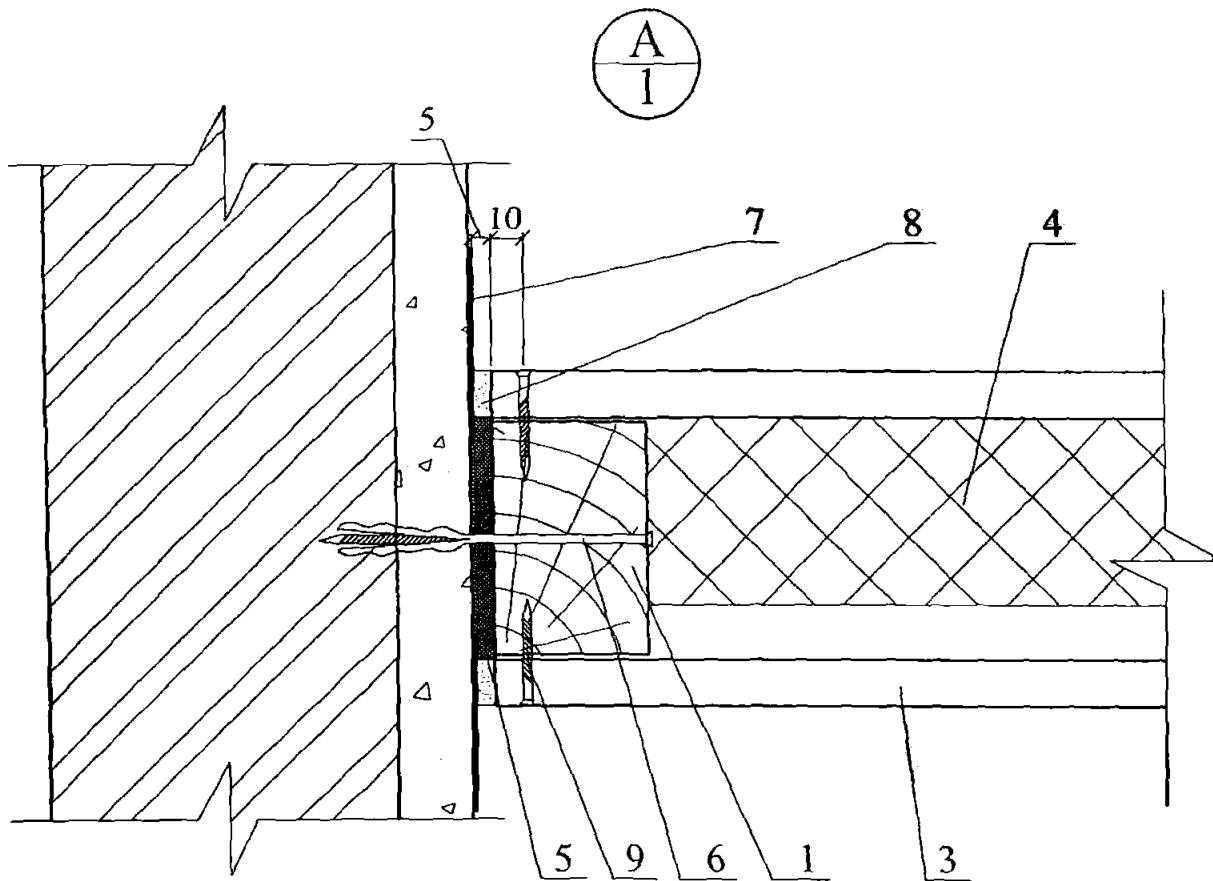

Изм.	Кол. уч.	Лист	№ док.	Подпись	Дата

ЗАО "Завод Минплита"
M24.09/07 — 11.1

Б
1

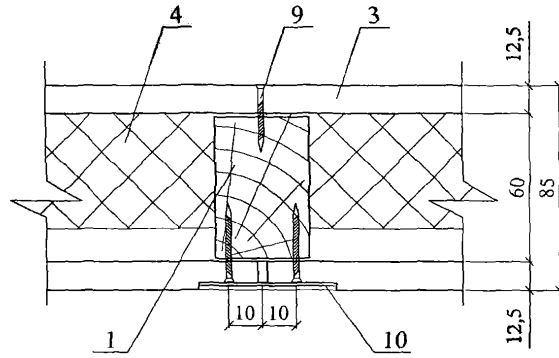

Б
2

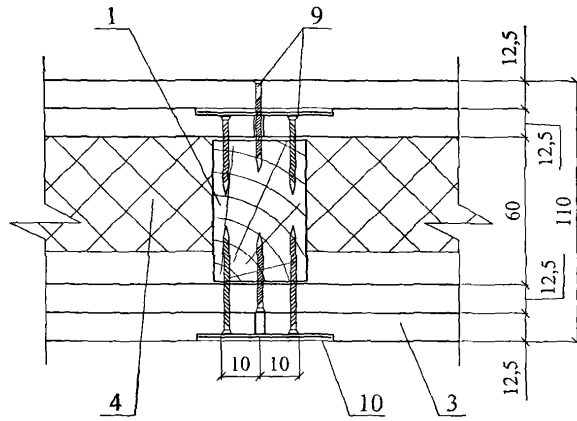

Изм.	Кол. уч.	Лист	№ док.	Подпись	Дата

ЗАО "Завод Минплита"
M24.09/07 — 11.1

Лист

3

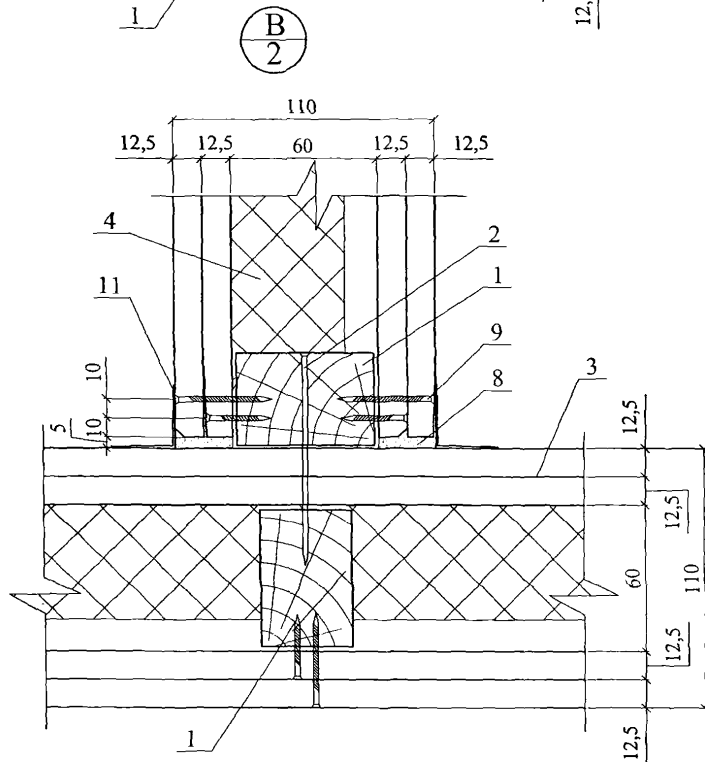
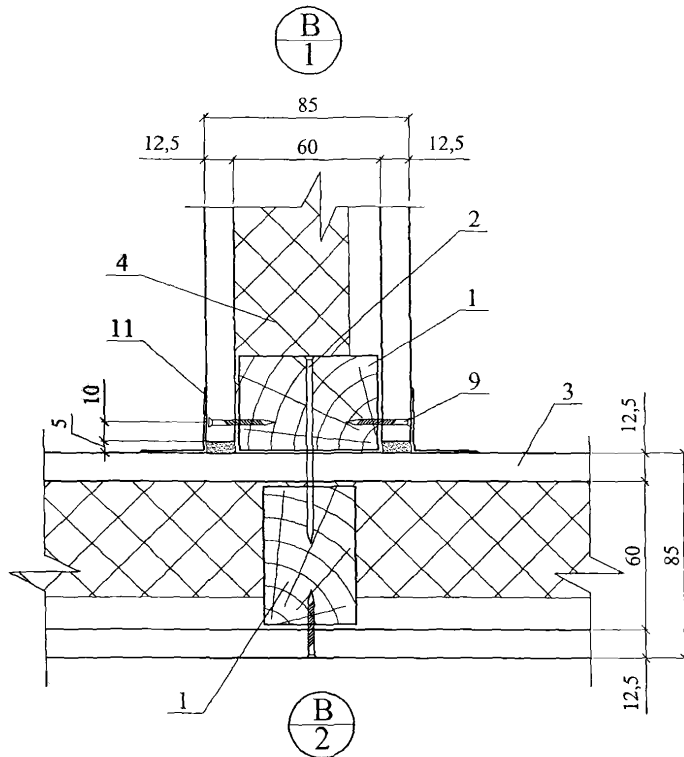

Изм.	Кол. уч.	Лист	№ док.	Подпись	Дата

ЗАО "Завод Минплита"
 М24.09/07 — 11.1

Лист

4

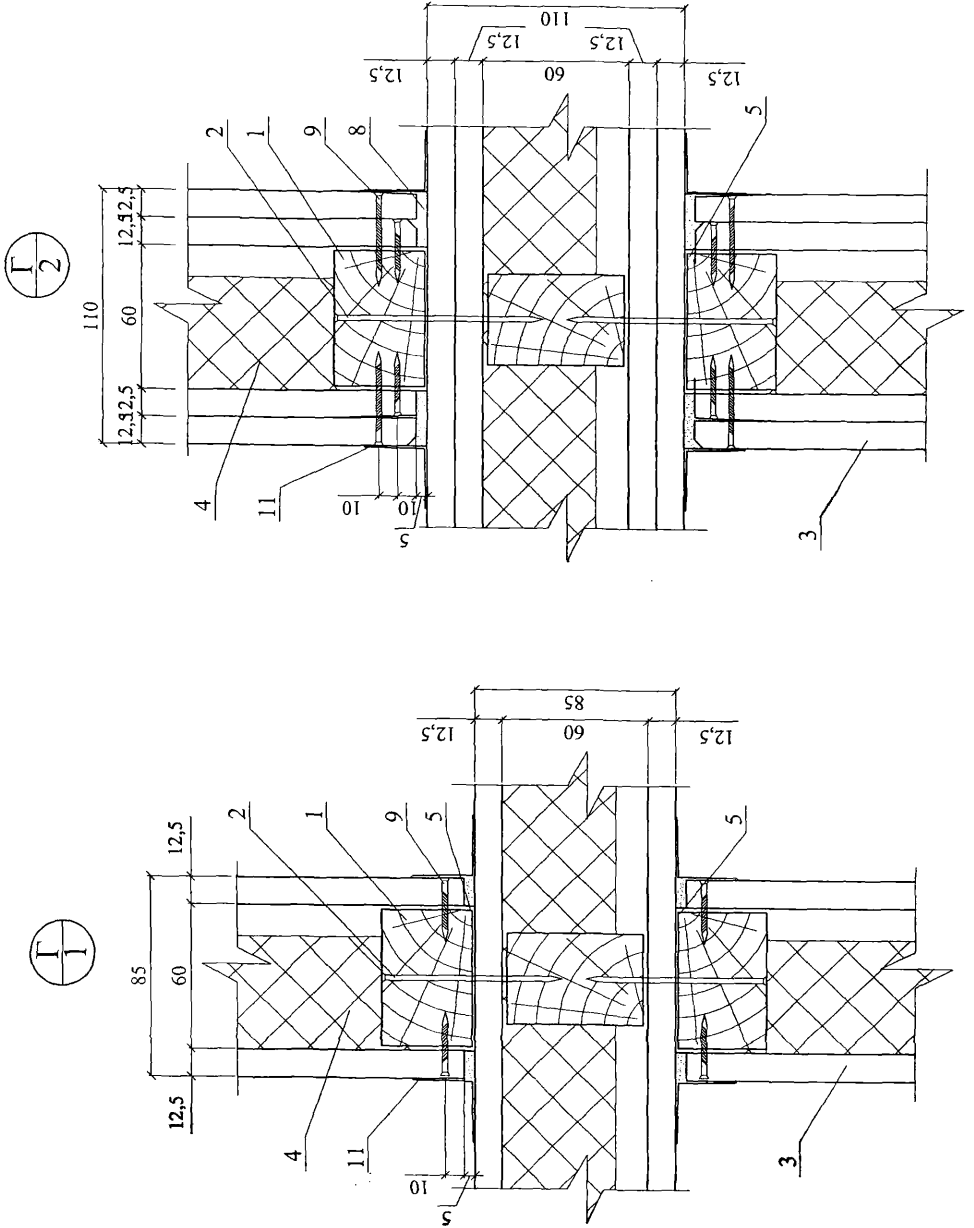

Изм.	Кол. уч.	Лист	№ док.	Подпись	Дата

ЗАО "Завод Минплита"
 М24.09/07 — 11.1



Вариант 1

Вариант 2

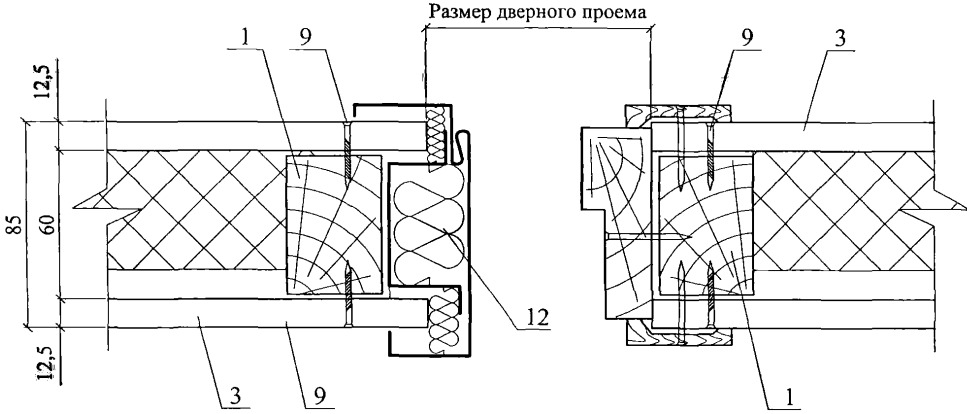

Вариант 3

Вариант 4

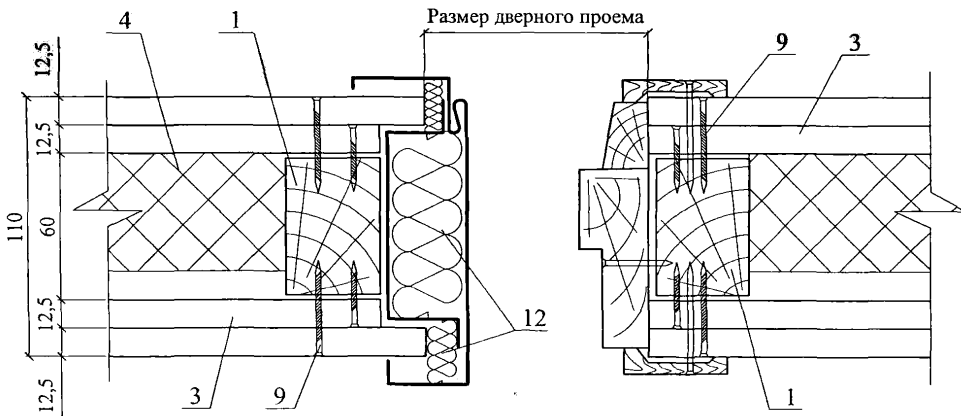

Изм.	Кол. уч.	Лист	№ док.	Подпись	Дата

ЗАО "Завод Минплита"
M24.09/07 — 11.1

Лист

6

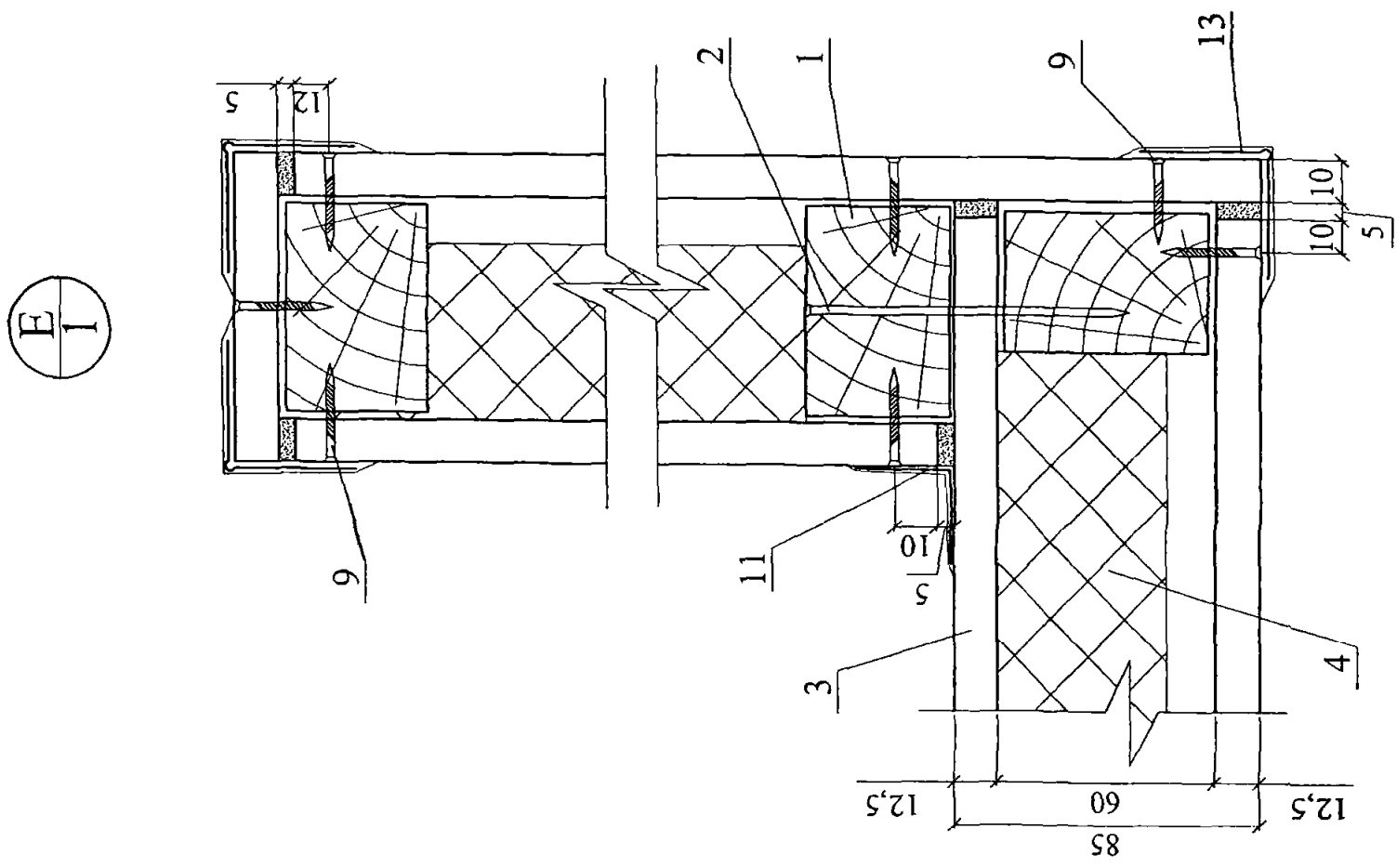
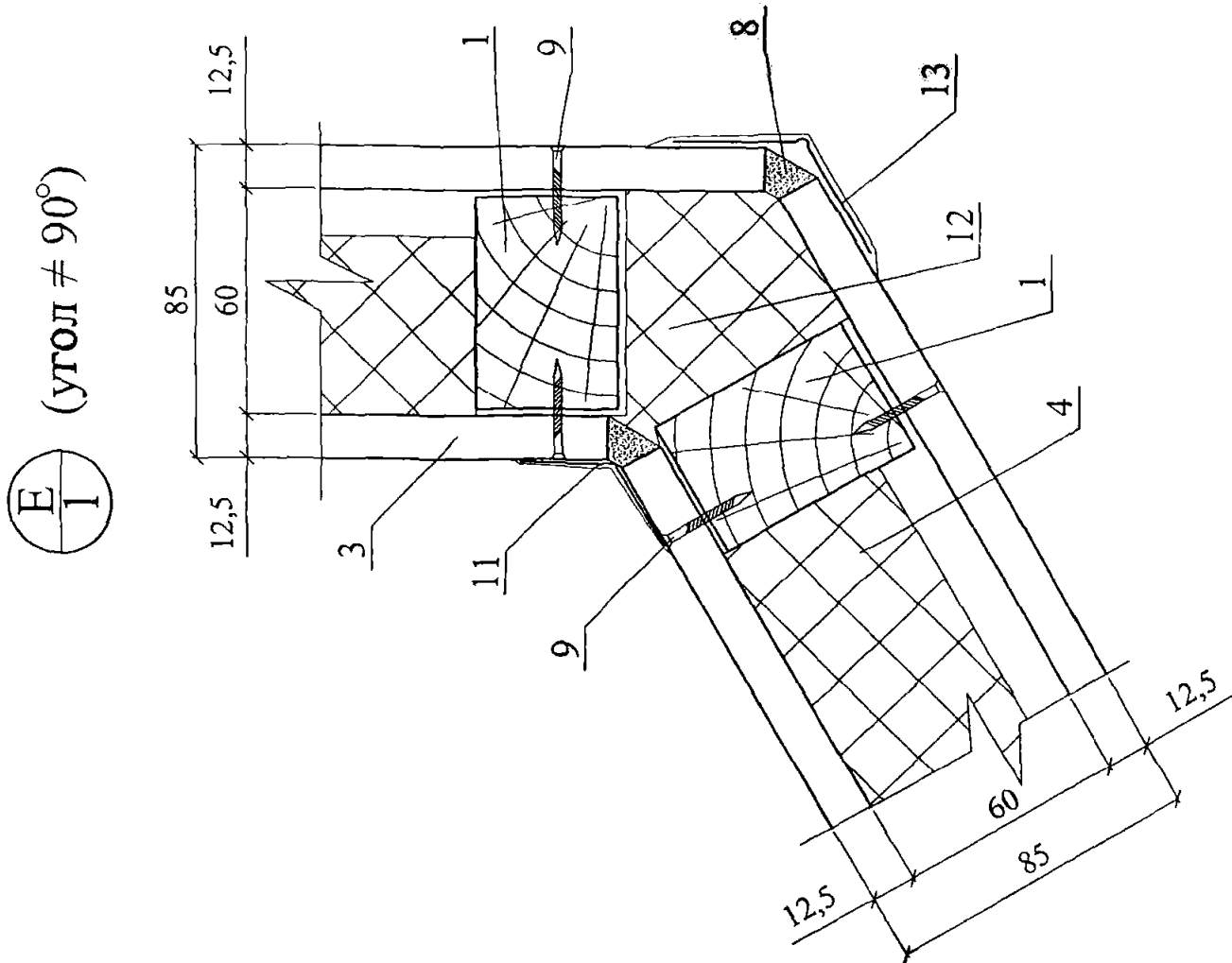

Изм.	Кол. уч.	Лист	№ док.	Подпись	Дата

ЗАО "Завод Минплита"
 М24.09/07 — 11.1

$\frac{E}{2}$ (угол $\neq 90^\circ$)

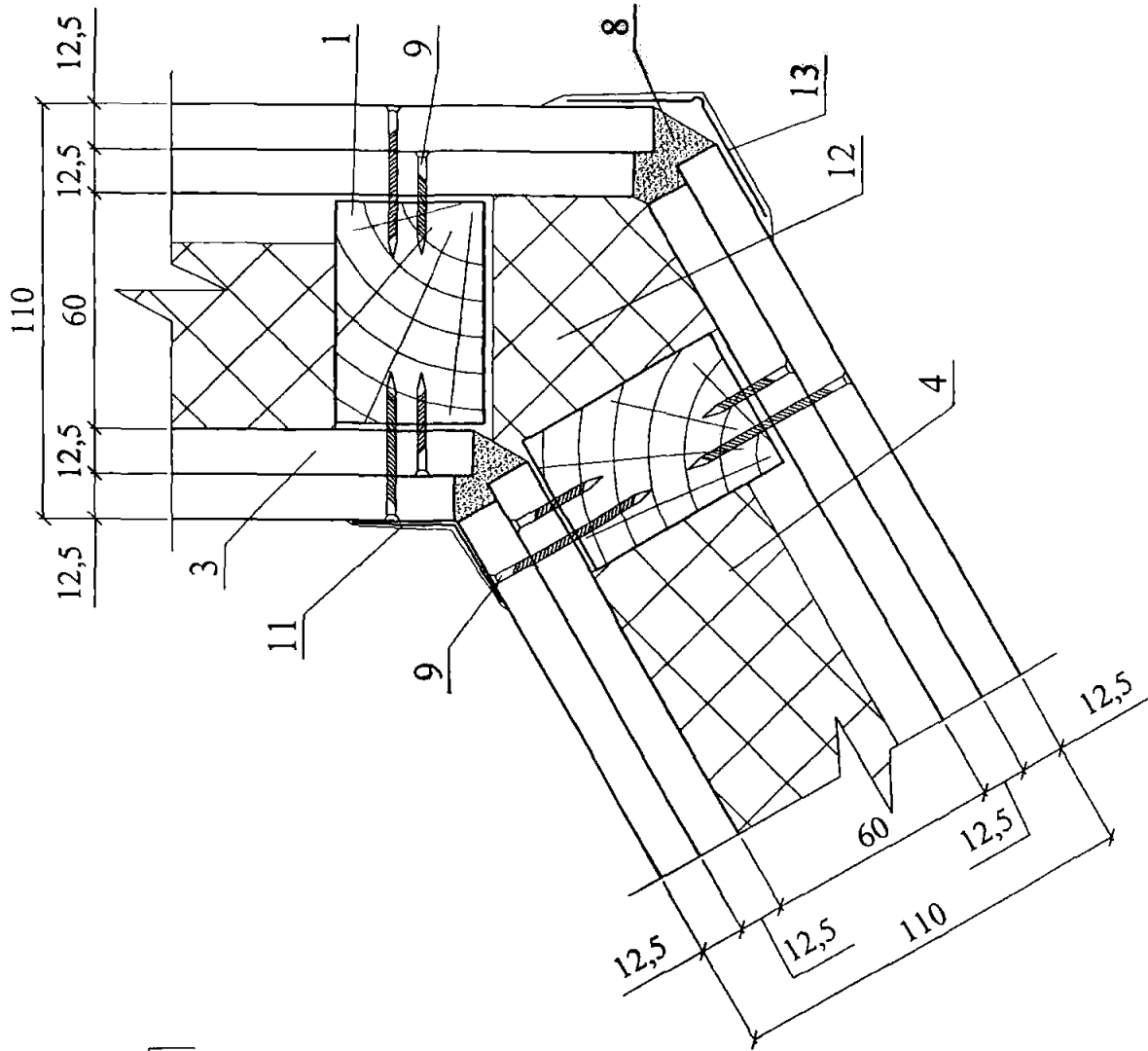

$\frac{E}{2}$

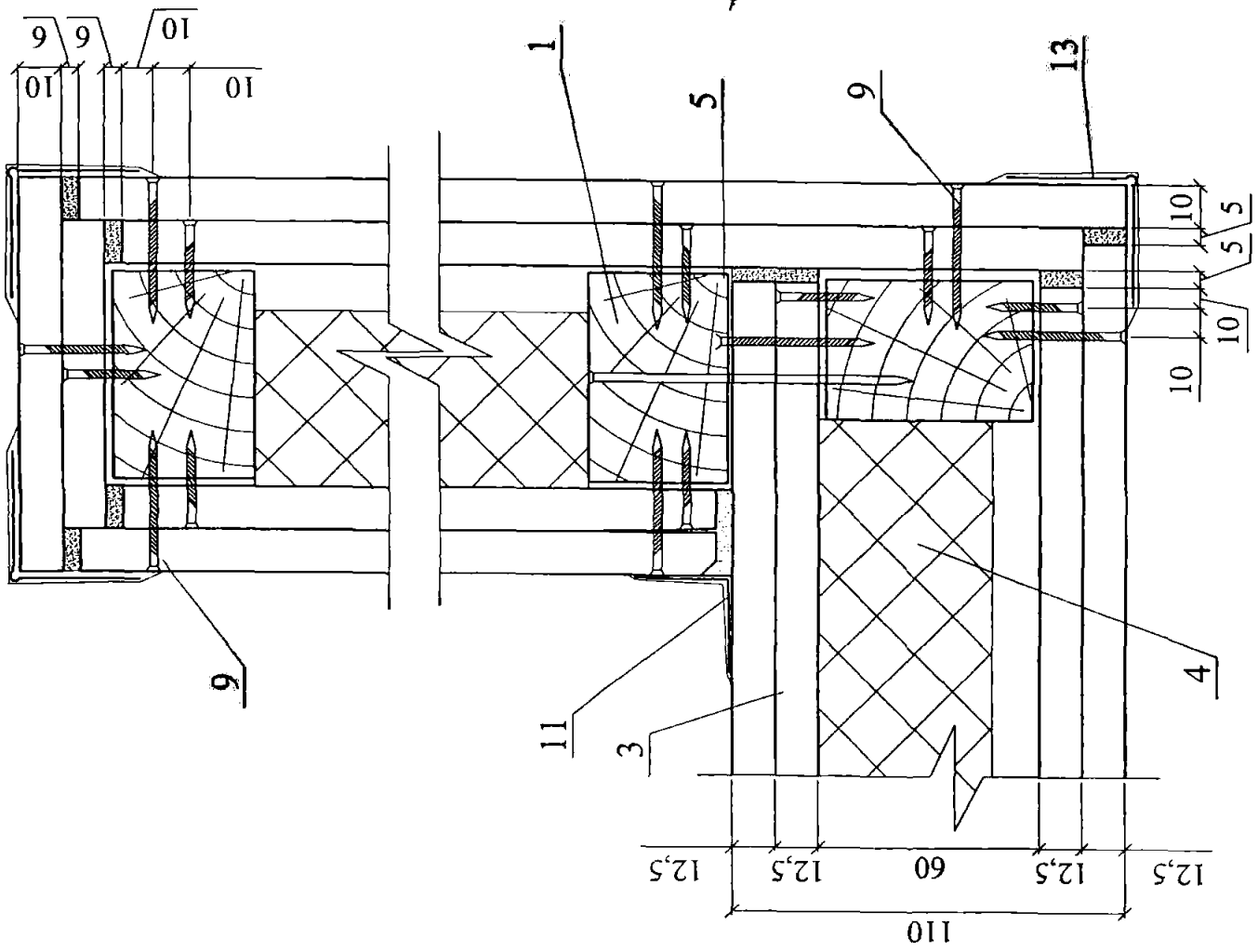

Изм.	Кол. уч.	Лист	№ док.	Подпись	Дата

ЗАО "Завод Минплита"
M24.09/07 — 11.1

Лист
8

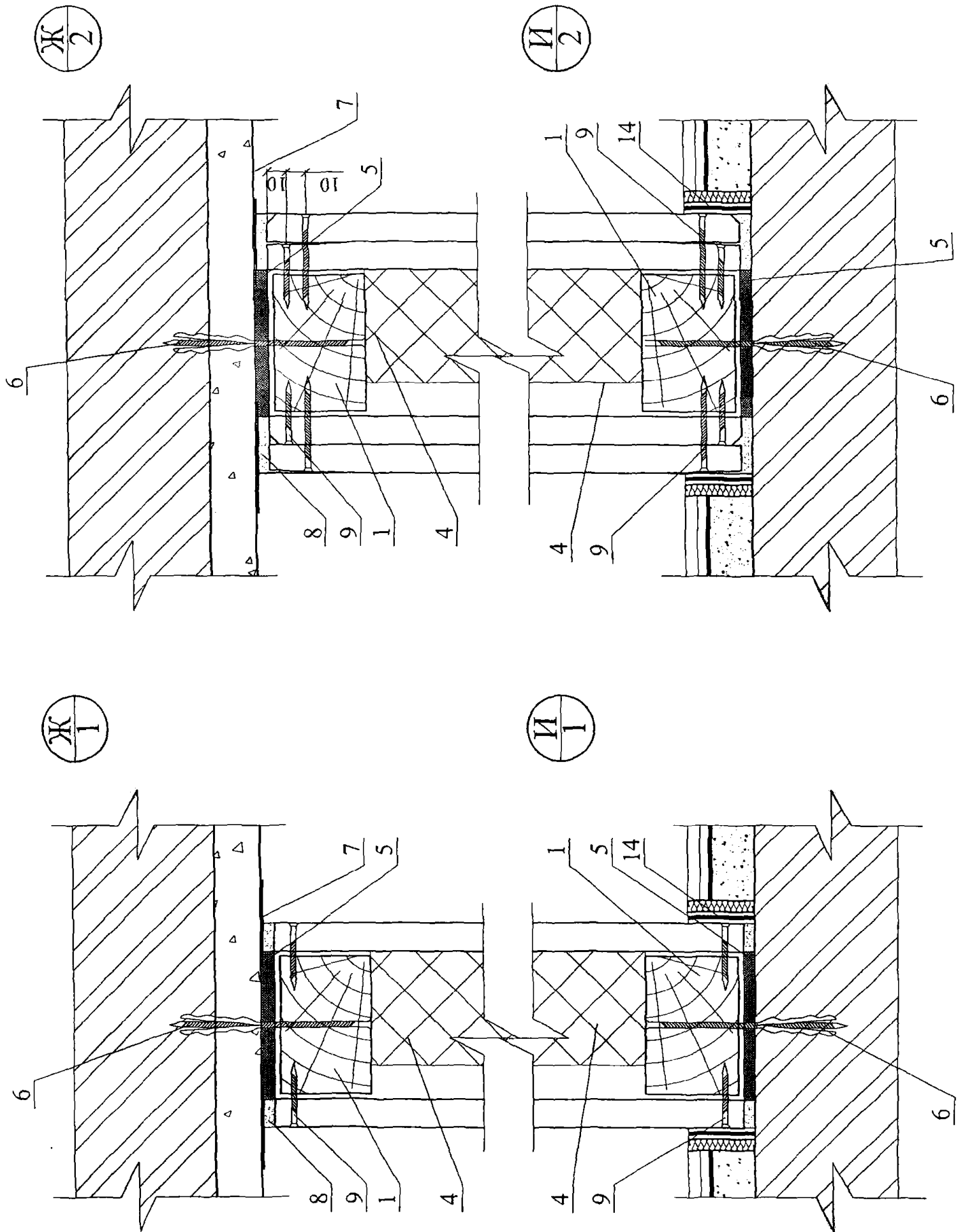

Изм.	Кол. уч.	Лист	№ док.	Подпись	Дата

ЗАО "Завод Минплита"
 М24.09/07 — 11.1

Лист

9



Технические характеристики перегородок на деревянном каркасе

Тип перегородок	Эскиз	Максимальная высота перегородки, м	Толщина на перегородки D, мм	Толщина одного слоя обшивки d, мм	Шаг стоечных профилей а, мм	Тип элементов каркаса		Индекс изоляции воздушного шума I _v , дБ	Характеристики звукоизоляционного слоя	
						Тип направляющего профиля	Тип стоечного профиля		Плотность, кг/м ³	Толщина, мм
С деревянным каркасом		3,1	80	10	600	60x40	60x50	45	40	50
			85	12,5	600	60x40	60x50	45		50
С двухслойной обшивкой		3,1	100	2x10	600	60x40	60x50	53	40	50
			110	2x12,5	600	60x40	60x50	53		50

РАЗДЕЛ 12

ЧЕРДАЧНЫЕ ПЕРЕКРЫТИЯ

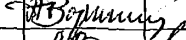
№ поз.	Наименование	№ поз.	Наименование
1	Железобетонная плита перекрытия	6	Выравнивающая стяжка
2	Пароизоляция	7	Деревянная балка перекрытия
3	Слой рулонного наплавляемого материала	8	Деревянный щит
4	Теплоизоляция из минераловатных плит ЛАЙНРОК ЛАЙТ, ЛАЙНРОК СТАНДАРТ М, ЛАЙНРОК СТАНДАРТ	9	Цементно-стружечная плита, $\delta = 20$ мм
5	Армированная цементно-песчаная стяжка	10	Штукатурка

						ЗАО "Завод Минплита" М24.09/07 – 12.0		
Изм.	Кол. уч.	Лист	№ док.	Подпись	Дата	Стадия	Лист	Листов
Зам. ген. дир.	Гликін					МП	1	
Рук. отд.	Воронин							
С.н.с.	Пешкова							
Экспликация материалов и деталей к узлам чердачных перекрытий						ОАО ЦНИИПРОМЗДАНИЙ г. Москва. 2007 г.		

1

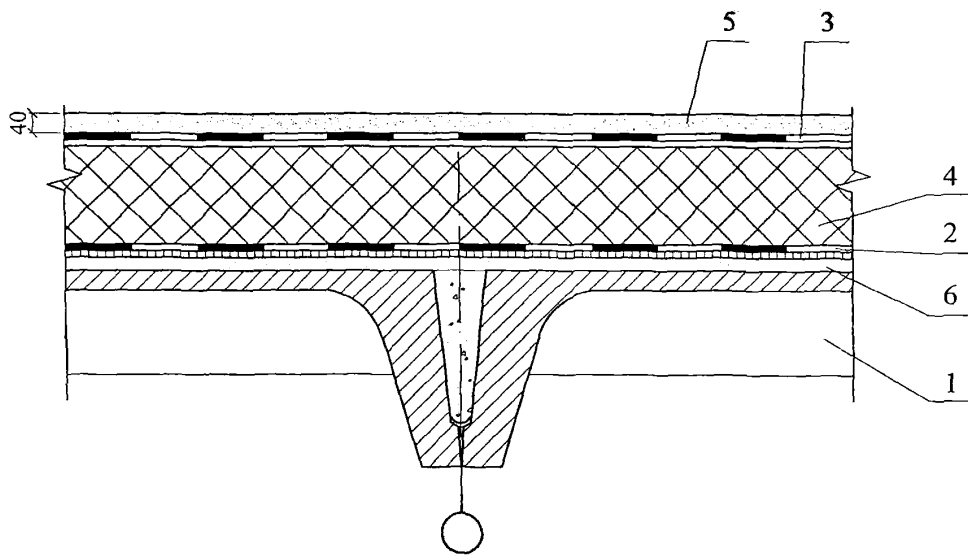

2

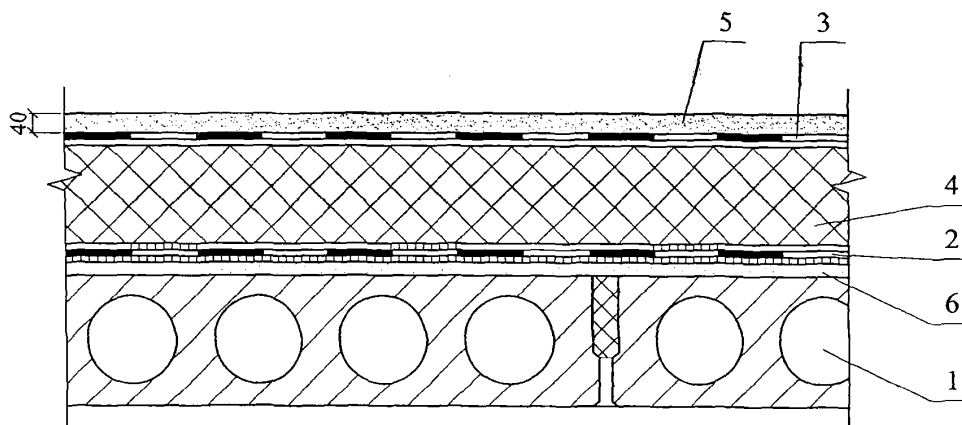

Изм.	Кол. уч.	Лист	№ док.	Подпись	Дата
				<i>Г. Гликин</i>	
				<i>В. Воронин</i>	
				<i>А. Пешкова</i>	

ЗАО "Завод Минплита"
М24.09/07 — 12.1

Чердачные перекрытия

Стадия	Лист	Листов
МП	1	2

ОАО ЦНИИПРОМЗДАНИЙ
г. Москва 2007 г.

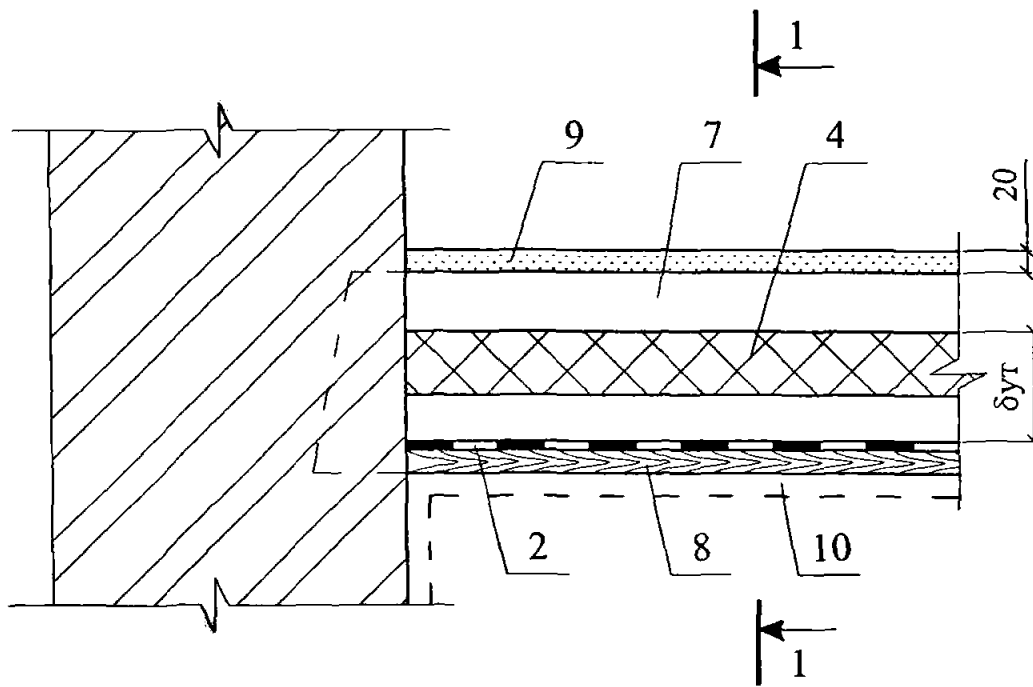
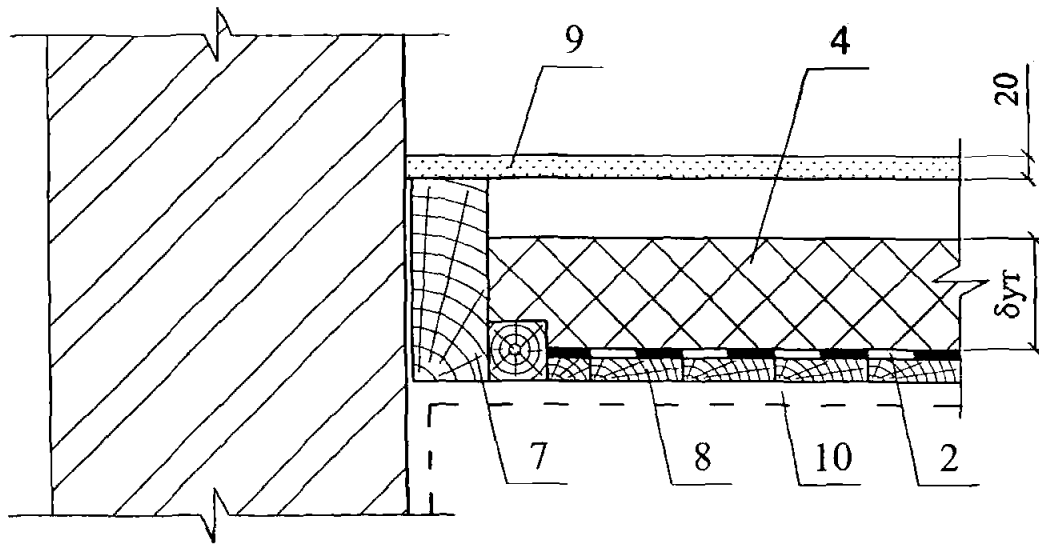

1 - 1

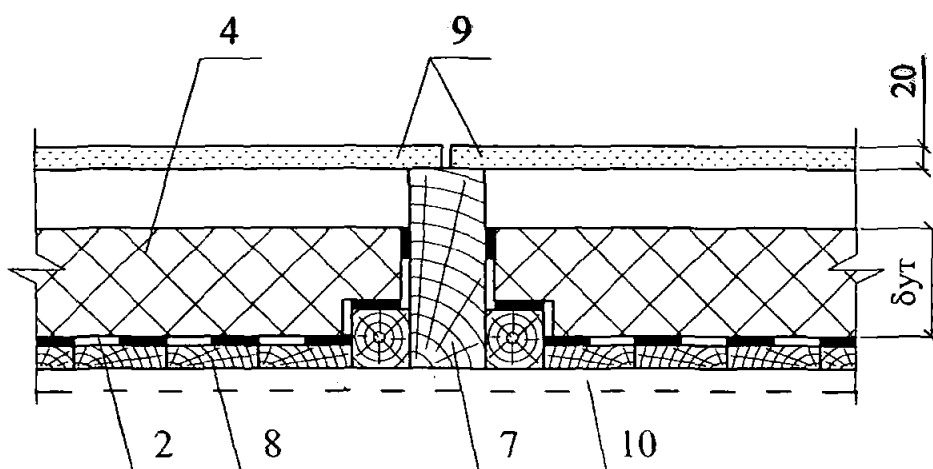

Изм.	Кол. уч.	Лист	№ док.	Подпись	Дата

ЗАО "Завод Минплита"
M24.09/07 — 12.1



Лист

2

РАЗДЕЛ 13

ПОЛЫ

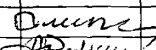
№ поз.	Наименование	№ поз.	Наименование
1	Дощатое покрытие пола	9	Покрытие пола паркетное
2	Гвозди	10	Сборная стяжка из ГВЛ
3	Лага	11	Пароизоляция
4	Звукоизоляция из минераловатных плит ЛАЙНРОК ЛАЙТ, ЛАЙНРОК СТАНДАРТ, ЛАЙНРОК СТАНДАРТ М	12	Плиточное покрытие пола
5	Железобетонное перекрытие	13	Клеевой слой
6	Гидроизоляция	14	Пустотелая плита перекрытия
7	Мозаично-бетонное покрытие пола	15	Армированная цементно-песчаная стяжка
8	Звукоизоляция из минераловатных плит ЛАЙНРОК ФАСАД	16	Цементно-песчаная стяжка

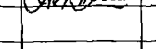
Изм.	Кол. уч.	Лист	№ док.	Подпись	Дата	ЗАО "Завод Минплита" М24.09/07 – 13.0		
Зам. ген. дир.		Гликин						
Рук. отд.		Воронин				МП	1	
С.н.с.		Пешкова				ОАО ЦНИИПРОМЗДАНИЙ г. Москва, 2007 г.		
						Экспликация материалов и деталей к узлам полов		

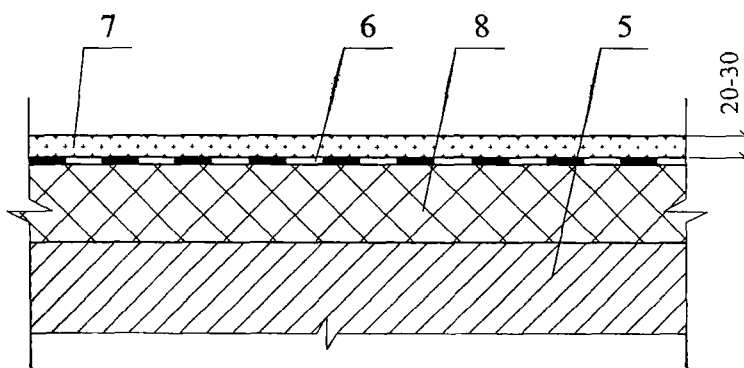
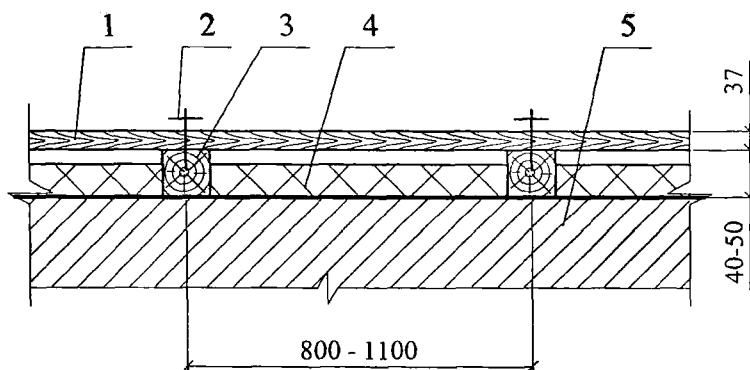
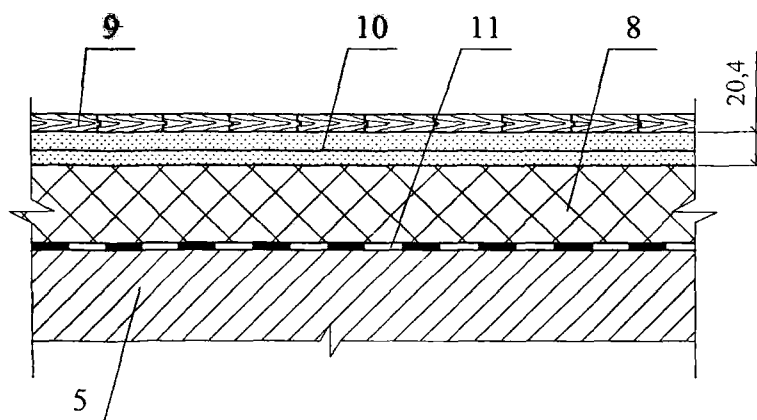

ЗАО "Завод Минплита" М24.09/07 — 13.1					
Изм.	Кол. уч.	Лист	№ док.	Подпись	Дата
				<i>О. Гликин</i>	
Зам. ген. дир.	Гликин			<i>В. Воронин</i>	
Рук. отд.	Воронин			<i>А. Пешкова</i>	
С.н.с.	Пешкова				
Полы на лагах					
Стадия	Лист	Листов			
МП	1	2			
ОАО ЦНИИПРОМЗДАНИЙ г. Москва 2007 г.					

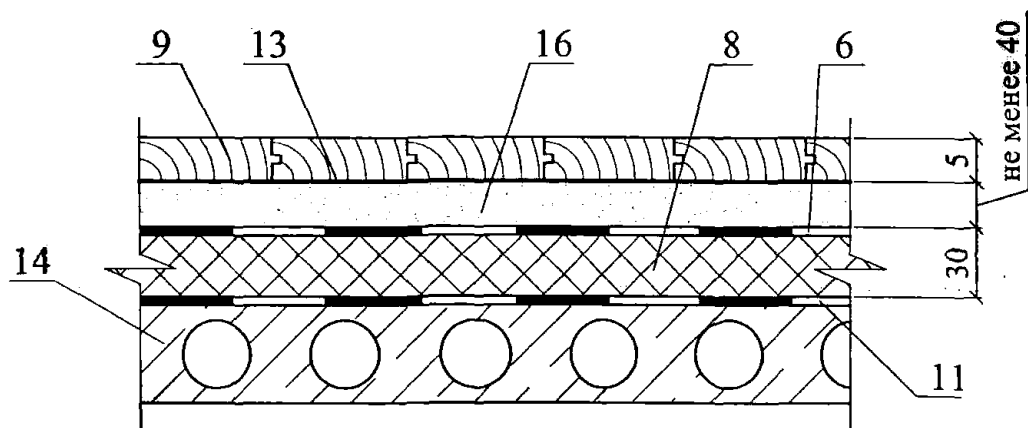
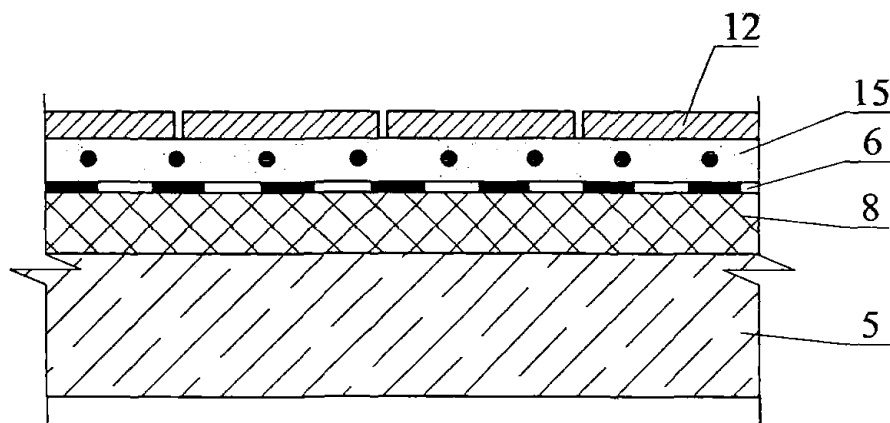

Изм.	Кол. уч.	Лист	№ док.	Подпись	Дата

ЗАО "Завод Минплита"
 М24.09/07 — 13.1

Лист

2

РАЗДЕЛ 14

ОГРАЖДАЮЩИЕ КОНСТРУКЦИИ МАНСАРД

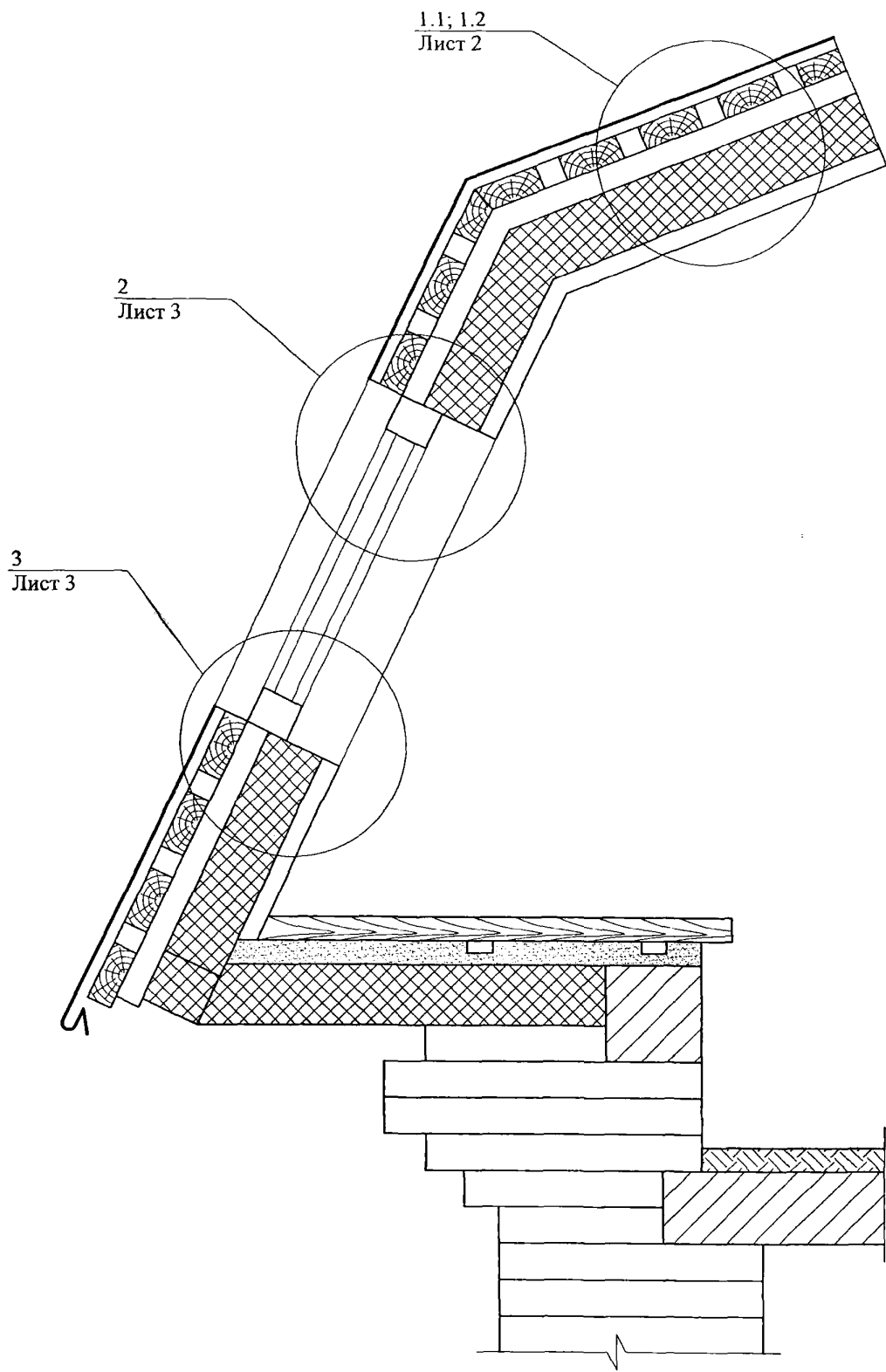

Изм.	Кол. уч.	Лист	№ док.	Подпись	Дата
				<i>Гликин</i>	
				<i>Воронин</i>	
				<i>Пешкова</i>	

ЗАО "Завод Минплита"
 М24.09/07 — 14.1

Ограждающие конструкции
 мансард

Стадия	Лист	Листов
МП	1	4

ОАО ЦНИИПРОМЗДАНИЙ
 г. Москва 2007 г.

1.1

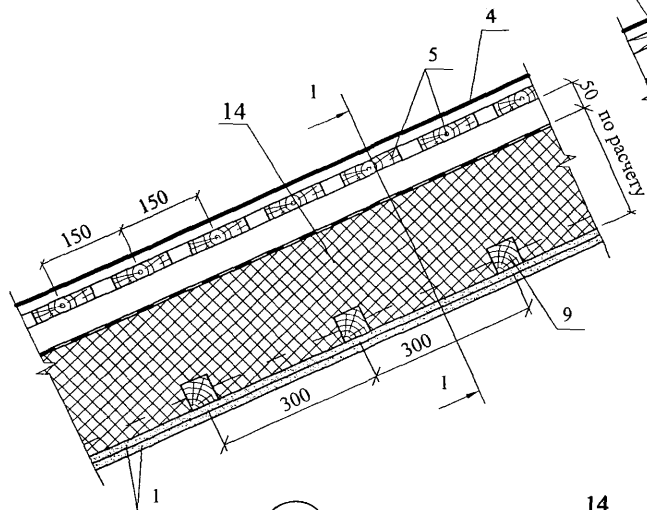

1 - 1

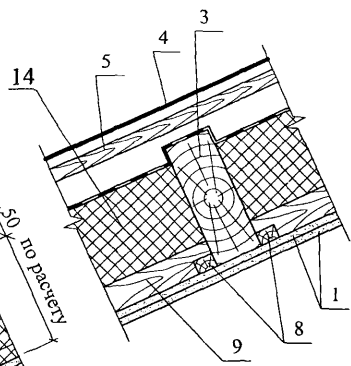

1.2

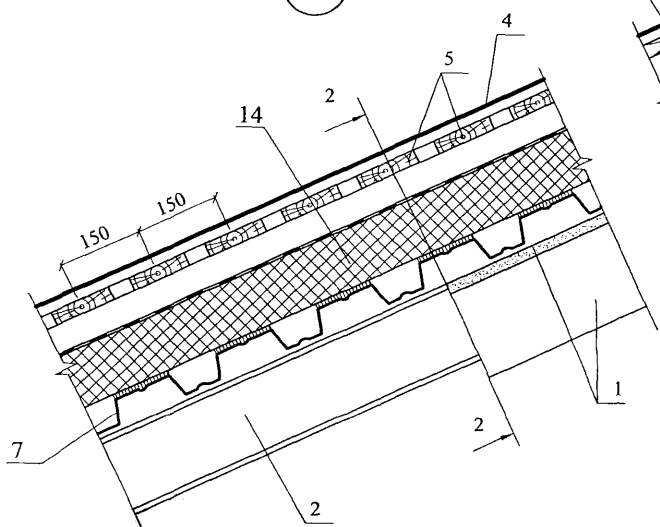

2 - 2

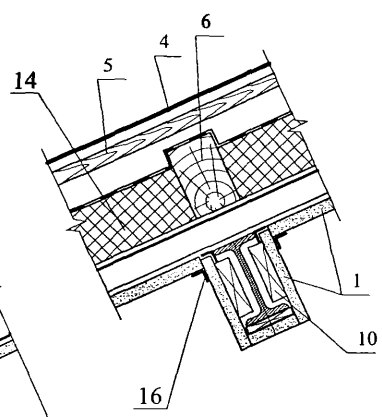

Изм.	Кол. уч.	Лист	№ док.	Подпись	Дата

ЗАО "Завод Минплита"
М24.09/07 — 14.1

Лист

2

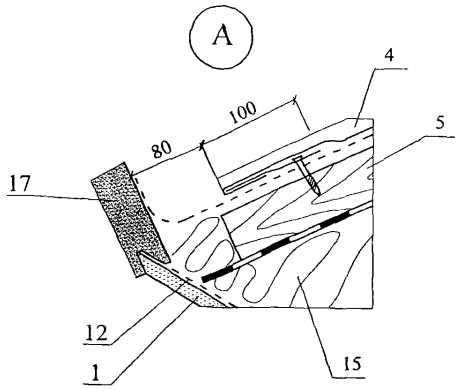

2

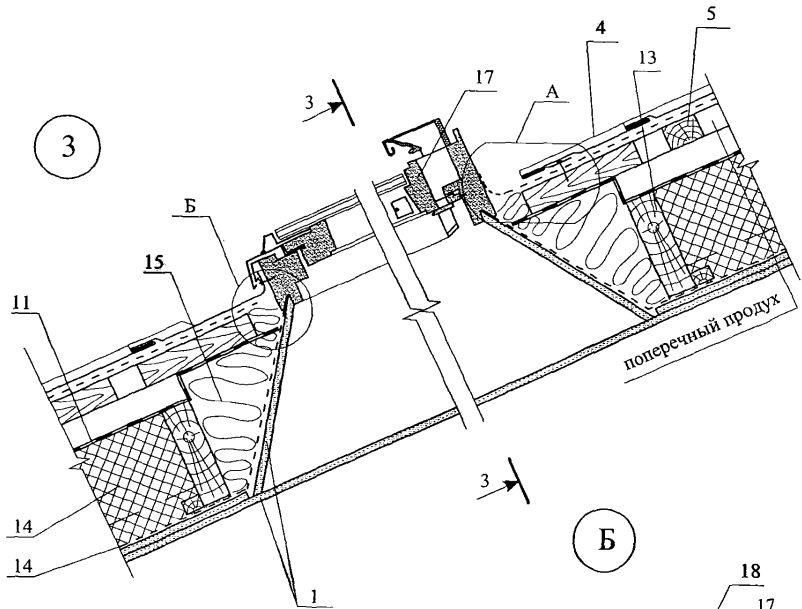

Б

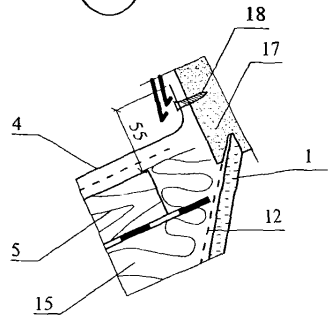

Изм.	Кол. уч.	Лист	№ док.	Подпись	Дата

ЗАО "Завод Минплита"
 М24.09/07 — 14.1

Лист
 3

3 - 3

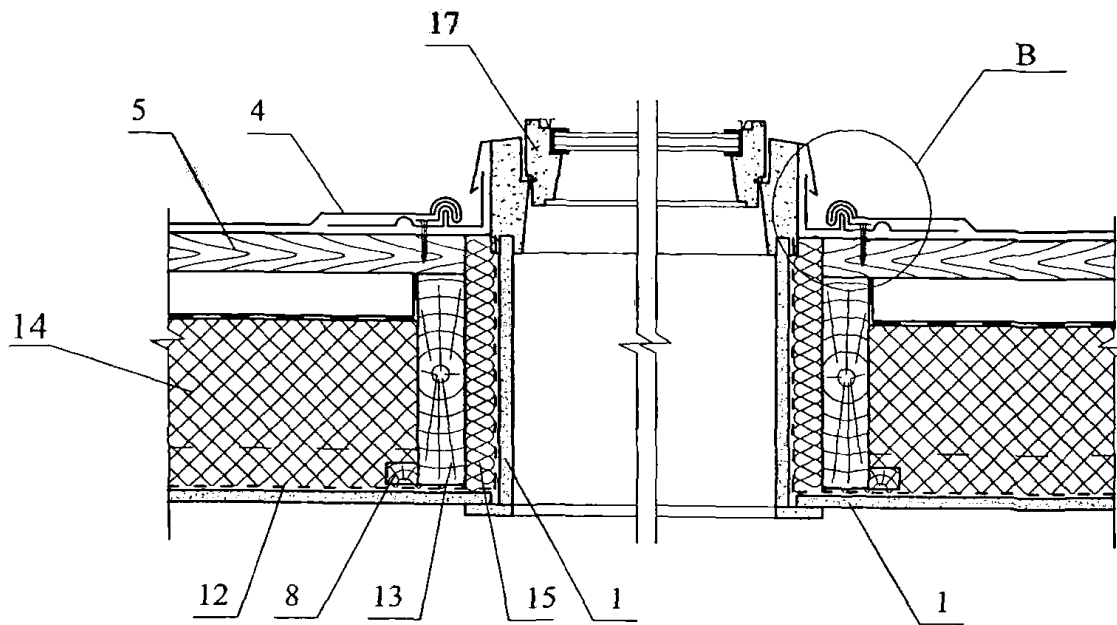

В

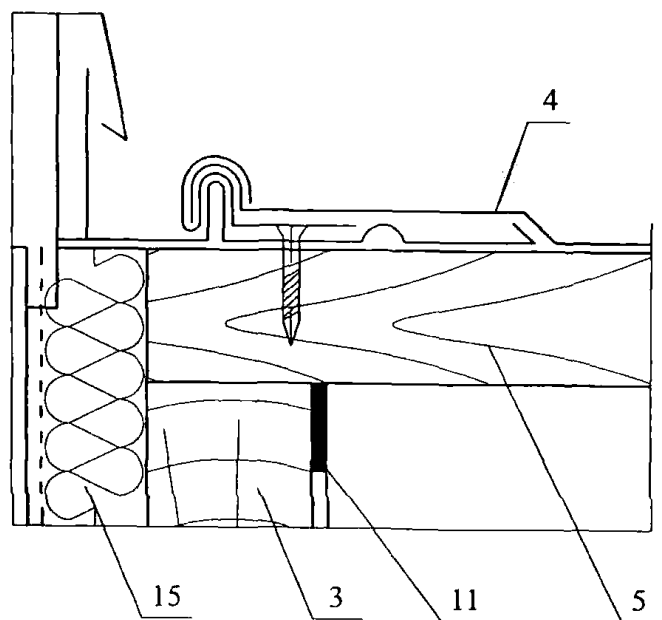

Изм.	Кол. уч.	Лист	№ док.	Подпись	Дата

ЗАО "Завод Минплита"
М24.09/07 — 14.1

Лист

4

РАЗДЕЛ 15

**ПОКРЫТИЕ СО СБОРНЫМ ИЛИ МОНОЛИТНЫМ
ЖЕЛЕЗОБЕТОННЫМ ОСНОВАНИЕМ**

№ поз.	Наименование	№ поз.	Наименование
31	Разделительный слой из кровельного рулонного материала	43	Прижимной фланец, устанавливаемый на мастику толщиной 3 мм
32	Противокорневой слой	44	Пустотная плита перекрытия
33	Дренажный слой из гравия	45	1 Патрубок
34	Фильтрующий слой	46	Пробка деревянная антисептированная 65x120x120 мм через 510 мм
35	Растительный слой	47	Костыль из стальной полосы 4 x 40
36	Тротуар из цементно-песчаного раствора или бетонных плиток, асфальтобетона	48	Наклонный бортик из минераловатной плиты
37	Стальной стакан с фланцем	49	Наклонный бортик из цементно-песчаного раствора
38	Парапетная плита	50	Крепежный элемент
39	Ограждение кровли	51	Компенсатор из оцинкованной стали толщиной 1,5 мм
40	Водоприемная воронка	52	Стенка деформационного шва (бетон, кирпичная кладка)
41	Защитная решетка		
42	Гравийная засыпка		

						Лист
Изм.	Кол. уч.	Лист	№ док.	Подпись	Дата	2

ЗАО "Завод Минплита"
M24.09/07 – 15.0

План кровли

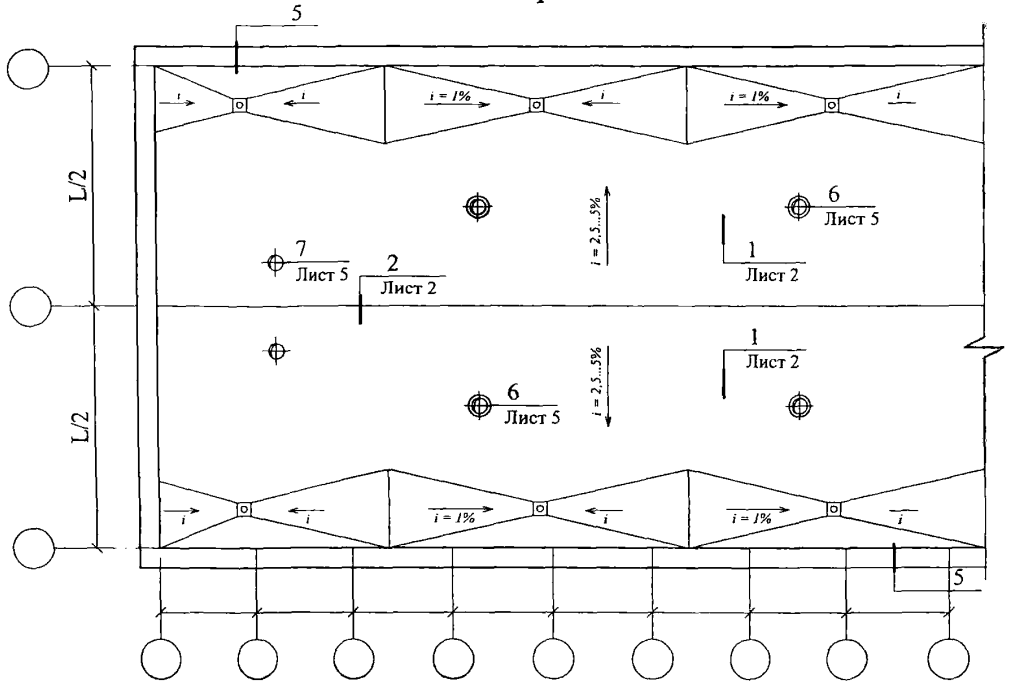

Деформационный шов (продолжение) Деформационный шов

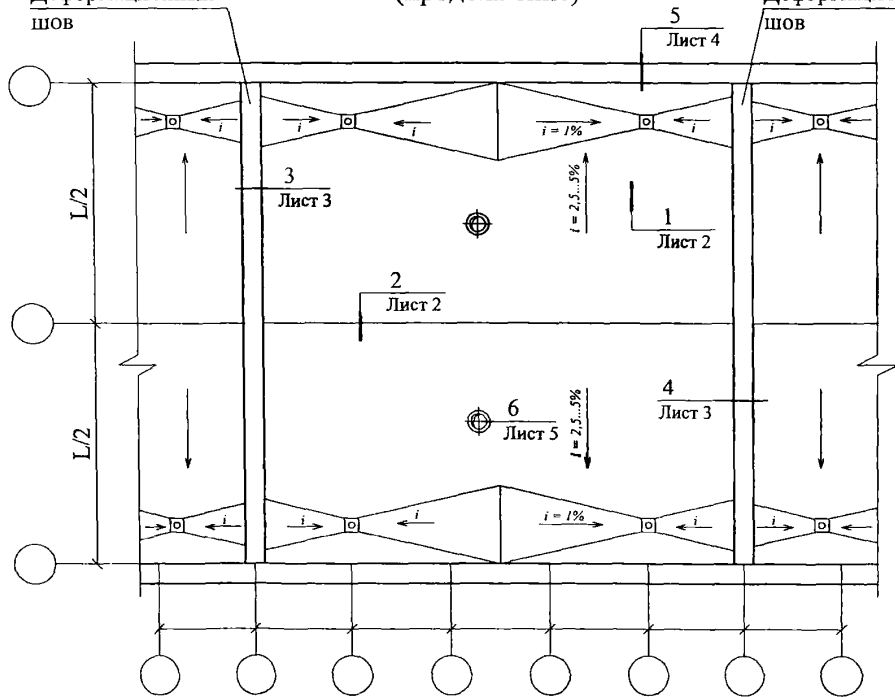

Изм.	Кол. уч.	Лист	№ док.	Подпись	Дата
				<i>Олиха</i>	
				<i>Воронин</i>	
				<i>Пешкова</i>	

ЗАО "Завод Минплита"
M24.09/07 — 15.1

Новое строительство.
Покрытие с рулонной
неэксплуатируемой кровлей
Узлы 1...7

Стадия	Лист	Листов
МП	1	5

ОАО ЦНИИПРОМЗДАНИЙ
г. Москва 2007 г.

1

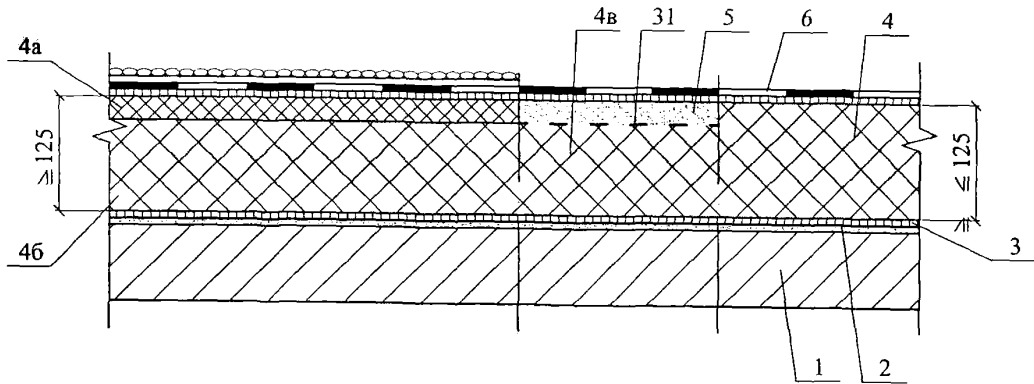

2

Состав покрытия
см. узел 1

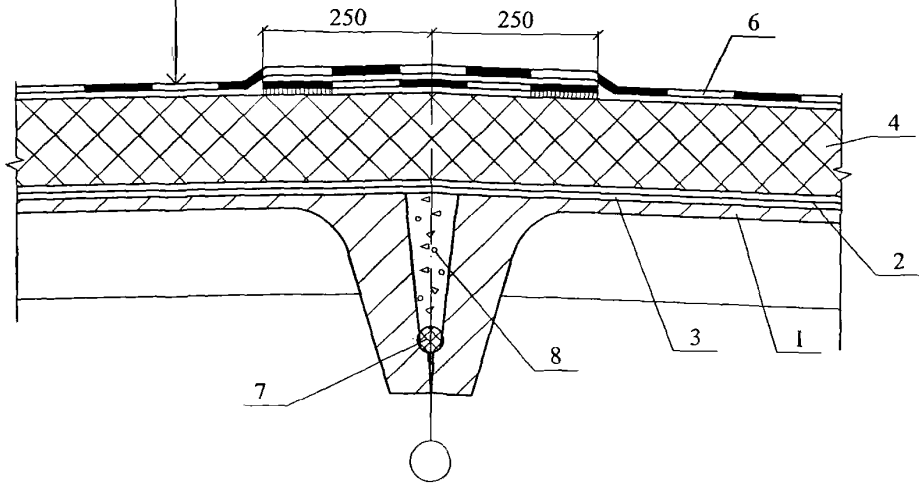

Изм.	Кол. уч.	Лист	№ док.	Подпись	Дата

ЗАО "Завод Минплита"
М24.09/07 — 15.1

Лист

2

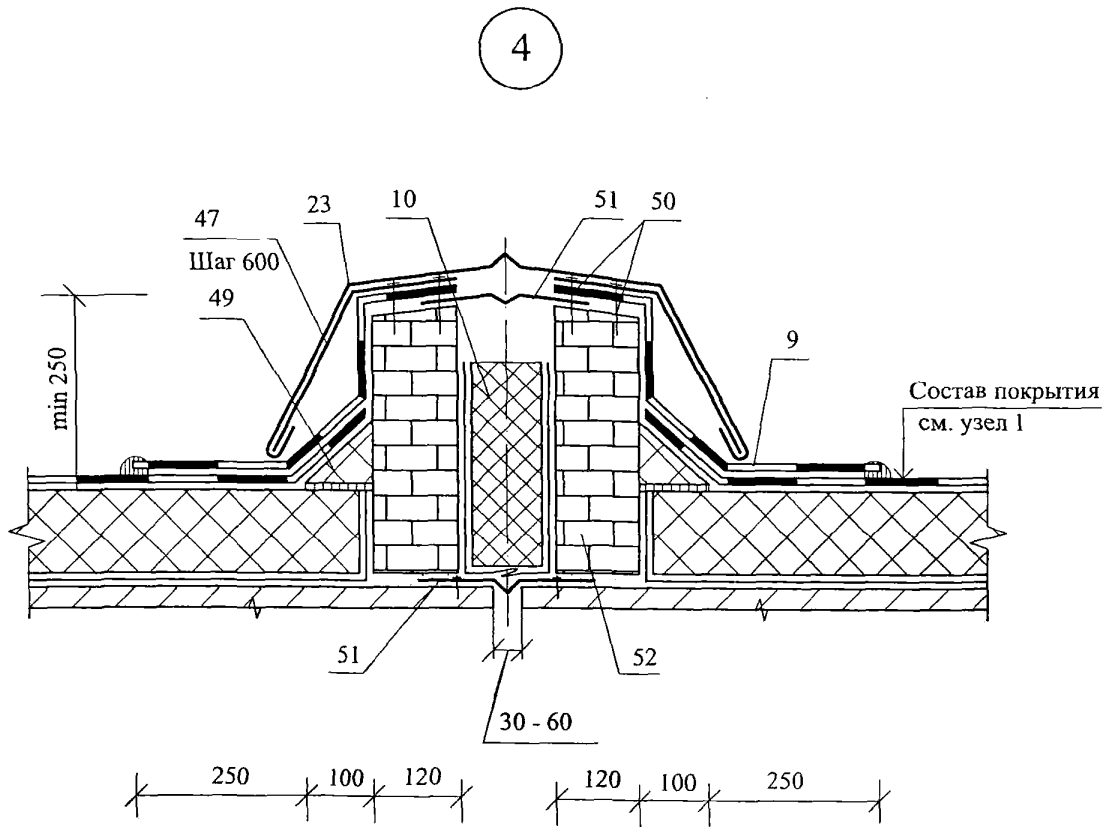
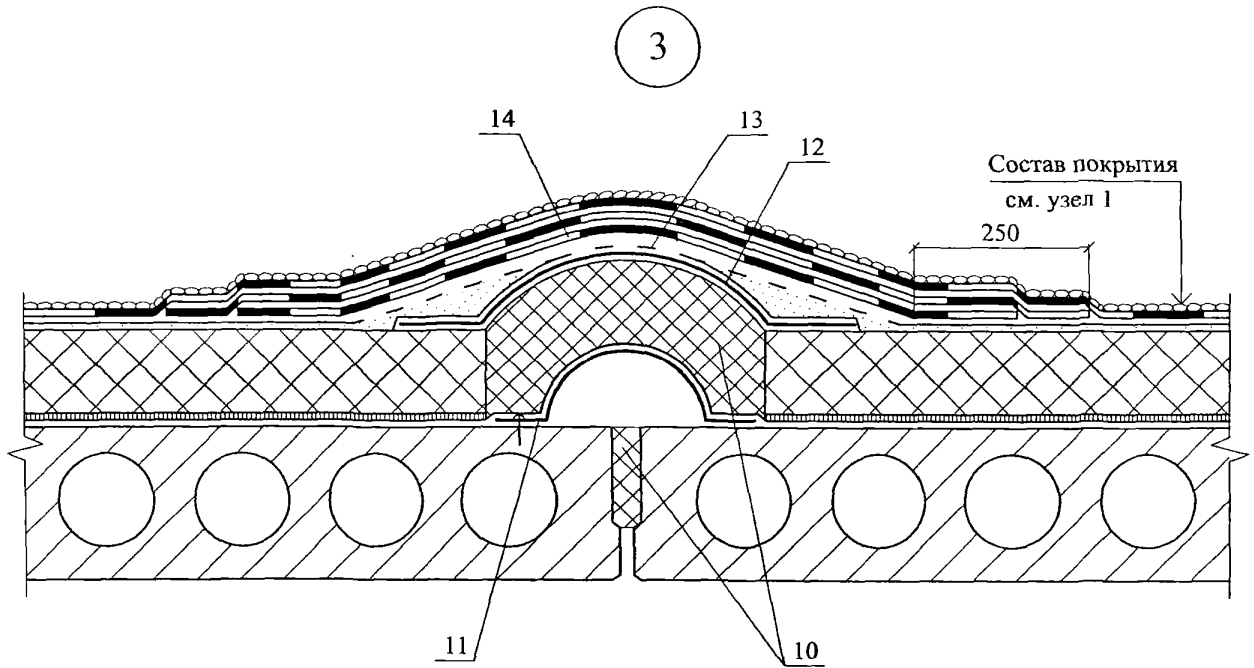

						ЗАО "Завод Минплита" М24.09/07 — 15.1	Лист 3
Изм.	Кол. уч.	Лист	№ док.	Подпись	Дата		

5

Примыкание к воронке и парапету

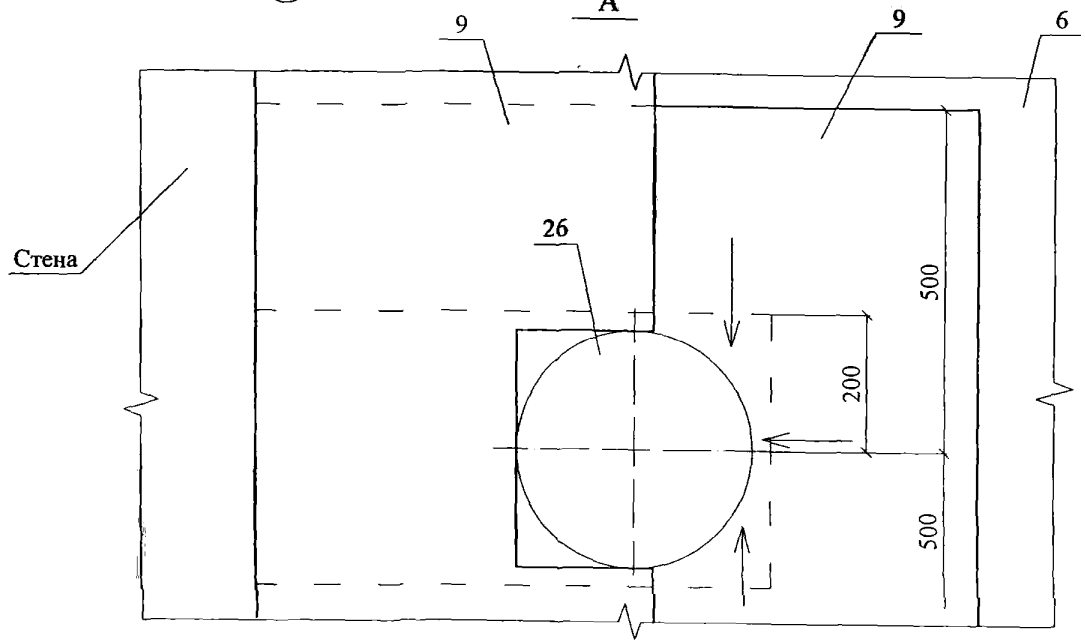
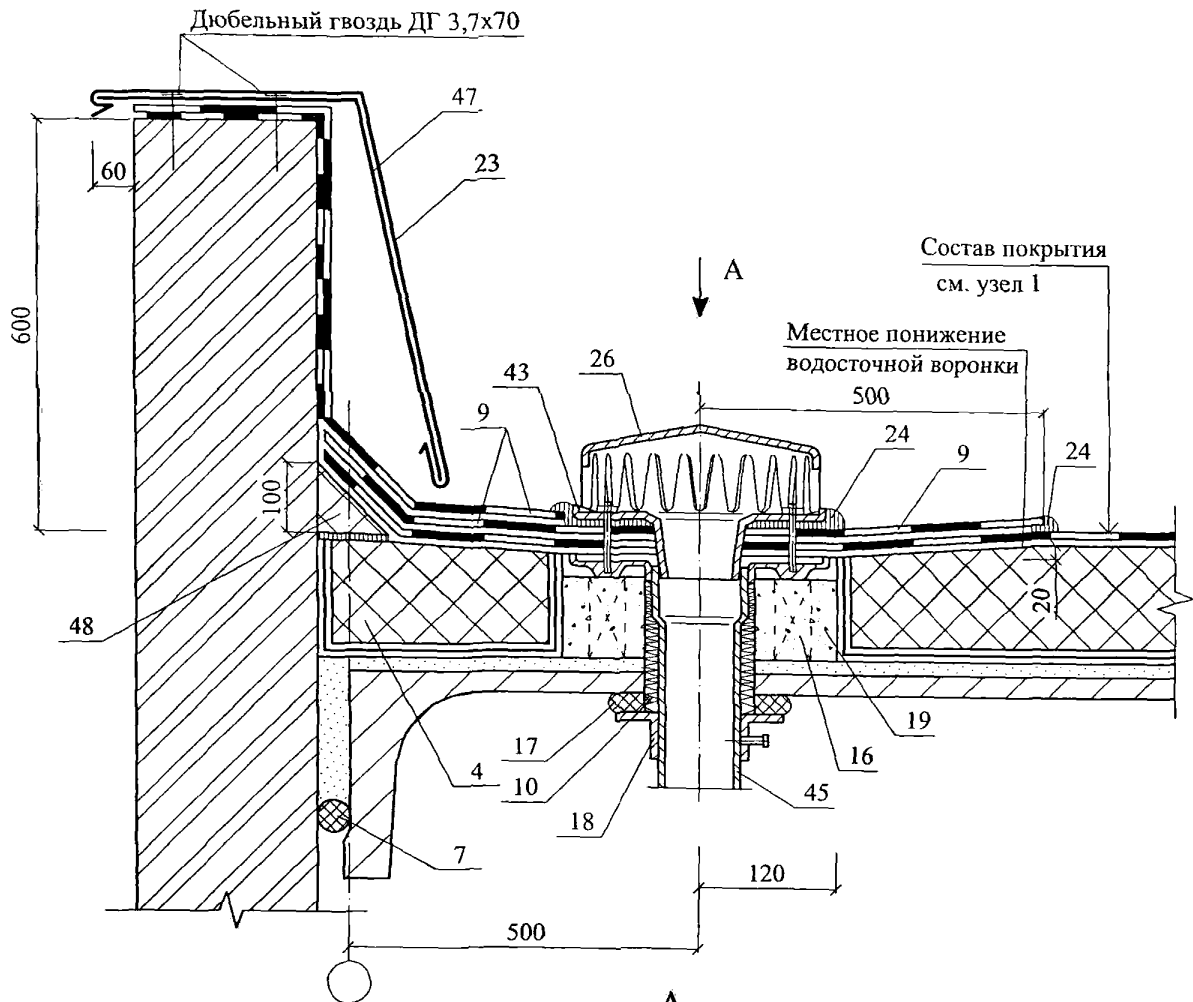

Изм.	Кол. уч.	Лист	№ док.	Подпись	Дата

ЗАО "Завод Минплита"
M24.09/07 — 15.1

Лист
4

6 Примыкание к фундаменту под вентилятор

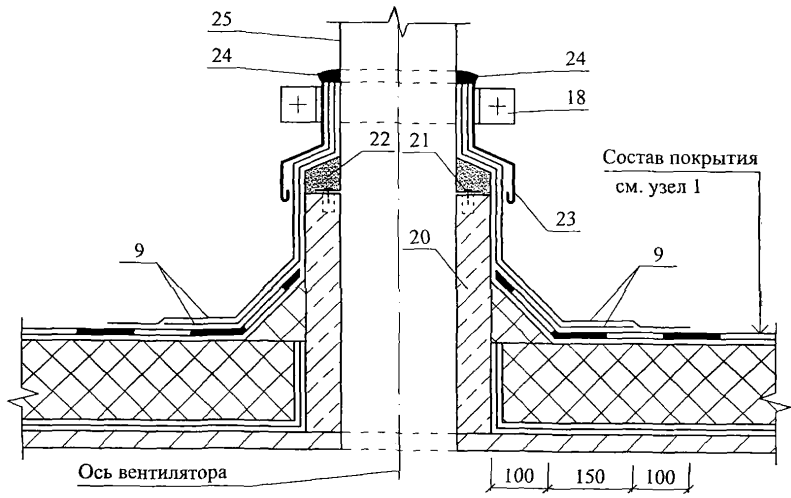

7 Пропуск трубы через покрытие

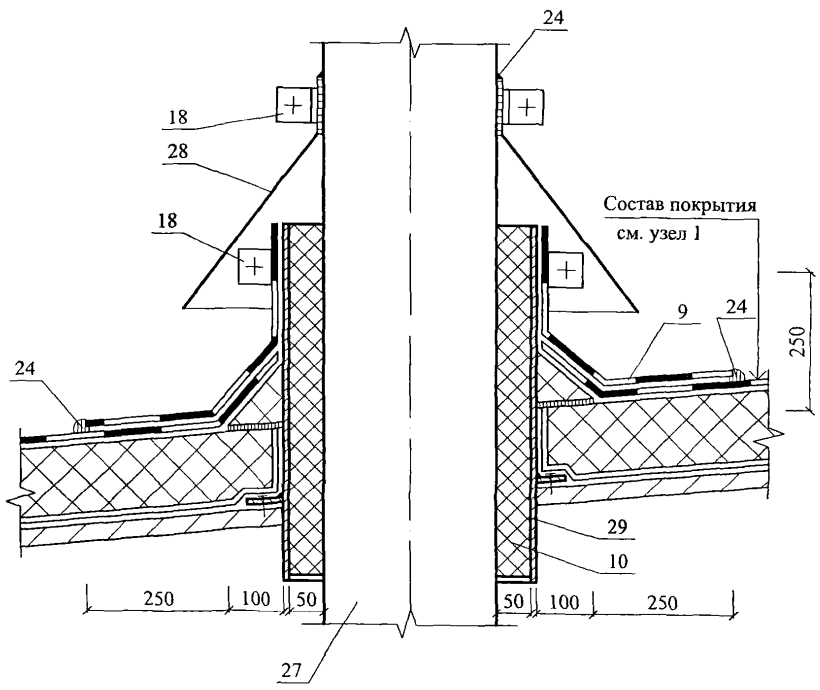

План кровли

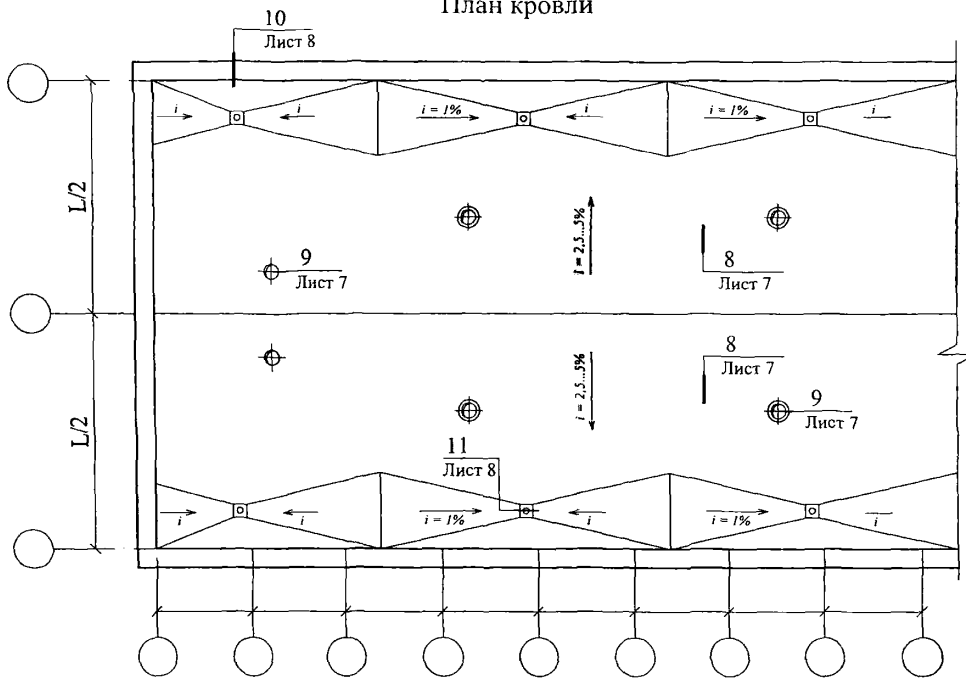

Деформационный шов (продолжение)

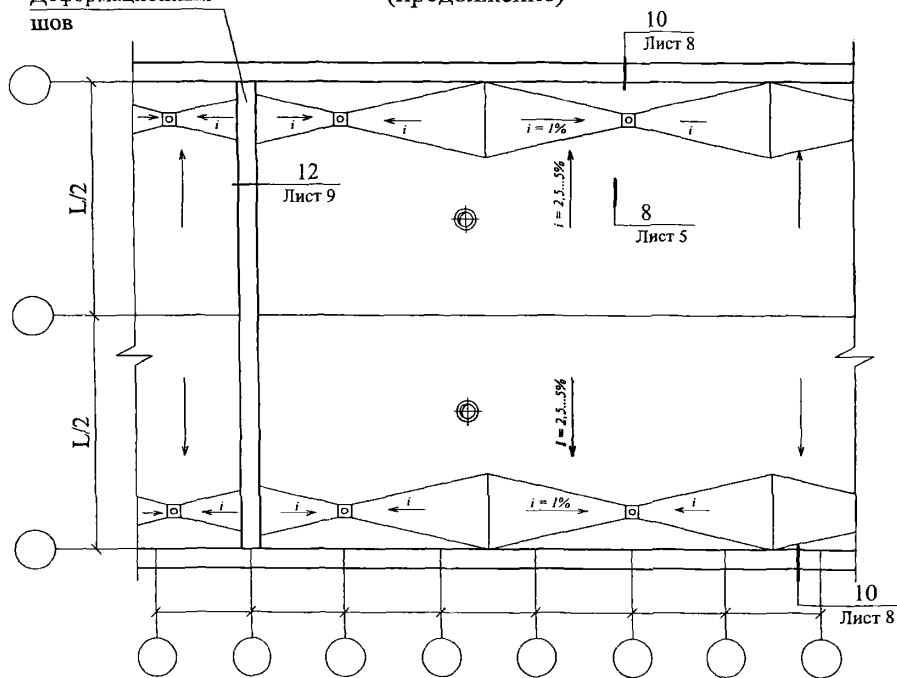

ЗАО "Завод Минплита" М24.09/07 — 15.1						Новое строительство. Покрытие с эксплуатируемой традиционной кровлей Узлы 8 ... 12			Стадия МП	Лист 6	Листов 4
Изм.	Кол. уч.	Лист	№ док.	Подпись	Дата	ОАО ЦНИИПРОМЗДАНИЙ г. Москва 2007 г.					
				<i>Гликин</i>							
				<i>Воронин</i>							
				<i>Пешкова</i>							

8

Конструкция традиционной эксплуатируемой кровли

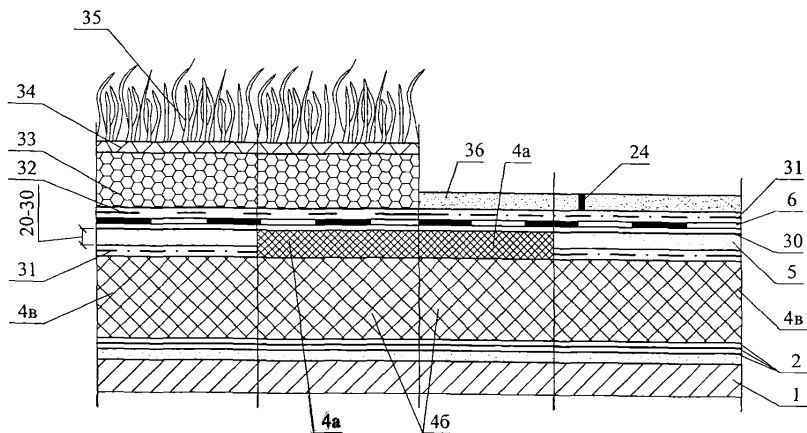

9

Пропуск трубы через традиционную эксплуатируемую кровлю

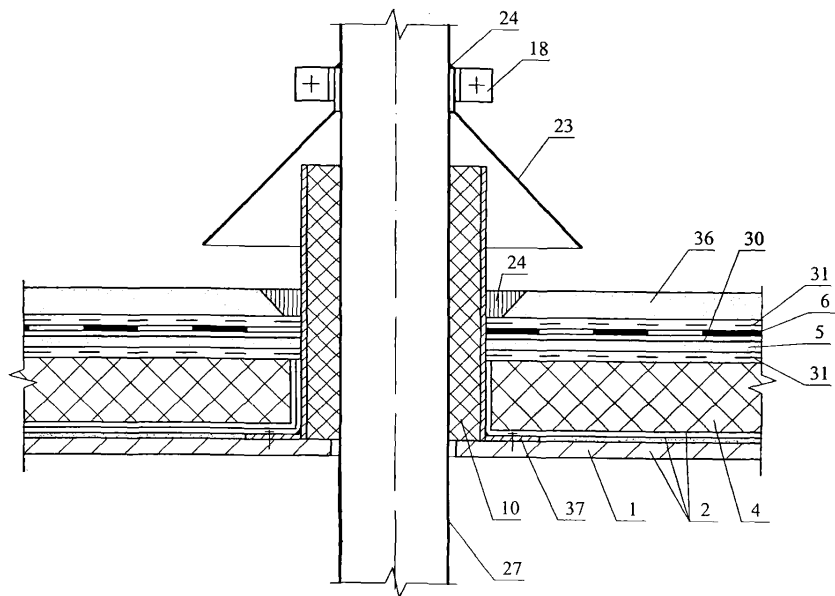

Изм.	Кол. уч.	Лист	№ док.	Подпись	Дата

ЗАО "Завод Минплита"
М24.09/07 — 15.1

Лист

7

Парапет стены при традиционной эксплуатируемой кровле

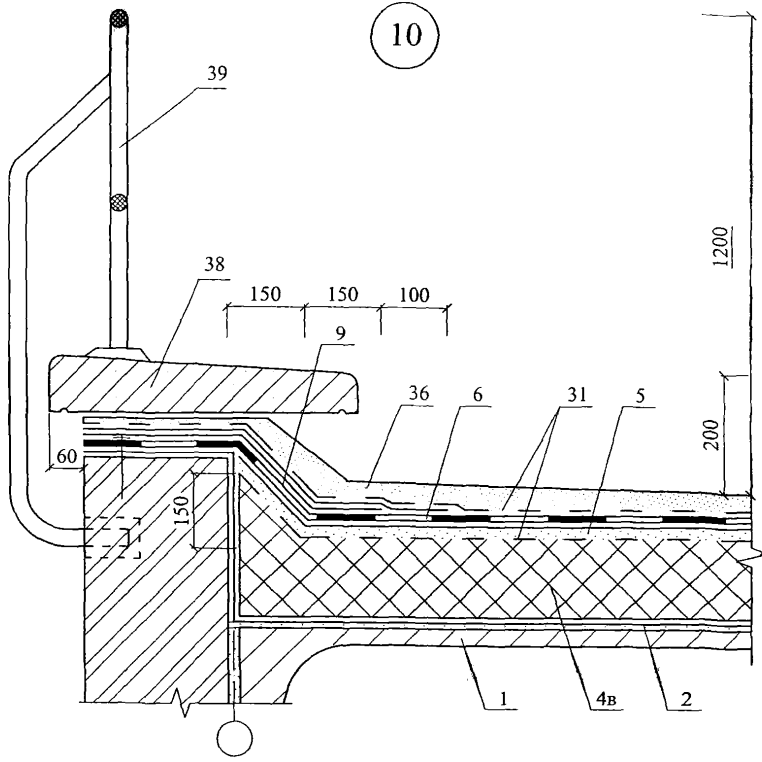

Воронка внутреннего водостока при традиционной эксплуатируемой кровле

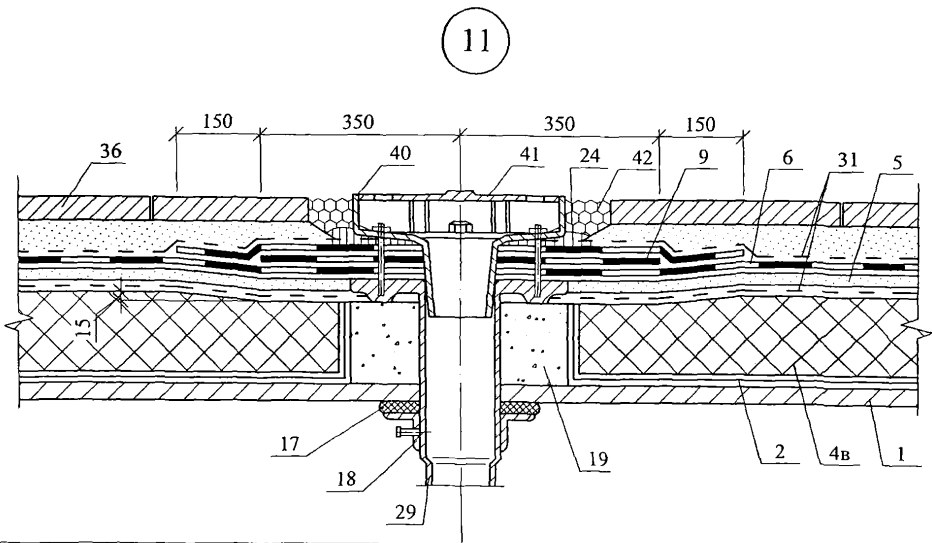

Изм.	Кол. уч.	Лист	№ док.	Подпись	Дата

ЗАО "Завод Минплита"
 М24.09/07 — 15.1

Деформационный шов при традиционной эксплуатируемой кровле

12

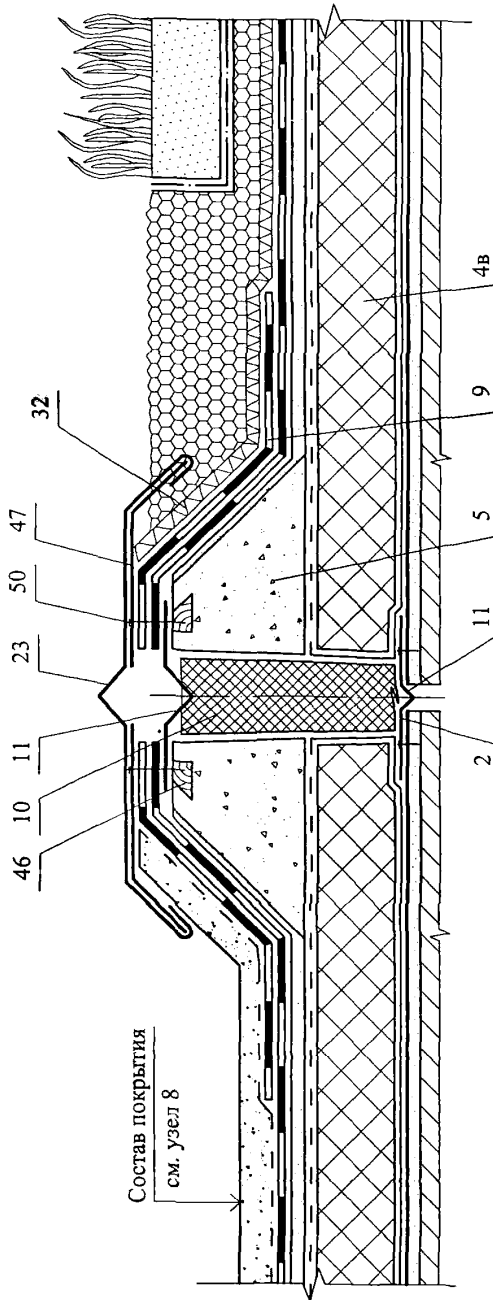

Состав покрытия
см. узел 8

Изм.	Кол. уч.	Лист	№ док.	Подпись	Дата

РАЗДЕЛ 16

**ПОКРЫТИЕ ПО СТАЛЬНЫМ ПРОФИЛИРОВАННЫМ
НАСТИЛАМ С РУЛОННОЙ КРОВЛЕЙ**

№ поз.	Наименование	№ поз.	Наименование
1	Заглушка из минераловатной плиты ЛАЙНРОК ЛАЙТ	24	Опорный столбик
2	Стальная гребенка	25	Дополнительные слои кровельного материала вокруг воронки
3	Оцинкованная сталь, $\delta = 0,8$ мм	26	Бортик из гнutoго швеллера
4	Мастика герметизирующая	27	Компенсатор из оцинкованной стали, $\delta = 0,8$ мм
5	Приклеивающий состав	28	Крепежный элемент
6	Бортик из плит ЛАЙНРОК РУФ	29	Полоса стальная 4x40 мм
7	Слой кровельного материала (усиление кровли в ендове)	30	Болт М10x30-011 с шайбой и гайкой
8	Дополнительный слой водоизоляционного ковра	31	Стальная пластина 220x120x10 мм
9	Костыль из стальной полосы 4x40 мм	32	Антисептированный и антиперированный брусок
10	Защитный фартук из оцинкованной стали, $\delta = 0,8$ мм	33	Стена здания повышенного пролета
11	Дюбель ДГ 3,7x70Ц6	34	Плиты минераловатные ЛАЙНРОК РУФ
12	Ограждение кровли	34а	Плиты минераловатные ЛАЙНРОК РУФ Н
13	Парапет	34б	Плиты минераловатные ЛАЙНРОК РУФ В
14	Точечная приклейка рулонного материала	34в	Сборная стяжка из двух слоев асбестоцементных или цементно-стружечных плит
15	Слой кровельного материала (усиление кровли в коньке)	35	Оцинкованная сталь, $\delta = 0,8$ мм
16	Заклепка комбинированная ЗК-10	36	Болт М16x70-001 с шайбой и гайкой
17	Стальной поддон	37	Уголок 125x80x7
18	Патрубок с фланцем	38	Прогон
19	Стальной хомут	39	Компенсатор из оцинкованной стали, $\delta = 2$ мм
20	Защитный колпак	40	Заклепка комбинированная ЗК-12
21	Прижимной фланец	41	Элемент механического крепления
22	Дополнительные прогоны	42	Плиты минераловатные ЛАЙНРОК ЛАЙТ
23	Местное понижение вокруг воронки	43	Выкружка из оцинкованной стали толщиной $\delta = 1,5$ мм

						ЗАО "Завод Минплита" М24.09/07 - 16.0		
Изм.	Кол. уч.	Лист	№ док.	Подпись	Дата	Стадия	Лист	Листов
				<i>О. Гликин</i>		Экспликация материалов и деталей к узлам покрытий по стальному профилированному настилу	МП	1
				<i>В. Воронин</i>				
				<i>С. Пешкова</i>				
						ОАО ЦНИИПРОМЗДАНИЙ г. Москва. 2007 г.		

№ поз.	Наименование	№ поз.	Наименование
44	Слой кровельного материала «насухо» крупнозернистой посыпкой вниз	49	Основной водоизоляционный ковер
45	Винт самонарезающий В6х25	50	Стальной профилированный настил
46	Труба	51	Пароизоляция
47	Стальной стакан	52	Защитный слой
48	Хомут из стальной полосы 4х40 мм		

							Лист
							2
Изм.	Кол. уч.	Лист	№ док.	Подпись	Дата	ЗАО "Завод Минплита" М24.09/07 – 16.0	

1 Покрытие с наклейкой теплоизоляции

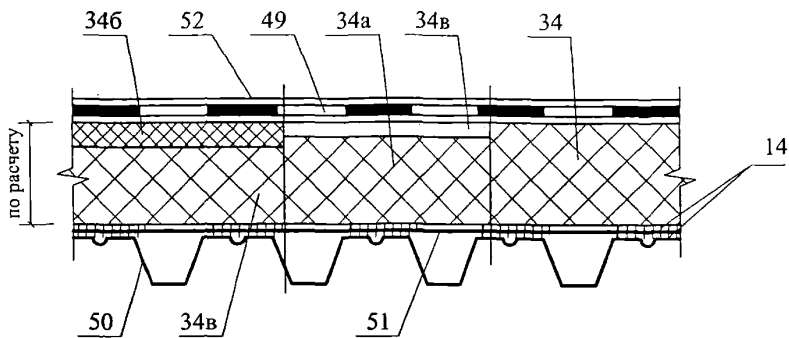

2 Покрытие с механическим закреплением плит утеплителя

Состав покрытия см. узел 1

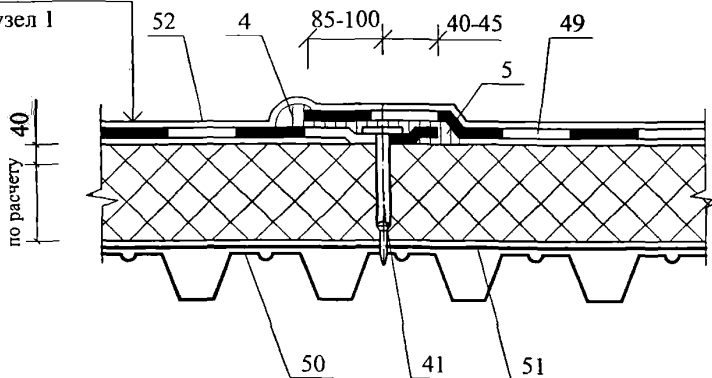

Изм.	Кол. уч.	Лист	№ док.	Подпись	Дата

ЗАО "Завод Минплита"
M24.09/07 — 16.1

Лист

2

4 Примыкание покрытия к парапету высотой 600 мм из железобетонных панелей

4

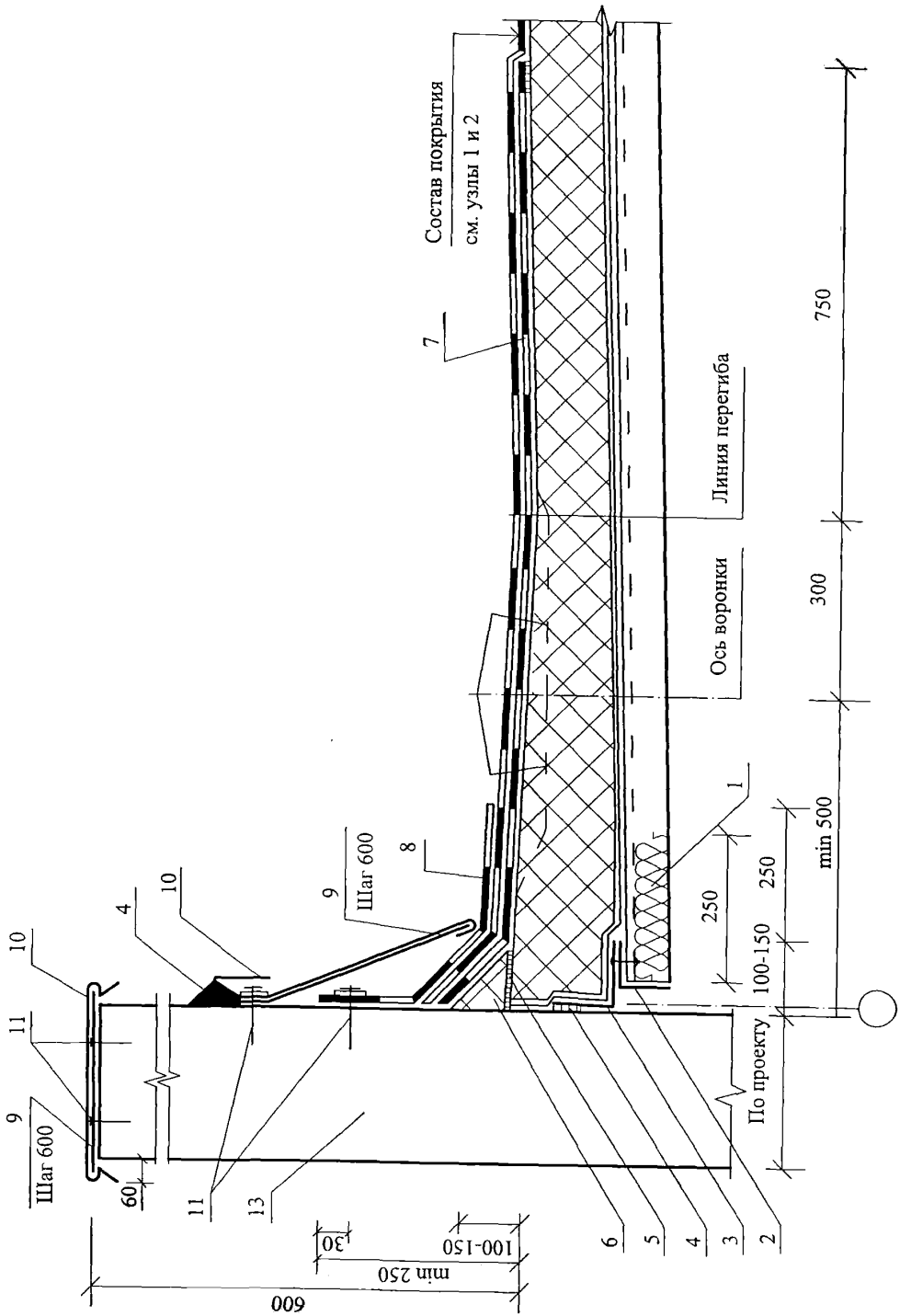

Изм.	Кол. уч.	Лист	№ док.	Подпись	Дата

ЗАО "Завод Минплита"
M24.09/07 — 16.1

Лист

4

5 Конек

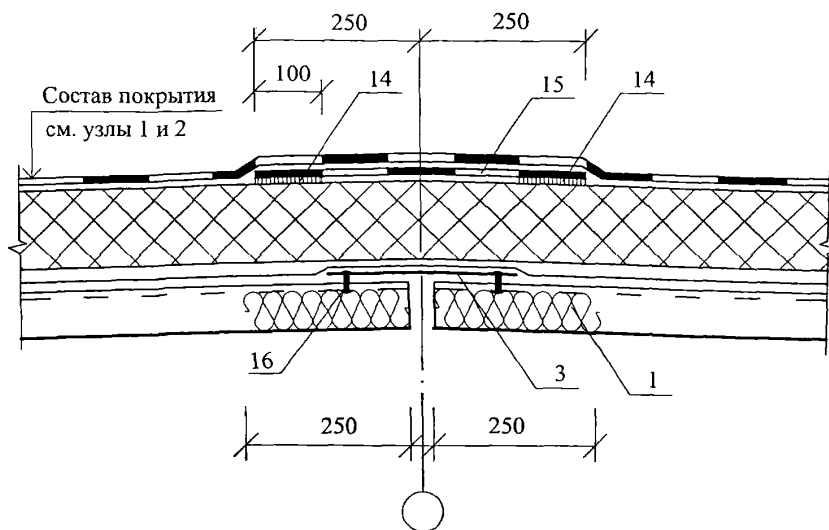

6 Ендова

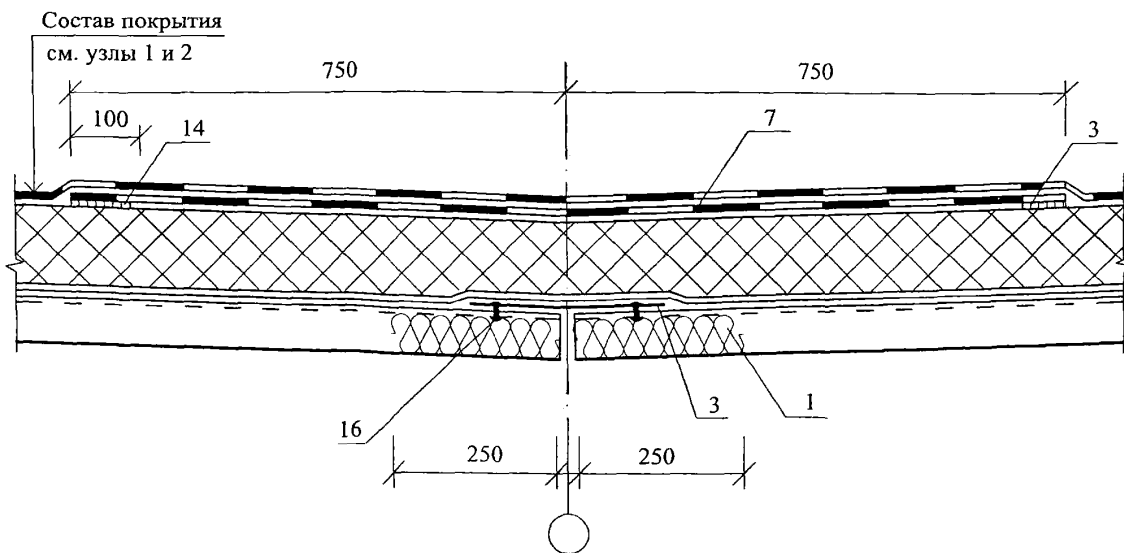

						ЗАО "Завод Минплита" М24.09/07 — 16.1	Лист
Изм.	Кол. уч.	Лист	№ док.	Подпись	Дата		5

7 Водосточная воронка у парапета

7

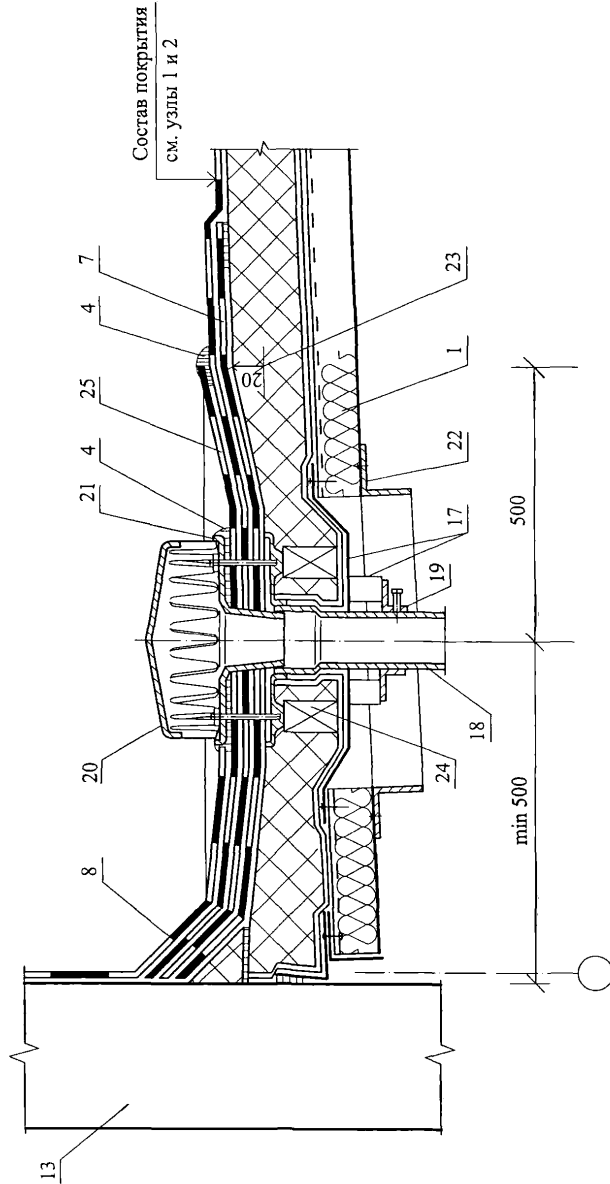

Изм.	Кол. уч.	Лист	№ док.	Подпись	Дата

ЗАО "Завод Минплита"
М24.09/07 — 16.1

Лист

6

Водосточная воронка в ендове

8

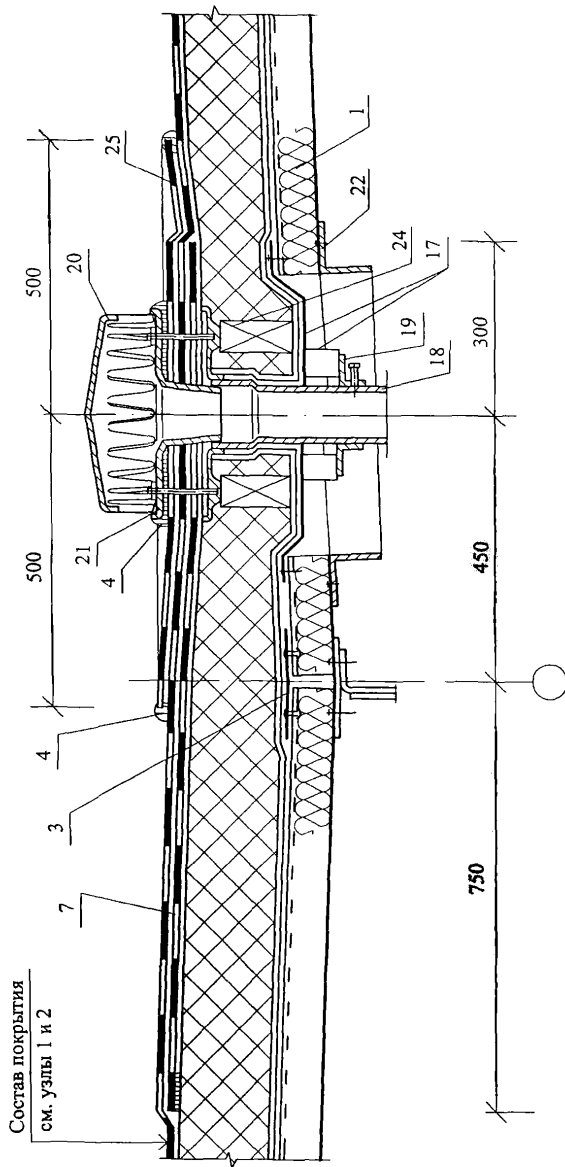

Изм.	Кол. уч.	Лист	№ док.	Подпись	Дата

ЗАО "Завод Минплита"
M24.09/07 — 16.1

Лист

7

10

Поперечный деформационный шов с перепадом высот пролетов

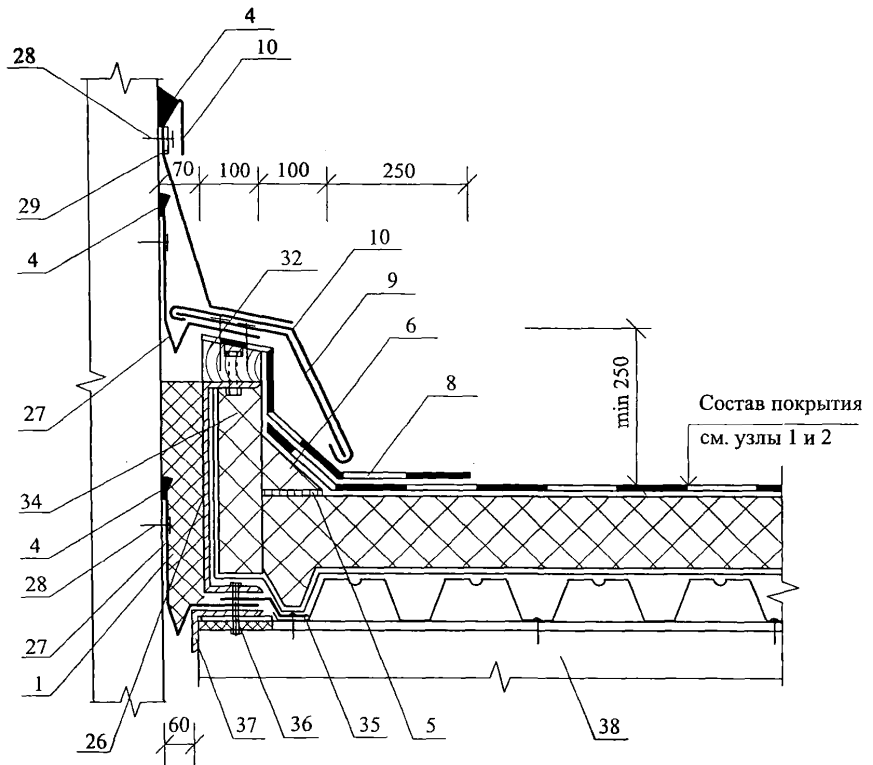

Изм.	Кол. уч.	Лист	№ док.	Подпись	Дата

ЗАО "Завод Минплита"
М24.09/07 — 16.1

Лист
9

12

Поперечный деформационный шов с полукруглым компенсатором

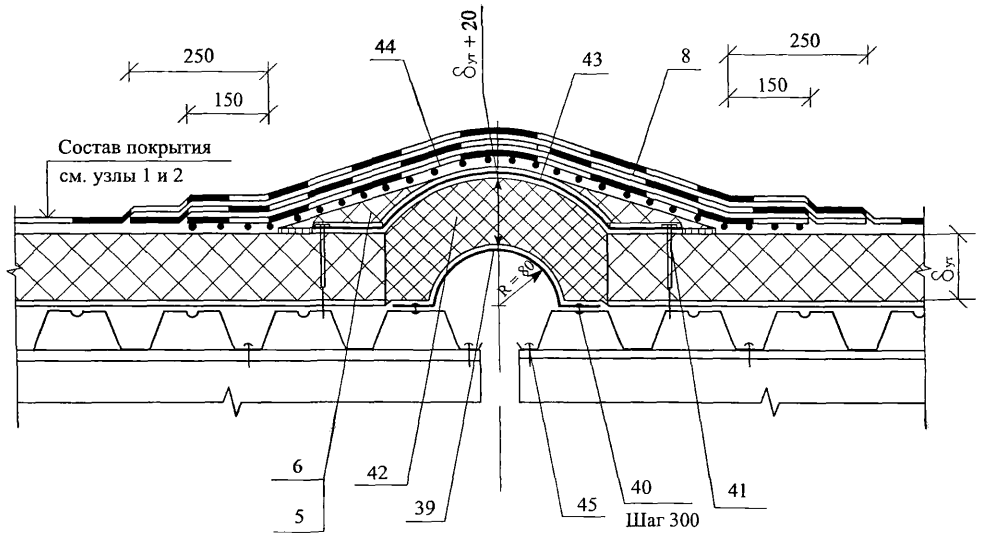

Изм.	Кол. уч.	Лист	№ док.	Подпись	Дата

ЗАО "Завод Минплита"
М24.09/07 — 16.1

Лист

11

13

Пропуск трубы через кровлю

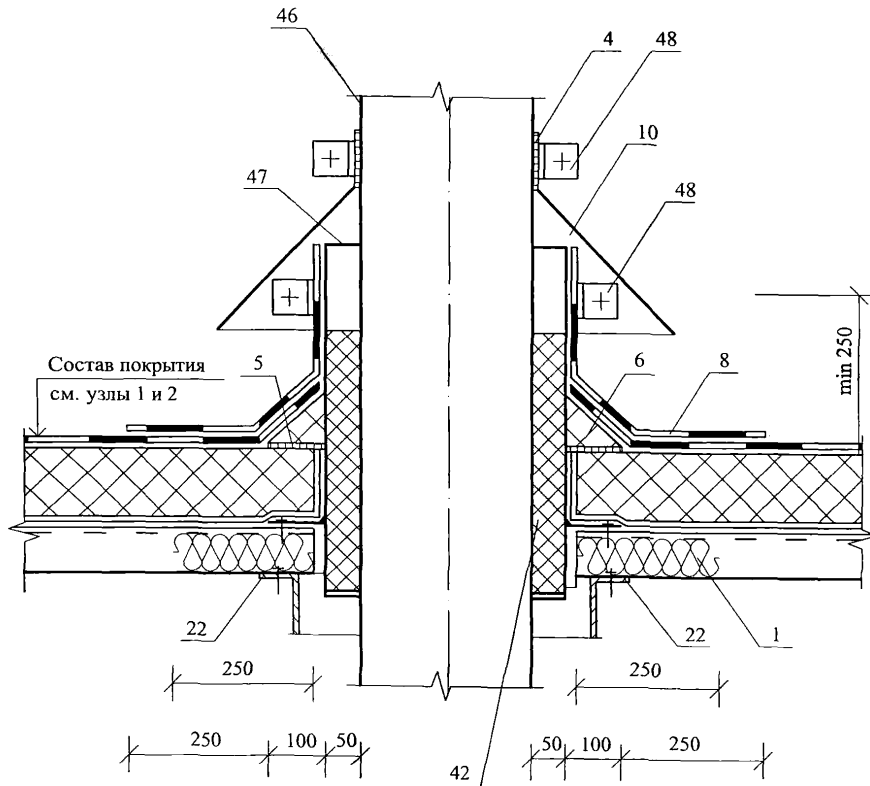

Изм.	Кол. уч.	Лист	№ док.	Подпись	Дата

ЗАО "Завод Минплита"
М24.09/07 — 16.1

Лист

12

РАЗДЕЛ 17

**ПОКРЫТИЯ ПО СТАЛЬНЫМ ПРОФИЛИРОВАННЫМ НАСТИЛАМ
С КРОВЛЕЙ ИЗ СТАЛЬНЫХ ПРОФИЛИРОВАННЫХ ЛИСТОВ**

№ поз.	Наименование	№ поз.	Наименование
1	Несущий стальной профилированный настил	15	Винт самонарезающий В6х25
2	Стальной профилированный настил	16	Шайба неопреновая
3	Пароизоляция из полиэтиленовой пленки	17	Заглушка из минераловатной плиты ЛАЙНРОК ЛАЙТ
4	Ветрозащита из пленки "ТΥΥЕК"	18	Стальная гребенка по форме профлиста
5	Плиты минераловатные ЛАЙНРОК ЛАЙТ	19	Оцинкованная сталь $\delta = 0,8$ мм
6	Термовкладыш из бакелизированной фанеры	20	Защитный фартук из оцинкованной стали $\delta = 0,8$ мм
7	Опорный элемент из стали $\delta = 3$ мм	21	Гребенчатый уплотнитель из пористой резины
8	Элемент жесткости $\delta = 2$ мм	22	Труба
9	Дистанционный прогон ГН 65х45х40х3	23	Стальной квадратный стакан с фланцем
10	Шайба стальная	24	Дополнительные прогоны
11	Герметизирующая лента	25	Хомут
12	Мастика герметизирующая	26	Зонт из оцинкованной стали
13	Винт самонарезающий В6х80	27	Коньковый защитный фартук
14	Заклепка комбинированная	28	Уплотнитель по форме профнастила

						ЗАО "Завод Минплита" М24.09/07 – 17.0		
Изм.	Кол. уч.	Лист	№ док.	Подпись	Дата	Стадия	Лист	Листов
Зам. ген. дир.		Гликін		<i>Гликін</i>		МП	1	
Рук. отд.		Воронин		<i>Воронин</i>				
С.н.с.		Пешкова		<i>Пешкова</i>				
						Экспликация материалов и деталей к узлам покрытий по стальному профилированному настилу		
						ОАО ЦНИИПРОМЗДАНИЙ г. Москва. 2007 г.		

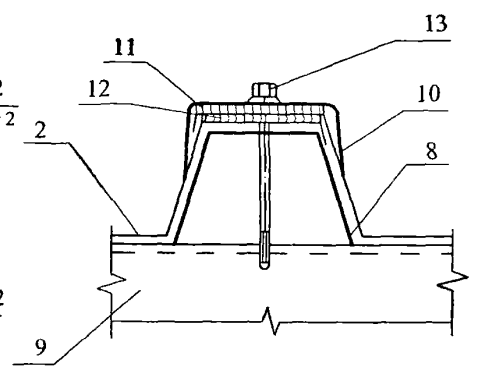
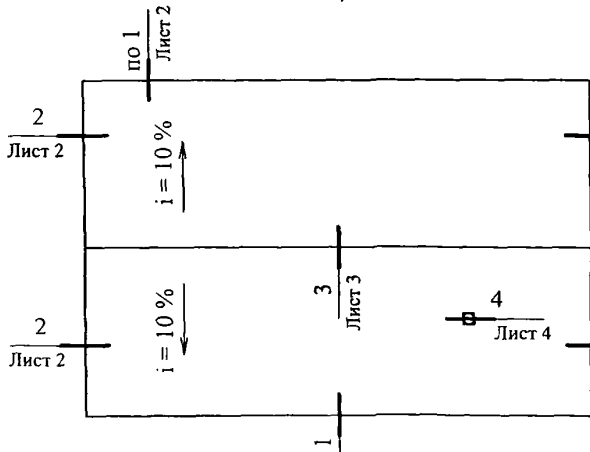
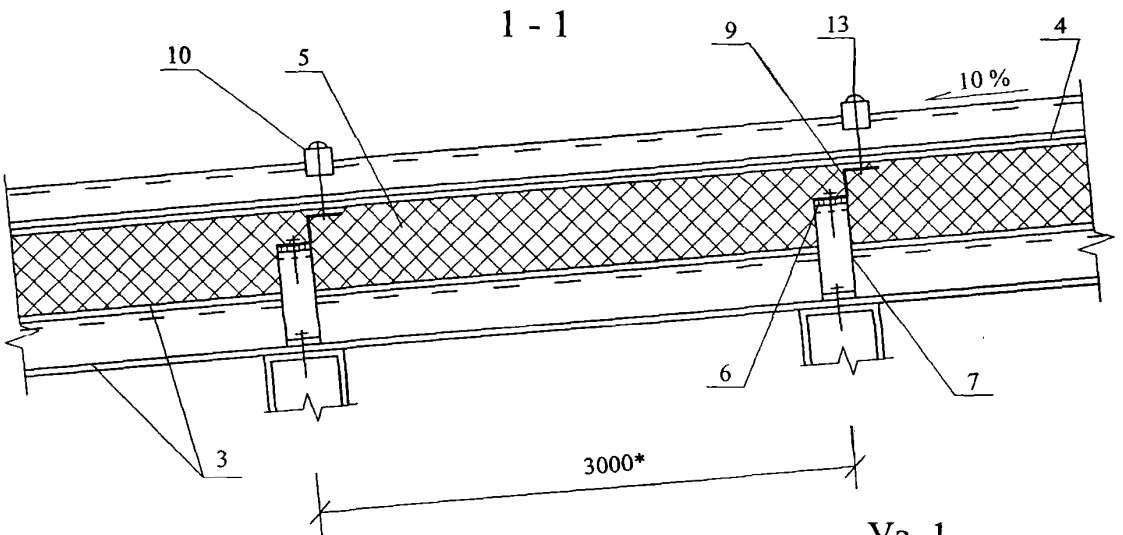
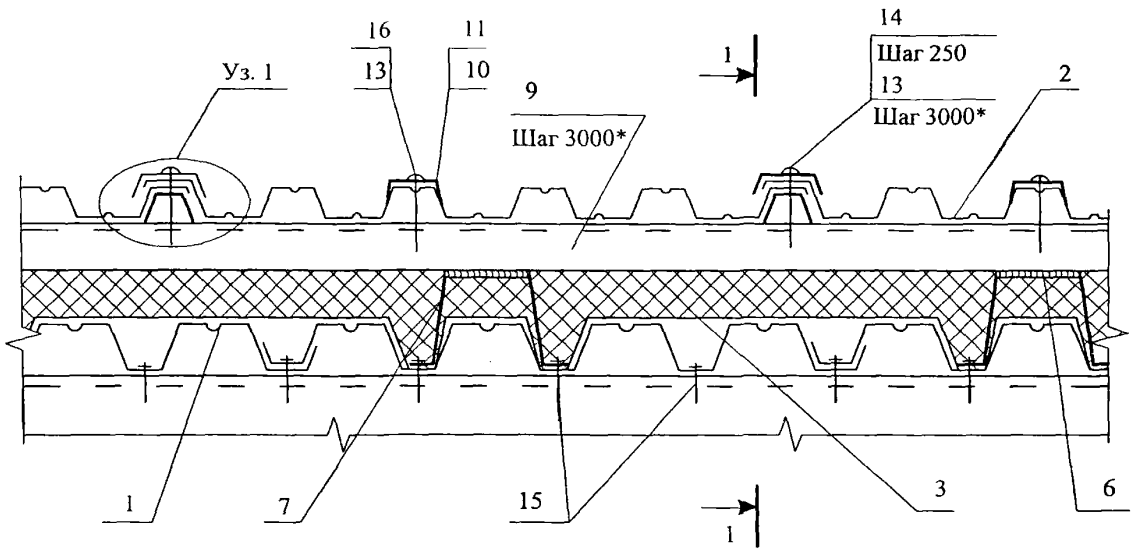

Изм.	Кол. уч.	Лист	№ док.	Подпись	Дата
				<i>Гликин</i>	
				<i>Воронин</i>	
				<i>Пешкова</i>	

ЗАО "Завод Минплита"
М24.09/07 — 17.1

Конструкция покрытия с кровлей из профилированных стальных листов.
Схема маркировки узлов.

Стадия	Лист	Листов
МП	1	5

ОАО ЦНИИПРОМЗДАНИЙ
г. Москва 2007 г.

3

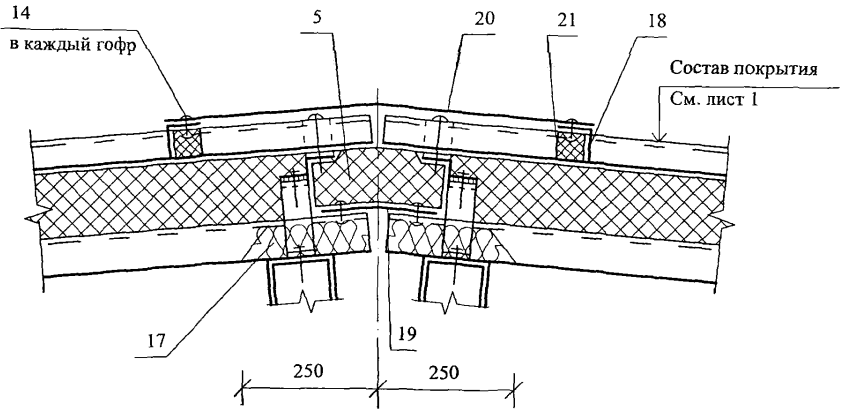

Изм.	Кол. уч.	Лист	№ док.	Подпись	Дата

ЗАО "Завод Минплита"
 М24.09/07 — 17.1

Лист
3

4

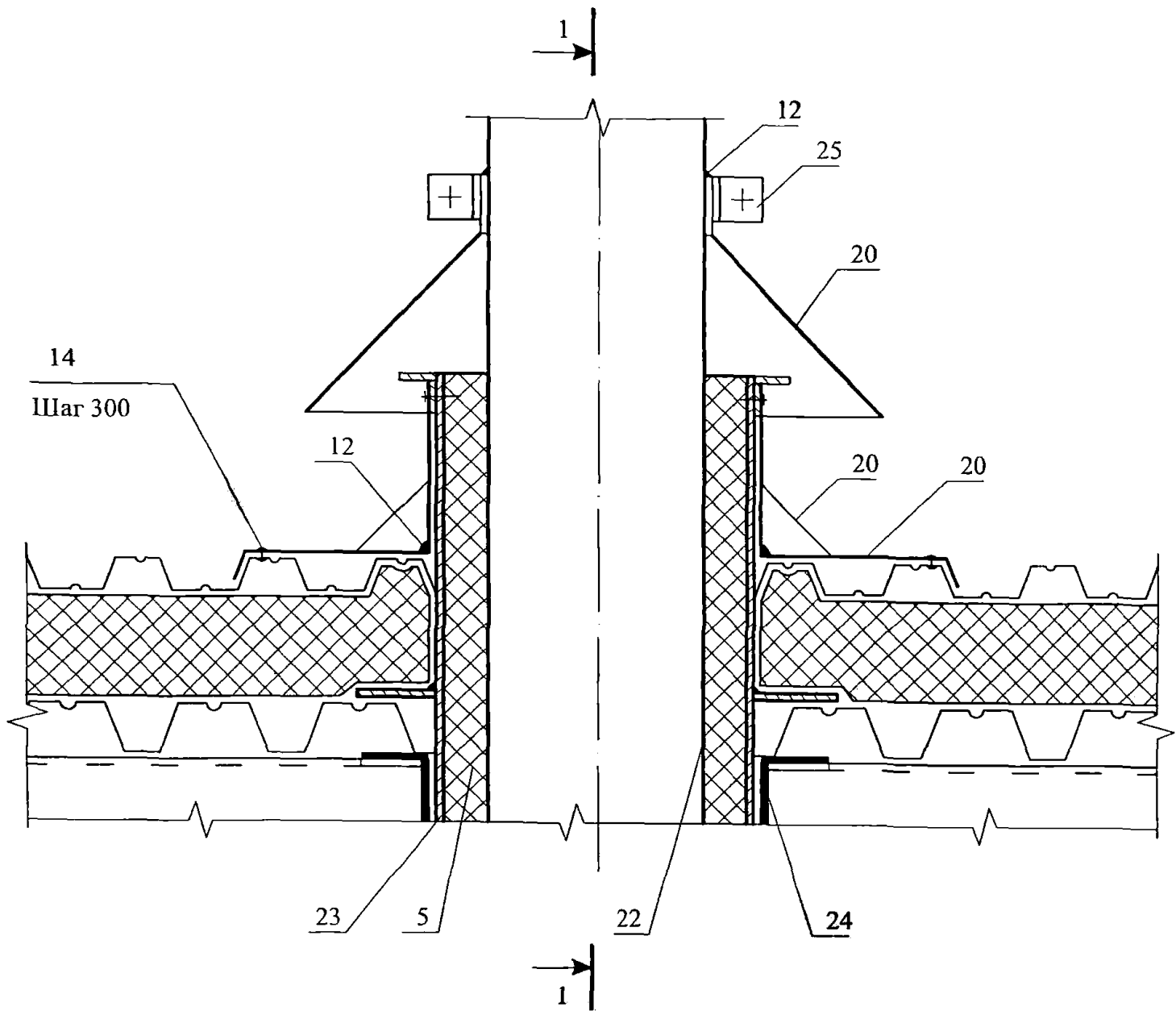

Изм.	Кол. уч.	Лист	№ док.	Подпись	Дата

ЗАО "Завод Минплита"
 М24.09/07 — 17.1

Лист
 4

1 - 1

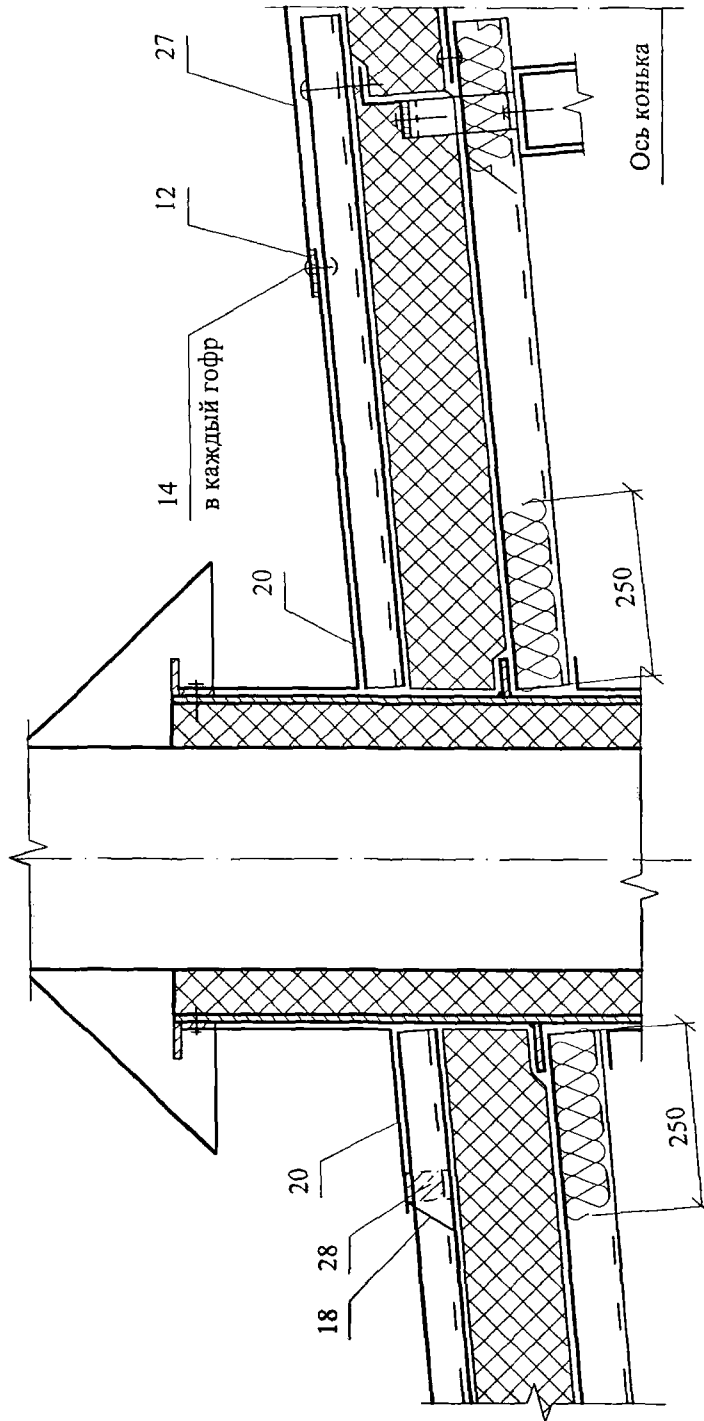

Изм.	Кол. уч.	Лист	№ док.	Подпись	Дата

ЗАО "Завод Минплита"
 М24.09/07 — 17.1

Лист

5

РАЗДЕЛ 18
ИЗДЕЛИЯ КОМПЛЕКТУЮЩИЕ

АНКЕР А1

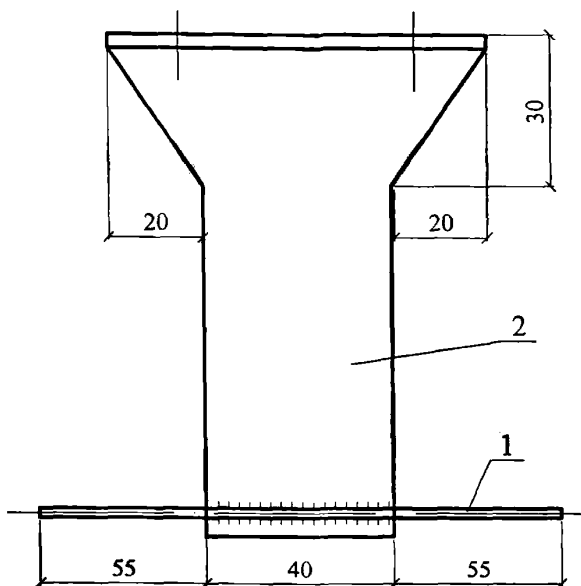
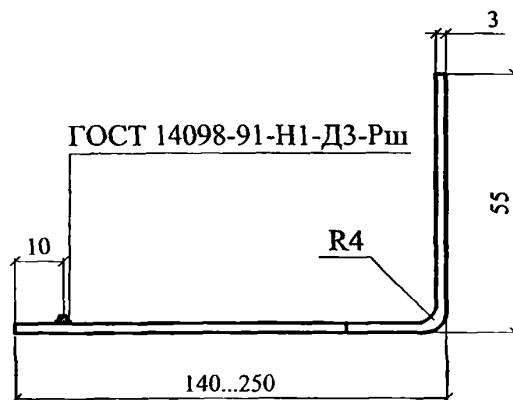
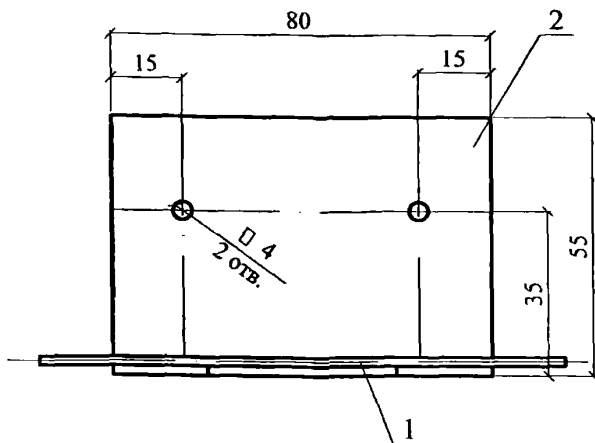

АНКЕР А3

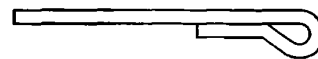

* поз. 2 - оцинковать

Марка изделия	№ поз.	Наименование	Кол.	Масса ед., кг	Примечание
А1	1	6 А-III, ГОСТ 5781-82, L=150	1	0,03	0,31...0,43
	2*	Лист БТ-ПН-3x80, ГОСТ 19903-74, L=200...350 С 235 ГОСТ 27772-88	1	0,3...0,4	

ЗАО "Завод Минплита" М24.09/07 — 18.1						Стадия Лист Листов МП 1 16		
Изм.	Кол. уч.	Лист	№ док.	Подпись	Дата	Комплектующие изделия		
Зам. ген. дир.		Гликин		<i>Гликин</i>				
Рук. отд.		Воронин		<i>Воронин</i>				
С.и.с.		Пешкова		<i>Пешкова</i>		ОАО ЦНИИПРОМЗДАНИЙ г. Москва 2007 г.		

АНКЕР А2

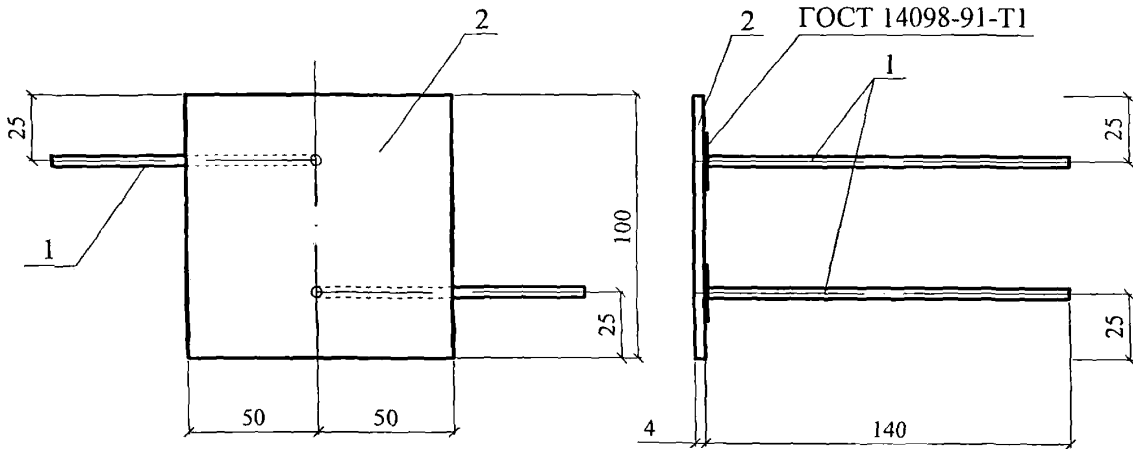

ГОСТ 14098-91-Т1

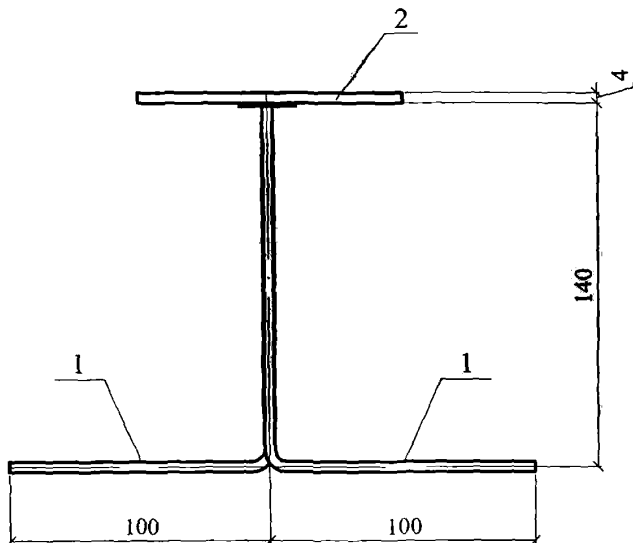

АНКЕР А4

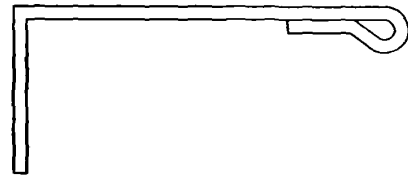

Марка изделия	№ поз.	Наименование	Кол.	Масса ед., кг	Примечание
А2	1	6 А-III, ГОСТ 5781-82, L=240	2	0,053	0,42
	2	Лист БТ-ПН-4x100x100, ГОСТ 19903-74 С 235 ГОСТ 27772-88	1	0,314	

Изм.	Кол. уч.	Лист	№ док.	Подпись	Дата	ЗАО "Завод Минплита" М24.09/07 — 18.1	Лист
							2

ЗАКЛАДНАЯ СЕТКА М1

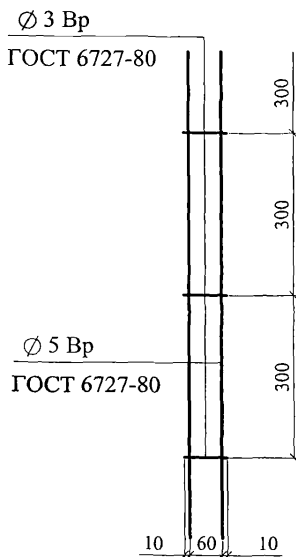

ЗАКЛАДНАЯ СЕТКА М2

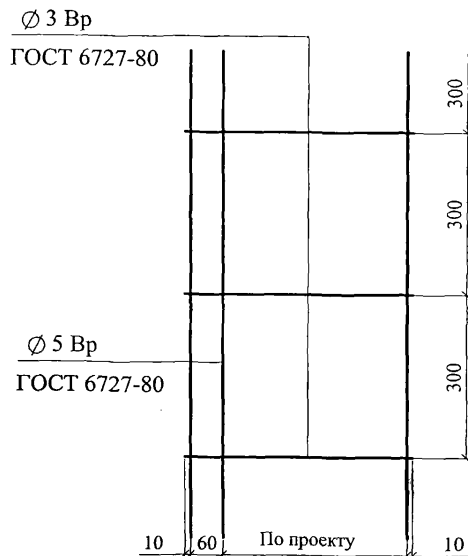

ЗАКЛАДНАЯ ПЕТЛЯ ЗП1

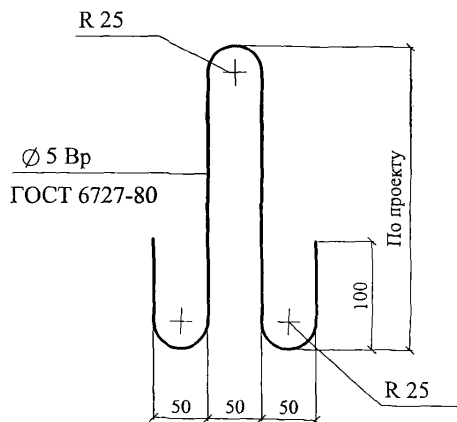

ЗП1 и М2 - оцинковать

Изм.	Кол. уч.	Лист	№ док.	Подпись	Дата

ЗАО "Завод Минплита"
 М24.09/07 — 18.1

Лист

3

СЛИВ С1

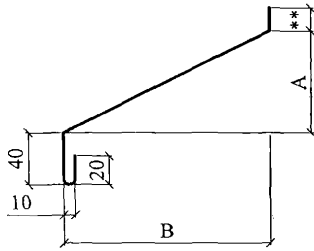

СЛИВ С2

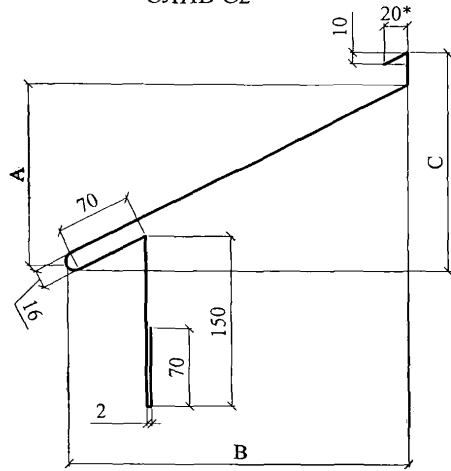

СЛИВ С3

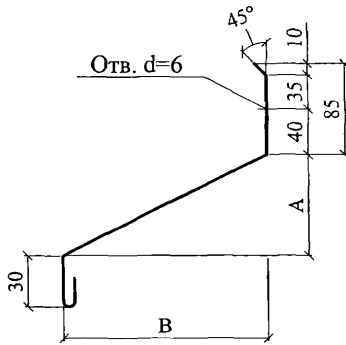

СЛИВ С4

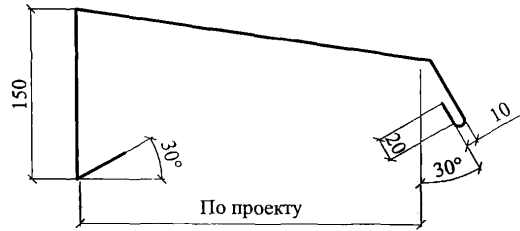

СЛИВ С5

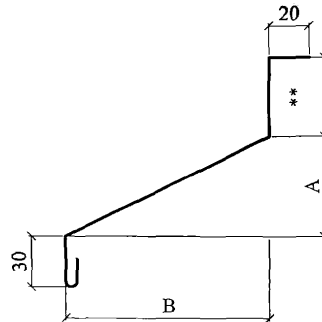

Материал: ОЦ $\frac{\text{БТ-ПН-0-0,7 ГОСТ 19904-90}}{\text{Н-МТ-1 ГОСТ 14918-80}}$

* - толщина слива С2; С3 - 1 мм

** - по проекту

$$A = \frac{B}{3} \quad C = \frac{B}{2}$$

Изм.	Кол. уч.	Лист	№ док.	Подпись	Дата

КОСТЫЛЬ К1

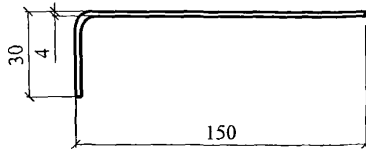

КОСТЫЛЬ К2

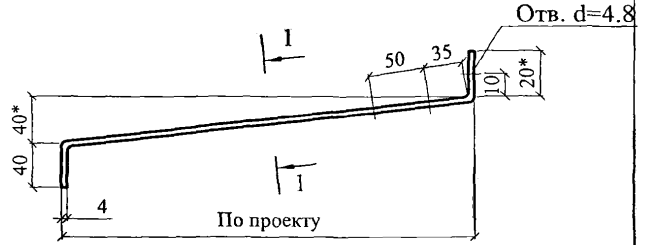

I - I

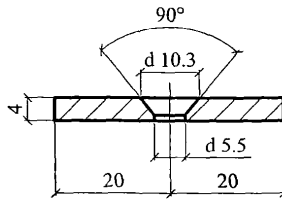

КОСТЫЛЬ К3

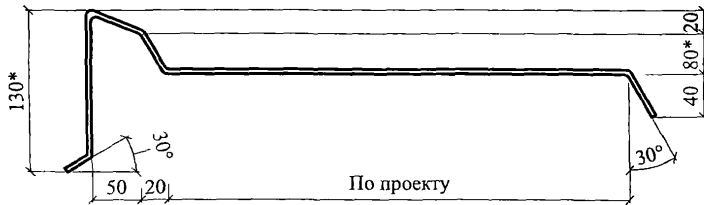

КОСТЫЛЬ К4

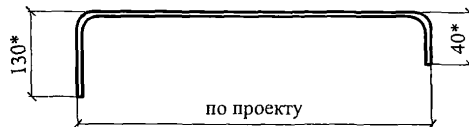

Материал: лист Б-ПН-4x40 ГОСТ 19903-74
С 235 ГОСТ 27772-88

1. * Уточняется в проекте.
2. Костыли окрасить за 2 раза или оцинковать

Изм.	Кол. уч.	Лист	№ док.	Подпись	Дата

ЗАО "Завод Минплита"
М24.09/07 — 18.1

Лист

5

ПРИМЕР: Сборная несущая балка
из керамзитобетона плотностью 1400 кг/м³ класса В12.5

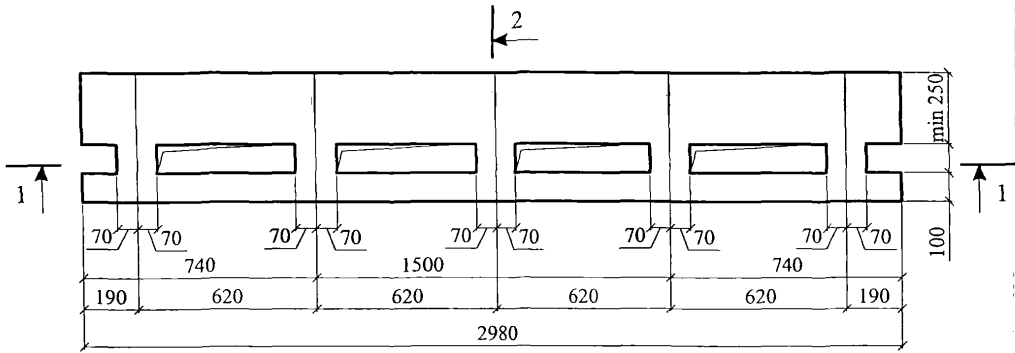

1 - 1

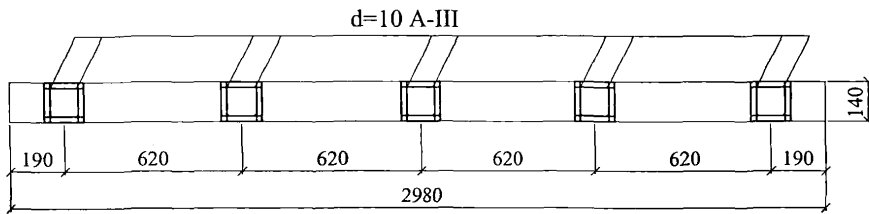

2 - 2

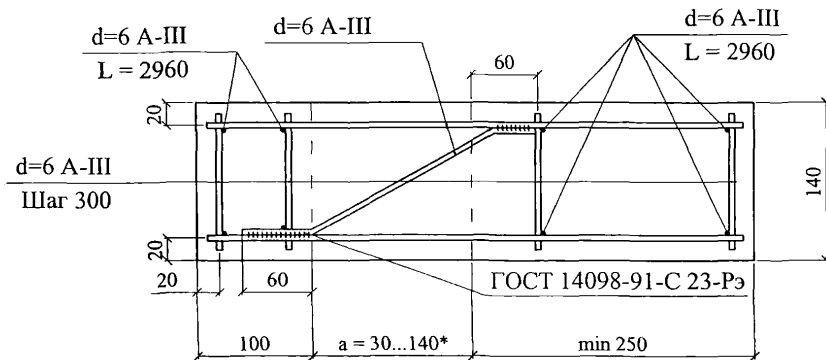

*a = 30...140 (по толщине теплоизоляции)

Изм.	Кол. уч.	Лист	№ док.	Подпись	Дата

ЗАО "Завод Минплита"
М24.09/07 — 18.1

Лист

6

ШАЙБА

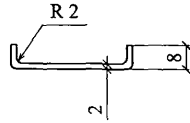
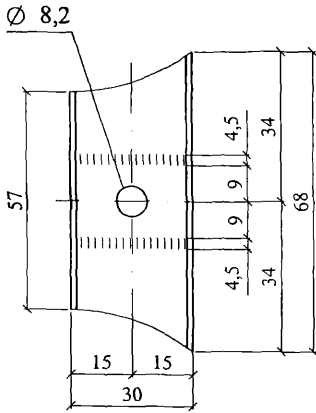

ПРИЖИМНАЯ ПЛАНКА

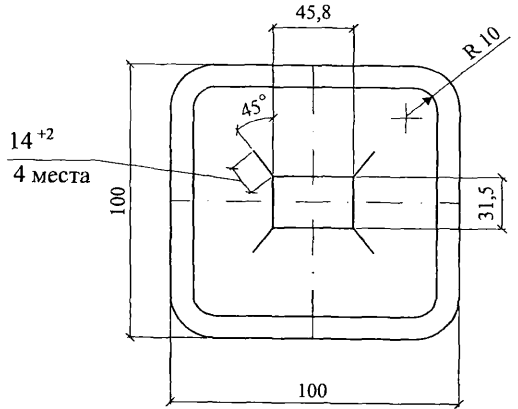
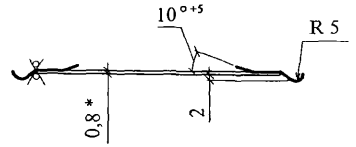

Материал: ОЦ $\frac{\text{БТ-ПН-0-2,0 ГОСТ 19904-90}}{\text{ОН-МТ-1 ГОСТ 14918-80}}$

Изм.	Кол. уч.	Лист	№ док.	Подпись	Дата

ЗАО "Завод Минплита"
М24.09/07 — 18.1

Лист

7

СКОБА

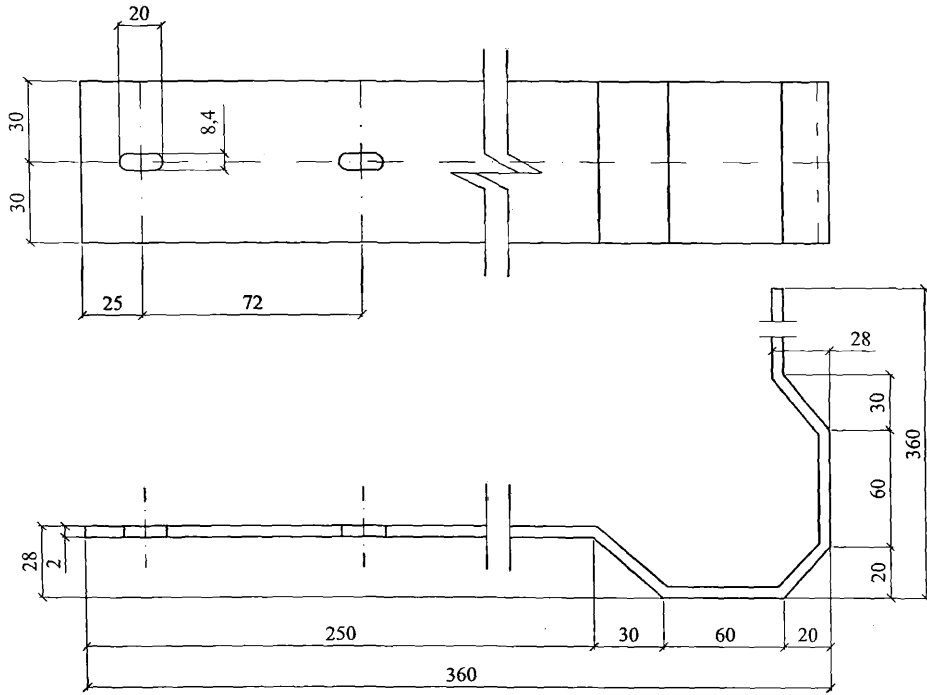

УГОЛОК

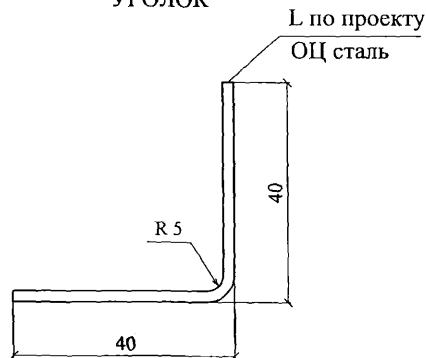

Изм.	Кол. уч.	Лист	№ док.	Подпись	Дата

ЗАО "Завод Минплита"
 М24.09/07 — 18.1

КЛЯММЕР А1

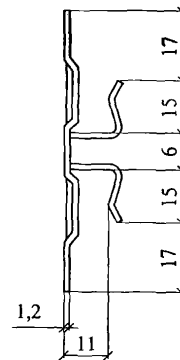
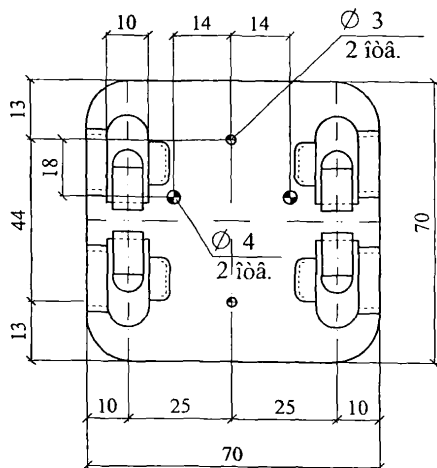

КЛЯММЕР А2

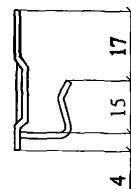
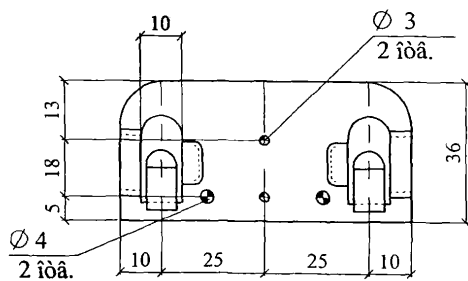

Изм.	Кол. уч.	Лист	№ док.	Подпись	Дата

ЗАО "Завод Минплита"
М24.09/07 — 18.1

Лист

9

СТАЛЬНАЯ НАПРАВЛЯЮЩАЯ

Н - направляющая нижняя

В - направляющая верхняя

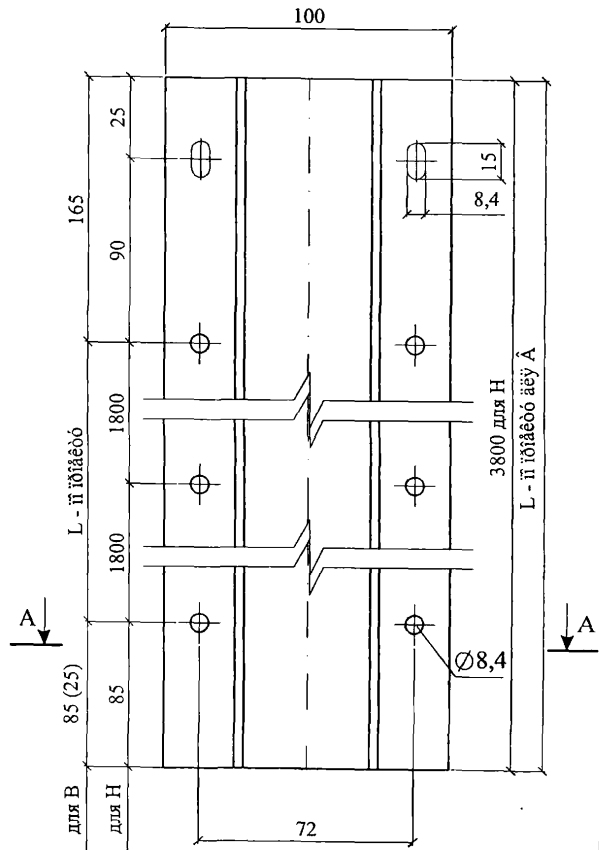
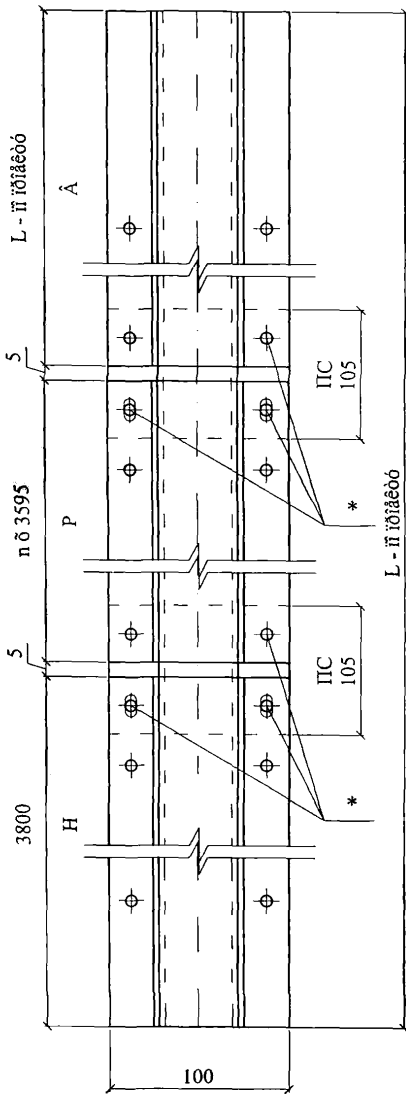

Материал: ОЦ БТ-ПН-0-2,0 ГОСТ 19904-90
ОН-МТ-1 ГОСТ 14918-80

* Болты М8 с гайкой и 2-мя шайбами

Изм.	Кол. уч.	Лист	№ док.	Подпись	Дата

ЗАО "Завод Минплита"
 М24.09/07 — 18.1

Лист

10

КРОНШТЕЙН ФИРМЫ "ДИАТ"

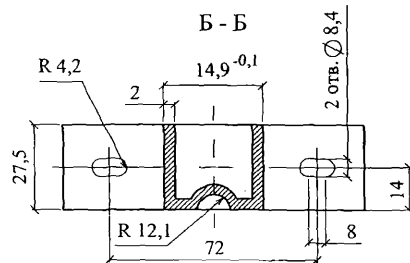
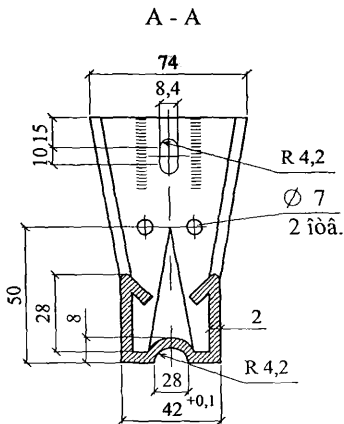
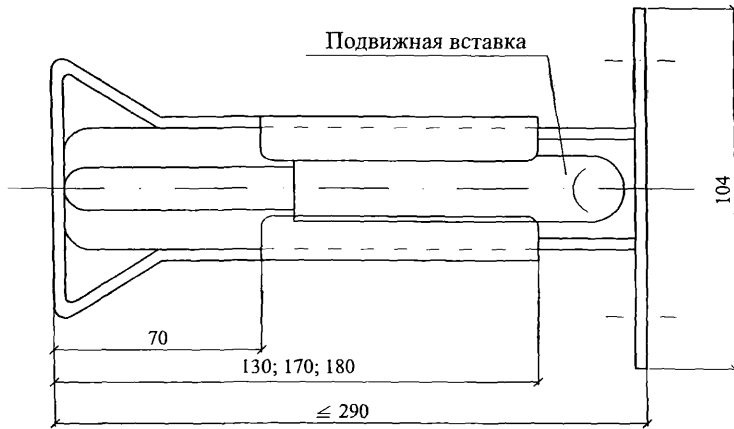
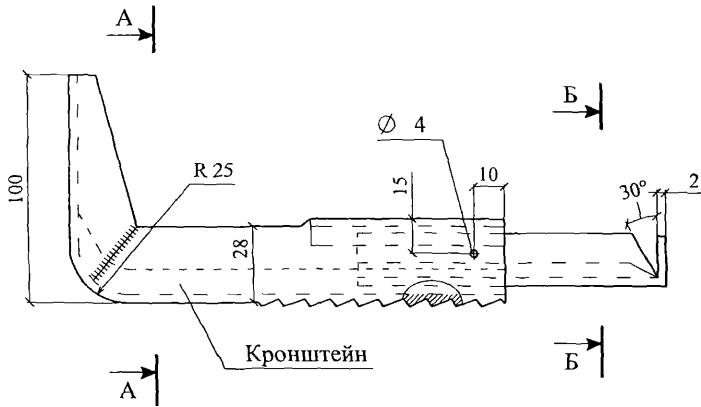

Изм.	Кол. уч.	Лист	№ док.	Подпись	Дата

ЗАО "Завод Минплита"
М24.09/07 — 18.1

Лист

12

НАЩЕЛЬНИК Н1

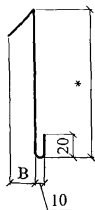

НАЩЕЛЬНИК Н2



НАЩЕЛЬНИК Н3

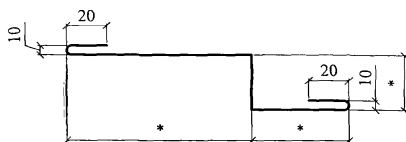

НАЩЕЛЬНИК Н4

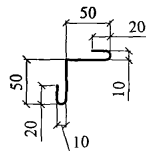

НАЩЕЛЬНИК Н5

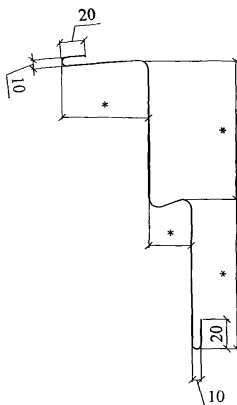

* - размеры по проекту

Изм.	Кол. уч.	Лист	№ док.	Подпись	Дата

ЗАО "Завод Минплита"
М24.09/07 — 18.1

Лист

13

ПРИЛОЖЕНИЯ

ПРИМЕР РАСЧЕТА ПОВЫШЕНИЯ ТЕПЛОЗАЩИТЫ СТЕНЫ

Административное здание в г. Москве.

Усиление теплозащиты выполнено с применением минераловатных плит «ЛАЙНРОК СТАНДАРТ». Принятая конструкция стены дана на расчетной схеме.

Расчетная схема стены.

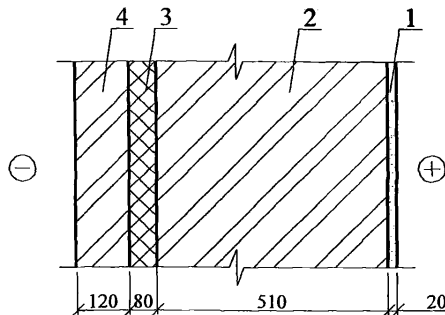

1 – цементно-известковая штукатурка, $\lambda_1 = 0,87$ Вт/(м·°С);

2; 4 – кирпичная кладка, $\lambda_2 = 0,81$ Вт/(м·°С);

3 – плита минераловатная «ЛАЙНРОК СТАНДАРТ», $\lambda_3 = 0,044$ Вт/(м·°С).

Требуемое сопротивление теплопередаче стены является функцией числа градусо-суток отопительного периода (ГСОП):

$$G_{СОП} = (t_g - t_{от. пер.}) \cdot Z_{от. пер.};$$

где: t_g – расчетная температура внутреннего воздуха, °С;

$t_{от. пер.}$, $Z_{от. пер.}$ – средняя температура, °С и продолжительность, сут. периода со средней суточной температурой воздуха ниже или равной 8 °С по СНиП 23-01-99 «Строительная климатология».

Для г. Москвы $G_{СОП} = 4600$ и $R_{тр} = 2,58$ м²·°С/Вт.

Продолжение приложения 1

$$R_o^{сущ} = \frac{1}{\alpha_s} + R_{01} + R_{02} + \frac{1}{\alpha_n} =$$

$$= \frac{1}{8,7} + \frac{0,02}{0,87} + \frac{0,51}{0,81} + \frac{1}{23} = 0,81; \text{ м}^2 \cdot \text{°C} / \text{Вт}$$

Требуется усиление теплозащитной способности стены на:

$$\Delta R = R_o^{мп} + R_o^{сущ} = 2,58 - 0,81 = 1,77; \text{ м}^2 \cdot \text{°C} / \text{Вт}$$

а за вычетом R облицовочного слоя из кирпича, равного 0,148 $\text{м}^2 \cdot \text{°C} / \text{Вт}$, получаем

$$\Delta R = 1,77 - 0,148 = 1,622; \text{ м}^2 \cdot \text{°C} / \text{Вт}$$

Толщина слоя дополнительной теплоизоляции при $\lambda_B = 0,044$ $\text{Вт} / (\text{м} \cdot \text{°C})$ и коэффициенте теплотехнической однородности $\gamma = 0,92$ составит:

$$\delta = \Delta R \cdot \frac{\lambda}{r} = 1,622 \cdot \frac{0,044}{0,92} = 0,079; \text{ м}$$

Принимаем слой изоляции равным 80 мм, тогда фактическое сопротивление теплопередаче составит:

$$R_o^{фак} = R_o^{сущ} + (R_3 \cdot r) + R_4 = 0,81 + \left(\frac{0,08}{0,044} \cdot 0,92 \right) + \frac{0,12}{0,81} = 2,63; \text{ м}^2 \cdot \text{°C} / \text{Вт}$$

ПРИМЕР РАСЧЕТА ТОЛЩИНЫ ТЕПЛОИЗОЛЯЦИИ СТЕНЫ ПОДВАЛА

Тип здания – жилой дом с нижней разводкой систем отопления и горячего водоснабжения;

Место строительства – Москва;

Конструкция стены – кирпичная с толщиной несущей части 640 мм, утепленная минераловатными плитами ЛАЙНРОК СТАНДАРТ с $\lambda_B = 0,044$ Вт/(м · °С) и защитным слоем из цементно-известковой штукатурки толщиной 30 мм.

1. Определяем значение градусо-суток отопительного периода:

$$\text{ГСОП} = (t_v - t_{\text{от.п.}}) \cdot Z_{\text{от.п.}} = (20 + 3,1) \cdot 214 = 4943$$

2. По СНиП 23-02-2003 г. находим значение приведенного сопротивления теплопередачи:

$$R = 2,8 + \left[\frac{(3,5 - 2,8)}{2000} \right] \cdot 943 = 2,8 + 0,3 = 3,1 \quad (\text{м}^2 \cdot \text{°С})/\text{Вт}$$

3. Требуемая толщина теплоизоляции стены подвала, расположенной выше уровня земли определяется по формуле:

$$\delta_{\text{об}}^{\text{т.с.}} = (R_1^{\text{т.с.}} - 0,16 - \frac{\delta}{\lambda}) \cdot \lambda_{\text{об}},$$

где: $R_1^{\text{т.с.}}$ - приведенное сопротивление теплопередаче наружной стены, (м²°С)/Вт;

δ - толщина несущей части стены, м;

λ - коэффициент теплопроводности материала несущей части стены, Вт/(м°С)

$$\delta_{\text{ум}}^{\text{т.с.}} = (3,1 - 0,16 - \frac{0,64}{0,7} - \frac{0,03}{0,7}) \cdot 0,044 = 0,087 \quad \text{м}$$

Продолжение приложения 2

Принимаем толщину теплоизоляции равной 90 мм;

4. Вычисляем толщину теплоизоляции стены подвала, расположенной ниже уровня земли по формуле:

$$\delta_{\text{вв}}^{\text{т.з.}} = (R_i^{\text{т.з.}} - 1,05 - \frac{\delta}{\lambda}) \cdot \lambda_{\text{вв}}$$

$$\delta_{\text{вв}}^{\text{т.з.}} = (3,1 - 1,05 - \frac{0,64}{0,7}) \cdot 0,044 = 0,05 \text{ м}$$

Принимаем толщину теплоизоляции равной 50 мм.

ПРИМЕР РАСЧЕТА ПАРОЗАЩИТЫ СТЕНЫ

(Наружная стена)

1. Цель расчета – определение необходимости устройства специальной парозащиты в многослойной стене.

Расчет выполнен по СНиП 23-02-2003 «Тепловая защита зданий».

2. Исходные данные – административное здание в г. Москва

$t_{вн} = 18 \text{ }^\circ\text{C}$; $\varphi_{вн} = 50 \%$; $R_{фак} = 2,63 \text{ м}^2 \cdot \text{ }^\circ\text{C} / \text{Вт}$ (см. расчет теплозащиты стены).

3. Конструкция стены:

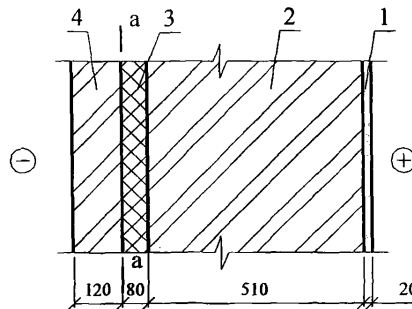

а – а – плоскость возможной конденсации

1 – цементно-известковая штукатурка, $\lambda = 0,87 \text{ Вт/м} \cdot \text{ }^\circ\text{C}$;

$$\mu = 0,098 \text{ мг/м} \cdot \text{ч} \cdot \text{Па}$$

2; 4 – кирпичная кладка,

$$\lambda = 0,81 \text{ Вт/м} \cdot \text{ }^\circ\text{C};$$

$$\mu = 0,11 \text{ мг/м} \cdot \text{ч} \cdot \text{Па}$$

3 – плита минераловатная

«ЛАЙНРОК СТАНДАРТ»

$$\lambda_{Б} = 0,044 \text{ Вт/м} \cdot \text{ }^\circ\text{C};$$

$$\mu = 0,35 \text{ мг/м} \cdot \text{ч} \cdot \text{Па}$$

Сопrotивление теплопередаче внутренних слоев составит:

$$R_{o, \text{ вн. слоев}} = \frac{0,08}{0,044} \cdot 0,92 + \frac{0,51}{0,81} + \frac{0,02}{0,87} + 0,115 = 2,44; \text{ м}^2 \cdot \text{ }^\circ\text{C} / \text{Вт}$$

Продолжение прил. 3

4. Требуемое сопротивление паропроницанию слоев стены до плоскости возможной конденсации должно быть не менее его значения:

по формуле: $R_{\Pi 1}^{mp} = (e_s - E) \cdot \frac{R_{\Pi н.}}{(E - e_n)}$, или

по формуле: $R_{\Pi 2}^{mp} = \frac{0,0024 \cdot Z_o \cdot (e_s - E_o)}{(\gamma_w \cdot \delta_w \cdot \Delta w_{cp} + \eta)}$.

5. Проверка возможности влагонакопления за годовой период.

Значения среднемесячных температур наружного воздуха для Москвы по СНиП 232-01-99 «Строительная климатология» приведены в таблице, Z_o по тому же СНиПу (стр. 8) и средней упругости водяных паров наружного воздуха по СНиП 2.01.01-82 «Строительная климатология геофизика», т.к. в новом СНиПе эти данные отсутствуют.

Месяц	1	2	3	4	5	6	7	8	9	10	11	12
$T_n, ^\circ\text{C}$	-10,2	-9,2	-4,3	4,4	11,9	16,0	18,1	16,3	10,7	4,3	-1,9	-7,3
$e_n, \text{гПа}$	2,8	2,9	3,7	6	8,9	12,4	14,7	14,2	10,4	6,9	4,8	3,6

$$Z_o = 145 \text{ сут}$$

Сезонные и среднемесячные температуры:

$$Z_1 = 3 \text{ мес.}; \quad t_{н1} = -8,9 \text{ } ^\circ\text{C};$$

$$Z_2 = 4 \text{ мес.}; \quad t_{н2} = +0,625 \text{ } ^\circ\text{C};$$

$$Z_3 = 5 \text{ мес.}; \quad t_{н3} = +14,6 \text{ } ^\circ\text{C}.$$

Температура в плоскости возможной конденсации, соответствующая среднесезонным температурам, определяется по формуле: $\tau_s = t_s - (t_s - t_n) \cdot \frac{R_{ос}}{R_{фак}}$,

$$\tau_1 = 18 - (18 + 8,9) \cdot \frac{2,44}{2,63} = -7,0 \text{ } ^\circ\text{C};$$

$$\tau_2 = 18 - (18 - 0,625) \cdot \frac{2,44}{2,63} = +1,9 \text{ } ^\circ\text{C};$$

$$\tau_3 = 18 - (18 - 14,6) \cdot \frac{2,44}{2,63} = +14,8 \text{ } ^\circ\text{C};$$

соответственно $E_1 = 337$ Па; $E_2 = 701$ Па; $E_3 = 1683$ Па, тогда

$$E = (337 \cdot 3 + 701 \cdot 4 + 1683 \cdot 5) / 12 = 1019 \text{ Па}$$

$$e_a = 1032 \text{ Па};$$

$$e_n = 761 \text{ Па (см. таблицу выше).}$$

$$R_{\text{п.нар.слоя}} = 0,12/0,11 = 1,09 \text{ м}^2 \cdot \text{ч} \cdot \text{Па/мг};$$

$$R_{\text{п.внут.слоя}} = 0,08/0,35 + 0,51/0,11 + 0,02/0,098 = 5,06 \text{ м}^2 \cdot \text{ч} \cdot \text{Па/мг}.$$

По формуле

$$R_{\text{п}} = (1032 - 1019) \cdot 1,09 / (1019 - 761) = 0,054 < 5,06 \text{ м}^2 \cdot \text{ч} \cdot \text{Па/мг}.$$

то есть по этому условию устройство парозащиты не требуется.

6. Проверка возможности влагонакопления за период с отрицательными среднемесячными температурами.

7. Средняя упругость водяного пара наружного воздуха за период Z_o (см. таблицу выше).

$$e_{\text{но}} = 356 \text{ Па}.$$

Средняя температура наружного воздуха за тот же период

$$t_{\text{но}} = -6,58 \text{ }^\circ\text{C}.$$

По формуле:

$$\tau_o = 18 - (18 + 6,58) \cdot \frac{2,44}{2,63} = -4,8 \text{ }^\circ\text{C};$$

этой температуре соответствует $E_o = 408$ Па.

По формуле:

$$\eta = 0,0024 \cdot (408 - 356) \cdot 145/1,09 = 16,6.$$

При $\gamma = 40 \text{ кг/м}^3$; $\delta = 0,08 \text{ м}$; $\Delta W_{\text{ср}} = 3 \%$, находим:

$$R_{\text{п2}} = 0,0024 \cdot 145 \cdot (1032 - 408) / (40 \cdot 0,08 \cdot 3 + 16,6) = 4,32 < 5,06 \text{ м}^2 \cdot \text{ч} \cdot \text{Па/мг}.$$

Таким образом, по этому условию накопления влаги в конструкции за период с отрицательными средними месячными температурами наружного воздуха не будет.

Приложение 4

ПРИМЕР ОПРЕДЕЛЕНИЯ ПОКАЗАТЕЛЯ ТЕПЛОУСВОЕНИЯ ПОВЕРХНОСТИ ПОЛА по СНиП 23-02-2003

Исходные данные: пол подвала жилого дома.

Конструкция пола:



Таблица физико-технических характеристик составляющих пола

№ п/п	Материал	Толщина слоя, м	Плотность материала в сухом состоянии, γ_0 , кг/м ³	Коэффициенты при условии эксплуатации А		Термическое сопротивление, R, м ² С/Вт
				теплопроводность, λ , Вт/м ² С	теплоусвоения, s, Вт/м ² С	
1	Линолеум	0,003	1600	0,33	7,52	0,009
2	Мастика водостойкая	0,001	1000	0,18	4,56	0,0055
3	Сборная стяжка из гипсоволокнистых листов	0,02	1150	0,3	6,00	0,066
4	Теплоизоляция из плит минераловатных плит ЛАЙНРОК ФАСАД	0,040	145	0,043	0,64	0,93
5	Железобетонное перекрытие	0,14	2500	1,92	17,98	0,073

Тепловую инерцию каждого слоя определяем по формуле:

$$D_1 = R_1 \cdot S_1 = 0,009 \cdot 7,52 = 0,068;$$

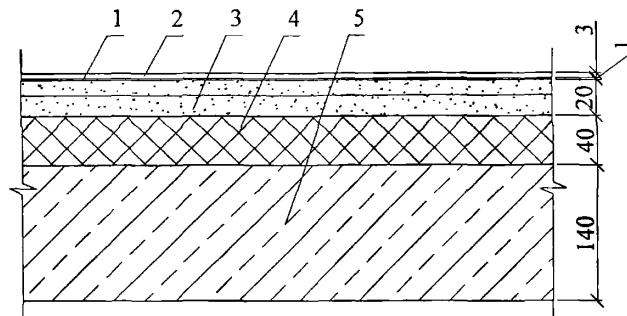
$$D_2 = R_2 \cdot S_2 = 0,0055 \cdot 4,56 = 0,025;$$

$$D_3 = R_3 \cdot S_3 = 0,066 \cdot 6,00 = 0,396;$$

$$D_5 = R_5 \cdot S_5 = 0,073 \cdot 17,98 = 1,31.$$

Т.к. суммарная тепловая инерция первых трех слоев $D_1+D_2+D_3=0,068+0,025+$
 $+ 0,396 = 0,489 < 0,5$, а суммарная тепловая инерция трех плюс пятый
 слой D_1+

$D_2+D_3+D_5 = 0,489 + 1,31 = 1,799 > 0,5$. Следовательно показатель
 теплоусвоения пола Y_n следует определять последовательно расчетом
 показателей теплоусвоения поверхностей слоев конструкции, начиная с
 третьего слоя:

$$Y_3 = \frac{2 \cdot R_3 \cdot S_3^2 + S_3}{0,5 + R_3 \cdot S_3} = \frac{2 \cdot 0,066 \cdot 6,00^2 + 17,98}{0,5 + 0,066 \cdot 17,98} = \frac{20,35}{1,68} = 12,1;$$

$$Y_2 = \frac{4 \cdot R_2 \cdot S_2^2 + Y_3}{1 + R_2 \cdot Y_3} = \frac{4 \cdot 0,0055 \cdot 4,56^2 + 12,1}{1 + 0,0055 \cdot 12,1} = \frac{12,56}{1,06} = 11,8;$$

$$Y_1 = Y_n = \frac{4 \cdot R_1 \cdot S_1^2 + Y_2}{1 + R_1 \cdot Y_2} = \frac{4 \cdot 0,009 \cdot 7,52^2 + 11,8}{1 + 0,009 \cdot 11,8} = \frac{13,83}{1,10} = 12,6 > 12;$$

что не удовлетворяет требованиям СНиП предъявляемым к
 теплоусвоению поверхности пола в жилых, больничных и других подобных
 зданиях (1 группа зданий и помещений). Поэтому вводим в конструкцию пола
 дополнительный слой из минераловатной плиты:

$$Y_3 = \frac{2 \cdot 0,066 \cdot 6,00^2 + 0,64}{0,5 + 0,066 \cdot 0,64} = \frac{5,39}{0,54} = 9,98;$$

$$Y_2 = \frac{4 \cdot 0,0055 \cdot 4,56^2 + 9,98}{1 + 0,0055 \cdot 9,98} = \frac{10,4}{1,05} = 9,9;$$

$$Y_1 = Y_n = \frac{4 \cdot 0,009 \cdot 7,52^2 + 9,9}{1 + 0,009 \cdot 9,9} = \frac{11,9}{1,09} = 10,9 < 12$$

Таким образом, выбранная конструкция отвечает требованиям СНиП
 23-02-2003 для зданий и помещений всех трех групп.

ПРИМЕР ОПРЕДЕЛЕНИЯ ИНДЕКСА ИЗОЛЯЦИИ ВОЗДУШНОГО ШУМА МЕЖДУЭТАЖНЫМ ПЕРЕКРЫТИЕМ ЖИЛОГО ДОМА.

ПЕРЕКРЫТИЕ СОСТОИТ ИЗ ЖЕЛЕЗОБЕТОННОЙ ПЛИТЫ $\gamma = 2400 \text{ кг/м}^3$ ТОЛЩИНОЙ 14 СМ, ЗВУКОИЗОЛЯЦИОННОГО СЛОЯ ИЗ МИНЕРАЛОВАТНОЙ ПЛИТЫ марки ЛАЙНРОК ФАСАД ТОЛЩИНОЙ 4,0 СМ, СБОРНОЙ СТЯЖКИ ИЗ ГИПСОВОЛОКНИСТЫХ ЛИСТОВ (ГВЛ) ПЛОТНОСТЬЮ 1150 кг/м^3 ТОЛЩИНОЙ 2,0 СМ И ПОКРЫТИЯ ПОЛА ИЗ ЛИНОЛЕУМА

1. Поверхностная плотность элементов перекрытия:

$$m_1 = 2400 \cdot 0,4 = 336 \text{ кг/м}^2$$

$$m_2 = 1100 \cdot 0,003 + 1150 \cdot 0,02 = 3,3 + 23 = 26 \text{ кг/м}^2$$

2. Вычисляем величину R_{w0} для несущей плиты перекрытия при

$$m_1 = 336 \text{ кг/м}^2 > 200 \text{ кг/м}^2$$

$$R_{w0} = 23 \lg m_1 - 10 \text{ дБ} = 23 \lg 336 - 10 \text{ дБ} = 58 - 10 = 48 \text{ дБ}$$

3. Для минплиты ЛАЙНРОК ФАСАД и нагрузке на пол в жилом доме 2 кПа:

$$E_d = 1,1 \cdot 10^5 \text{ кг/м}^2 \text{ и } \varepsilon_d = 0,02$$

4. Вычисляем:

$$h_3 = h_0 \cdot (1 - \varepsilon_d) = 0,04 \cdot (1 - 0,02) = 0,039 \text{ м}$$

5. Определяем частоту резонанса конструкции:

$$f_{pn} = 0,5 \cdot \sqrt{\frac{1,1 \cdot 10^5 \cdot (336 + 26)}{0,039 \cdot 336 \cdot 26}} = 0,5 \cdot 3,41 \cdot 10^2 = 170 \text{ Гц}$$

6. По таблице 15 СП к СНиП 23-03-2003 находим $R_w = 52 \text{ дБ}$ (по интерполяции).

7. В соответствии с таблицей 6 СНиП 23-03-2003 данная конструкция перекрытия с покрытием пола из линолеума удовлетворяет нормативным требованиям в домах жилых зданий категории «Б» и «В».

ПРИМЕР ОПРЕДЕЛЕНИЯ ИНДЕКСА ИЗОЛЯЦИИ ВОЗДУШНОГО ШУМА МЕЖДУЭТАЖНЫМ ПЕРЕКРЫТИЕМ ЖИЛОГО ДОМА. ПЕРЕКРЫТИЕ СОСТОИТ ИЗ ЖЕЛЕЗОБЕТОННОЙ ПЛИТЫ $\gamma = 2500 \text{ кг/м}^3$ ТОЛЩИНОЙ 10 СМ, ЗВУКОИЗОЛЯЦИОННОГО СЛОЯ ИЗ МИНЕРАЛОВАТНЫХ ПЛИТ марки ЛАЙНРОК ЛАЙТ ТОЛЩИНОЙ 5,0 СМ И ДОЩАТОГО ПОЛА ТОЛЩИНОЙ 4,0 СМ НА ЛАГАХ ТОЛЩИНОЙ 5,0 СМ И ШИРИНОЙ 10,0 СМ, УЛОЖЕННЫХ С ШАГОМ 50 СМ.

1. Поверхностная плотность элементов перекрытия:

$$m_1 = 2500 \cdot 0,1 = 250 \text{ кг/м}^2$$

$$m_2 = 600 \cdot 0,04 \text{ (доски)} + 600 \cdot 0,05 \cdot 0,1 \cdot 2 \text{ (лага)} = 24 + 6 = 30 \text{ кг/м}^2$$

2. Вычисляем величину R_{w0} для несущей плиты перекрытия при

$$m_1 = 250 \text{ кг/м}^2 > 200 \text{ кг/м}^2$$

$$R_{w0} = 23 \lg m_1 - 10 \text{ дБ} = 23 \lg 250 - 10 \text{ дБ} = 45 \text{ дБ}$$

3. Для минплиты $\gamma = 45 \text{ кг/м}^3$ и нагрузке на пол в жилом доме 200 кг/м^2 (2000 Па)

$$E_d = 1,4 \cdot 10^5 \text{ кг/м}^2 \text{ и } \epsilon_d = 0,22$$

4. Вычисляем:

$$h_s = h_0 \cdot (1 - \epsilon_d) = 0,05 \cdot (1 - 0,22) = 0,039 \text{ м}$$

5. Определяем частоту резонанса конструкции:

$$f_{pn} = 0,5 \cdot \sqrt{\frac{1,4 \cdot 10^5 \cdot (250 + 30)}{0,039 \cdot 250 \cdot 30}} = 0,5 \cdot 3,66 \cdot 10^2 = 183 \text{ Гц}$$

6. По таблице 15 СП к СНиП 23-03-2003 находим $R_w = 51 \text{ дБ}$ (по интерполяции).

7. В соответствии с таблицей 6 СНиП 23-03-2003 данная конструкция перекрытия с дощатым покрытием пола удовлетворяет нормативным требованиям в домах категории «В».

ПРИМЕР ОПРЕДЕЛЕНИЯ ИНДЕКСА ПРИВЕДЕННОГО УРОВНЯ УДАРНОГО ШУМА ПОД ЖЕЛЕЗОБЕТОННЫМ ПЕРЕКРЫТИЕМ ЖИЛОГО ДОМА. ПЕРЕКРЫТИЕ СОСТОИТ ИЗ ЖЕЛЕЗОБЕТОННОЙ ПЛИТЫ $\gamma = 2400 \text{ кг/м}^3$ ТОЛЩИНОЙ 14 СМ, ЗВУКОИЗОЛЯЦИОННОГО СЛОЯ ИЗ МИНЕРАЛОВАТНОЙ ПЛИТЫ марки ЛАЙНРОК ФАСАД ТОЛЩИНОЙ 4,0 СМ, СБОРНОЙ СТЯЖКИ ИЗ ГИПСОВОЛОКНИСТЫХ ЛИСТОВ (ГВЛ) ПЛОТНОСТЬЮ 1150 кг/м^3 ТОЛЩИНОЙ 2,0 СМ И ПАРКЕТНОГО ПОЛА ТОЛЩИНОЙ 1,8 СМ.

1. Поверхностная плотность элементов перекрытия:

$$m_1 = 2400 \cdot 0,14 = 336 \text{ кг/м}^2$$

$$m_2 = 700 \cdot 0,018 + 1150 \cdot 0,02 = 12,6 + 23,0 = 35,6 \text{ кг/м}^2$$

По таблице 18 СП к СНиП 23-03-2003 при нагрузке на звукоизоляционный слой $200 + 35,6 = 235,6 \text{ кг/м}^2$ $L_{\text{ГВЛ}} = 83 \text{ дБ}$;

2. Для минплиты ЛАЙНРОК ФАСАД при нагрузке на пол в жилом доме 200 кг/м^2

$$E_d = 1,1 \cdot 10^5 \text{ кг/м}^2 \text{ и } \varepsilon_d = 0,02$$

3. Вычисляем:

$$h_3 = h_0 \cdot (1 - \varepsilon_d) = 0,04 \cdot (1 - 0,02) = 0,039 \text{ м}$$

4. Определяем частоту резонанса конструкции:

$$f_0 = 0,5 \cdot \sqrt{\frac{1,1 \cdot 10^5}{0,039 \cdot 35,6}} = 0,5 \cdot 2,81 \cdot 10^2 = 141 \text{ Гц};$$

5. По таблице 17 при значениях $L_{\text{ГВЛ}} = 83 \text{ дБ}$ и $f_0 \cong 141 \text{ Гц}$ находим $L_{\text{ПВ}} = 63 \text{ дБ}$ (по интерполяции).

6. В соответствии с таблицей 6 СНиП 23-03-2003 данная конструкция перекрытия с покрытием пола из паркета удовлетворяет только нормативным требованиям, предъявляемым к перекрытиям между комнатами в двух уровнях в домах категории «В». Следует изменить конструкцию пола. Уложим плиты минераловатные толщиной 6 см.

7. Определяем:

$$h_3 = h_0 \cdot (1 - \varepsilon_d) = 0,06 \cdot (1 - 0,02) = 0,059 \text{ м}$$

8. Определяем частоту резонанса конструкции:

$$f_o = 0,5 \cdot \sqrt{\frac{1,1 \cdot 10^5}{0,06 \cdot 35,6}} = 0,5 \cdot 5,15 \cdot 10^2 = 257 \text{ Гц}$$

9. По таблице 17 при значениях $L_{\text{ПГО}} = 83$ дБ и $f_o \cong 257$ Гц находим $L_{\text{ПГВ}} = 69$ дБ (по интерполяции).

10. В соответствии с таблицей 6 СНиП 23-03-2003 данная конструкция перекрытия с покрытием пола из паркета удовлетворяет нормативным требованиям в домах категории «А», «Б» и «В».