

ЛЮКИ С ПЛОСКИМИ
КРЫШКАМИ СТАЛЬНЫХ
СВАРНЫХ СОСУДОВ И
АППАРАТОВ.
Конструкция

УТВЕРЖДАЮ

Председатель ТК 260

«Оборудование химическое и
нефтегазоперерабатывающее»

В.А.Заваров

1998 г.



Дата введения 1998-08-01

Раздел 2. Четвертый абзац. Исключить;
седьмой абзац. Заменить ссылку ОСТ 26-2037-77 на
ОСТ 26-2037-96;
восьмой абзац. Заменить ссылку. ОСТ 26-2038-77 на
ОСТ 26-2038-96.

Раздел 3 Пункт 3.2. Рисунок 1. Поз.4. Исключить ссылку
«Исполн.1 по АТК 24.204.18-91».

Раздел 3. Дополнить пунктом 3.7 (после пункта 3.6).

ОАО "НИИХиммаш"

Зарегистрировано № 84 1998-С7-С1

Заместитель Генерального директора
по ~~технической~~ производственной деятель-
ности

В.В. Раков



Таблица 4

Размеры в миллиметрах

D _b	D	D ₁	D ₂	H ₂	d	n	b	S
400	510	470	446	270	18	20	18	4
500	610	570	546	290		24		
600	710	670	646	330		28	20	
700	810	770	746	370		32		
800	925	880	850	390	23	28		5

Пример условного обозначения фланца люка исполнения 1 с условным проходом 500 мм на условное давление 0,1 МПа из стали марки СтЗсп

Фланец 1-500-0,1-СтЗсп ОСТ 26-2002-83.

Приложение А (справочное). Таблица А1. Колонка «Ручка», первая строка

Напечатано				Должно быть			
1	1;2;3	1		1	1;2;3	1	
0,35		38,7		0,35		38,7	

3.7 Конструкция и размеры фланцев поз.4, люков исполнения 1 на условное давление 0,1 МПа (1 кгс/см²) должны соответствовать указанным на рисунке 6 и в таблице 4.

12,5 √(√)

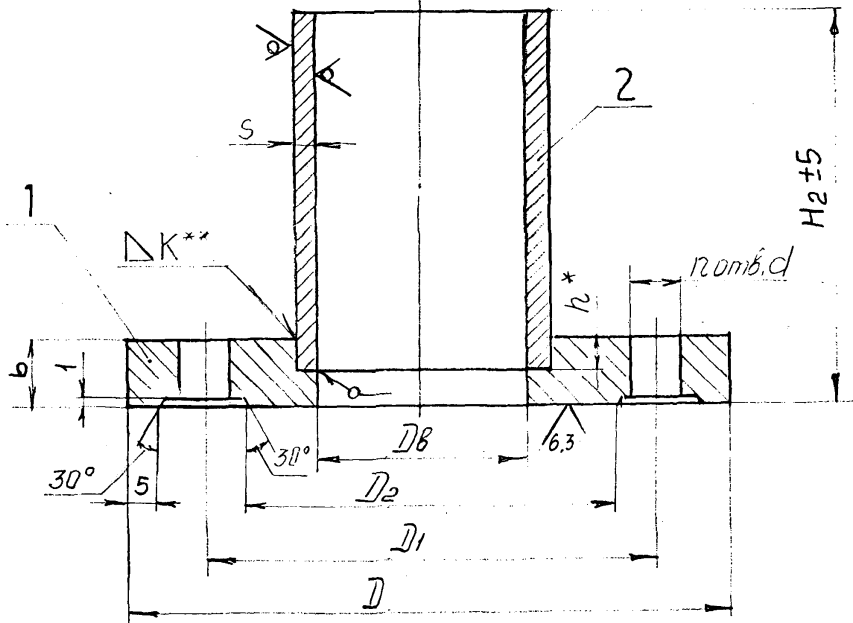

1. Фланец
2. Втулка

* Размер h равен $0,5 D_g$

** Размер K равен S .

Рисунок 6

Приложение А (справочное). Ввести таблицу А2.

Таблица А2 Масса фланцев и втулки

Давление условное МПа (кгс/см ²)	Диаметр внутренний люка D _в , мм	Наименование	
		фланец	втулка
		Масса, кг	
0,1(1)	400	9,44	10,4
	500	11,50	14,0
	600	15,10	19,1
	700	17,50	25,0
	800	22,40	37,7

Примечание – Масса подсчитана при плотности стали
7,85 г/см³.