

Изменение № 4 ГОСТ 10362—76 Рукава резиновые напорные с нитяным усилением, неармированные. Технические условия

Утверждено и введено в действие Постановлением Государственного комитета СССР по стандартам от 29.09.87 № 3800

Дата введения 01.07.88

На обложке и первой странице под обозначением стандарта указать обозначение: (СТ СЭВ 5691—86).

Вводная часть. Третий абзац исключить.

Пункт 1.1. Таблицу 1 изложить в новой редакции (см. с. 258).

Таблица 2. Головка. Заменить единицу и значения: МПа (кгс/см²) на МПа; 0,098(1) на 0,098; 0,156(1,6) на 0,156; 0,245(2,5) на 0,245; 0,39(4) на 0,39; 0,617(6,3) на 0,617; 0,98(10) на 0,98; 1,57(16) на 1,57; 2,45(25) на 2,45;

графа «Номинальное давление, МПа, 0,98. Наружный диаметр».

Для внутреннего диаметра 10,0 мм заменить значение: — на 18,5; графа «Наружный диаметр. Пред. откл.» Заменить значение: — на $\pm 1,0$; графа «Масса 1 м, кг (справ.)». Заменить значение: — на 0,24.

Пункт 1.3. Второй абзац и таблицу 4 исключить;

третий абзац изложить в новой редакции: «Предельное отклонение по длине рукава должно быть не более $\pm 1\%$ ».

Пример условного обозначения рукавов. Заменить значение: 1 МПа (10 кг/см²) на 1 МПа.

Пункт 2.14. Таблица 10. Графа «Наименование показателя». Первый абзац изложить в новой редакции: «Условная прочность при растяжении, МПа, не менее»; заменить нормы: 9,0(90) на 9,0; 8,0(80) на 8,0; 8,5(85) на 8,5; 8,0(80) на 8,0;

третий абзац изложить в новой редакции: «Изменение относительного удлинения после старения в воздухе при температуре $(70 \pm 1)^\circ\text{C}$ в течение (72 ± 2) ч, %»; заменить нормы: ± 30 на $+10$ (3 раза), ± 35 на $+30$;

таблицу 10 после четвертого абзаца дополнить показателем: «Изменение условной прочности при старении в воздухе при температуре $(70 \pm 1)^\circ\text{C}$ в течение (72 ± 2) ч, %» и нормой ± 25 (4 раза).

Пункт 2.21. Заменить слова: «по настоящему стандарту» на «по настоящему стандарту, порядок применения соответствует требованиям ГОСТ 2.124—85».

Стандарт дополнить пунктом — 2.24: «2.24. Рукава должны быть озоностойкими, на наружной поверхности рукава не должны образовываться трещины через (70 ± 2) ч под действием озона концентрации $(50 \pm 5) \cdot 10^{-8}$ МПа».

Пункт 3.3. Четвертый абзац. Заменить слово: «изооктантолуол» на «изооктантолуол, озоностойкость»;

пятый абзац. Заменить слово: «старения» на «старения и изменения условной прочности при старении»;

шестой абзац. Заменить слово: «старения» на «старения и изменение условной прочности при старении».

Раздел 4 дополнить пунктом — 4.1а (перед п. 4.1):

«4.1а. Образцы для испытания изготавливают по ГОСТ 269—66 не ранее чем через 16 ч, но не позднее чем через 90 ч после вулканизации рукава. Перед испытанием образцы выдерживают при температуре $(23 \pm 2)^\circ\text{C}$ не менее 1 ч».

Пункт 4.1. Второй абзац изложить в новой редакции: «Внутренний диаметр до 50 мм измеряют штангенциркулем или калибрами на расстоянии не менее 30 мм от торца рукава. Калибры должны обеспечивать погрешность измерения не более 0,05 мм. Внутренний диаметр свыше 50 мм измеряют штангенциркулем».

За результат измерения принимают среднее арифметическое результатов двух измерений во взаимно перпендикулярных направлениях.

Наружный диаметр измеряют штангенциркулем. Длину рукава измеряют рулеткой или линейкой».

(Продолжение см. с. 258)

Рукава для жидких рабочих сред

Размеры, мм

Внутренний диаметр		Номинальное давление, МПа								
		0,1; 0,16; 0,25			0,4			0,63		
		Наружный диаметр		Масса 1 м, кг (справ.)	Наружный диаметр		Масса 1 м, кг (справ.)	Наружный диаметр		Масса 1 м, кг (справ.)
Номинал.	Пред. откл.	Номинал.	Пред. откл.		Номинал.	Пред. откл.				
4,0	±0,3	—	—	—	—	—	—	—	—	
5,0		—	—	—	—	—	—	—	—	
6,0		—	—	—	—	—	—	—	—	
6,3		—	—	—	—	—	—	—	—	
8,0		—	—	—	—	—	—	—	—	
10,0	±0,5	—	—	—	—	—	—	17,5	±1,0	0,20
12,0		—	—	—	—	—	—	20,0		0,25
12,5		—	—	—	—	—	—	20,5		0,26
14,0		—	—	—	—	—	—	22,0		0,28
16,0		—	—	—	—	—	—	24,0		0,32
18,0		—	—	—	—	—	—	26,0		0,35
20,0		—	—	—	—	—	—	28,5		0,41
25,0		—	—	—	—	—	—	34,0		0,49
31,5	±0,8	—	—	—	—	—	—	41,0	±1,5	0,68
32,0		—	—	—	—	—	—	41,5		0,69
38,0		—	—	—	—	—	—	47,5		0,80
40,0	±0,8	—	—	—	—	—	—	49,5	±1,5	0,84
50,0		—	—	—	59,5	±1,5	1,02	60,0		1,08
63,0	±1,5	73,0	±0,2	1,34	73,5	±2,0	1,41	74,0	±2,0	1,48
80,0		92,0		2,03	92,5		2,12	93,0		2,21
100,0		112,0		2,50	112,5		2,61	113,0		2,72

(Продолжение см. с 259)

Размеры, мм

Внутренний диаметр		Номинальное давление, МПа								
		1,0			1,6			2,5		
		Наружный диаметр		Масса 1 м, кг (справ.)	Наружный диаметр		Масса 1 м, кг (справ.)	Наружный диаметр		Масса 1 м, кг (справ.)
Номинал.	Пред. откл.	Номинал.	Пред. откл.		Номинал.	Пред. откл.				
4,0	±0,3	—	—	—	11,5	±1,0	0,11	12,0	±1,0	0,12
5,0		—	—	—	12,5		0,13	13,0		0,14
6,0		—	—	—	14,0		0,16	14,5		0,17
6,3		—	—	—	14,5		0,17	15,0		0,18
8,0	±0,5	15,5	±1,0	0,17	16,5	±1,5	0,21	17,0	±1,5	0,22
10,0		17,5		0,20	18,5		0,24	19,5		0,27
12,0		20,0		0,25	20,0		0,25	21,5		0,31
12,5		20,5		0,26	21,5		0,30	23,0		0,38
14,0		22,0		0,28	23,0		0,32	24,5		0,40
16,0		24,5		0,34	25,0		0,36	26,0		0,41
18,0		26,5		0,37	27,0		0,40	27,0		0,40
20,0		28,5		0,41	29,0		0,43	29,0		0,43
25,0	±0,8	34,0	±1,5	0,52	35,0	±2,0	0,59	34,0	±2,0	0,66
31,5		42,0		0,76	43,0		0,84	41,5		0,71
32,0		42,5		0,77	43,0		0,81	43,5		0,89
38,0		48,5		0,89	49,0		0,94	49,0		0,93
40,0	±1,5	50,5	±2,0	0,93	51,5	±2,0	0,96	52,0	±2,0	1,07
50,0		61,5		1,32	61,5		1,65	63,0		1,48
63,0	±1,5	74,0	±2,0	1,48	76,5	±2,0	1,88	77,0	±2,0	1,90
80,0		92,0		1,67	94,0		2,36	98,0		3,10
100,0		113,0		2,72	117,5		3,80	118,0		3,82

(Продолжение см. с. 260)

Размеры, мм

Внутренний диаметр		Номинальное давление, МПа								
		4,0			6,3			10,0		
Номин.	Пред. откл.	Наружный диаметр		Масса 1 м, кг (справ.)	Наружный диаметр		Масса 1 м, кг (справ.)	Наружный диаметр		Масса 1 м, кг (справ.)
		Номин.	Пред. откл.		Номин.	Пред. откл.		Номин.	Пред. откл.	
4,0	±0,3	12,5		0,14	13,0		0,15	12,5		0,14
5,0		13,5		0,15	14,0		0,17	13,5		0,15
6,0		15,0		0,18	14,5		0,17	15,0		0,19
6,3		16,0		0,21	15,0		0,18	15,5		0,20
8,0		18,0		0,25	16,5		0,20	19,0		0,24
10,0	±0,5	18,5	±1,0	0,24	19,5	±1,0	0,27	21,0	±1,0	0,33
12,0		21,0		0,29	22,5		0,37	23,0		0,38
12,5		21,5		0,30	23,0		0,38	23,5		0,39
14,0		23,5		0,35	24,5		0,42	26,0		0,47
16,0		26,0		0,41	27,5		0,51	27,5		0,51
18,0	27,5	0,42	29,5	0,56	30,0	±1,5	0,56			
20,0	29,5	0,48	32,0	0,61	33,5		0,71			
25,0	36,0	0,66	37,0	0,73	—		—			
31,5	43,5	0,88	45,5	1,06	—		—			
32,0	45,5	1,03	46,0	1,07	—		—			
38,0	±0,8	52,0		1,24	—		—	—		—
40,0		54,0		1,29	—		—	—		
50,0		67,0		1,95	—		—	—		
63,0	±1,5	—		—	—		—	—		—
80,0		—		—	—		—	—		
100,0		—		—	—		—	—		—

Примечание. Термин «Номинальное давление» — по ГОСТ 12445—80.

(Продолжение см. с. 261)

Пункт 4.4. Первый абзац. Заменить слова: «длиной не более 500 мм» на « $\pi(R+D)+2H$, где R — минимально допустимый радиус изгиба рукава, D — наружный диаметр рукава, черт. 1, H — высота приспособления, равная наружному диаметру рукава».

Пункт 4.5. Третий абзац изложить в новой редакции: «При открытой заглушке медленно наполняют рукав водой (рабочей жидкостью) до полного удаления из него воздуха. После этого второй конец рукава заглушают и плавно повышают давление со скоростью $(0,125 \pm 0,050)$ МПа с^{-1} до значения испытательного давления в соответствии с п. 2.6 и табл. 1—3 и выдерживают рукав в течение $(10,0 \pm 0,1)$ мин».

Пункт 4.7. Первый абзац изложить в новой редакции: «Испытание прочности рукава при гидравлическом давлении является продолжением испытания на герметичность по п. 4.5. По истечении $(1,0 \pm 0,1)$ мин, если на образце не наблюдалось никаких дефектов, с той же скоростью повышают давление до разрушения образца».

Пункт 4.9. Первый абзац. Заменить слова: «отобранный рукав» на «отобранный рукав длиной $l = \pi \cdot (R+D) + 2H$ »; чертеж 1 заменить новым (см. с. 262).

Стандарт дополнить пунктом — 4.14: «4.14. Для определения озоностойкости рукава из рукава внутренним диаметром до 25 мм изготавливают образец длиной l в соответствии с п. 4.9. Образец закрепляют в приспособлении согласно черт. 1.

Место вырубki покрывают защитным покрытием (например, хлорсульфированным полиэтиленом).

Образец предварительно выдерживают при температуре (23 ± 2) °С в течение (48 ± 1) ч в отсутствие озона.

Испытание в озонной камере проводят в соответствии с требованиями ГОСТ 9.026—74 при температуре (40 ± 2) °С.

Испытания рукавов внутренним диаметром свыше 25 мм проводят на образцах, изготовленных из резины для наружного слоя рукавов в соответствии с ГОСТ 9.026—74 при деформации 20 % и температуре (40 ± 2) °С».

Пункт 5.1. Первый абзац изложить в новой редакции: «Каждый рукав должен иметь на поверхности четкую маркировку с указанием:».

(Продолжение см. с. 262)

(Продолжение изменения к ГОСТ 10362—76)

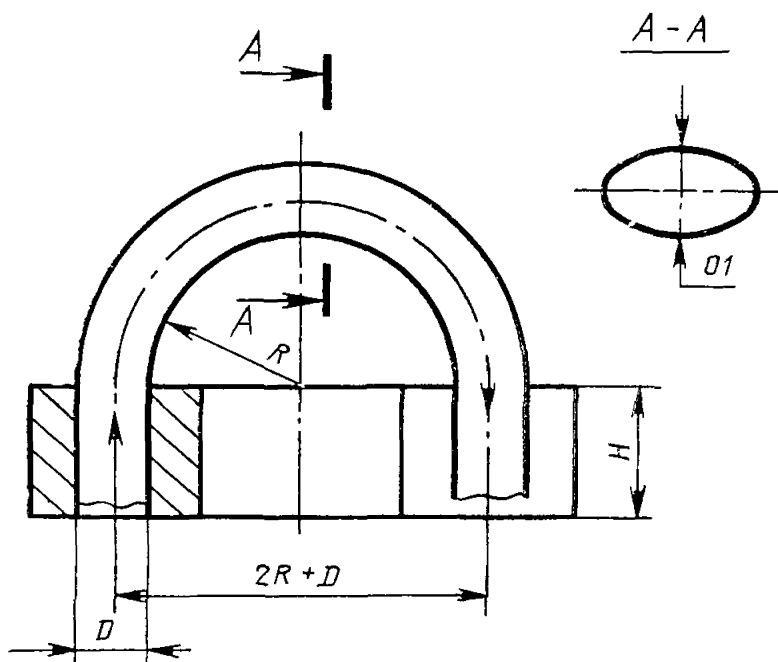

R — минимально допустимый радиус изгиба рукава; D — диаметр рукава; H — высота приспособления, равная наружному диаметру рукава

Черт. 1

(ИУС № 1 1988 г.)