

СПЕЦИАЛИЗИРОВАННОЕ СТРОИТЕЛЬНОЕ ОБЪЕДИНЕНИЕ
ЭЛЕКТРОСЕТЬСТРОЙ
МАЛОЕ ПРЕДПРИЯТИЕ
ЭЛЕКТРОСЕТЬСТРОЙПРОЕКТ

ТИПОВЫЕ ТЕХНОЛОГИЧЕСКИЕ КАРТЫ
(СБОРНИК)

К-4-104.К-3-101

УСТАНОВКА ПРОМЕЖУТОЧНЫХ ОДНОЦЕПНЫХ
ЖЕЛЕЗОБЕТОННЫХ И СТАЛЬНЫХ ОПОР ВЛ
35-110 кВ С ПРОВОДАМИ ДО АС 240/32
И ТРОСОМ С 50

МОСКВА, 1992 г.

МИНЭНЕРГО СССР
СПЕЦИАЛИЗИРОВАННОЕ СТРОИТЕЛЬНОЕ ОБЪЕДИНЕНИЕ
ЭЛЕКТРОСЕТЬСТРОЙ
МАЛОЕ ПРЕДПРИЯТИЕ
ЭЛЕКТРОСЕТЬСТРОЙПРОЕКТ

ТИПОВЫЕ ТЕХНОЛОГИЧЕСКИЕ КАРТЫ
(СБОРНИК)

К-4-104, К-3-101

УСТАНОВКА ПРОМЕЖУТОЧНЫХ ОДНОЦЕПНЫХ
ЖЕЛЕЗОБЕТОННЫХ И СТАЛЬНЫХ ОПОР ВЛ
35-110 кВ С ПРОВОДАМИ ДО АС 240/32
И ТРОСОМ С 50

Срок действия до 1996 года

Разработан
МП Электросетьстройпроект

Директор  А. В. Тищенко

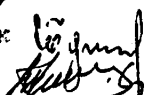
Разработчик  Ю. В. Бушуев

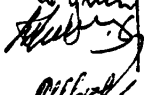
 В. С. Тугаев

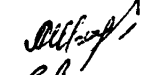
 С. А. Шехтина

Эксперт  А. Е. Лашин

 Э. А. Овчаров

А. П. Кудрявцев

Утверждаю:

Главный инженер ССО

"Электросетьстрой"

 Г. Н. Наев

Дата 3/04-92г.

МОСКВА, 1992 г.

СОДЕРЖАНИЕ СБОРНИКА:

1. Общая часть к сборнику. 4
2. Типовая технологическая карта К-4-104-01. . 5
 Установка одноцепных железобетонных опор ВЛ 35-110 кВ ПБ35-1-ПБ35-9 с проводами до АС 120/19 и тросом С 35 и ПБ110-1-ПБ110-5 с проводами до АС 240/32 и тросом С 50 (Стойка центрифугированная длиной 22,6)
3. Типовая технологическая карта К-4-104-02. . 15
 Установка одноцепных железобетонных опор ВЛ 35 кВ ПБ35-1В и ПБ35-3В с проводами до АС 120/19 и тросом С 35 (Стойка вибрированная длиной 16 м)
4. Типовая технологическая карта К-4-104-03. . 24
 Установка одноцепной железобетонной опоры ПСБ110-1 с проводами до АС 240/32 и тросом С 50 (Стойка центрифугированная длиной 26 м)
5. Типовая технологическая карта К-3 101-01. . 34
 Установка одноцепных металлических опор ВЛ 110 кВ П110-1 и П110-3 с проводами до АС 240/32 и тросом С 50

				К-4-104, К-3-101			
				Установка промежуточных железобетонных и стальных опор ВЛ 35-110 кВ с проводами до АС 240/32 и тросом С 50	Стадия	Лист	Листов
					Р	3	43
ГНП	Бушнев				Малое предприятие Электросетьстрой проект		
Проверил	Тухаев						
Разраб.	Шохтина						

ОБЩАЯ ЧАСТЬ К СБОРНИКУ

Технологические карты сборника разработаны в соответствии с руководством "Методические указания по разработке типовых технологических карт на сооружение ВЛ и ПС 35 кВ и выше."

1. Сборник состоит из 5 технологических карт на установку промежуточных железобетонных опор ВЛ 35-110 кВ с проводами до АС 240/32 и тросом С 50.

Установку опор предусмотрено выполнять автомобильными кранами СМК-10, КС-4561 и трактором Т-130 с лебедкой.

Железобетонные опоры устанавливаются методом на "взвес" с подтягиванием козла стойки опоры трактором, а стальные опоры - методом поворота через монтажные шарниры с последующим дотягиванием трактором.

2. Способ установки опор принимается в зависимости от условий прохождения механизмов до трассы и по трассе, а также с учетом рационального использования наличного парка монтажных механизмов.

3. До начала установки опор должны быть выполнены следующие подготовительные работы, не учитываемые данными картами:

- 3.1. Устройство подъездов к пикетам;
- 3.2. Расчистка площадок от деревьев, пней, кустарников, валунов и других местных предметов, мешающих производству работ;
- 3.3. Закончено сооружение фундаментов при установке стальных опор или пробурен котлован при установке железобетонных опор;
- 3.4. Закончена сборка опор;
- 3.5. Раскатаны провода и грозозащитный трос;
- 3.6. Весь такелаж для подъема опоры должен быть заранее подготовлен.

4. Установку опор необходимо производить с соблюдением правил техники безопасности.

5. Картами предусмотрен монтаж опор при поточном строительстве ВЛ специализированными звеньями комплексной бригады.

Количество звеньев определяется в зависимости от трудоемкости сооружения ВЛ и директивных сроков строительства.

6. Техничко-экономические показатели в картах составлены исходя из односменной работы (продолжительность смены - 8,0 часа).

ЦНБ Азгпдм Подпись и дата Взам.инв.№

К-4-104, К-3-101 Лист 4

Копирован

Формат А4

ТИПОВАЯ ТЕХНОЛОГИЧЕСКАЯ КАРТА К-4-104-02

УСТАНОВКА ОДНОЦЕПНЫХ ЖЕЛЕЗОБЕТОННЫХ
ОПОР ВЛ 35 кВ ПБ35-1В и ПБ35-3В С ПРОВОДАМИ
ДО АС 120/19 И ТРОСОМ С 35

(СТОЙКА ВИБРИРОВАННАЯ ДЛИНОЙ 16м)

МОСКВА, 1992 г.

ОБЩАЯ ЧАСТЬ

Технологическая карта на установку опоры ПБ35-1В разработана Малым предприятием Электросетьстройпроект по заданию ССО Электросетьстрой на основе руководства "Методические указания по разработке типовых технологических карт на сооружение ВЛ и ЛС 35 кВ и выше"

Технологическая карта разработана на установку промежуточной железобетонной опоры ПБ35-1В с подвешенными на ней проводами с гирляндами изоляторов .

Карта предназначена для организаций, участвующих в сооружении ВЛ.

1. Область применения

1.1. Технологическая карта разработана на установку промежуточной железобетонной опоры ПБ35-1В с подвешенными на ней проводами с гирляндами изоляторов. Конструкция опор принята по чертежам института "Сельэнергопроект", а гирлянды изоляторов по чертежам МОСКТБ ВПО "Союзэлектросетьизоляция".

1.2. Карта предназначена для использования в качестве руководства при производстве работ и составлении организационно-технологической документации по сооружению ВЛ (ПОС и ППР).

1.3. Карта составлена для выполнения работ в нормальных условиях: равнинная местность, летнее время.

При привязке карты к конкретному объекту необходимо уточнить выполнение отдельных технологических операций, скорректировать объемы работ технико-экономические показатели в соответствии с проектом ВЛ и условиями строительства.

При строительстве ВЛ в условиях отличающихся от нормальных на затраты труда электролинейщиков и машинистов следует применять коэффициенты, приведенные в "Вводной части" ЕНиР, сборник Е23, выпуск 3.

1.4. В качестве основного (базового) варианта, для которого разработана и подсчитаны технико-экономические показатели, принята установка железобетонной промежуточной опоры ПБ35-1В краном СМК-10 с подвешенными проводами АС-120/19.

По данной карте можно устанавливать опору ПБ35-3В с проводами АС-70/11, АС-120/19. Грозозащитный трос для обеих опор С-35. Вибрированная стойка длиной 16м.

1.5. В состав работ, рассматриваемых картой входят:

- выкладка ранее раскатанных проводов и грозозащитного троса петлями у собранной опоры;
- сборка гирлянд изоляторов с раскаточными роликами;
- укладка раскатанных проводов и грозозащитного троса в раскаточные ролики и закрепление гирлянд к траверсам и тросостойке опоры;
- установка опоры;

2. Организация и технология выполнения работ

2.1. До начала работы по установке опоры должны быть выполнены работы, предусмотренные в п.п. 3.1-3.6 общей части данного сборника.

2.2. Технологическая последовательность производства работ:

2.2.1. Собрать гирлянды изоляторов с раскаточными роликами и закрепить их к траверсам и тросостойке опоры.

2.2.2. Установить на ранее раскатанном проводе монтажный зажим, присоединенный к трактору и ходом его вдоль провода образовать петлю как показано на **стр 6** при этом электролинейщик должен постоянно следить за образованием петли и поправлять провод в случае необходимости.

Лин. Акт. Подпись и дата

К-4-104-02

Лист

16

Копировал

формат А4

- 2.2.3. Уложить раскатанные провода и трос в раскаточные ролики.
- 2.2.4. Установить кран в рабочее положение по размерам, указанным на рис. 1, следя за тем, чтобы выложенные провода и трос не попали под кран.
- 2.2.5. Застропить опору стропом по узлу 1, рис. 2 с применением полуавтоматического замка.
- 2.2.6. Произвести подъем опоры краном на "взвес", при этом необходимо следить за тем, чтобы провода или трос не зацепились за кран, а полиспаст не отклонялся от вертикали.
- 2.2.7. Навести комель опоры с помощью расчалок над котлованом и опустить опору в котлован.
- 2.2.8. Выверить опору в соответствии с нормами и допусками таблицы 1 и выполнить засыпку пазух котлована, предусмотренной проектом смесью, с послойным трамбованием щелевой ручной трамбовкой.
- 2.2.9. Выполнить расстроповку опоры с земли.
- 2.2.10. Окончательную засыпку произвести после монтажа заземления (если последние предусмотрены проектом).
- 2.2.11. Проверить положение проводов и грозозащитного троса в раскаточных роликах. В случае выхода провода или троса из ручья раскаточного ролика выполнить их укладку обратно в ручей и одновременно проверить целостность проводов.

3. Требования к качеству и приемке работ.

Технические критерии пооперационного контроля качества работ при установке опоры приведены в таблице 1.

Таблица 1

Наименование процессов, подлежащих контролю:	Предмет контроля:	Инструмент и способ контроля:	Ответственный за контроль:	Технические критерии оценки качества:
Отклонение опоры от вертикальной оси вдоль и поперек ВЛ	Верти-кальность	Отвес, теодолит	Мастер	Не более 100мм
Отклонение траверсы от горизонтали	Горизон-тальность траверсы	Теодолит	Мастер	Не более 20мм
Смещение конца траверсы от проектной оси	Разворот траверсы в плане	Теодолит	Мастер	Не более 100мм
Выход опоры из створы линии не более: при длине полета до 200м при длине пролета более 200м	Выход опоры из створа	Теодолит	Мастер	Не более 100мм
				Не более 200мм

4. Калькуляция затрат труда и машинного времени

Калькуляция затрат труда и машинного времени составлена по Единым нормам и расценкам Госстроя СССР, ЕНПР 23 выпуск 3 на все работы, указанные в п. 1.5 раздела 1 и приведена в таблице 2.

Ш.В. Мельник Подпись и дата

К-4-104-02	Лист 17
------------	------------

Копию 5 шт

формат А4

5. График производства работ.

График производства работ на установку промежуточной железобетонной опоры ПБ35-1В с подвешенными проводами и грозозащитным тросом составлен на все виды работ, входящие в полный законченный цикл работы на установку опоры. График приводится в таблице 3.

6. Материально-технические ресурсы.

Потребность в механизмах, материалах, оборудовании и приспособлениях на одну бригаду дана в таблице 4.

Калькуляция затрат труда и машинного времени на установку опоры с подвешенными проводами и грозозащитным тросом

Таблица 2

Наименование	Ед. изм.	Объем работ	Обоснование (ЕНиР) и др. нормативные материалы	Норма времени		Затраты труда	
				электролинейщика, чел.ч.	машиниста, маш.ч.	электролинейщика, чел.ч.	машиниста, маш.ч.
Сборка изоляторов в гирлянду для провода	1 гирл	3	ЕНиР Сборник Е23, выпуск 3, §Е23-3-16 т. 2, стр. 3	0,39	-	1,17	-
То же для грозозащитного троса	1 гирл	1	§Е23-3-16 т. 2, стр. 1	0,23	-	0,23	-
Выкладка раскатанных проводов и грозозащитного троса петлями у опоры с двойной перекладкой	1 км 3 пр. 1 тр.	0,75	§Е23-3-17 т. 2, стр. 1а, стр. 3б	8,78	1,49	6,6	1,11
Укладка проводов и троса в раскаточные родинки и закрепление гирлянд к траверсам и тросостойке опоры	1 опора ----- 3пр+1тр	1	§Е23-3-17 т. 6, стр. 1а к=0,5	3,64	-	1,92	-
Установка опоры с навешенными проводами и грозозащитным тросом	1 опора	1	§Е23-3-11 т. 2, стр. 1а к=1,1	3,2	0,8	3,5	0,9
ИТОГО:						13,32	2,01
ВСЕГО:						15,33	

ЦНБ. М. 1974 г. Подпись и дата. Взам. инв. №

К-4-104-02	Всего 18
------------	-------------

Копировал

формат 24

**График производства работ на установку опоры
с подвешенными проводами и грозозащитным тросом**

Таблица 3

Наименование процесса	Ед. изм.	Объем работ	Затраты труда			Принятый состав	Продолжительность процесса, ч/см	часы		
			электролинейщик, чел.ч	машинист, чел.ч	звена (маш.)			1	2	3
Установка опоры с подвешенными проводами и грозозащитным тросом	1 опора	1	13,32	2,01		Электрوليнейщики: 5разр.-1 4разр.-1 3разр.-2 Машинист крана 6разр.-1 Тракторист 6разр.-1	2,55 ----- 0,32			

Материально-технические ресурсы

Таблица 4

Наименование	Марка, техническая характеристика, ГОСТ, N чертежа	Кол. шт.	Назначение
Кран автомобильный	СМК-10, Lстр=13м	1	Установка опоры
Трактор с лебедкой ЛН-8	Т-130	1	Укладка проводов и тросов петлями и установка опоры
Сборно-разборная лестница	H=14м. Масса 29 кг.		Подъем на опору
Ролик раскаточный для провода	М1Р-6 (М1Р-5) по сечению проводов	3	
Ролик раскаточный для троса	М1Р-5	1	
Строп кольцевой	СКК1-4/1500 ГОСТ 25573-82	1	Строповка опоры
Строп двухпетлевой	СКП1-4/3000 ГОСТ 25573-82	1	То же
Замок полуавтоматический	Q=5т. с. Черт. N167600/17 л.17-19	1	Строповка опоры
Теодалит со штативом	Т-30, ГОСТ 10529-86	1	Выверка опоры
Приспособление для разворота опоры	Черт. 656.22.00.00.В0	1	Разворот опоры
Отвес строительный	ОТ-400, ГОСТ 10529-86	1	Выверка опоры

Инв. № 104-02
Подпись и дата
Взам. инв. №

K-4-104-02

Лист
19

Копировал

формат 374

Таблица 4
(продолжение)

Зажим монтажный	МК-2 с клином N1,2 (по сечению провода, троса)	1	Выкладка провода, троса
Канат капроновый	КК-40мм105 КТЕКС 06 ГОСТ 10293-77, L=20м	2	Наводка комля опоры на котлован
Лом монтажный	ЛМ-24А, ГОСТ 1405-83	1	Вспомогательные работы
Молоток слесарный	ГОСТ 2310-77	1	То же
Скоба	СК-16-1А, ГОСТ 2724-78	4	Строповка опоры
Шпалы непропитанные	Тип I, ГОСТ 78-89, L=0,5	5	Выкладка опоры
Пояс предохранительный монтерский	ГОСТ 14185-69	2	
Каска защитная с подшлемником	ГОСТ 12.4.087-80	6	
Аптечка индивидуальная	ГОСТ 23267-78	1	
Рукавицы х/б типа Г	ГОСТ 12.4.010-75	6лар	

7. Техника безопасности

7.1. При выполнении работ по установке промежуточной опоры необходимо выполнять требования правил техники безопасности, приведенные в следующих нормативных документах:

- Правила производства и приемки работ. Техника безопасности в строительстве. СНиП III-4-80*.
- Правила техники безопасности при производстве электромонтажных работ на объектах Минэнерго СССР, Москва, 1984г.
- Правила устройства и безопасной эксплуатации грузоподъемных кранов. Госгортехнадзор, Москва, 1976г.
- Типовая инструкция по охране труда для рабочих электролинейщиков на строительстве воздушных линий электропередачи. Москва, 1987г.

7.2. Особое внимание обратить на следующее:

7.2.1. Перед подъемом опоры, провод осмотреть, освободить от посторонних предметов. Подъем опоры возможен только после того, как люди выведены с опасной зоны. Подъем опоры должен быть прекращен и опора опущена на землю в случаях: разворота опоры, заедание, заклинивание провода (троса), касания и трения провода об конструкции опоры, автокрана.

7.2.2. Во время подъема опоры необходимо следить за тем, чтобы грузовой полиспаст крана не отклонялся от вертикали.

7.2.3. Перед подъемом опоры обеспечить подвеску гирлянд и укладку провода в раскаточные ролики и на земле, так чтобы исключить заедание, заклинивание и касание провода конструкций опоры, крана, тем самым не допускать работу электролинейщиков в опасной зоне при подъеме опоры.

7.2.4. Подъем опоры должен производиться только под наблюдением и по указанию ответственного руководителя работ.

7.2.5. С момента начала подъема и до его окончания все команды должны подаваться одним лицом (производителем работ).

Син. Зел. Подпись и дата. Взам. инв. №

К-4-104-02	Лист 20
------------	------------

7.2.6. При временных остановках подъема опоры машинисту оставлять свое рабочее место запрещается.

7.2.7. Подъем опоры производить только в светлое время суток. При подъеме опоры должна быть обеспечена ясная видимость сигналов.

7.2.8. Место строповки и установку крана принимать строго по чертежу на рис. 1.

7.2.9. Подъем опоры при ветре 6 баллов и более (скорость ветра 10-12 м/с) и в тумане производить запрещается.

7.2.10. Все работы на опоре должны выполняться только с закреплением предохранительного пояса к опоре.

7.2.11. Находиться под поднимаемой опорой, проводами или грозозащитным тросом запрещается.

7.2.12. Рабочим, непосредственно не участвующим в процессе подъема опоры, следует находиться за пределами опасной зоны.

7.2.13. Все работающие, находящиеся на монтажной площадке должны быть в защитных касках и работать в рукавицах.

8. Техничко-экономические показатели на установку одной опоры.

Таблица 5

Наименование показателя	Величина показателя
Нормативные затраты труда электролинейщиков, чел./час	13,32
Нормативные затраты труда машиниста, чел./час	2,01
Продолжительность выполнения работ, см	0,32
Выработка звена в смену, опора/см	3,1

Ш.В. Мельник
Подпись и дата
Взят из №

К-4-104-02

Лист
21

Копировал

Формат 214

Рис.1 Подъем опоры

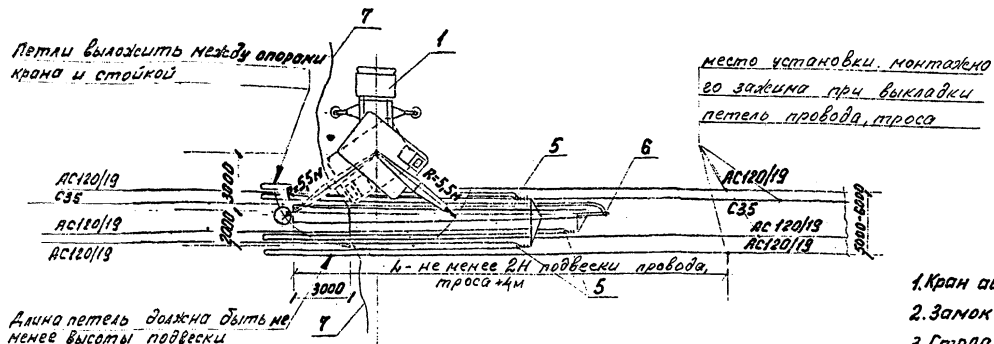

- 1.Кран автомобильный СМК-10, $L_{свг}=13м$, $G_{п.}=6тс.$
- 2.Замок полувзрывчаточный Г.п. №50тс.
- 3.Строп кольцевой СКК1-4,0/1500
- 4.Строп двухпетлевой СКП1-4,0/3000
- 5.Ролик раскаточный М1Р-6
- 6.Ролик раскаточный М1Р-5
- 7.Расчалки Канат капроновый ф13мм, $L=20м$

Масса поднимаемой опоры ПБ35-18 с проводами АС120/19 и тросом С35 равна 3770кг.



Рис.2 Узел I



Перед подъемом опоры для предотвращения кручения её петлю кольцевого стропа поз.3 со стороны двух проводов сместить из плоскости траверсы на 5-10см в направлении к земле

№ поз.	Схема стропа	Диаметр каната и длина заготовки	Назначение
3		$\phi 15 \text{ мм}$ $L = 3500 \text{ мм}$	Строповка опоры и выкладка петель провода, троса
4		$\phi 22 \text{ мм}$ $L = 4400 \text{ мм}$	Строповка опоры

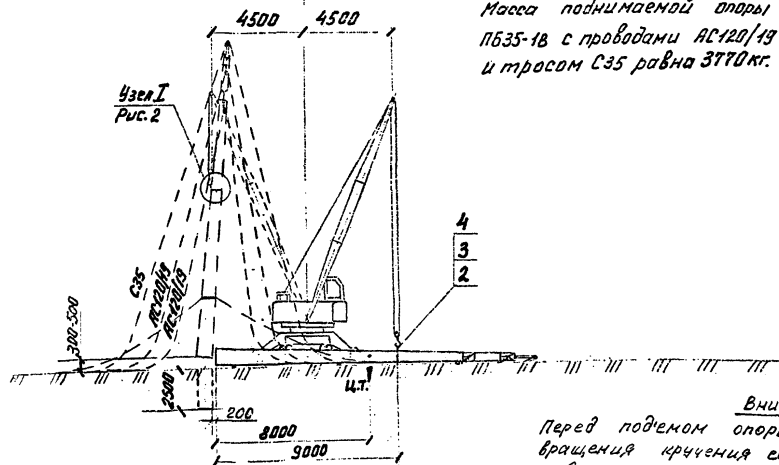
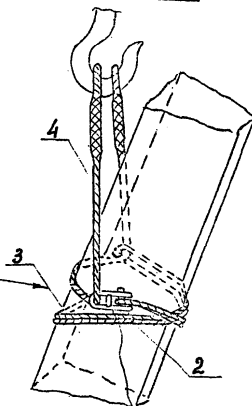
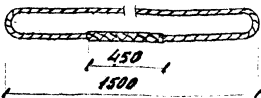
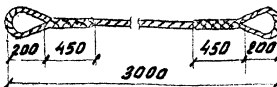
Канаты по ГОСТ 7668-80

Рис. 3. Стропы для подъема железобетонных опор (номера соответствуют позициям на Рис. 1 и 2)