

Т И П О В А Я
ТЕХНОЛОГИЧЕСКАЯ
КАРТА

РАЗДЕЛ 06
АЛЬБОМ 06.09
Облицовочные
РАБОТЫ

16966-08
ЦЕНА 3-33

ЦЕНТРАЛЬНЫЙ ИНСТИТУТ ТИПОВОГО ПРОЕКТИРОВАНИЯ
ГОССТРОЯ СССР

Москва, А-445, Сивильная ул. 22

Сдано в печать \overline{XI} 1981 г.
Заказ № 1233X Тираж 950 экз.

СО Д Е Р Ж А Н И Е

6.03.01.06	Облицовка стен линкрустом по штукатурке, гипсовым, гипсоволокнистым и древесно-волокнуиым плитам	3
6.04.01.08	Облицовка помещений специального назначения (бань, прачечных, павильонов, больниц и др.) керамическими плитам	20
6.04.01.09	Укладка мраморных подоконных плит и облицовка ступеней мозаичными плитам	35
6.04.01.09	Облицовка ступеней мозаичными плитам и укладка железобетонных подоконных плит	56
6.04.01.10	Облицовка вертикальных поверхностей глазурированной плиткой при помощи шаблона конструкций Г.М.Карнаукова	73
6.04.02.01	Облицовка стен искусственным мрамором	88
6.04.02.02	Облицовка колонн искусственным мрамором	101
6.04.02.04	Облицовка колонн гранитными, мраморными и известковыми плитам	115
06.6.04.02.04	Облицовка стен полистирольными плитками	147
3.03.02.10а	Облицовка стеновых панелей жилых домов туфовыми плитам	160

<p>ТИПОВАЯ ТЕХНОЛОГИЧЕСКАЯ КАРТА</p> <p>Облицовка стен линкрустом по штукатурке, гипсовым, гипсоволокнистым и древесно-волокнуиым плитам</p>		<p>06.09.01</p> <p>6.03.01.06</p>
<p>I. ОБЛАСТЬ ПРИМЕНЕНИЯ</p> <p>I.1. Технологическая карта разработана на оклейку линкрустом внутренних стен инженерного корпуса. Размер корпуса 18,0x36,0 м. Объем работ 138,6 м².</p> <p>I.2. В состав работ, рассматриваемых картой, входят:</p> <p>подготовка поверхностей;</p> <p>оклейка стен линкрустом.</p> <p>I.3. Оклеика стен линкрустом выполняется в течение трех дней при работе в одну смену в летний период.</p> <p>I.4. Привязка технологической карты к конкретному объекту и условиям строительства заключается в уточнении объемов работ, потребности в материальных ресурсах, схемы организации процесса.</p>		
<p>Разработана и откорректирована трестом "Оргтехстрой" Главсредуралстроя Минтяжстроя СССР I июля 1979г.</p>	<p>Утверждена Главными техническими управлениями Минтяжстроя, Минстроя, Минпромстроя СССР</p>	<p>Срок введения</p> <p>01.10.71</p>
		<p>16966-08 3</p>

603.01.06
06.09

2

2. ОРГАНИЗАЦИЯ И ТЕХНОЛОГИЯ СТРОИТЕЛЬНОГО ПРОЦЕССА

2.1. До начала оклейки стен линкрустом в помещении должны быть выполнены:

сантехнические и электромонтажные работы без установки электроарматуры;

штукатурные работы с оформлением акта сдачи;

устройство полов;

окраска потолков;

огрунтовка столярных изделий;

просушка оклеиваемых поверхностей стен;

доставка необходимых материалов, инвентаря, приспособлений и инструментов.

2.2. Оклеивка стен линкрустом выполняется по захваткам в последовательности, указанной на рис.1.

2.3. На каждой захватке работы начинаются с отбивки линии верха линкруста с помощью приспособления, состоящего из деревянной рукоятки, на конце которой закреплены вращающиеся ролики и передвижная колодка с грифелем (см.рис.2).

Набелы на стенах очищаются мелкой наждачной бумагой, прикрепленной к шкуркодержателю с длинной ручкой. Очистка поверхностей стен выполняется сверху вниз. Выправление неровностей производится гипсовой шпатлевкой с помощью стального шпателя. Просохшие выправленные места сглаживаются и шлифуются пемзой или наждачной бумагой.

16966-08 4

6.03 01.06
06 09

3

Отшлифованные поверхности дважды огрунтовываются клейстером. Верхние части стен, углы, грани проемов проклеиваются с помощью кисти-ручника, оставшаяся поверхность - поролоновым валиком. Вторая проклейка выполняется после высыхания первой и производится участками.

Одновременно с подготовкой поверхности стены производится подготовка линкруста к наклейке. Во избежание излома пластмассового лицевого слоя линкруст в рулонах замачивается в горячей воде (50-60°C) в течение 5-10 минут. После этого рулоны вынимаются из воды, разматываются и разрезаются на полотнища требуемой длины. Сложенный в стопку лицевой стороной вниз линкруст выдерживается во влажном состоянии в течение 6-10ч. (до набухания).

Затем у полотнищ с обеих сторон ножом по стальной линейке обрезают кромки и на каждом полотнище проставляют последовательность наклейки.

Подготовив поверхности стен и линкруста, звено маляров приступает к наклейке. Для обеспечения вертикальности наклеиваемых полотнищ на поверхности стены шнуром по отвесу отбиваются контрольные вертикальные линии. Полотнища по одному подносятся к столику обойщика и смазываются клейстером. Подготовленное полотнище подносится к месту наклейки, наклеивается на поверхность стены с переставных столиков-подмостей и разглаживается щеткой и валиком. При наклеивании необходимо следить, чтобы кромки плотно прилегали друг к другу.

16966-08 5

6.03.01.06
06.09

Схема организации
рабочего места

- I - рулоны линокруста;
- 2 - ванна;
- 3 - стол для нарезки
полотнищ и обрезки
кромки;
- 4 - столеш;
- 5 - стремянка;
- 6 - ведро с клеем;
- 7 - столик-подмости;
- 8 - столик обойщика;
- Н - начало работ;
- К - окончание работ;
- - направление работ.

Рис. 1

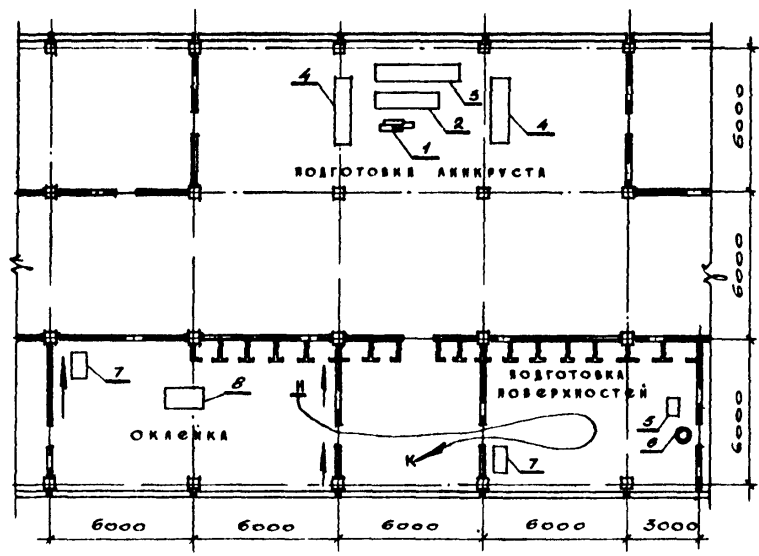

16966-09
9

6.03 01.06
06.09

5

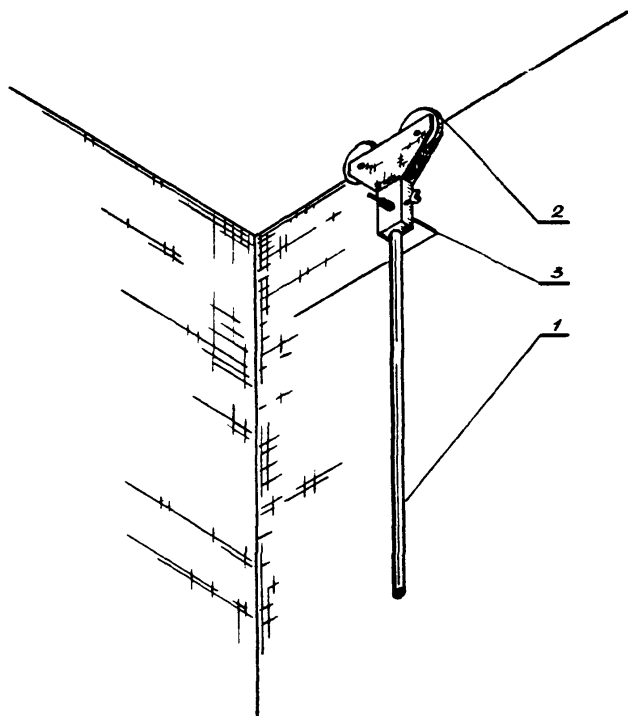

Приспособление для нанесения линии
верха линкруста

- 1 - рукоятка;
- 2 - ролик;
- 3 - грифель.

Рис. 2

2.4. В зимнее время до начала работ в помещении двое суток должна поддерживаться температура воздуха не ниже 10°C при относительной влажности 70%. В период выполнения работ температура в помещении должна поддерживаться в пределах от 10 до 23°C .

2.5. Работы по оклейке поверхностей стен линкрустом выполняются двумя звеньями маляров. Первое звено - маляр 3 разряда - I (M1), маляр 2 разряда - I (M2) - подготавливает поверхности стен и линкруст. Второе звено - маляр 5 разряда-I (M3), маляр 3 разряда - I (M4), маляр 2 разряда - I (M5) - выполняет оклейку стен линкрустом.

2.6. График выполнения работ приводится в табл.1

2.7. Калькуляция трудовых затрат приводится в табл.2.

2.8. Первое звено выполняет работы в следующей технологической последовательности. Оба маляра начинают с подготовки линкруста к наклейке. Маляр M1 готовит ванну с горячей водой, маляр M2 подносит рулоны линкруста и распаковывает их. Затем оба рабочих погрузают рулоны в ванну, через 5-10 минут вынимают и разматывают их. Маляр M1 разрезает линкруст на полотнища при помощи дискового ножа. Маляр M2 складывает нарезанные полотнища в стопу лицевой стороной вниз на стеллажи для вылеживания.

По окончании подготовки линкруста звено начинает подготовку поверхностей стен. Маляр M1 осматривает поверхности и выправляет неровности. Маляр M2 наносит линию верха

Таблица I

Наименование работ	Единица измерения	Объем работ	Трудоёмкость на единицу измерения, чел.-ч.	Трудоёмкость на общий объём работ, чел.-день	Состав звена	Рабочие дни			
						1	2	3	4
					Звено № I				
Нанесение линии верха линкруста	100 м	1,386	0,094	0,016	Малёр: 3 разряда-I 2 разряда-I				16.03.01.06 06.09
Очистка верха стен от набелов	100м	1,386	1,25	0,216					
Прочистка стен	100м	1,386	1,65	0,286					
Подмазка неровностей	100м	1,386	2,70	0,467					
Шлифовка подмазанных мест	100м	1,386	1,30	0,225					
Проклейка поверхности	100м	1,386	3,20	0,552					
Сплошная шлифовка за один раз	100м	1,386	1,70	0,296					
									7

60-99691

6

Продолжение табл. I

Наименование работ	Единица измерения	Объем работ	Трудоемкость на единицу измерения, чел.-ч	Трудоемкость на общий объем работ, чел.-день	Состав звена	Рабочие дни			
						1	2	3	4
Вторичная проклейка	100 м	1,386	3,20	0,552					6.03.01.06 06.09
Подготовка линкруста к наклейке	100 м	1,386	4,50	0,780					
Оклейка стен линкрустом	100 м	1,386	26,00	4,50	Звено № 2 Маляр: Бразряда-I Бразряда-I 2разряда-I				
Наклейка бордюра	100 м	1,386	6,60	1,14					
ИТОГО:	-	-	-	9,03					8

10
60-99691

Таблица 2

Обоснова- ние (ЕНиР и др.)	Наименование работ	Едини- ца из- мерения	Объем работ	Норма времени на еди- ницу из- мерения, чел.-ч.	Затраты труда на весь объ- ем работ, чел.-день	Расценка на едини- цу изме- рения, руб.-коп.	Стоимость затрат тру- да на весь объем работ, руб.-коп.
КТ-8 2-16	Нанесение линии верха линкруста	100 м2	1,386	0,094	0,016	0-05,2	0-07
ЕНиР § 8-33А табл.2 № 1в	Очистка от набелов верха стен	100 м2	1,386	1,25	0,216	0-61,6	0-85
ЕНиР § 8-33А № 2в	Прочистка поверхнос- тей	100 м2	1,386	1,65	0,286	0-81,3	1-13
ЕНиР § 8-33А табл.2 № 3в	Первая проклейка	100 м2	1,386	3,20	0,552	• 1-78	2-47

6.03.01.06
06.09

16966-09

11

Продолжение табл.2

Обоснова- ние (ЕНП и др.)	Наименование работ	Едини- ца из- мерения	Объем работ	Норма вре- мени на единицу измерения, чел.-ч.	Затраты труда на весь объ- ем работ, чел.-день	Расценка на едини- цу изме- рения, руб.-коп.	Стоимость затрат тру- да на весь объем работ, руб.-коп.
ЕНП § 8-33А табл.2 № 4в	Подмазка неровностей	100м2	1,386	2,70	0,467	1-33	1-84
ЕНП § 8-33А табл.2 № 5в	Шлифовка подмазан- ных мест	100 м2	1,386	1,30	0,225	0-72,2	1-00
ЕНП § 8-33А табл.2 № 8в	Сплошная шлифовка	100 м2	1,386	1,70	0,296	0-94,4	1-31
ЕНП § 8-33А табл.2 № 3в	Вторая проклейка	100 м2	1,386	3,20	0,552	1-78	2-47

6.03.01.06
06.0916966-08
12

10

Продолжение табл.2

Обоснова- ние (ЕНиР и др.)	Наименование работ	Едини- ца из- мерения	Объем работ	Норма вре- мени на единицу измерения, чел.-ч.	Затраты труда на весь объ- ем работ, чел.-день	Расценка на едини- цу изме- рения, руб.-коп.	Стоимость затрат тру- да на весь объем работ, руб.-коп.
ЕНиР § 8-33А табл.5 № Iв	Обрезка кромок лин- круста вручную	100 м2	1,386	4,50	0,780	2-50	3-47
ЕНиР § 8-33А табл.2 № IIв	Оклейка стен лин- крустом	100 м2	1,386	26,0	4,50	16-34	22-65
ЕНиР § 8-33А табл.2 № I2в	Наклейка бордюра	100 м2	1,386	6,6	1,14	4-15	5-75
	ИТОГО:	-	-	-	9,03	-	43-01

603 01,06
08,09

16966-09
13

II

6.03.01.06
06.09

12

линкруста, очищает от набелов верхние части стен, прочищает поверхности и шлифует подмазаные места. Маляр М1 огрунтовывает стены клейстером.

Эти операции выполняются звеном в течение одного рабочего дня. На следующий день звено № I выполняет сплошную шлифовку стен и вторичную огрунтовку поверхностей клейстером.

Второе звено начинает работу на второй день и выполняет оклейку стен линкрустом в следующей последовательности. Маляр М3 осматривает оклеиваемую поверхность и отбивает вертикальные контрольные линии. Подручные маляры М4 и М5 обрезают обе кромки полотнищ ножом по стальной линейке, подготавливают к работе инструменты и инвентарь. Затем полотнища со стеллажа они переносят на стол обойщика, наносят на очередное полотнище клейстер и подают к месту наклейки. Маляр М3, находясь на столике-подмостях, принимает у маляра М4 верхний конец полотнища и вместе с ним наклеивает полотнище на стену, тщательно разглаживая его щетками и валиками. Маляр М5 в это время наносит клей на очередное полотнище.

По окончании оклейки поверхностей стен выполняется наклеивание бордюра.

Закончив одно помещение, звенья переходят в следующее и выполняют работы в нем в такой же технологической последовательности.

16966-08 14

6.03.01.06
06.09

13

2.9. Операционный контроль качества работ по оклейке стен линкрустом выполняется в строгом соответствии с требованиями СНиП Ш-21-73:

на оклеенных поверхностях не должно быть пятен, пузырей, пропусков, доклеек, перекосов и отслоений;
все полотна должны иметь одинаковый цвет и оттенок;
пригонка рисунка на стыках должна быть точной;
места соединения полотен при наклейке впритык не должны быть заметны на расстоянии 3 м.

Схема операционного контроля качества работ приводится в табл.3.

2.10. При производстве работ необходимо соблюдать требования СНиП Ш-А.11-70^к "Техника безопасности в строительстве", п.п. 4.17; 7.3; 8.57.

3. ТЕХНИКО-ЭКОНОМИЧЕСКИЕ ПОКАЗАТЕЛИ

Затраты труда, чел.-день:

на общий объем работ	9,03
на 1 м ²	0,065
Выработка на одного рабочего в смену, м ²	9,24

16966-08 15

Таблица 3

Наименование операций, подлежащих контролю		Контроль качества выполнения операций			Привлекае- мые службы
Производи- телем работ	мастером	состав	способы	время	
-	Подготовка поверхностей под оклейку линкрустом	Очистка от набелов	Визуально	До оклейки поверхностей линкрустом	-
		Ровность по- верхностей	Двухметро- вая рейка		
		Шлифовка	Визуально		
		Проклейка			
-	Подготовка линкруста к наклейке	Замачивание рулонов	По времени	До оклейки поверхностей линкрустом	-
		Нарезка по- лотниц	Рулетка, линейка		
		Выдержка по- лотниц в воде до набухания	По времени		

6.03.01.06
06.09

16966-08 16

Продолжение табл.3

Наименование операций, подлежащих контролю производи- телем работ	мастером	Контроль качества выполнения операций			привлекае- мые служб
		состав	способы	время	
-	Приготовле- ние клеящих составов	Однородность мас- он клеящих соста- вов	Визуально	До оклейки поверхностей линкрустом	Строительная лаборатория
-	Оклейка по- верхностей линкрустом	Технология на- клеивания Вертикальность и расположение кромки	Визуально	В процессе оклейки	-
Оклейка по- верхностей линкрустом	-	Однородность ри- сунка, цвета и оттенка полотнищ Отсутствие пузы- рей, пятен, пере- росов Неплотность приле- гания к основе Пригонка рисунка в стыках	Визуально	После ок- лейки	-

16966-09 17

6.03.01.06
06.09.11

15

6.03.01.06
06.09

16

4. МАТЕРИАЛЬНО-ТЕХНИЧЕСКИЕ РЕСУРСЫ

4.1. Потребность в основных материалах и полуфабрикатах приводится в табл.4.

Таблица 4

Наименование	Марка ГОСТ	Единица измерения	Количество
Линкруст	ГОСТ 5724-75	м ²	155,2
Бордюр		м	48,5
Гипсовая шпатлевка		кг	5,5
Крахмал	ГОСТ 21310-75	кг	16,6
Клей мазадромный	ГОСТ 3252-75	кг	2,08

4.2. Потребность в оборудовании, инструментах и приспособлениях приводится в табл.5.

Таблица 5

Наименование	Тип	Марка ГОСТ, ТУ	Количество	Техническая характеристика
Рулетка	РС-20	ГОСТ 7502-69	I	Масса 0,13 кг
Приспособление для нанесения линии верха линкруста		Конструкция треста "Мосотделстрой"	I	-
Шнур разметочный в корпусе		ТУ 22-3527-76	I	Масса 0,1 кг
Кисть-ручник	КР-50	ГОСТ 10597-70	I	Масса 0,096кг

16966-08 18

6.03.01.06
06.09

17

Продолжение табл. 5

Наименование	Тип	Марка ГОСТ, ТУ	Количество	Техническая характеристика
Ведро для клейстера	-	-	2	-
Шпатель сталь- ной	ШСД-100	ГОСТ 10778-64	1	Масса 0,1 кг
Шкуркодержатель	-	-	1	-
Валик резиновый	-	ГОСТ 10831-72	2	-
Валик меховой	ВМ	ГОСТ 10831-72	2	-
Ванночка для валиков	-	РЧ № 239 трес- та "Оргстрой" МС ЭССР	1	Габариты 580x274x276 мм
Щетка для раз- лаживания лин- круста	-	РЧ № Т-06 треста "Орг- строй" МС ЭССР	2	-
Отвес стальной	ОТ-200	ГОСТ 7948-71	1	Масса 0,2 кг
Столик-подмости	-	Конструкции треста "Орг- техстрой" Главсредурал- строя	2	-
Столик обойщика	-	Конструкции треста "Мос- оргстрой" Главмосстроя	1	-
Дисковый нож	-	Конструкции треста "Мос- оргстрой" Главмосстроя	1	-
Ванна	-	-	1	-
Стеллаж	-	-	2	-

16966-08 19