

ТИПОВЫЕ КОНСТРУКЦИИ, ИЗДЕЛИЯ И УЗЛЫ ЗДАНИЙ И СООРУЖЕНИЙ

СЕРИЯ 1865-7

ПЛИТЫ С ДЕРЕВЯННЫМ КАРКАСОМ ПОКРЫТИЙ СЕЛЬСКОХОЗЯЙСТВЕННЫХ
ЗДАНИЙ С КРОВЛЕЙ ИЗ АСБЕСТОЦЕМЕНТНЫХ ВОЛНИСТЫХ ЛИСТОВ

выпуск 2

Плиты длиной 6 м с двутавровыми клееными ребрами
и фанерной обшивкой

РАБОЧИЕ ЧЕРТЕЖИ

16156
ЦЕНА 1-25

ЦЕНТРАЛЬНЫЙ ИНСТИТУТ ТИПОВОГО ПРОЕКТИРОВАНИЯ
ГОССТРОЯ СССР

Москва, А-445, Смольная ул., 22

Сдано в печать *1* 1980 года

Заказ № *8557* Тираж *900* экз.

ТИПОВЫЕ КОНСТРУКЦИИ, ИЗДЕЛИЯ И УЗЛЫ ЗДАНИЙ И СООРУЖЕНИЙ

СЕРИЯ 1.865-7

ПЛИТЫ С ДЕРЕВЯННЫМ КАРКАСОМ ПОКРЫТИЙ СЕЛЬСКОХОЗЯЙСТВЕННЫХ ЗДАНИЙ С КРОВЛЕЙ ИЗ АСБЕСТОЦЕМЕНТНЫХ ВОЛНИСТЫХ ЛИСТОВ

выпуск 2

Плиты длиной 6м с двутавровыми клееными ребрами
и фанерной обшивкой

РАБОЧИЕ ЧЕРТЕЖИ

РАЗРАБОТАНЫ ЦНИИЭПсельстроем

ПРОЕКТНАЯ ЧАСТЬ

ГЛАВНЫЙ ИНЖЕНЕР ИНСТИТУТА

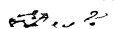

ДЕДОВ Е.М.

ГЛАВНЫЙ КОНСТРУКТОР ПРОЕКТНОЙ ЧАСТИ

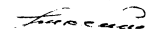

КОЗИНСКИЙ Ф.М.

ГЛАВНЫЙ ИНЖЕНЕР ПРОЕКТА

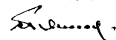

ГЛАССОН С.Н.

НАУЧНАЯ ЧАСТЬ

ЗАМ. ДИРЕКТОРА



АНУФРИЕВ Л.Н.

ЗАВ. ОТДЕЛОМ КЛЕЕНЫХ ДЕРЕВЯННЫХ
КОНСТРУКЦИЙ



ПРИЛЕПСКИЙ Е.А.

ЗАВ. СЕКТОРОМ ОГРАЖДАЮЩИХ
КОНСТРУКЦИЙ



КОЗЛОВ К.В.

Утвержден и введен в действие с 1 июня 1979г.
отделом типового проектирования и организации
проектно - изыскательских работ Госстроя СССР.
Письмо от 24.II. 78г, № 2/3 - 411.

для применения при проектировании и строительстве
с целью накопления опыта

Обозначение	Наименование	Стр.
1.865-7-2-0000ТО	Техническое описание.	2-5
1.865-7-2-1000	Плита покрытия ПДФ.	6
1.865-7-2-1000СБ	Плита покрытия ПДФ. Сборочный чертеж	7
1.865-7-2-1100	Каркас ДК1÷ДК6.	8
1.865-7-2-1100СБ	Каркас ДК1÷ДК6. Сборочный чертеж.	9
1.865-7-2-1110	Ребра продольные Р1÷Р3.	10
1.865-7-2-1111	Полка П1÷П3.	11
1.865-7-2-1112	Стенка С1÷С3	11
1.865-7-2-1120	Ребра поперечные. Р4÷Р6	12
1.865-7-2-1122	Ребра поперечные. Р7÷Р21	13
1.865-7-2-2000	Плита покрытия ПДФ с отверстиями 300×300.	14
1.865-7-2-2000СБ	Плита покрытия ПДФ с отверстиями 300×300. Сборочный чертеж.	15
1.865-7-2-2100	Каркас ДК7÷ДК9.	16,17
1.865-7-2-2100СБ	Каркас ДК7÷ДК9. Сборочный чертеж.	18
1.865-7-2-2110	Ребра каркаса. Р22÷Р30	19
1.865-7-2-3000	Плита покрытия ПДФ с отверстиями 700×700	20
1.865-7-2-3000СБ	Плита покрытия ПДФ с отверстиями 700×700. Сборочный чертеж.	21
1.865-7-2-3100	Каркас ДК10÷ДК12.	22,23
1.865-7-2-3100СБ	Каркас ДК10÷ДК12. Сборочный чертеж.	24
1.865-7-2-3110	Ребра каркаса. Р31÷Р39	25
1.865-7-2-4000	Плита покрытия ПДФ с отверстиями 1100×1100.	26
1.865-7-2-4000СБ	Плита покрытия ПДФ с отверстиями 1100×1100. Сборочный чертеж.	27
1.865-7-2-4100	Каркас ДК13÷ДК15.	28,29
1.865-7-2-4100СБ	Каркас ДК13÷ДК15. Сборочный чертеж.	30
1.865-7-2-4110	Ребра каркаса. Р40÷Р45	31

ГНП	Гласанс.Н.С.	1.865-7-2-0000 С	Стр.	Лист	Листов
И.Ю.И.	Бирко Е.С.		Р		
П.Ю.С.	Седов В.В.		Министерство СССР		
Р.К.Ф.	Степук.Л.П.		ЦНИИЭПсельстрой		
			г. Апрелевка		
Содержание					

I. Общая часть

- Настоящий выпуск содержит рабочие чертежи утепленных плит размером 15×6м с каркасом из клееной древесины и фанерной обшивкой для покрытий сельскохозяйственных зданий с кровлей из асбестоцементных волнистых листов при уклоне 25%.
- В выпуск включены чертежи рядовых плит и плит с отверстиями для пропуска вентиляционных шахт (300×300, 700×700) и установки защитных фонарей (1100×1100).
- Покрытия с применением рассматриваемых плит относятся к категории стареющих.
- Указания по применению данных плит и номенклатуру смотрите в выпуске 0.

II. Конструкция и расчет

- Плиты состоят из деревянного каркаса, нижней обшивки и утеплителя. Между обшивкой и утеплителем предусмотрен пароизоляционный слой.
- Каркас выполняется из двух продольных деревянных клееных ребер двутаврового сечения, связанных системой поперечных ребер.
- Обшивка выполняется из водостойкой фанеры (ГОСТ 3916-69), приклеиваемой к нижним полкам двутавра и поперечным ребрам на клею КБ-3 или ФР-12 и дополнительно закрепляется

ГНП	Гласанс.Н.С.	1.865-7-2-0000 ТО	Стр.	Лист	Листов
И.Ю.И.	Бирко Е.С.		Р		
П.Ю.С.	Седов В.В.		Техническое описание		
Р.К.Ф.	Степук.Л.П.		Министерство СССР		
			ЦНИИЭПсельстрой		
			г. Апрелевка		

оцинкованными гвоздями.

24. В качестве утеплителя применяются мягкие или полужесткие минераловатные плиты на синтетическом связующем по ГОСТ 9573-72* с объемным весом не менее 75-100 кг/м³.

Продольные ребра с наружной стороны утепляются древесноволокнистыми изоляционными плитами (ГОСТ 4598-74) объемным весом 150 кг/м³, закрепляемыми к ребрам гвоздями.

25. Пароизоляция плит выполняется из полиэтиленовой пленки толщиной 0,2 мм по ГОСТ 10354-73.

26. Плиты запроектированы в соответствии с требованиями глав СНиП II-A.10-71 „Строительные конструкции и основания. Основные положения проектирования.“, СНиП II-Б-74 „Нагрузки и воздействия. Нормы проектирования.“, СНиП II-В.4-71 „Деревянные конструкции. Нормы проектирования.“, СНиП II-A.7-71 „Строительная теплотехника. Нормы проектирования.“

27. Плиты рассчитаны на нагрузки от веса кровли, снега и собственного веса. Снеговая нагрузка принята равномерно-распределенной, без учета местных увеличений снегового покрова.

Для плит с отверстиями, кроме того, учтены нагрузки от веса вентиляционных шахт, зенитных фонарей и ветрового воздействия на них. Для плит с отверстием 300×300 мм принята квадратная шахта высотой 2 м весом $P_n = 125$ кг; для плит с отверстием 700×700 мм - шахта высотой 3 м весом $P_n = 400$ кг; для плит с отверстием 1100×1100 мм - зенитный фонарь высотой 0,5 м, весом $P_n = 200$ кг. Скоростной напор ветра - 45 кг/м².

III. Изготовление

3.1. Плиты должны изготавливаться в заводских условиях с соблюдением требований нормативных документов и технических условий.

3.2. Деревянный каркас должен изготавливаться из пиломатериалов хвойных пород (сосна, ель) по ГОСТу 8486-66, удовлетворяющих требованиям II категории для деревянных конструкций в соответствии со СНиП II-В.4-71 „Деревянные конструкции. Нормы проектирования“.

Влажность древесины не должна превышать 12%.

3.3. Пиломатериалы для каркаса принимаются с учетом припуска на острожку равную 6 мм.

Для клееных ребер применять пиломатериалы 150×60; 150×50, 150×45 мм.

3.4. Для верхних полок и стенок продольных ребер допускается применение досок, склеенных по длине. Количество стыков не регламентируется.

Длина стыкуемых элементов должна быть не менее 800 мм.

3.5. Для клеевых соединений должны применяться клеи фенол-формальдегидные, резорцинформальдегидные и другие (КБ-3, ФР-12), обеспечивающие получение соединений повышенной водостойкости согласно ГОСТ 17005-71 „Древесина клееная. Методы определения водостойкости клееных соединений“.

Нанесение клея рекомендуется производить на обе склеиваемые поверхности.

3.6. Обшивка выполняется из фанерной ленты шириной

1490 мм, склеиваемая из отдельных листов фанеры „на ус“ водостойкая фанера марки ФСФ не ниже сорта В/ВВ должна удовлетворять требованиям ГОСТ 3916-69 „Фанера клееная“.

Фанерная обшивка должна укладываться шпоном сорта ВВ внутрь панели.

- 3.7. Шурупы по ГОСТ 1145-70* и гвозди по ГОСТ 4028-63* для соединения элементов плит должны быть защищены от коррозии путем гальванического цинкования или кадмирования при толщине покрытия 20-40 мкм.
- 3.8. При соединении элементов каркаса шурупами во избежание растрескивания древесины рекомендуется предварительное сверление отверстий на всю глубину и диаметром на 1-2 мм меньше диаметра шурупа.
- 3.9. Доски каркаса со стороны приклеивания обшивки подлежат острожке.
- 3.10. Технологический процесс обработки и сборки элементов плиты состоит из следующих операций:
- тарировка и раскрой досок, высушенных до $10 \pm 2\%$ влажности;
 - острожка поверхностей досок;
 - сборка продольных ребер с клеевоздушной запрессовкой. Как вариант, возможна запрессовка в прессах с контактным нагревом;
 - антисептирование всех деталей каркаса с последующей сушкой до $10 \pm 2\%$;
 - укладка продольных ребер на сварочный стал и установка на клею с шурупным прижимом по-

1.865- 7 -2-0000 Т0

Лист
4

речных элементов каркаса с предварительной очисткой от антисептика мест сопряжения этих элементов;

- установка опорных дощечек в торцах продольных ребер с наружной стороны плит, а для плит марки ПДА-Т на расстоянии 370 мм от торца;
- переворот каркаса на 180° и запрессовка фанеры, ранее антисептированной, высушенной и обрезанной по заданным размерам. Места соприкосновения фанерной обшивки с каркасом, на которые наносятся клеи, обработке антисептиком не подвергаются и при аэроуплотнении должны закрываться шпонами. После запрессовки стык фанерных листов не должен иметь заусениц и провесов. Запрессованные плиты выдерживают до тех пор, пока клеевое соединение не достигнет требуемой прочности;
- укладка пароизоляционного слоя и утеплителя;
- установка с наружной стороны продольных ребер антисептированных древесноволокнистых изоляционных плит.

3.11. Сборку и запрессовку плит следует производить из полностью подготовленных к сборке элементов. Поверхности склеивания должны быть очищены от пыли, масляных пятен и т.д. Соединение элементов каркаса производится в соответствии с ГОСТ 6449-76 „Допуски и посадки в деревообработке“ и ГОСТ 9330-76 „Детали деревянные. Основные соединения“.

3.12. Отклонения размеров плит от проектных не должны превышать по длине ± 5 мм, по толщине ± 3 мм, по разности диагоналей ± 10 мм; отклонение от плоскости и пропеллерность не более 5 мм.

В плитах, имеющих отверстия, отклонения размеров отверстий от проектных не должны превышать -5; +10 мм.

1.865- 7 -2-0000 Т0

Лист
5

Отклонение толщины утеплителя от указанных в чертежах не должно превышать -5 ; $+10$ мм.

- 3.13. При изготовлении плит категорически запрещается становиться на обшивку плиты.

IV Транспортировка и хранение

- 4.1. При хранении и транспортировке плиты должны быть защищены от попадания атмосферных осадков пергамином или полиэтиленовой пленкой, снимаемых непосредственно перед устройством асбестоцементной кровли.

- 4.2. Плиты должны храниться в штабелях не более 10 штук в каждом. В штабель плиты укладываются на подкладки, устанавливаемые на расстоянии 1 м и менее от торцов плит и строго по вертикали друг над другом.

- 4.3. Плиты должны транспортироваться в горизонтальном положении в контейнерах не более 10 штук в каждом с надежным закреплением от смещения.

Не допускается сбрасывание плит и резкие толчки при погрузке и разгрузке. Запрещается ставить плиты на ребро, переворачивать и наклонять больше чем на 45° .

V Защита от увлажнения и гниения

- 5.1. Защиту плит покрытия от увлажнения и гниения производят согласно „Технических условий на применение деревянных клееных, асбестоцементных и металлических конструкций в сельском строительстве, а также средств защиты этих конструкций при эксплуатации их в условиях тяжелого температурно-влажностного режима“; утвержденных

Госстроем СССР от 23 мая 1976 года и СНиП III-19-75, „Деревянные конструкции. Правила производства и приемки работ“

VI. Условные обозначения (марки) плит.

- 6.1. Марки плит покрытия обозначаются цифрами, состоящим из буквенных и цифровых индексов. Буквенные индексы ПДФ обозначают — плиты покрытия на деревянном каркасе с фанерной обшивкой:

Первая цифра через дефис обозначает номинальный размер плиты в метрах, вторая 1,2,3 условно обозначает область применения в зависимости от нормативной снеговой нагрузки: 1—70 кг/м²; 2—100 кг/м²; 3—150 кг/м².

- 6.2. Плиты с отверстиями через дефис имеют добавочный индекс „0“ и цифра, сопровождающая индекс, указывает номинальные размеры сторон отверстий в дециметрах.

- 6.3. Плиты покрытия, устанавливаемые у температурного шва или у торца здания (кроме курличных торцов) имеют добавочный индекс „Т“. Последующие две цифры указывают толщину утеплителя в сантиметрах.

- 6.4. Например, марка ПДФ-63-10 означает плиты покрытия на деревянном каркасе с фанерной обшивкой, пролетом 6 м, для районов с нормативной снеговой нагрузкой 150 кг/м², при толщине утеплителя 10 см.

- 6.5. Марки плит наносятся несмываемой краской на торцевой поверхности каждой плиты.

Зона	Поз	Обозначение	Наименование	Количество на исполнение 1.865-7-2-1000							Примечание		
				-	01	02	03	04	05				
			<u>Документация</u>										
		1.865-7-2-0000 ТО	Техническое описание	x	x	x	x	x	x				
		1.865-7-2-1000 СБ	Сборочный чертеж	x	x	x	x	x	x				
			<u>Сборочные единицы</u>										
1		1.865-7-2-1100	Каркас ДК1	1									
		-01	Каркас ДК2		1								
		-02	Каркас ДК3			1							
		-03	Каркас ДК4				1						
		-04	Каркас ДК5					1					
		-05	Каркас ДК6						1				

Угловые панели:	ПДФ-61	ПДФ-62	ПДФ-63	ПДФ-61-7	ПДФ-62-7	ПДФ-63-7
--------------------	--------	--------	--------	----------	----------	----------

ГМП	Гососн.С.К.	
Начальн	Бирко Е.С.	
Гл. спец	Сейдов В.В.	
Рук. пр.	Степанов Л.П.	
Ст. инж	Виташова	

1.865-7-2-1000

Плита покрытия
ПДФ

Стр.	Лист	Листов
2	1	2

Министерство СССР
ЦНИИЭПсельстрою
г. Москва

Числота Зона	Поз	Обозначение	Наименование	Количество на исполнение 1.865-7-2-1000							Примечание	
				-	01	02	03	04	05			
54	2	1.865-7-2-1001	Фанера 6 ГОСТ 3916-69 сорт 9/ва J=5-10%	1	1	1	1	1	1			0,00535 м ³
			<u>Стандартные изделия</u>									
	3		Гвозди К3х40 ГОСТ 4028-63*	47	47	47	47	47	47			
	4		Гвозди К3х70 ГОСТ 4028-63*	22	22	22	26	26	26			
			<u>Материалы</u>									
			Полэтиленовая пленка ГОСТ 10354-73	10,52	10,46	10,40	10,52	10,46	10,40			м ²
			Плиты минераловатные ГОСТ 9573-72									м ³ по проекту
			ДВП Л-150х110х3 ГОСТ 538-74*	1072	1068	1062	1072	1068	1062			м ³
			Клей КБ-3	1,09	1,09	1,09	1,09	1,09	1,09			кг

Гвозди защитить от коррозии гальваническим
цинкованием или кадмированием при толщине покрытия 20-40 мкм.

1.865-7-2-1000

Лист
2

1.865-7-2 -1000; -01; -02

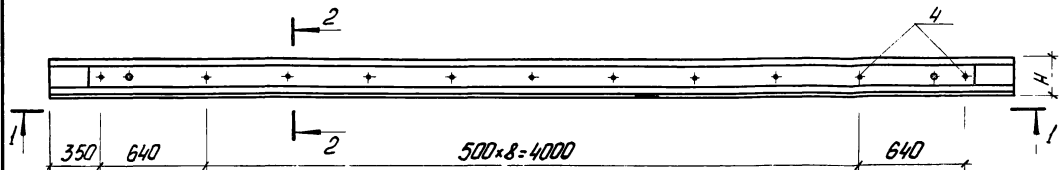

-03; -04; -05

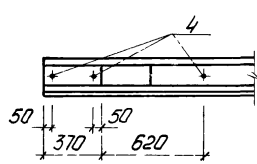

1-1

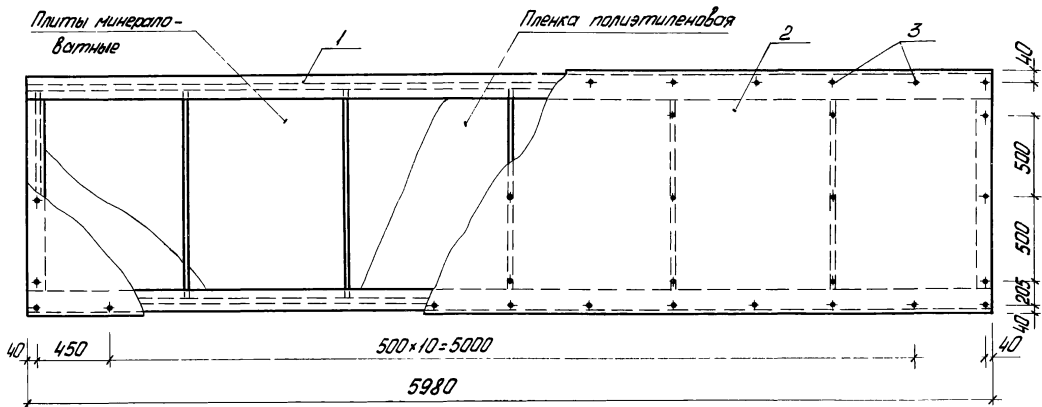

2-2

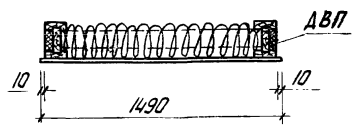

Обозначение	Марка	Н мм	Масса, кг
1.865-7-2 -1000	ПДФ-61	204	311.0
-01	ПДФ-62	214	333.0
-02	ПДФ-63	234	362.0
-03	ПДФ-61-Т	204	311.0
-04	ПДФ-62-Т	214	333.0
-05	ПДФ-63-Т	234	362.0

Расход древесины смотри в номенклатуре вып. Д.

- Шаг расстановки гвоздей принят для условия приклеивания фронтной обшивки в прессах, при применении гвоздей запрессовки фронеры шаг гвоздей равен 300мм.
- Масса плит покрытия дана при наибольшей толщине утеплителя.

ГНП	Глосан С.Н.	Динин	1.865-7-2 - 1000 СБ			
Началов	Бирко Е.С.	Степ	Плита покрытия ПДФ	Станд.	Масса	Масшт.
Л.стеч.	Седов В.В.	Рейс		Р	см. табл.	1:25
Рук.гр.	Степук Л.П.	Клейм	Сборочный чертеж			
Ст.инж.	Виташова	Велик				
			Лист 1			
			Министерство СССР ЦНИИсельстрой г. Москва			

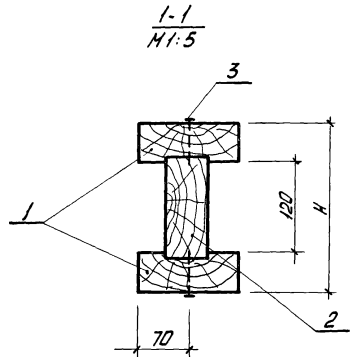

Формат	Значо	Поз.	Обозначение	Наименование	Количество на изготовление 1.865-7-2-1110						Примечание
					-	01	02				
				<u>Документация</u>							
			1.865-7-2-0000 ТД	Техническое описание	x	x	x				
			1.865-7-2-1110	Сборочный чертёж	x	x	x				
				<u>Детали</u>							
И		1	1.865-7-2-1111	Палка П1	2						
			-01	Палка П2		2					
			-02	Палка П3			2				
И		2	1.865-7-2-1112	Стенка С1	1						
			-01	Стенка С2		1					
			-02	Стенка С3			1				
				<u>Стандартные изделия</u>							
		3		Гвозди К4х120 ГОСТ 10228-63*	44	44	44				
				<u>Материалы</u>							
				Клей КБ-3	0,28	0,30	0,35				кг

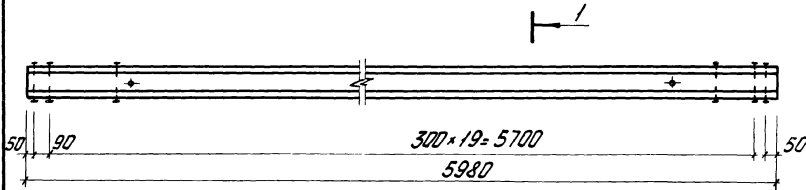

Сборочное наименование	P1	P2	P3

Гвозди защитить от коррозии гальваническим цинкованием или кадмированием при толщине покрытия 20-40 мкм.

Обозначение	Марка	H мм	Объем м ³
1.865-7-2-1110	P1	198	0,098
-01	P2	208	0,114

ГМП	Гладкая	Спираль	Спираль	1.865-7-2-1110		
Намотка	Бурла Е.С.	Спираль	Спираль	Станд.	Масса	Масшт.
Пл. спец.	Гедов В.В.	Спираль	Спираль	P		1:25
Дук. го.	Стенка Л.П.	Клей	Клей	Ребра продольные		
Инженер	Радищев А.В.	др.	др.	P1 ÷ P3		
				Лист 1 из 1		
Министерство СССР ЦНИИТЭСПиСтрой г. Вильнюс						

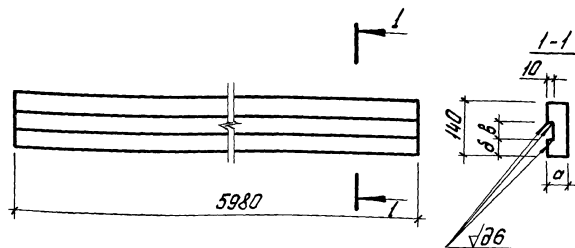

Обозначение	Размеры, мм			Объем древесины м ³
	а	б	в	
1.865-7-2-1111	39	50,5	39	0,033
-01	44	48	44	0,037
-02	54	43	54	0,045

Качество древесины должно удовлетворять II категории элементов деревянных конструкций по СНиП II-V.4-71*

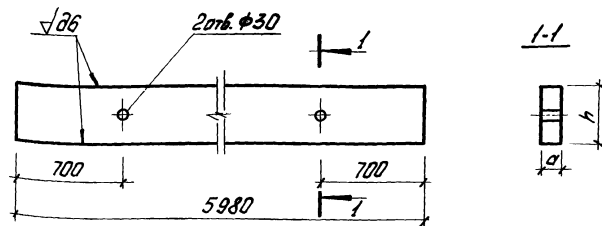

Обозначение	Размеры, мм		Объем древесины м ³
	а	н	
1.865-7-2-1112	39	140	0,033
-01	44	140	0,037
-02	54	140	0,045
-03	40	120	0,029
-04	45	120	0,032
-05	50	120	0,036

Качество древесины должно удовлетворять II категории элементов деревянных конструкций по СНиП II-V.4-71*.

Гип	Гласмон	Нач.отд.	Бирко.Б.С.	Л.спец.	Седов.В.В.	Рук.зр.	Стелук.И.П.	Ст.техн.	Ланкротово	
1.865-7-2-1111										
Полка П1 ÷ П3								Стар.	Масса	Насит.
								ρ		1:10
								Лист	Листов	1
Пиломатериалы ГОСТ 8486-86 сосна или ель f=10±2% Минсельстрой СССР ЦНИИЭПсельстрой г.Апрелевка										

Гип	Гласмон	Нач.отд.	Бирко.Б.С.	Л.спец.	Седов.В.В.	Рук.зр.	Стелук.И.П.	Ст.техн.	Ланкротово	
1.865-7-2-1112										
Стенка С1 ÷ С3								Стар.	Масса	Насит.
								ρ		1:10
								Лист	Листов	1
Пиломатериалы ГОСТ 8486-86 сосна или ель f=10±2% Минсельстрой СССР ЦНИИЭПсельстрой г.Апрелевка										

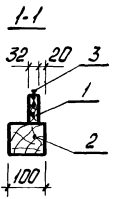
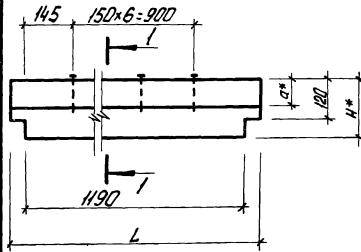

Код	Зона	Поз	Обозначение	Наименование	Количество по спецификации			Примечание
					-	01	02	
				<u>Документация</u>				
			1.865-7-2-0000 Т0	Техническое описание	x	x	x	
			1.865-7-2-1120	Сборочный чертеж	x	x	x	
				<u>Детали</u>				
				Доска 2 сорта II ГОСТ 8486-66 сосна, ель $T \leq 10 \pm 2\%$				
64		1	1.865-7-2-1121	32x89; L=1291	1			0,0037 м ³
			-01	32x84; L=1286		1		0,0035 м ³
			-02	32x84; L=1276			1	0,0034 м ³
11		2	1.865-7-2-1122	Ребро поперечное Р7	1			
			-01	Ребро поперечное Р8		1		
			-02	Ребро поперечное Р9			1	
				<u>Стандартные изделия</u>				
				Гвозди КЧ-100 ГОСТ 4028-63*	7	7	7	
				<u>Материалы</u>				
				Клей КБ-3	0,016	0,016	0,016	кг

) С учетом дополнительных требований в отношении допустимых парков для элементов II категории деревянных конструкций по СНиП II-V.4-71.

Условное наименование	Количество по спецификации		
	Р4	Р5	Р6

* Размеры для справок

Поверхность доски (поз 1), примыкающая к поз. 2 строгать по 6 классу обработки.

Обозначение	Марка	Размеры, мм			Объем м ³
		а*	н*	Л	
1.865-7-2-1120	Р4	89	159	1291	0,012
-01	Р5	84	164	1286	0,013
-02	Р6	84	174	1276	0,014

ГМП	Глоссы С.И.	Нов. арт.	Бурко Б.С.	Лопс:	Вук. зр.	Ст. инж.	Выполнено	Дата	1.865-7-2-1120		
									Ред. поперечное	Стад. Масса	Масшт.
									Р4÷Р6	Р	1:10
										Лист	Листов 1
										Министерство СССР ЦНИИЭлестрой г. Анжерка	

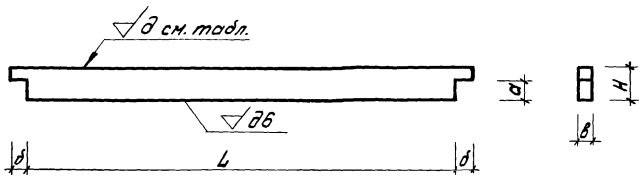

Обозначение	Класс числ.- топы Э	Размеры, мм					Объем древесины м ³
		a	б	в	L	H	
1.865-7 -2- 1122	6	39	50,5	100	1190	70	0,008
-01	6	44	48	100	1190	80	0,009
-02	6	54	43	100	1190	90	0,011
-03	2	39	50,5	32	1190	70	0,003
-04	2	44	48	32	1190	80	0,003
-05	2	54	43	32	1190	90	0,003
-06	2	39	50,5	32	1190	159	0,006
-07	2	44	48	32	1190	164	0,006
-08	2	54	43	32	1190	174	0,007
-09	2	60	60	32	460	159	0,002
-010	2	60	60	32	460	164	0,002
-011	2	60	60	32	460	174	0,002
-012	2	60	60	32	860	159	0,004
-013	2	60	60	32	860	164	0,004
-014	2	60	60	32	860	174	0,004

Качество древесины должно удовлетворять II категории элементов
деревянных конструкций по СНиП II-8.4-71*

ГМП	Классиф. №	1.865-7 -2-1122	Станд.	Масса	Масшт.
Чучотв	Видео Е.С.		Р		
П. спец.	Севдов В.В.	Ребра поперечное	Лист	Листов 1	
Рук. гр.	Стелук И.П.	П1 = Р2!			
Ст. инж.	Виташова Л.	Исполн. ...			
		сосна ильза f=10±2%			
					Строй СССР ЦНИИТсельстрой г. Армавир

Формат	Лист	№	Обозначение	Наименование	Количество на исполнение 1865-7-2-2000							Примечание		
					-	01	02							
				<u>Документация</u>										
			1.865-7-2-2000.70	Техническое описание	x	x	x							
			1.865-7-2-2000.СБ	Сборочный чертеж	x	x	x							
				<u>Сборочные единицы</u>										
			1.865-7-2-2100	Каркас ДК7	1									
			-01	Каркас ДК8		1								
			-02	Каркас ДК9			1							
				Фанера 6 ГОСТ3916-69 сорт 9/ва №5-10%										
Б4	2		1.865-7-2-2001	1490x5980	1	1	1							0,00535м ³

исполнение
1490-61-05
1490-62-05
1490-63-05

ГМП	Госстан.С.К.	Исполн.	1865-7-2-2000	Станд.	Лист	Листов
Новгород	Бирюко Е.С.	Исполн.		Р	1	2
В.Спец.	Сейдов В.В.	Исполн.	Плита покрытия ПДФ с отверстиями 300x300	Минсельстрой СССР ЦНИИЗ/Сельстрой г. Аптечка		
Рук.вр.	Степанук И.И.	Исполн.				
Инжен.	Радикалов И.	Исполн.				

Формат	Лист	№	Обозначение	Наименование	Количество на исполнение 1865-7-2-2000			Примечание
					-	01	02	
				<u>Стандартные изделия</u>				
		3		Гвозди К3x70 ГОСТ 4028-63*	22	22	22	
		4		Гвозди К3x40 ГОСТ 4028-63*	55	55	55	
				<u>Материалы</u>				
				Пленка полиэтиленовая ГОСТ 10354-73	11,45	11,39	11,32	н2
				Плиты минераловатные ГОСТ 9573-72				н ³ по проекту
				ДВПУ-150% ГОСТ 14398-74*	0,72	0,69	0,62	н ³
				Клей КБ-3	1,13	1,13	1,13	н1

Гвозди защитить от коррозии гальваническим цинкованием или кадмированием при толщине покрытия 20-40 мкм.

1865-7-2-2000

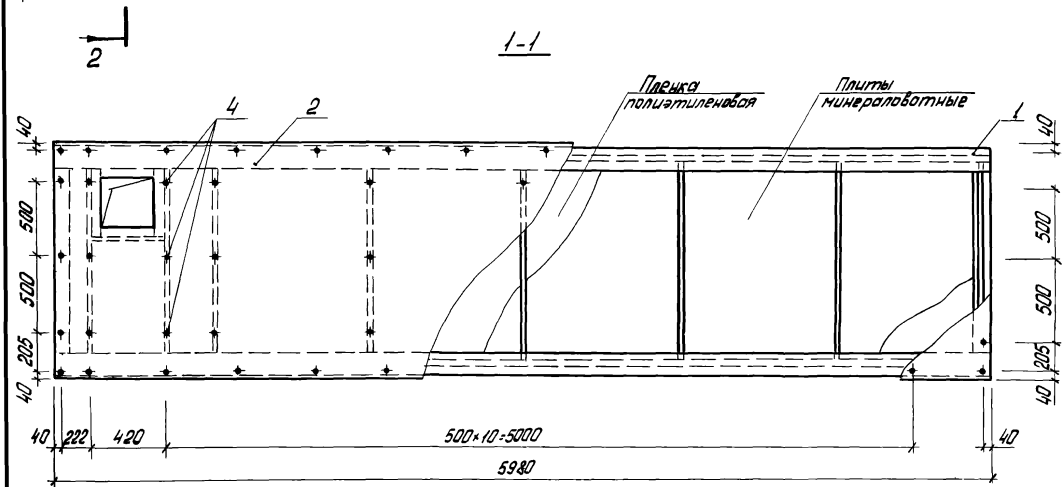
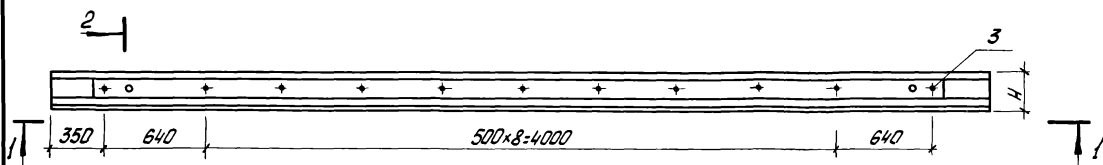

Обозначение	Марка	Н мм	Масса, кг
1.865-7-2-2000	ПДФ-61-03	204	307,0
-01	ПДФ-62-03	214	331,0
-02	ПДФ-63-03	234	382,0

Расход древесины смотри в номенклатуре вып. 0.

- Шаг расстановки гвоздей принят для условия приклеивания фанерной обшивки в прессах, при применении гвоздевой запрессовки фанеры шаг гвоздей равен 300 мм.
- Масса плит покрытия дана при наибольшей толщине утеплителя.
- Отверстие в обшивке плиты вырезать по месту.

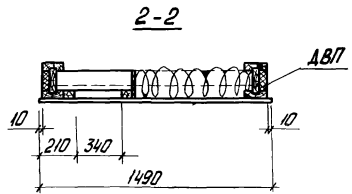

ГИП	Гласанси	1865-7-2-2000 СБ			
Начальн.	Бирко Е.С.				
Писмеч.	Семенов В.В.				
Рук. эк.	Степук М.И.	Плита покрытия ПДФ с отверстием 300x300	Сталь	Масса	Насит.
Инженер	Мазуранич В.И.	Сборочный чертеж	Р	см. табл.	1:25
			Лист	Листов 1	
			Министерство ЦА	СНХ СССР	
				г. Апрельска	

Формат	Зона	№ п/п	Обозначение	Наименование	Количество на исполнение 1.865-7-2-2100										Примечание		
					-	01	02										
				<u>Документация</u>													
			1.865-7-2-0000 Т0	Техническое описание	x	x	x										
			1.865-7-2-1100 СБ	Узлы I, II	x	x	x										
			1.865-7-2-2100 СБ	Сборочный чертеж	x	x	x										
				<u>Сборочные единицы</u>													
12	1		1.865-7-2-1100	Ребра продольные Р1	2												
			-01	Ребра продольные Р2			2										
			-02	Ребра продольные Р3				2									

Сборочные единицы
AK7
AK8
AK9

ГНП Трассовский
Начальник Борок Е.С.
Инженер Седов В.В.
Инженер Степанко И.И.
Ст. инженер Волынов В.И.

1.865-7-2-2100

Каркас АК7-АК9

Станд. Лист 1
Листов 4
Министерство СССР
ЦНИИПолемстрой
г. Артема

Формат	Зона	№ п/п	Обозначение	Наименование	Количество на исполнение 1.865-7-2-2100										Примечание		
					-	01	02										
12	2		1.865-7-2-2110	Ребра каркаса Р22	1												
			-01	Ребра каркаса Р23		1											
			-02	Ребра каркаса Р24			1										
12	3		1.865-7-2-2110	Ребра каркаса Р25	1												
			-03	Ребра каркаса Р26			1										
			-04	Ребра каркаса Р27				1									
12	4		1.865-7-2-2110	Ребра каркаса Р28	1												
			-06	Ребра каркаса Р29			1										
			-07	Ребра каркаса Р30				1									
			-08	Ребра каркаса Р31					1								
12	5		1.865-7-2-1120	Ребра поперечные Р4	2												
			-01	Ребра поперечные Р5		2											
			-02	Ребра поперечные Р6			2										

1.865-7-2-2100

Лист 2

14
2024

Формат Занял	Поз	Обозначение	Наименование	Количество на исполнение 1.865-7-2-2100										Примечание	
				-	01	02									
			<u>Детали</u>												
11	6	1.865-7-2-1122	-03 Ребра поперечные Р10	5											
			-04 Ребра поперечные Р11	5											
			-05 Ребра поперечные Р12			5									
			брус 2 сорта ГOST 8486-66 сечение 7-10х29%												
64	7	1.865-7-2-2101	60х60 2-340	1	1	1								0,0012 м ³	
			Вкладыш опорный 30х120х260												
			Изоляки 2 сорта ГOST 8486-66 сечение 7-10х29%												
64	8	1.865-7-2-1101		4	4	4								0,0009 м ³	

1.865-7-2-2100

Лист
3

Формат Занял	Поз	Обозначение	Наименование	Количество на исполнение 1.865-7-2-2100										Примечание	
				-	01	02									
			<u>Стандартные изделия</u>												
	9		Шруты А5х70 ГOST 1145-70*	24	24	24									
	10		Гвозди К3х70 ГOST 4028-63*	24	24	24									
	11		Гвозди К4х100 ГOST 4028-63*	3	3	3									
			<u>Материалы</u>												
			Клей КБ-3	0,71	0,76	0,82								кг	

1) С учетом дополнительных требований в отношении допустимых паров для элементов II категории деревянных конструкций по СНиП II-V 4-71*.

Гвозди защитить от коррозии гальваническим цинкованием или кадмированием при толщине покрытия 20-40 мкм.

1.865-7-2-2100

Лист
4

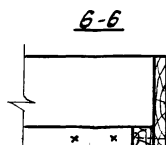
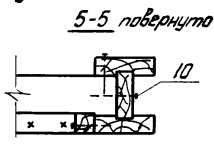
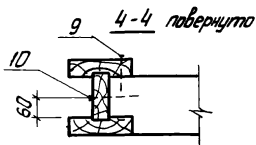
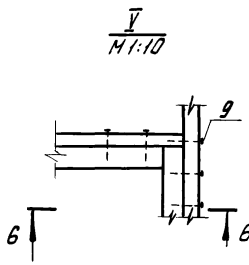
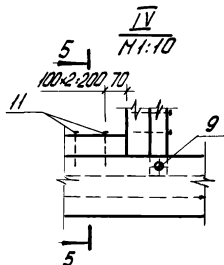
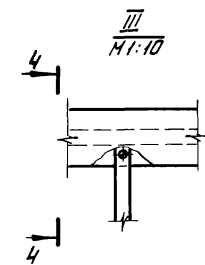
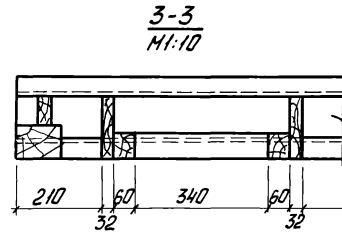
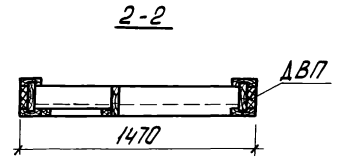
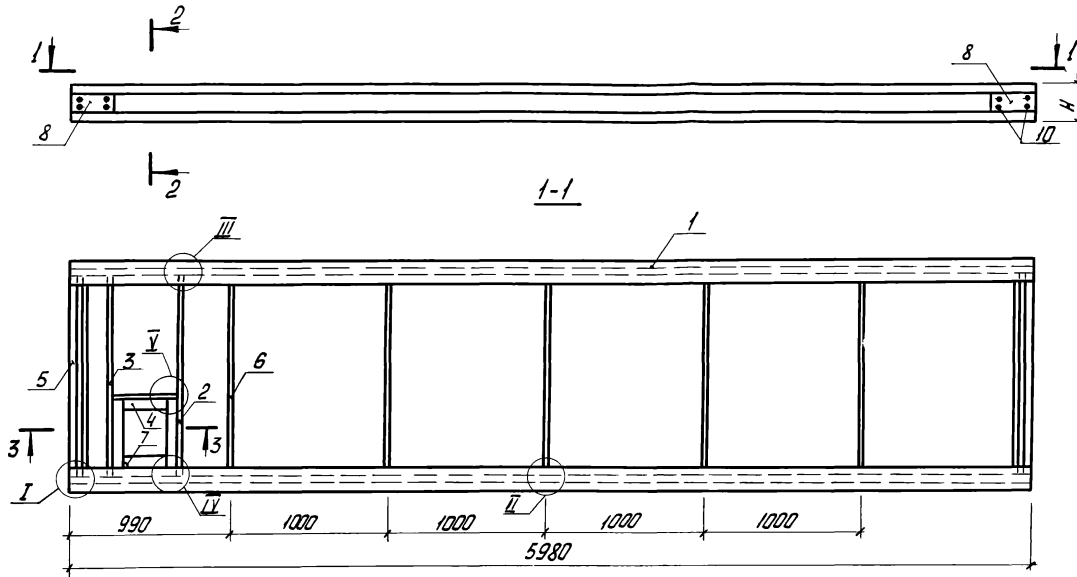

Обозначение	Марка	Н мм	Масса, кг
1.865-7-2-2100	ДК 7	198	151,4
-01	ДК 8	208	175,4
-02	ДК 9	228	207,3

Все узлы на клею с шурупным прижимом.

ГМП	Гласомск	
нач.от.	Вирко Е.С.	
Гл. сп.	Седов В.В.	
Рис. эр.	Стерликов	
Инженер	Родичкова	Э.Р.С.

1.865-7-2-2100 СБ		
Каркас ДК7 ÷ ДК9.	Сталь	Масса
Сборочный чертеж	р	см. табл.
	Лист	Листов 1
	Министерство СССР	
	ЦНИИПсельстрой	
	г. Апрелевка	

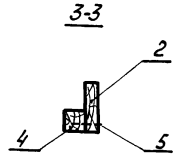
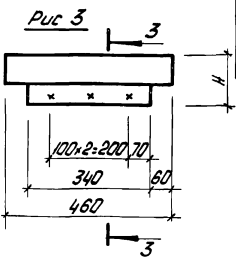
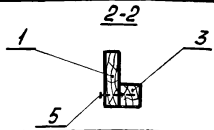
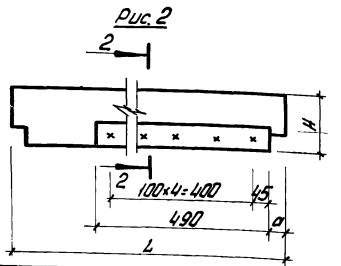
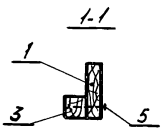
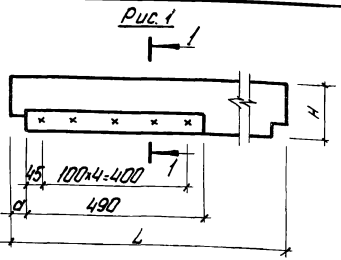

Обозначение	Рис.	Размеры, мм			Масса, кг
		H	a	L	
1.865-7-2-2110		159	50,5	1290	4,62
-01	1	164	48	1286	4,92
-02		174	43	1276	5,22
-03	2	159	50,5	1290	4,62
-04		164	48	1286	4,92
-05		174	43	1276	5,22
-06	3	159	-	-	1,92
-07		164	-	-	1,92
-08		174	-	-	1,92

Вариант	Зона	Поз.	Обозначение	Наименование	Количество на исполнении 1.865-7-2-2110								Примечание	
					-	01	02	03	04	05	06	07		08
				<u>Документация</u>										
			1.865-7-2-0000 ТД	Техническое описание	x	x	x	x	x	x	x	x	x	x
			1.865-7-2-2110 СБ	Сборочный чертеж	x	x	x	x	x	x	x	x	x	x
				<u>Детали</u>										
II		1	1.865-7-2-1122 -06	Ребро поперечное Р13	1			1						
			-07	Ребро поперечное Р14		1		1						
			-08	Ребро поперечное Р15			1		1					
II		2	-09	Ребро продольное Р16								1		
			-010	Ребро продольное Р17									1	
			-011	Ребро продольное Р18										1
				ГОСТ 8186-66 Брус 2 сорта влажность 10±2%										
54		3	1.865-7-2-2111	60x60 L=490	1	1	1	1	1	1				0,0033 м³
54		4	1.865-7-2-2101	60x60 L=340							1	1	1	0,0012 м³
		5		<u>Стандартные изделия</u> Гвозди КЗ-70 ГОСТ 4028-63*	5	5	5	5	5	5	3	3	3	

ГМП	Гласанс. Н.	Инженер
Нахотко	Бурко Е.С.	З.С.С.
Ул. опеч.	Седов В.В.	Инженер
Дир. зр.	Степик П.П.	Инженер
Инженер	Рыжиков Н.	Инженер

1.865-7-2-2110		
Ребро каркаса Р22÷Р30		
Штаб	Масса	Насит
Р	см. табл.	1:10
Лист	Листов 1	
Инженерской ССЗ		
ЦНИ		

Формат Зона	Лист	Обозначение	Наименование	Количество на исполнение 1.865-7-2-3000						Примечание
				-	01	02				
			<u>Документация</u>							
		1.865-7-2-0000 TO	Техническое описание	x	x	x				
		1.865-7-2-3000 СБ	Сборочный чертеж	x	x	x				
			<u>Сборочные единицы</u>							
12	1	1.865-7-2-3100	Каркас ДК 10	1						
		-01	Каркас ДК 11		1					
		-02	Каркас ДК 12			1				
			Фанера 610СТ.3916-69 сорт 4/вв. ф. 5-10%							
54	2	1.865-7-2-3001	1490 x 5980	1	1	1				0,00535 м ³

Удельное
использование
ПДФ-61-07
ПДФ-62-07
ПДФ-63-07

СНП	Паспорт №	С.С.Зав.	
Имя отч.	Вирко П.С.	С.С.Зав.	
П.И.Отеч.	Седов В.В.	С.С.Зав.	
Вик. гр.	Степанко П.	С.С.Зав.	
Михайлов	Радчицкий	С.С.Зав.	

1.865-7-2-3000

Плита покрытия ПДФ с отверстием 700x700	Стр.	Лист	Листов
	Р	1	2
Минсельстрой СССР ЦНИИПсельстрой г. Апрелевка			

Формат Зона	Лист	Обозначение	Наименование	Количество на исполнение 1.865-7-2-3000						Примечание
				-	01	02				
			<u>Стандартные изделия</u>							
	3		Гвозди КЗ-40 ГОСТ 4028-63*	52	52	52				
			<u>Материалы</u>							
			Пленка полиэтиленовая ГОСТ 10354-73	10,8	10,80	10,75				м ²
			Плиты минераловатные ГОСТ 9573-72*							м ³ по проекту
			Клей КБ-3	1,14	1,14	1,14				кг

Гвозди защитить от коррозии гальваническим
цинкованием или кадмированием при толщине
покрытия 20-40 мкм.

1.865-7-2-3000

Лист
2

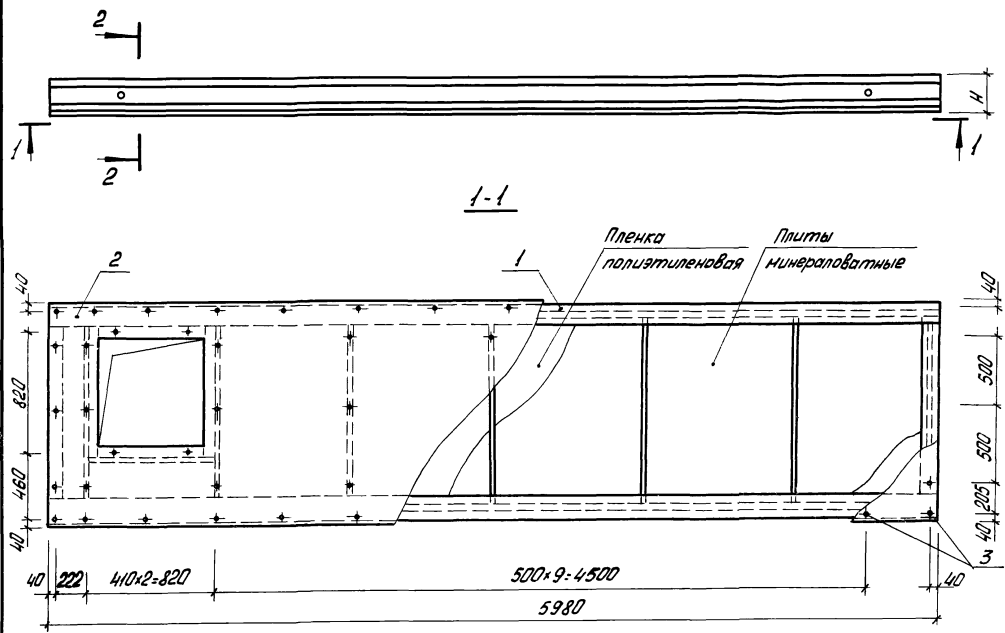

Обозначение	Марка	Н мм	Масса, кг
1.865-7-2-3000	ПДФ-61-07	204	338,0
	-01 ПДФ-62-07	214	365,0
	-02 ПДФ-63-07	234	402,0

Расход древесины смотри в номенклатуре вып. Д.

- Шаг расстановки гвоздей принят для условия приклеивания фанерной обшивки в прессах, при применении гвоздевой запрессовки фанеры шаг гвоздей равен 300мм.
- Масса плит покрытия дана при наибольшей толщине утеплителя.
- Отверстие в обшивке плиты вырезать по месту.

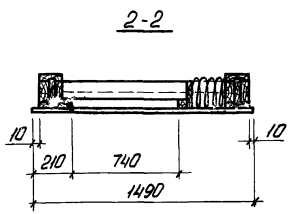

ГМП		Массовый		1.865-7-2-3000 СБ			
Менеджер	Бирюка Е.С.	Инж.		Плита покрытия ПДФ с отверстием 700x700	Станд.	Масса	Масшт.
Проектировщик	Седов В.В.	Инж.			р	сн. мод.	1:25
Рис. эр.	Стенчик Л.И.	Инж.		Сборочный чертеж		Лист	Листов 1
Ит. инж.	Виташев В.И.	Инж.		Минсельстрой СССР ЦНИИПсельстрой г. Архангельск			

Формат листа	Поз.	Обозначение	Наименование	Количество на исполнение 1.865-7-2-3.100						Примечание
				-	01	02				
			Документация							
		1.865-7-2-0000 Т0	Техническое описание	x	x	x				
		1.865-7-2-1100 СБ	Узлы I, II	x	x	x				
		1.865-7-2-2100 СБ	Узлы III, IV	x	x	x				
		1.865-7-2-3100 СБ	Сборочный чертеж	x	x	x				
			Сборочные единицы							
12	1	1.865-7-2-1110	Ребра продольные Р1			2				
		-01	Ребра продольные Р2			2				
		-02	Ребра продольные Р3					2		

Исполнение
наименов
АК10
АК11
АК12

ГИП	Гроссман	Иванов
Начальн	Бирко Е.С.	Иванов
гл. спец	Седоб В.В.	Иванов
рук. эк.	Степанюк Л.И.	Иванов
инженер	Радчилов	Иванов

1.865-7-2-3100

Каркас
АК10 ÷ АК12

Станд.	Лист	Листов
Р	1	3
Министерство СССР ЦНИИ Пельстрой г. Артеда		

Формат листа	Поз.	Обозначение	Наименование	Количество на исполнение 1.865-7-2-3.100						Примечание
				-	01	02				
12	2	1.865-7-2-3110	Ребра каркаса Р31	1						
		-01	Ребра каркаса Р32		1					
		-02	Ребра каркаса Р33			1				
12	3	-03	Ребра каркаса Р34	1						
		-04	Ребра каркаса Р35		1					
		-05	Ребра каркаса Р36			1				
12	4	-06	Ребра каркаса Р37	1						
		-07	Ребра каркаса Р38		1					
		-08	Ребра каркаса Р39			1				
12	5	1.865-7-2-1120	Ребра поперечные Р4	2						
		-01	Ребра поперечные Р5		2					
		-02	Ребра поперечные Р6			2				

1.865-7-2-3100

Лист
2

Проект	Этап	Лист	Обозначение	Наименование	Количество на исполнение 1.865-7-2-3100										Примечание		
					-	01	02										
				<u>Детали</u>													
И	6	1.865-7-2-1122	-03	Ребра поперечные Р10	4												
			-04	Ребра поперечные Р11		4											
			-05	Ребра поперечные Р12			4										
				ГОСТ 8486-66 Брус дубовый Сосна, ель 3*10*2%													
54	7	1.865-7-2-3101		60*60 Р-740	1	1	1										0,0026 м ³
И	8	1.865-7-2-1112	-03	Стенка С1	2												
			-04	Стенка С2		2											
			-05	Стенка С3			2										

1.865-7-2-3100

Лист
3

Проект	Этап	Лист	Обозначение	Наименование	Количество на исполнение 1.865-7-2-3100										Примечание		
					-	01	02										
				<u>Стандартные изделия</u>													
	9			Шурупы А5*70 ГОСТ 2101145-70*	22	22	22										
	10			Гвозди К3*70 ГОСТ 4028-63*	30	30	30										
	11			Гвозди К4*100 ГОСТ 4028-63*	7	7	7										
				<u>Материалы</u>													
				Клей КБ-3	0,72	0,77	0,83										кг

Гвозди защитить от коррозии гальваническим цинкованием или кадмированием при толщине покрытия 20-40 мкм.

1.865-7-2-3100

Лист
4

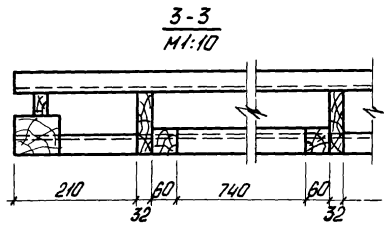
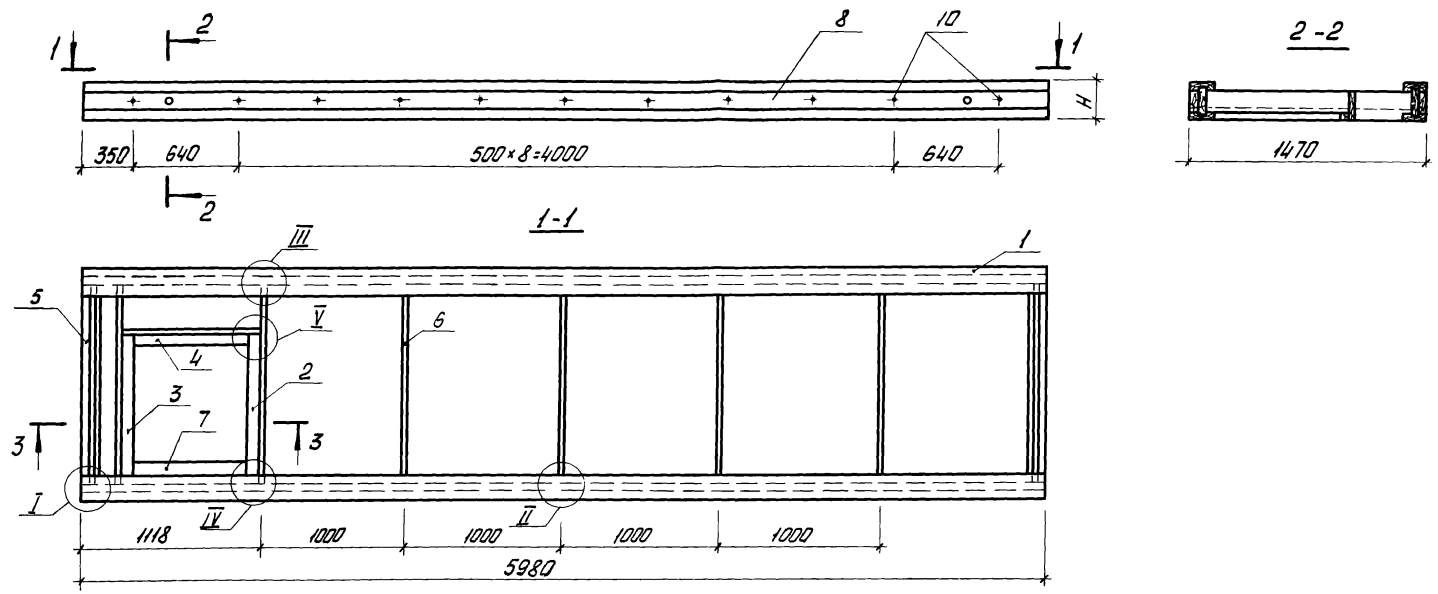

Обозначение	Марка	Н мм	Масса, кг
1.865-7-2-3100	ДК10	198	189.1
-01	ДК11	208	216.8
-02	ДК12	228	253.4

Все углы на клею с шурупным прижимом.

ГИП	Уласов С.Я.	1.865-7-2-3100 СБ	Станд. Масса	Масшт.
Маш.опер.	Бирюк Е.С.			
Тех.специ.	Семенов В.В.			
Рис.ар.	Степанчикова И.И.			
Минкенер	Радчилова И.И.	Каркас ДК10 ÷ ДК12	Р	см.
		Сборочный чертеж	1:25	
			Лист	Листов 1
			Минсельстрой СССР ЦНИИЭПсельстрой г. Апрелевка	

Рис. 1



Рис. 2



2-2

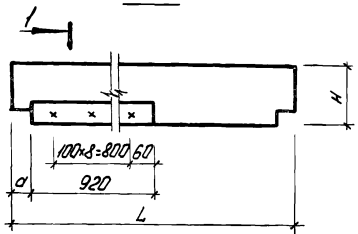
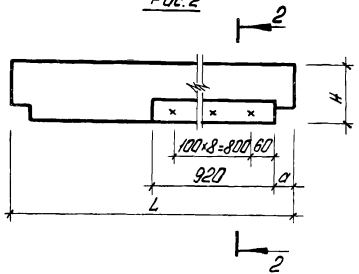

Рис. 3



3-3

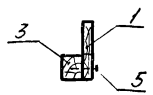
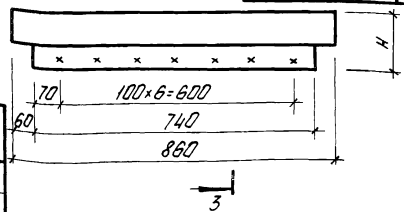
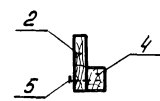

Формат	Зона	Лист	Обозначение	Наименование	Количество на исполнение 1.865-7-2-3110								Примечание	
					-	01	02	03	04	05	06	07		08
				<u>Документация</u>										
			1.865-7-2-0000 Т0	Техническое описание	x	x	x	x	x	x	x	x	x	
			1.865-7-2-3100 СБ	Сборочный чертеж	x	x	x	x	x	x	x	x	x	
				<u>Детали</u>										
	11	1	1.865-7-2-1122	-06 Ребро поперечное Р13	1			1						
				-07 Ребро поперечное Р14		1			1					
				-08 Ребро поперечное Р15			1			1				
	11	2		-012 Ребро продольное Р16							1			
				-013 Ребро продольное Р17								1		
				-014 Ребро продольное Р18									1	
				ГОСТ 8486-66 Брус дюрал состав, ель № 10х290										
	Б4	3	1.865-7-2-3111	60x60 L=920	1	1	1	1	1	1				0,0034 м³
	Б4	4	1.865-7-2-3101	60x60 L=740							1	1	1	0,0026 м³
				<u>Стандартные изделия</u>										
		5		Гвозди К3x70 ГОСТ 4028-63*	9	9	9	9	9	9	7	7	7	

Обозначение	Рис.	Размеры, мм			Масса, кг
		H	a	L	
1.865-7-2-3110		159	505	1290	5,58
-01	1	164	48	1286	5,61
-02		174	43	1276	6,18
-03	2	159	505	1290	5,58
-04		164	48	1286	5,61
-05		174	43	1276	6,18
-06	3	159	-	-	2,76
-07		164	-	-	2,76
-08		174	-	-	2,76

ГМП	Тросман.С.
Нач. отд.	Бирюк Е.С.
Гл. спец.	Седов В.В.
Рис. гр.	Степук И.П.
Ст. инж.	Виташов В.И.

1.865-7-2-3110		
Редра каркаса Р31-Р39	Масштаб сн. мод.	Масштаб 1:10
Лист	Листов 1	
Национальный СССР исследовательский центр г. Архангельск		

Формат Знак	Лист	Обозначение	Наименование	Количество на исполнение 1.865-7-2-4000										Примечание		
				-	01	02										
			<u>Документация</u>													
		1.865-7-2-0000 ТО	Техническое описание	x	x	x										
		1.865-7-2-4000 СБ	Сборочный чертеж	x	x	x										
			<u>Сборочные единицы</u>													
12	1	1.865-7-2-4100	Каркас ДК13	1												
		-01	Каркас ДК14		1											
		-02	Каркас ДК15			1										
			Фанера Б ГОСТ 3916-69 сорт 4/вв, 5-10%													
54	2	1.865-7-2-4001	1490x5980	1	1	1										0,00535 м ³

Установки
машинные:
1490-6100
1490-6200
1490-6300

ГМП	Лассанс М.	Иванов																
Мех. отд.	Высок. Е. С.	Иванов																
Пл. отд.	Севдов В. В.	Иванов																
Рис. отд.	Степанов Д. Д.	Иванов																
Инженер	Рябчилова	Иванов																

1.865-7-2-4000

Плита покрытия ПДФ с отверстием 1100x1100	Станд.	Лист	Листов
	Р	1	2

Министерство СССР
ЦНИИПроектстрой
г. Лосевека

Формат Знак	Лист	Обозначение	Наименование	Количество на исполнение 1.865-7-2-4000										Примечание				
				-	01	02												
			<u>Стандартные изделия</u>															
	3		Гвозди КЗ-40 ГОСТ 4028-63	52	52	52												
			<u>Материалы</u>															
			Пленка полиэтиленовая															
			ГОСТ 10354-73	8,96	8,91	8,86												м ²
			Плиты минераловатные															
			ГОСТ 9573-72*															м ³ по проекту
			Клей КБ-3	1,15	1,15	1,15												кг

Гвозди защитить от коррозии гальваническим цинкованием или кадмированием при толщине покрытия 20-40 мкм.

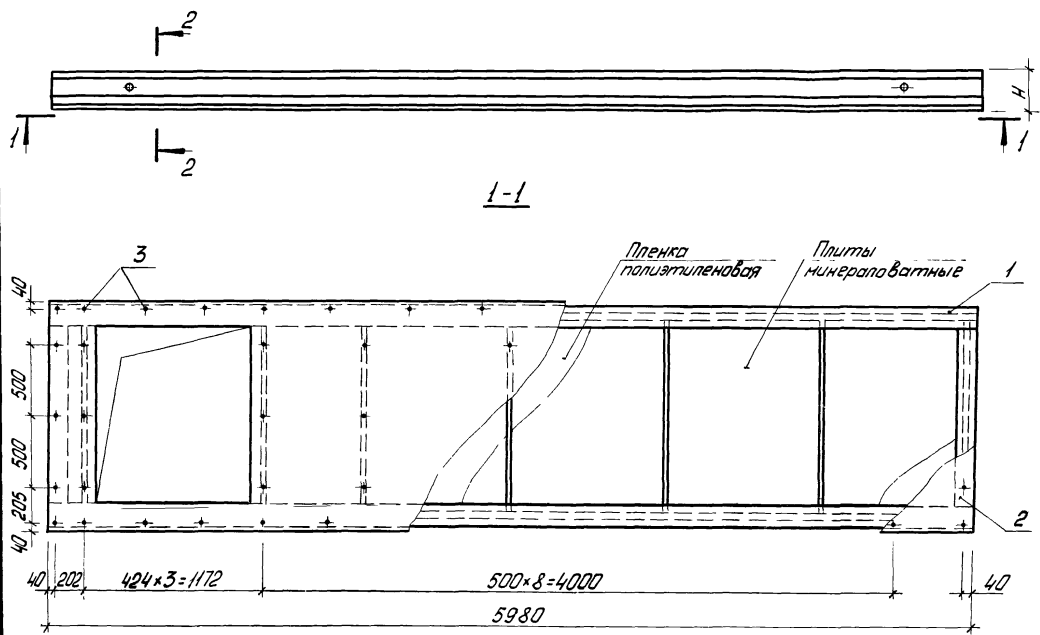

Обозначение	Марка	Н мм	Масса кг
1.865-7-2-4000	ПДФ-61-01	204	311,0
	-01 ПДФ-62-01	214	327,0
	-02 ПДФ-63-01	234	376,0

Расход древесины смотри в номенклатуре вып. 0.

- Шаг расстановки гвоздей принят для условия приклеивания фанерной обшивки в прессах, при применении гвоздевой запрессовки фанеры шаг гвоздей равен 300мм.
- Масса плит покрытия дана при наибольшей толщине утеплителя.
- Отверстие в обшив... вырезать по месту.

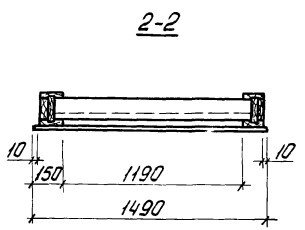

ГНП	Глассанс. А.		1.865-7-2-4000 СБ			
Нач. отд.	Бирко Е.С.	Инж.	Плита покрытия ПДФ с отверстием 1100 x 1100	Станд.	Масса	Масшт.
Ил. спец.	Седоб В.В.	Инж.		Р	сн. табл.	1:25
Рук. гр.	Степук Л.П.	Инж.		Сборочный чертеж.		
Инженер	Володецкого	Инж.	Лист			Листов 1
			Министерство СССР ЦНИИЭПсельстрой г. Апрелевка			

Вид работ	Элемент	Поз.	Обозначение	Наименование	Количество на исполнение 1.865-7-2-4100										Примечание		
					-	01	02										
					<u>Детали</u>												
И	6	1.865-7-2-1122	-03	Ребра поперечное Р10	4												
			-04	Ребра поперечное Р11		4											
			-05	Ребра поперечное Р12			4										
И	6	1.865-7-2-1112	-03	Стенка С1	2												
			-04	Стенка С2		2											
			-05	Стенка С3			2										

1.865-7-2-4100 Лист
3

Вид работ	Элемент	Поз.	Обозначение	Наименование	Количество на исполнение 1.865-7-2-4100										Примечание		
					-	01	02										
					<u>Стандартные изделия</u>												
		7		Шпатель А5*70 ГОСТ 1145-70*	20	20	20										
		8		Гвозди К3*70 ГОСТ 4028-63*	30	30	30										
					<u>Материалы</u>												
				Клей КБ-3	0,69	0,74	0,79										кг

Гвозди защитить от коррозии гальваническим цинкованием или кадмированием при толщине покрытия 20-40 мкм.

1.865-7-2-4100 Лист
4

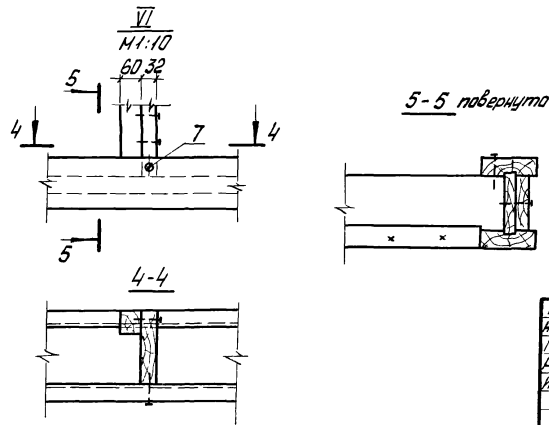
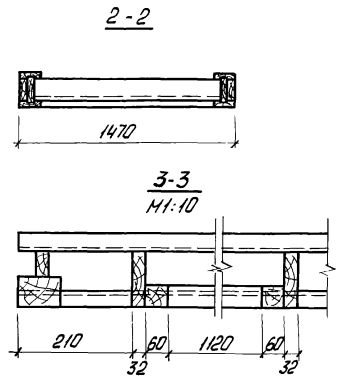
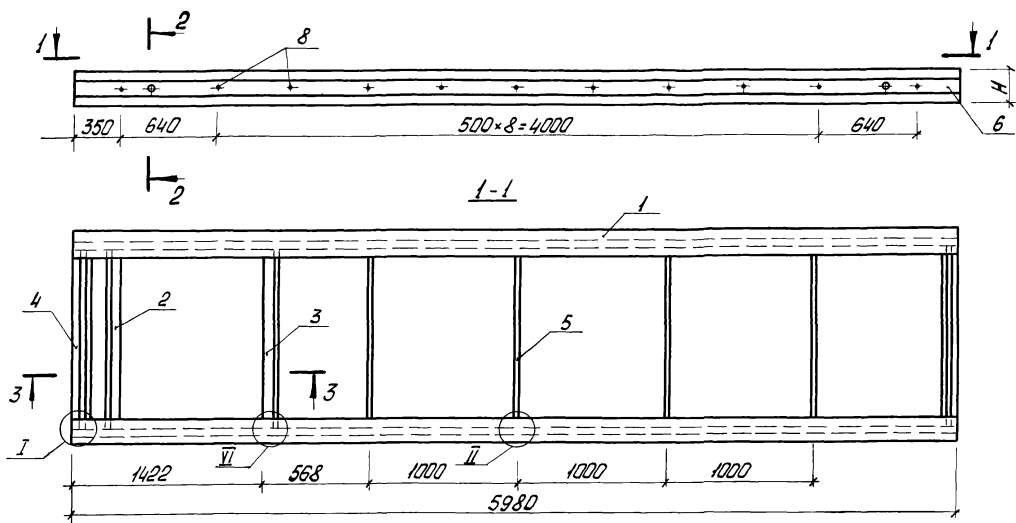

Обозначение	Марка	Н мм	Масса, кг
1.865-7-2-4100	ДК 13	198	186,8
-01	ДК 14	208	203,4
-02	ДК 15	228	251,8

Все узлы на клею с шурупным прижимом.

ГИП	Пассонск.	В.И.		1.865-7-2-4100 СБ	Станд. Масса	Масшт.	
Начальн.	Бирко Е.С.	Степ.					
Гл. спец.	Седов В.В.	Вальц.					
Дир. зр.	Стельмак/П.	Вальц.					
Инженер	Радчицкая Н.	Проект.		Каркас ДК13 ÷ ДК15 Сборочный чертеж	р	Масса см.	
					лист	лист	1:25
					Минсельстрой СССР ЦНИИЭПсельстрой г. Апатиты		

Рис. 1



Рис. 2



Проект	Зона	Поз.	Обозначение	Наименование	Количество на изделие 1.865-7-2-4110									Примечание		
					-	01	02	03	04	05	06	07	08		09	
				<u>Документация</u>												
			1.865-7-2-0000 ТО	Техническое описание	x	x	x	x	x	x						
			1.865-7-2-4110 СБ	Сварочный чертеж	x	x	x	x	x	x						
				<u>Детали</u>												
11	1	1.865-7-2-1122	-06	Ребро поперечное Р13	1			1								
			-07	Ребро поперечное Р14		1			1							
			-08	Ребро поперечное Р15			1			1						
				Брус сорта ГОСТ 8486-66 сосна, ель 3-10±2%												
64	2	1.865-7-2-4111		60x60 L=1190	1	1	1	1	1	1						0,0043 м ³
				<u>Стандартные изделия</u>												
	3			Гвозди КЗ-70 ГОСТ4028-63*	12	12	12	12	12	12						

1-1

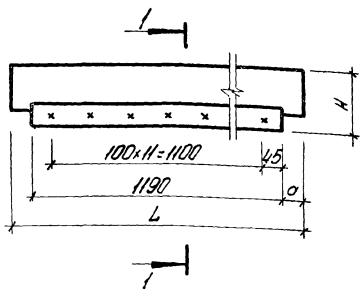
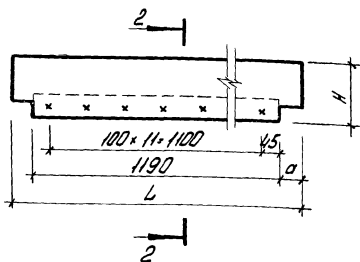
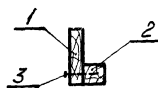

2-2

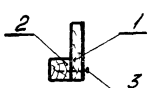

Условные
наименов.

Р 40

Р 41

Р 42

Р 43

Р 44

Р 45

Обозначение	Рис.	Размеры, мм			Масса, кг
		H	a	L	
1.865-7-2-4110		159	50,5	1290	6,2
-01	1	164	48	1286	6,4
-02		174	43	1276	6,7
-03		159	50,5	1290	6,2
-04	2	164	48	1286	6,4
-05		174	43	1276	6,7

Г.И.П.	Л.С.С.С.И.	С.С.С.С.И.
И.С.С.С.И.	Б.С.С.С.И.	С.С.С.С.И.
Л.С.С.С.И.	С.С.С.С.И.	С.С.С.С.И.
В.С.С.С.И.	С.С.С.С.И.	С.С.С.С.И.
С.С.С.С.И.	С.С.С.С.И.	С.С.С.С.И.

1.865-7-2-4110

Ребро каркаса
Р40÷Р45

Станд.	Масса	Насчит.
Р	см.	1:10
табл.	табл.	
Лист	Листов	1
Министерство ССР ЦНИИЭПсельстрой г. Алматы		