

Лит. изм.	1	2	4	5	6	7	8
№ изв.	6434	6058	7462	7980	10034	12293	12610

УДК 629.7.02

Группа Д15

# ОТРАСЛЕВОЙ СТАНДАРТ

## ЭЛЕМЕНТЫ ШТАМПУЕМЫХ ДЕТАЛЕЙ. ОТБОРТОVKИ Конструкция и размеры

**ОСТ 1 11295-73**

На 7 страницах

Взамен 10СТ53,  
14СТ50, 13СТ50

Проверено в 1979 г.

Подлежит проверке в 1985 г.

Проверено в 1985 г.

Срок действия установлен до 01.01.96

*Ограничение срока действия снято  
пункт 4к. 10-12-98*

Распоряжением Министерства от 15 ноября 1973 г.

№ 087-16

срок введения установлен с 1 сентября 1974 г.

**Несоблюдение стандарта преследуется по закону**

1. Настоящий стандарт распространяется на отбортовки штампуемых деталей, изготавливаемых из сталей и титанового сплава.

Стандарт устанавливает три типа отборонок:

- тип 1 - отбортовки с отверстиями прямые;
- тип 2 - отбортовки с отверстиями;
- тип 3 - отбортовки глухие.

Изм. № дубликата	1630
Изм. № подлинника	

2. Конструкция и размеры отбортовок должны соответствовать указанным:

- для типа 1 - на черт. 1 и в табл. 1;
- для типа 2 - на черт. 2 и в табл. 2;
- для типа 3 - на черт. 3 и в табл. 3.

Тип 1

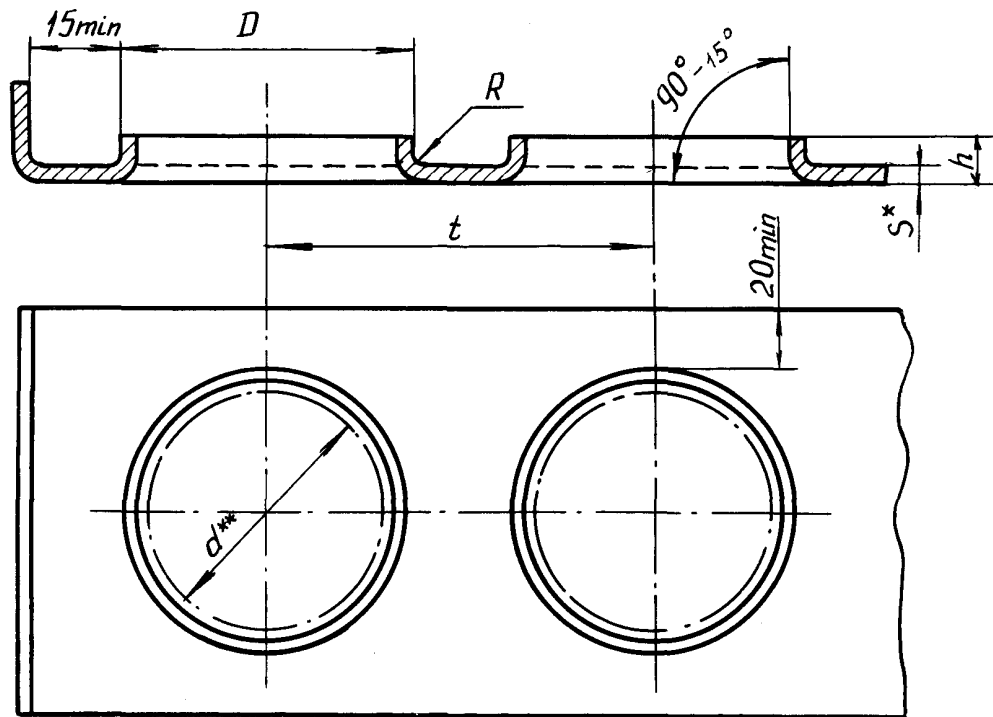

Черт. 1

Лит.изм.	5	6
№ изв.	7980	10034

Инв. № дубликата	1630
Инв. № подлинника	

\* Размер для справок.  
 \*\* Размер до отбортовки.

Инв. № дубликата	
Инв. № подлинника	1630

Лит.изм.	6																						
№ изв.	10034																						

мм

Таблица 1

D Пред. откл. +1,0 -2,0		d	t, не менее	S																			
из стали	из сплава OT4-1			0,3		0,4		0,5		0,6		0,8		1,0		1,2		1,5		1,8		2,0	
				R	h Пред. откл. ±0,5	R	h Пред. откл. ±0,5	R	h Пред. откл. ±0,5	R	h Пред. откл. ±0,5	R	h Пред. откл. ±0,5	R	h Пред. откл. ±0,5	R	h Пред. откл. ±0,5	R	h Пред. откл. ±0,5	R	h Пред. откл. ±0,5	R	h Пред. откл. ±0,5
20	-	16	40	3	3	3	3	3	3,0	3	3,0	3	3,0	3	3	-	-	-	-	-	-	-	-
25	-	20	50	4	4	4	4	4	4,0	4	4,0	4	4,0	4	4	4	4	-	-	-	-	-	-
30	-	25	60																				
40	-	35	71																				
45	45	40	80	-	-	-	-	5	5,5	5	5,5	5	5,5	7	7	7	7	7	7	7	7	7	7
53	-	45	90																				
58	-	50	100																				
63	63	56	110	-	-	-	-	-	-	-	-	7	8,0	7	8	7	8	7	8	7	8	7	8
71	71	63	120																				
80	-	70	130																				
90	90	80	140	-	-	-	-	-	-	-	-	7	10	7	10	7	10	7	10	7	10	7	10
100	100	90	150																				
115	-	100	160																				
135	135	120	180	-	-	-	-	-	-	-	-	7	10	7	10	7	10	7	10	7	10	7	10
155	155	140	200																				
175	175	160	220																				
195	195	180	240	-	-	-	-	-	-	-	-	7	10	7	10	7	10	7	10	7	10	7	10
215	215	200	260																				

Тип 2

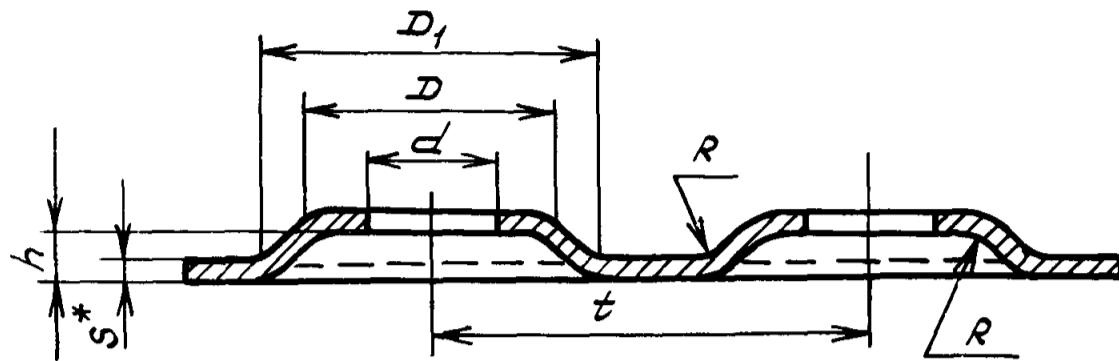

Черт. 2

Таблица 2

мм

До отбор- товки	После отбортовки Пред. откл. +0,5 -1,0	$D$	$D_1$	$t$ , не менее	$h$	$R$	$s$				
15	16	18	22	28	2	1,5	0,3	-	-	-	-
20	21	24	28	33							
25	26	31	37	43							
30	32	36	42	48							
35	37	43	51	58	4	3,0	0,5	-	-	-	-
40	42	48	56	63							
45	47	55	65	74							
50	53	60	70	80							
55	58	65	75	85	5	3,5	0,8	1	1,2	1,5	
60	63	72	84	96							
65	68	77	89	103							
70	74	82	94	110							
80	84	94	108	128	7	-	-	-	-	-	2
90	94	106	122	145							
100	105	116	132	155							
110	115	128	146	169							
120	125	140	160	183	10	6,0	-	-	-	-	
140	146	162	184	210							
160	166	184	208	234							
180	187	208	236	262							
200	208	230	260	286	16	8,0					

Размер для справок.

Лит.изм. 5 6  
№ изв. 7980 10034

Име. № дубликата 1630  
Име. № подлинника

Тип 3

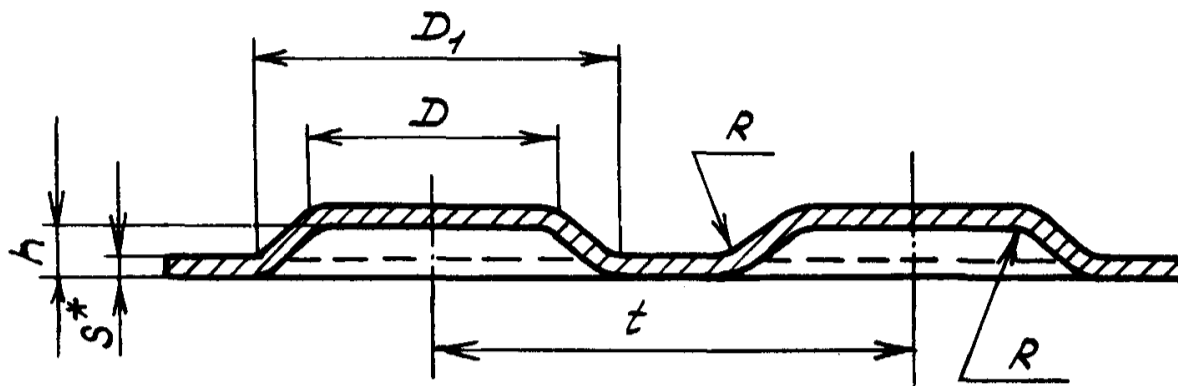

Черт. 3

Таблица 3

мм

$D$	$D_1$	$t$ , не менее	$h$	$R$	$S$						
15	19	26	2	1,5	0,3	-	-	-	-	-	
18	22	28									
24	28	33									
31	37	43	3	2,0		0,5	-	-	-	-	
36	42	48									
43	51	58	4	2,5			0,8	-	-	-	-
48	56	63									
55	65	74									
60	70	80	5	3,0			1,0	-	-	-	-
65	75	85									
72	84	96									
77	89	103	6	3,5		1,2		-	-	-	-
82	94	110									
94	108	128	7	4,0	1,5			-	-	-	-
106	122	145									
116	132	155									
128	146	169	8	5,0				2,0	-	-	-
140	160	183									
162	184	210	9	6,0		-			-	-	-
184	208	234									
208	236	262									
230	260	286	10	7,0	-		-		-	-	-
208	236	262									
230	260	286	11	8,0			-		-	-	-
230	260	286									

\*Размер для справок.

Инв. № дубликата

Инв. № подлинника

1630

Лит. изм.

№ изв.

6

5

7980

10034

3. *Материал:*

- сталь 20 по ГОСТ 16523-89;
- сталь 30ХГСА по ГОСТ 11269-76;
- сталь 12Х18Н10Т (Х18Н10Т) по ТУ 14-1-2186-77;
- сталь 12Х17Г9АН4 (Х17Г9АН4, ЭИ878) по ГОСТ 5582-75;
- сталь ХН38ВТ-ВД (ЭИ703-ВД) по ТУ 14-1-2114-77;
- сталь 08Х15Н5Д2Т (ВНС-2) по ТУ 14-1-835-73;
- титановый сплав ОТ4-1 (кроме отбортовок типа 3) по ОСТ 1 90218-76.

## 4. Неуказанные предельные отклонения размеров - по ОСТ 1 00022-80.

Пример ссылки на изображении чертежа детали, имеющей элемент отбортовки типа 1 с диаметром до отбортовки  $d = 20$ мм:

1-20-ОСТ 1 11295-73

То же, типа 2 с диаметром до отбортовки  $d = 20$ мм:

2-20-ОСТ 1 11295-73

То же, отбортовки типа 3 с  $D = 48$ мм:

3-48-ОСТ 1 11295-73

Инд. № дубликата	
Инд. № подлинника	1630

№ изм.	2	3	4	5	6	7
№ изв.	6658	7058	7462	7980	10034	12293

## ЛИСТ РЕГИСТРАЦИИ ИЗМЕНЕНИЙ

№ изм.	Номера страниц				Номер "Изв. об изм."	Подпись	Дата	Срок введения изменения
	Изме- ненных	Заме- ненных	Новых	Анну- лиро- ванных				
1	1	-	-	-	6434	Швайз	20/IV-74	1/E-74
2	6	-	-	-	6658	Швайз	5/XI-78	1/VII-74
3	6	-	-	-	7058	Кашин	6-IV-74	1.07.78.
4	1, 6	-	7	-	7462	Кроткова	18.X-78.	1.01.79.
5	1, 2, 4, 5, 6	-	-	-	8980	Швайз	13.02.80	
7	1, 6	-	-	-	12293	Швайз	20.01.98	
8	1	-	-	-	18610	Швайз		