

УДК 621.884-213:629.7

Группа Г34

ОТРАСЛЕВОЙ СТАНДАРТ

ОСТ 1 11297-74

КОРПУСЫ ЗАКЛЕПОК С ПЛОСКО-СКРУГЛЕННОЙ ГОЛОВКОЙ Конструкция и размеры

На 4 страницах

Взамен

ОКП 75 9322

Распоряжением Министерства от 14.06.74

№ 087-16

срок введения установлен с 01.01.75

Несоблюдение стандарта преследуется по закону

1. Конструкция и размеры корпусов должны соответствовать указанным на чертеже и в табл. 1.

№ изм.	1	3	4	5	7
№ изв.	6202	8471	9625	9883	11950

Изм. № дубликата	
Изм. № подлинника	1911

Издание официальное

ГР № 3471 от 12.07.74.

Перепечатка воспрещена



Таблица 1

Размеры в мм

Типоразмер	Применяемость	d	d_1	d_2	D	l	L	h	r	Пред. откл. $\pm 0,5$	Масса 1000 шт., кг
		Пред. откл.					$\pm 0,2$	$\pm 0,2$			
		$+0,05$	по Н11		$+0,3$	$\pm 0,2$	$\pm 0,2$				
1							5,0	1,2	1,4		0,149
2						6,5	0,171				
3		3,50	2,3	2,65	6,3	8,0	0,183				
4						1,5	9,5				0,215
5							5,5	1,4	1,6		0,210
6						7,0	0,237				
7		4,00	2,7	3,10	7,1	8,5	0,265				
8							10,0				0,285
9							7,5	1,8	2,0		0,425
10						9,0	0,466				
11		5,00	3,5	4,00	9,0	1,8	10,5				0,508
12							12,0				0,549
13							13,5				0,580

* Размеры обеспеч. инстр.

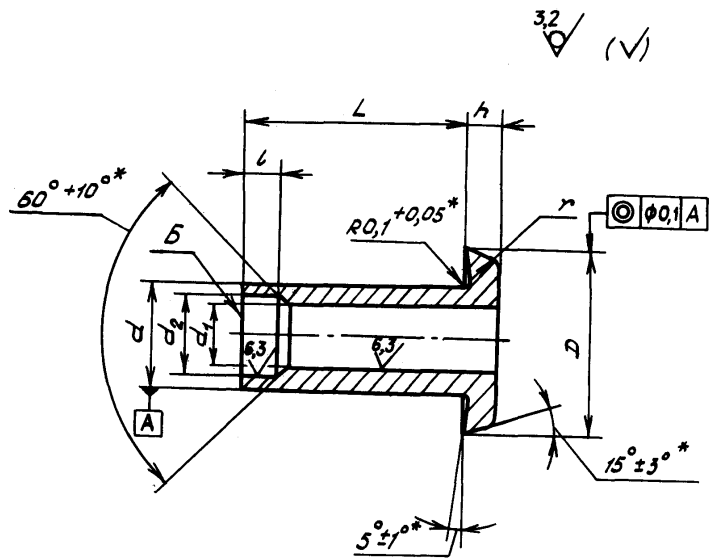
№ изм.	1	2	3	5
№ изв.	6202	6700	8471	9883

Изм. № дубляжа	1911
Изм. № подлинника	

2. Материал: алюминиевый сплав марки Д18.
3. Термическая обработка: закалить и состарить. Группа контроля 2а ОСТ 1 00021-78.
4. Разностенность стержня корпуса по отверстиям d_1 и d_2 не более 0,1 мм.
5. Допускаются заусенцы со стороны головки, скол на отверстии d_1 со стороны головки глубиной не более 0,15 мм в зоне размера h и волнистость поверхности А в пределах поля допуска размера d_1 .
6. Не допускаются трещины, заусенцы, риски, вмятины на торце Б.
7. Покрытие: Ан.Окс.нкр и без покрытия.
8. Коды ОКП корпусов должны соответствовать указанным в табл. 2.

Таблица 2

Код ОКП 75 9822 9XXX КЧ

См. таблицу

Типо- размер	Покрытие			
	Ан.Окс.нкр		Бл	
	XXX	КЧ	XXX	КЧ
1	001	08	021	04
2	002	07	022	08
3	003	06	023	02
4	004	05	024	01
5	005	04	025	00
6	006	03	026	10
7	007	02	027	09
8	008	01	028	08
9	009	00	029	07
10	010	07	030	03
11	011	06	031	02
12	012	05	032	01
13	013	04	033	00

9. Технические условия - по ОСТ 1 00656-81.

Пример наименования и обозначения корпуса заделки с плоско-скругленной головкой типоразмера 7 анодированного:

Корпус 7-1-ОСТ 1 11297-74

То же без покрытия:

Корпус 7-2-ОСТ 1 11297-74

№ изм.	1	3	4	5
№ изм.	6202	8471	9825	9883

Изм. № дубликата	1811
Изм. № подлинника	

ЛИСТ РЕГИСТРАЦИИ ИЗМЕНЕНИЙ

№ изм.	Номера страниц				Номер "Изв. об изм."	Подпись	Дата	Срок введения изменения
	Изме- ненных	Заме- ненных	Новых	Анну- лиро- ванных				
1	1,3	-	-	-	6202	<i>Тилваос</i>		01.07.76
2	2	-	-	-	6700	<i>Тилваос</i>		01.07.77
3	1,2,3	-	4	-	8471	<i>Тилваос</i>	14.10.81	01.07.82
4	1,3	-	-	-	9825	<i>Тилваос</i>	18.11.85	01.07.86
5	1,2,3	-	-	-	9883	<i>Тилваос</i>	19.03.90	01.01.91
6	2	-	-	-	9982	<i>Тилваос</i>	20.05.92	01.01.93
7	1	-	-	-	11950	<i>Тилваос</i>	26.06.02	01.01.2003

Инвентарный № 1911

③ Нов. Изв. № 8471