

УДК 62-219.134

Группа Д15

ОТРАСЛЕВОЙ СТАНДАРТ

ОСТ 1 11317-73

ГАЙКА
Конструкция и размеры

На 3 страницах

Введен впервые

| | |
|-----------|------|
| Лит. изм. | 1 |
| № изв. | 6223 |

Распоряжением Министерства от 18 декабря 1973 г.

№ 087-16

срок введения установлен с 1 января 1975 г.

Несоблюдение стандарта преследуется по закону

1. Настоящий стандарт распространяется на гайку, предназначенную для шарнирного соединения.

| | |
|------------------|------|
| Ив. № дубликата | 1615 |
| Ив. № подлинника | |

Издание официальное

Перепечатка воспрещена

2. Конструкция и размеры гайки должны соответствовать указанным на чертеже.

▽4 (▽)

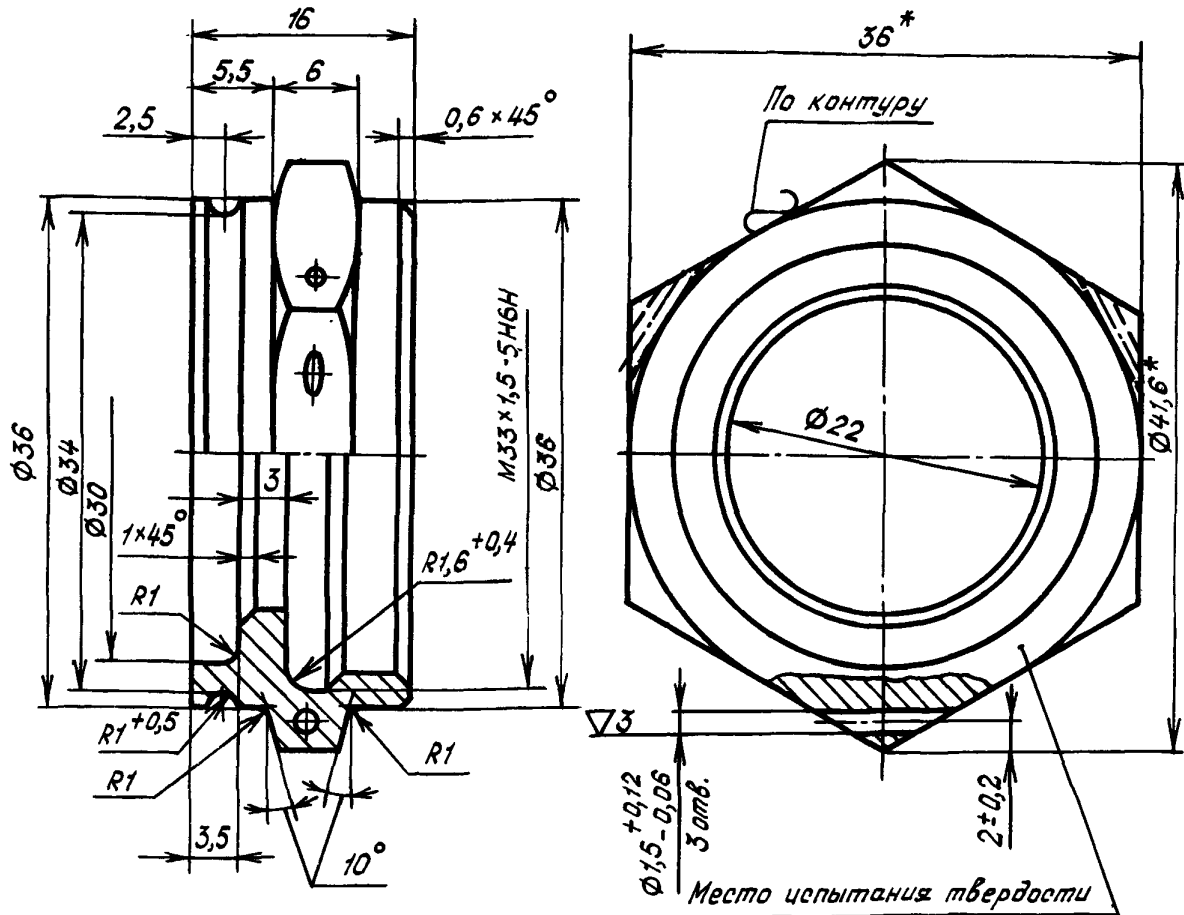

3. Материал: шестигранник 36-5 ГОСТ 8560-67 .
30ХГСА ТУ 14-1-950-74

4. Термическая обработка: калить, $\sigma_B = 100 \pm 10$ кгс/мм².

5. Резьба - по ОСТ 1 00105-73.

6. Неуказанные размеры проточки и фаски резьбы - по ОСТ 1 00010-71.

7. Неуказанные предельные отклонения размеров - по 722АТ.

8. Покрытие: Кдб-9. Хим.Оксфос.гфж*.

9. Маркировать обозначение и клеймить окончательную приемку на бирке для партии деталей.

10. Масса - 23,4 г.

* Размеры для справок.

** По действующему в отрасли документу.

Лит.изм. 1
№ изв. 6223

1615

Ив. № дубликата
Ив. № подлинника

11. Технические условия - по ГОСТ 13977-74.

Наименование и обозначение гайки:

Гайка ОСТ 1 11317-73

| | |
|-------------------|------|
| Инв. № дубликата | |
| Инв. № подлинника | 1615 |

| | | | | | | | | | | | | | |
|----------|------|--|--|--|--|--|--|--|--|--|--|--|--|
| Лит.изм. | 1 | | | | | | | | | | | | |
| № изв. | 6223 | | | | | | | | | | | | |