

УДК 621.643.4:629.7

Группа Д15

**ОТРАСЛЕВОЙ СТАНДАРТ****СОЕДИНИТЕЛЬНАЯ ЧАСТЬ АРМАТУРЫ  
Конструкция и размеры****ОСТ 1 12925-77**

На 4 страницах

Введен впервые

Проверено в 1985 г.

ОКП 75 9510

Распоряжением Министерства от 22 декабря 1977 г. № 087-16

срок введения установлен с 1 января 1979 г.

Несоблюдение стандарта преследуется по закону

1. Настоящий стандарт распространяется на соединительную часть арматуры соединений трубопроводов с углом конуса  $24^\circ$ .
2. Конструкция и размеры соединительной части арматуры должны соответствовать указанным на чертеже и в таблице.

Издание официальное

ГР 8087261 от 31.03.78

Перепечатка воспрещена

1	8065	10017	10291	10829	11609
2					
3					
4					
5					
6					
7					
8					
9					
10					
11					
12					
13					
14					
15					
16					
17					
18					
19					
20					
21					
22					
23					
24					
25					
26					
27					
28					
29					
30					
31					
32					
33					
34					
35					
36					
37					
38					
39					
40					
41					
42					
43					
44					
45					
46					
47					
48					
49					
50					
51					
52					
53					
54					
55					
56					
57					
58					
59					
60					
61					
62					
63					
64					
65					
66					
67					
68					
69					
70					
71					
72					
73					
74					
75					
76					
77					
78					
79					
80					
81					
82					
83					
84					
85					
86					
87					
88					
89					
90					
91					
92					
93					
94					
95					
96					
97					
98					
99					
100					

Изм. № дубликата	3656
Изм. № подлинника	

Rz 40 / (✓)

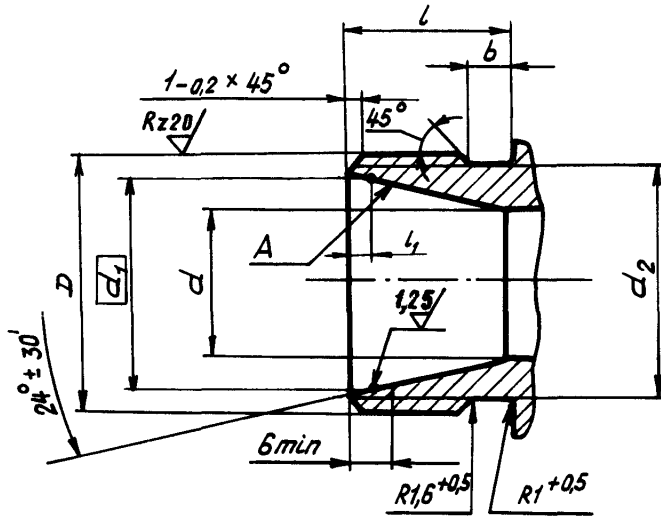

MM

Наружный диаметр трубы $D_H^*$	$D$	$d$	$d_1$	$d_2$	$l$	$l_1$ Пред. откл. $\pm 0,1$	$b$
6	MR12x1,25**	5	8,0	10,2	10	1,3	2,5
	MR12x1,5			9,8	11		
8	MR14x1,5	7	10,0	11,8	12	1,3	3,0
10	MR16x1,5	9	12,0	13,8			
12	MR18x1,5	10	14,0	15,8	13	1,5	3,0
14	MR20x1,5	12	16,0	17,8			
16	MR22x1,5	14	18,0	19,8	14	2,3	4,0
18***	MR24x1,5	16	20,0	21,8			
20	MR27x1,5	18	22,4	24,8	13	1,5	3,0
22***	MR30x1,5	20	24,4	27,8			
25	MR33x1,5	23	27,4	30,8	14	2,1	4,0
28***	MR36x1,5	26	30,4	33,8			
30***	MR39x1,5	28	33,0	36,8	14	2,3	4,0
32	MR42x2	30	35,0	39,0			
34***		32	36,6	39,0	14	2,3	4,0
36***	MR45x2	34	39,0	42,0			
38	MR48x2	36	41,0	45,0	14	2,3	4,0
42	MR52x2	40	45,0	49,0			
50	MR60x2	48	53,0	57,0	14	2,3	4,0

\* Размер для справок.  
 \*\*\* Применять в технически обоснованных случаях.

№ 238. № 238. 1 2 3 4 8085 10017 10281 10828 1.1.609  
 № 238. № 238. 3556  
 №. № дубляжа №. № одержания

3. Неуказанные предельные отклонения размеров, формы и расположения поверхностей - по ОСТ 1 00022-80.

4. Допуск радиального бienia поверхности А относительно оси резьбы - 0,05 мм.

5. Технические условия - по ОСТ 1 00943-79.

№ 134.	1	2	4	5
№ 135.	8085	10017	10829	11609

№ № дубликата	
№ № подлинника	3556

## ЛИСТ РЕГИСТРАЦИИ ИЗМЕНЕНИЙ

№ изм.	Номера страниц				Номер "Изм. об изм."	Подпись	Дата	Срок введения изменений
	Измененных	Замененных	Новых	Аннулированных				
Переиздан с учетом изменений № 1, 2, 3, 4, 5.								