

ИСПОЛНИТЕЛЬНЫЙ КОМИТЕТ ЛЕНИНГРАДСКОГО ГОРОДСКОГО СОВЕТА НАРОДНЫХ ДЕПУТАТОВ
ГЛАВНОЕ АРХИТЕКТУРНО-ПЛАНИРОВОЧНОЕ УПРАВЛЕНИЕ

ТИПОВЫЕ КОНСТРУКЦИИ И ДЕТАЛИ ЗДАНИЯ И СООРУЖЕНИЙ
ДЛЯ СТРОИТЕЛЬСТВА В ЛЕНИНГРАДЕ

СЕРИЯ 1.031 КЛ-2

СПЕЦИАЛИЗИРОВАННЫЕ ИЗДЕЛИЯ
ЗАКЛАДНЫЕ ЖЕЛЕЗОБЕТОННЫХ
КОНСТРУКЦИЙ ЖИЛЫХ И
ОБЩЕСТВЕННЫХ ЗДАНИЙ

ВЫПУСК 2

ИЗДЕЛИЯ МЕТАЛЛИЧЕСКИЕ ЗАКЛАДНЫЕ ДЛЯ ЖЕЛЕЗОБЕТОННЫХ ИЗДЕЛИЙ
ВЫПУСКАЕМЫХ ПРЕДПРИЯТИЯМИ ППО ДСК-2

Часть 1
(Стр. 1 ÷ 103)

1991г.

Исполнитель ИОВАЕВА	Исполнитель ИЗМЕЛОВА	Исполнитель	Исполнитель	Исполнитель	Исполнитель	Исполнитель	Исполнитель	Исполнитель	Исполнитель	Исполнитель	Исполнитель	Исполнитель	Исполнитель	Исполнитель	Исполнитель	Исполнитель	Исполнитель	Исполнитель	Исполнитель
В. Ч. С. Е. С. М. Я. М. И. О. В. А. Е. В. А.	И. З. М. Е. Л. О. В. А.	И. И. О. В. А. Е. В. А.	И. И. О. В. А. Е. В. А.	И. И. О. В. А. Е. В. А.	И. И. О. В. А. Е. В. А.	И. И. О. В. А. Е. В. А.	И. И. О. В. А. Е. В. А.	И. И. О. В. А. Е. В. А.	И. И. О. В. А. Е. В. А.	И. И. О. В. А. Е. В. А.	И. И. О. В. А. Е. В. А.	И. И. О. В. А. Е. В. А.	И. И. О. В. А. Е. В. А.	И. И. О. В. А. Е. В. А.	И. И. О. В. А. Е. В. А.	И. И. О. В. А. Е. В. А.	И. И. О. В. А. Е. В. А.	И. И. О. В. А. Е. В. А.	И. И. О. В. А. Е. В. А.
Д. П. № 10	Д. П. № 10	Д. П. № 10	Д. П. № 10	Д. П. № 10	Д. П. № 10	Д. П. № 10	Д. П. № 10	Д. П. № 10	Д. П. № 10	Д. П. № 10	Д. П. № 10	Д. П. № 10	Д. П. № 10	Д. П. № 10	Д. П. № 10	Д. П. № 10	Д. П. № 10	Д. П. № 10	Д. П. № 10
Полномочия	Полномочия	Полномочия	Полномочия	Полномочия	Полномочия	Полномочия	Полномочия	Полномочия	Полномочия	Полномочия	Полномочия	Полномочия	Полномочия	Полномочия	Полномочия	Полномочия	Полномочия	Полномочия	Полномочия
Исполнитель	Исполнитель	Исполнитель	Исполнитель	Исполнитель	Исполнитель	Исполнитель	Исполнитель	Исполнитель	Исполнитель	Исполнитель	Исполнитель	Исполнитель	Исполнитель	Исполнитель	Исполнитель	Исполнитель	Исполнитель	Исполнитель	Исполнитель
Исполнитель	Исполнитель	Исполнитель	Исполнитель	Исполнитель	Исполнитель	Исполнитель	Исполнитель	Исполнитель	Исполнитель	Исполнитель	Исполнитель	Исполнитель	Исполнитель	Исполнитель	Исполнитель	Исполнитель	Исполнитель	Исполнитель	Исполнитель

ИСПОЛНИТЕЛЬНЫЙ КОМИТЕТ ЛЕНИНГРАДСКОГО ГОРОДСКОГО СОВЕТА НАРОДНЫХ ДЕПУТАТОВ
 ГЛАВНОЕ АРХИТЕКТУРНО-ПЛАНИРОВОЧНОЕ УПРАВЛЕНИЕ

ТИПОВЫЕ КОНСТРУКЦИИ И ДЕТАЛИ ЗДАНИЯ И СООРУЖЕНИЯ
 ДЛЯ СТРОИТЕЛЬСТВА В ЛЕНИНГРАДЕ

СЕРИЯ 1.031 КЛ-2

СПЕЦИАЛИЗИРОВАННЫЕ ИЗДЕЛИЯ
 ЗАКЛАДНЫЕ ЖЕЛЕЗОБЕТОННЫХ
 КОНСТРУКЦИЙ ЖИЛЫХ И
 ОБЩЕСТВЕННЫХ ЗДАНИЙ

ВЫПУСК 2

ИЗДЕЛИЯ МЕТАЛЛИЧЕСКИЕ ЗАКЛАДНЫЕ ДЛЯ ЖЕЛЕЗОБЕТОННЫХ ИЗДЕЛИЙ
 ВЫПУСКАЕМЫХ ПРЕДПРИЯТИЯМИ ППО ДСК-2

ЛЕНИНПРОЕКТ

РАЗРАБОТАНЫ
 ИНСТИТУТОМ
 ЛЕНИНПРОЕКТ

ВВЕДЕНЫ В ДЕЙСТВИЕ
 УКАЗАНИЕМ № 62-У
 ОТ 30.09.91г

1991

Номер изм.	Основание изменений	Краткое содержание изменений	Номера листов			Подписи	
			кор-ректи-ровка	допол-нение	анну-лиро-вание	ГИП, ГАП	Гл. спец.

Часть 1

Изм. № подл. Подпись и дата Взам. инв. №

Исх. от	БУНИЧ	<i>Бунич</i>	06.91
Гл. констр.	БУНИЧ	<i>Бунич</i>	"
Рук. гр.	БАБИНА	<i>Бабина</i>	"
Проверка	—	—	"
Разработ	—	—	"
Исполнил	НЮХТИКОВА	<i>Нюхтикова</i>	"
И. контр.	НОВЛЕВА	<i>Новлева</i>	"

1.031 КЛ-2 2

ИК

Стадия	Лист	Листов
1	1	1

ИНФОРМАЦИОННАЯ КАРТА

ЛЕННИИПРОЕКТ
ОКУ

Согласовано

Номер выпуска	Наименование выпуска	Документ утверждения	Документ изменения
ВЫПУСК 1	ЗАКЛАДНЫЕ ДЕТАЛИ ИЗДЕЛИЙ, ВЫПУСКАЕМЫХ ПРЕДПРИЯТИЯМИ ГЛС	ПРИКАЗ № 530 от 31.12.80г	УКАЗАНИЕ № 54 - у от 18.06.87
ВЫПУСК 2 РЕДАКЦИЯ 1989г РЕДАКЦИЯ 1991г	ЗАКЛАДНЫЕ ДЕТАЛИ ДЛЯ ИЗДЕЛИЙ, ВЫПУСКАЕМЫХ ПРЕДПРИЯТИЯМИ ППСО ДСК-2 ЧАСТИ 1, 2, 3.	УКАЗАНИЕ №62-У от 30.09.91г	
ВЫПУСК 3	ЗАКЛАДНЫЕ ДЕТАЛИ ДЛЯ ИЗДЕЛИЙ, ВЫПУСКАЕМЫХ ПРЕДПРИЯТИЕМ ЛЕНСТРОЙДЕТАЛЬ ГЛАВЛЕНИНГРАДСТРОЯ	УКАЗАНИЕ № 55 - у от 08.05.87	
ВЫПУСК 4	ЗАКЛАДНЫЕ ДЕТАЛИ ДЛЯ ИЗДЕЛИЙ, ВЫПУСКАЕМЫХ ДСК-4 ГЛАВЛЕНИНГРАДСТРОЯ	УКАЗАНИЕ № 141 - у от 16.12.88	

Имя, № подл.	Подпись и дата	Взам. инв. №	Часть 1						
			нач. отд.	БУНИЧ	06.91	1.031 КЛ-2 2	СС		
Имя, № подл.	Подпись и дата	Взам. инв. №	гл. констр.	БУНИЧ	"			Состав серии	Стадия
			рук. гр.	БАБИНА	"	Р	1		1
			проверил	БАБИНА	"	ЛЕННИИПРОЕКТ ОК3			
			разработ	—	"				
			исполнил	НЮСТИКОВА	"				
н. контр.	ИОВАЛЕВА	"							

Обозначение	Наименование	№ стр.	Примечание
ЧАСТЬ 1			
	Обложка		
1.031 КЛ-2 2	ПИТАТЕЛЬНЫЙ ЛИСТ	1	
	ИК ИНФОРМАЦИОННАЯ КАРТА	2	
	СС СОСТАВ СЕРИИ	3	
	С СОДЕРЖАНИЕ	4-15, 15-1	
	ПЗ ПОЯСНИТЕЛЬНАЯ ЗАПИСКА	16-25, 25-1	
1.031 КЛ-2 2	01 ИЗДЕЛИЕ ЗАКЛАДНОЕ Т1 - 1	26	
	01СБ ИЗДЕЛИЕ ЗАКЛАДНОЕ Т1 - 1 СБОРОЧНЫЙ ЧЕРТЕЖ	27	
	02 ИЗДЕЛИЕ ЗАКЛАДНОЕ Т1 - 3	28	
	02СБ ИЗДЕЛИЕ ЗАКЛАДНОЕ Т1 - 3 СБОРОЧНЫЙ ЧЕРТЕЖ	29	
	03 ИЗДЕЛИЕ ЗАКЛАДНОЕ Т1 - 11	30	
	03СБ ИЗДЕЛИЕ ЗАКЛАДНОЕ Т1 - 11 СБОРОЧНЫЙ ЧЕРТЕЖ	31	
	04 ИЗДЕЛИЕ ЗАКЛАДНОЕ Т2 - 3	32	
	04СБ ИЗДЕЛИЕ ЗАКЛАДНОЕ Т2 - 3 СБОРОЧНЫЙ ЧЕРТЕЖ	33	
	05 ИЗДЕЛИЕ ЗАКЛАДНОЕ Т2 - 3А	34	
	05СБ ИЗДЕЛИЕ ЗАКЛАДНОЕ Т2 - 3А СБОРОЧНЫЙ ЧЕРТЕЖ	35	

№ в подл. Подпись и дата
 Взам. инв. №

Часть 1			
Изм. ота	Бунин	<i>[Signature]</i>	06.91
Гл. констр	Бунин	<i>[Signature]</i>	"
Ук. гр	Бабина	<i>[Signature]</i>	"
Проверка	Есельсон	<i>[Signature]</i>	"
Разработ	Боровицкая	<i>[Signature]</i>	"
Исполнил	Нюхтикова	<i>[Signature]</i>	"
И. контр	Новалева	<i>[Signature]</i>	"

1.031 КЛ-2 2 С

СОДЕРЖАНИЕ

Студия	Лист	Листов
Р	1	17
ЛЕННИИПРОЕКТ ОКУ		

Обозначение	Наименование	№ стр.	Примечание
1.031 КА-2 2 06	ИЗДЕЛИЕ ЗАКЛАДНОЕ Т2 - 3Б	36	
06 СБ	ИЗДЕЛИЕ ЗАКЛАДНОЕ Т2 - 3Б	37	
	СБОРОЧНЫЙ ЧЕРТЕЖ		
07	ИЗДЕЛИЕ ЗАКЛАДНОЕ Т3 - 3	38	
07 СБ	ИЗДЕЛИЕ ЗАКЛАДНОЕ Т3 - 3	39	
	СБОРОЧНЫЙ ЧЕРТЕЖ		
08	ИЗДЕЛИЕ ЗАКЛАДНОЕ НТ1 - 1	40	
08 СБ	ИЗДЕЛИЕ ЗАКЛАДНОЕ НТ1 - 1	41	
	СБОРОЧНЫЙ ЧЕРТЕЖ		
09	ИЗДЕЛИЕ ЗАКЛАДНОЕ Н1 - 3	42	
09 СБ	ИЗДЕЛИЕ ЗАКЛАДНОЕ Н1 - 3	43	
	СБОРОЧНЫЙ ЧЕРТЕЖ		
10	ИЗДЕЛИЕ ЗАКЛАДНОЕ ПТ1 - 3	44	
10 СБ	ИЗДЕЛИЕ ЗАКЛАДНОЕ ПТ1 - 3	45	
	СБОРОЧНЫЙ ЧЕРТЕЖ		
11	ИЗДЕЛИЕ ЗАКЛАДНОЕ ПТ - 2	46	
11 СБ	ИЗДЕЛИЕ ЗАКЛАДНОЕ ПТ - 2	47	
	СБОРОЧНЫЙ ЧЕРТЕЖ		
12	ИЗДЕЛИЕ ЗАКЛАДНОЕ ДС4 - 1	48	
12 СБ	ИЗДЕЛИЕ ЗАКЛАДНОЕ ДС4 - 1	49	
	СБОРОЧНЫЙ ЧЕРТЕЖ		
13	ИЗДЕЛИЕ ЗАКЛАДНОЕ ДС4 - 2	50	
13 СБ	ИЗДЕЛИЕ ЗАКЛАДНОЕ ДС4 - 2	51	
	СБОРОЧНЫЙ ЧЕРТЕЖ		

Имя и Фамилия, Подпись и Дата, Взам. инв. №

Часть 1

1.031 КА-2 2 С

2

Обозначение	Наименование	№ стр.	Примечание
1.031 КЛ-2 2 14	ИЗДЕЛИЕ ЗАКЛАДНОЕ ДС4-2А	52	
14 СБ	ИЗДЕЛИЕ ЗАКЛАДНОЕ ДС4-2А СБОРОЧНЫЙ ЧЕРТЕЖ	53	
15	ИЗДЕЛИЕ ЗАКЛАДНОЕ ДС4-2Б	54	
15 СБ	ИЗДЕЛИЕ ЗАКЛАДНОЕ ДС4-2Б СБОРОЧНЫЙ ЧЕРТЕЖ	55	
16	ИЗДЕЛИЕ ЗАКЛАДНОЕ ДС4-7	56	
16 СБ	ИЗДЕЛИЕ ЗАКЛАДНОЕ ДС4-7 СБОРОЧНЫЙ ЧЕРТЕЖ	57	
17	ИЗДЕЛИЕ ЗАКЛАДНОЕ ДС4-7-1	58	
17 СБ	ИЗДЕЛИЕ ЗАКЛАДНОЕ ДС4-7-1 СБОРОЧНЫЙ ЧЕРТЕЖ	59	
18	ИЗДЕЛИЕ ЗАКЛАДНОЕ ДС5-2	60	
18 СБ	ИЗДЕЛИЕ ЗАКЛАДНОЕ ДС5-2 СБОРОЧНЫЙ ЧЕРТЕЖ	61	
19	ИЗДЕЛИЕ ЗАКЛАДНОЕ ДС5-2-1	62	
19 СБ	ИЗДЕЛИЕ ЗАКЛАДНОЕ ДС5-2-1 СБОРОЧНЫЙ ЧЕРТЕЖ	63	
20	ИЗДЕЛИЕ ЗАКЛАДНОЕ ДС5-3	64	
20 СБ	ИЗДЕЛИЕ ЗАКЛАДНОЕ ДС5-3 СБОРОЧНЫЙ ЧЕРТЕЖ	65	
21	ИЗДЕЛИЕ ЗАКЛАДНОЕ ДС5-4	66	
21 СБ	ИЗДЕЛИЕ ЗАКЛАДНОЕ ДС5-4 СБОРОЧНЫЙ ЧЕРТЕЖ	67	

Имя, не подл. Подпись и дата. Взам. инв. №

часть 1

1.031 КЛ-2 2 С

3

Обозначение	Наименование	№ стр.	Примечание
1.031 КЛ-2 2 22	ИЗДАНИЕ ЗАКАЛДНОЕ ДС5 - 5	68	
22 СБ	ИЗДАНИЕ ЗАКАЛДНОЕ ДС5 - 5	69	
	СБОРОЧНЫЙ ЧЕРТЕЖ		
23	ИЗДАНИЕ ЗАКАЛДНОЕ ДС5 - 6	70	
23 СБ	ИЗДАНИЕ ЗАКАЛДНОЕ ДС5 - 6	71	
	СБОРОЧНЫЙ ЧЕРТЕЖ		
24	ИЗДАНИЕ ЗАКАЛДНОЕ ДС5 - 11	72	
24 СБ	ИЗДАНИЕ ЗАКАЛДНОЕ ДС5 - 11	73	
	СБОРОЧНЫЙ ЧЕРТЕЖ		
25	ИЗДАНИЕ ЗАКАЛДНОЕ ДС5 - 15	74	
25 СБ	ИЗДАНИЕ ЗАКАЛДНОЕ ДС5 - 15	75	
	СБОРОЧНЫЙ ЧЕРТЕЖ		
26	ИЗДАНИЕ ЗАКАЛДНОЕ ДС5 - 15 - 1	76	
26 СБ	ИЗДАНИЕ ЗАКАЛДНОЕ ДС5 - 15 - 1	77	
	СБОРОЧНЫЙ ЧЕРТЕЖ		
27	ИЗДАНИЕ ЗАКАЛДНОЕ ДС5 - 17	78	
27 СБ	ИЗДАНИЕ ЗАКАЛДНОЕ ДС5 - 17	79	
	СБОРОЧНЫЙ ЧЕРТЕЖ		
28	ИЗДАНИЕ ЗАКАЛДНОЕ ДС5 - 18	80	
28 СБ	ИЗДАНИЕ ЗАКАЛДНОЕ ДС5 - 18	81	
	СБОРОЧНЫЙ ЧЕРТЕЖ		
29	ИЗДАНИЕ ЗАКАЛДНОЕ ДС5 - 20	82	
29 СБ	ИЗДАНИЕ ЗАКАЛДНОЕ ДС5 - 20	83	
	СБОРОЧНЫЙ ЧЕРТЕЖ		

Инв. № подл. Подпись и дата
Взам. инв. №

Часть 1

1.031 КЛ-2 2 С

4

Обозначение	Наименование	№ стд.	Примечание
1.031 КЛ-2 2 30	ИЗДЕЛИЕ ЗАКЛАДНОЕ ДС5 - 26	84	
30С6	ИЗДЕЛИЕ ЗАКЛАДНОЕ ДС5 - 26	85	
	СБОРОЧНЫЙ ЧЕРТЕЖ		
31	ИЗДЕЛИЕ ЗАКЛАДНОЕ ДС5 - 27	86	
31С6	ИЗДЕЛИЕ ЗАКЛАДНОЕ ДС5 - 27	87	
	СБОРОЧНЫЙ ЧЕРТЕЖ		
32	ИЗДЕЛИЕ ЗАКЛАДНОЕ ДС7 - 3	88	
32С6	ИЗДЕЛИЕ ЗАКЛАДНОЕ ДС7 - 3	89	
	СБОРОЧНЫЙ ЧЕРТЕЖ		
33	ИЗДЕЛИЕ ЗАКЛАДНОЕ ДСН - 2	90	
33С6	ИЗДЕЛИЕ ЗАКЛАДНОЕ ДСН - 2	91	
	СБОРОЧНЫЙ ЧЕРТЕЖ		
34	ИЗДЕЛИЕ ЗАКЛАДНОЕ ДСН - 2А	92	
34С6	ИЗДЕЛИЕ ЗАКЛАДНОЕ ДСН - 2А	93	
	СБОРОЧНЫЙ ЧЕРТЕЖ		
35	ИЗДЕЛИЕ ЗАКЛАДНОЕ ДСН - 2Б	94	
35С6	ИЗДЕЛИЕ ЗАКЛАДНОЕ ДСН - 2Б	95	
	СБОРОЧНЫЙ ЧЕРТЕЖ		
36	ИЗДЕЛИЕ ЗАКЛАДНОЕ ДСН - 2В	96	
36С6	ИЗДЕЛИЕ ЗАКЛАДНОЕ ДСН - 2В	97	
	СБОРОЧНЫЙ ЧЕРТЕЖ		
37	ИЗДЕЛИЕ ЗАКЛАДНОЕ ДСН - 2Г	98	
37С6	ИЗДЕЛИЕ ЗАКЛАДНОЕ ДСН - 2Г	99	
	СБОРОЧНЫЙ ЧЕРТЕЖ		

Имя и ПОДАТЬ Подпись и дата
Взам. инв. №

Часть 1

1.031 КЛ-2	2	С	7
------------	---	---	---

Обозначение	Наименование	№ стр.	Примечание
38	ИЗДАНИЕ ЗАКЛАДНОЕ ДСН - 3	100	
38 СБ	ИЗДАНИЕ ЗАКЛАДНОЕ ДСН - 3	101	
	СБОРОЧНЫЙ ЧЕРТЕЖ		
39	ИЗДАНИЕ ЗАКЛАДНОЕ ДСН - 7	102	
39 СБ	ИЗДАНИЕ ЗАКЛАДНОЕ ДСН - 7	103	
	СБОРОЧНЫЙ ЧЕРТЕЖ		
ЧАСТЬ 2			
	ОБЛОЖКА		
1.031ка-2 2 с	СОДЕРЖАНИЕ		
40	ИЗДАНИЕ ЗАКЛАДНОЕ ДС12 - 4	104	
40 СБ	ИЗДАНИЕ ЗАКЛАДНОЕ ДС12 - 4	105	
	СБОРОЧНЫЙ ЧЕРТЕЖ		
41	ИЗДАНИЕ ЗАКЛАДНОЕ ДС12 - 5А	106	
41 СБ	ИЗДАНИЕ ЗАКЛАДНОЕ ДС12 - 5А	107,108	
	СБОРОЧНЫЙ ЧЕРТЕЖ		
42	ИЗДАНИЕ ЗАКЛАДНОЕ ДС12 - 6	109	
42 СБ	ИЗДАНИЕ ЗАКЛАДНОЕ ДС12 - 6	110	
	СБОРОЧНЫЙ ЧЕРТЕЖ		
43	ИЗДАНИЕ ЗАКЛАДНОЕ ДС12 - 7	111	
43 СБ	ИЗДАНИЕ ЗАКЛАДНОЕ ДС12 - 7	112,113	
	СБОРОЧНЫЙ ЧЕРТЕЖ		
44	ИЗДАНИЕ ЗАКЛАДНОЕ ДС12 - 8	114	
44 СБ	ИЗДАНИЕ ЗАКЛАДНОЕ ДС12 - 8	115	
	СБОРОЧНЫЙ ЧЕРТЕЖ		
Часть 1			
1.031ка-2 2 с			6

Шифр № подл. Подпись и дата
 Взам. инв. №

Обозначение	Наименование	№ стр.	Примечание
1.031КА-2 2 45	ИЗДЕЛИЕ ЗАКЛАДНОЕ ДС12-9	116	
45сб	ИЗДЕЛИЕ ЗАКЛАДНОЕ ДС12-9 СБОРОЧНЫЙ ЧЕРТЕЖ	117	
46	ИЗДЕЛИЕ ЗАКЛАДНОЕ ДС12-11	118	
46сб	ИЗДЕЛИЕ ЗАКЛАДНОЕ ДС12-11 СБОРОЧНЫЙ ЧЕРТЕЖ	119	
47	ИЗДЕЛИЕ ЗАКЛАДНОЕ ДС12-13	120	
47сб	ИЗДЕЛИЕ ЗАКЛАДНОЕ ДС12-13 СБОРОЧНЫЙ ЧЕРТЕЖ	121,122	
48	ИЗДЕЛИЕ ЗАКЛАДНОЕ ДС12-14	123	
48сб	ИЗДЕЛИЕ ЗАКЛАДНОЕ ДС12-14 СБОРОЧНЫЙ ЧЕРТЕЖ	124,125	
49	ИЗДЕЛИЕ ЗАКЛАДНОЕ ДС12-16	126	
49сб	ИЗДЕЛИЕ ЗАКЛАДНОЕ ДС12-16 СБОРОЧНЫЙ ЧЕРТЕЖ	127,128	
50	ИЗДЕЛИЕ ЗАКЛАДНОЕ ДС12-16А	129	
50сб	ИЗДЕЛИЕ ЗАКЛАДНОЕ ДС12-16А СБОРОЧНЫЙ ЧЕРТЕЖ	130,131	
51	ИЗДЕЛИЕ ЗАКЛАДНОЕ ДС12-17	132	
51сб	ИЗДЕЛИЕ ЗАКЛАДНОЕ ДС12-17 СБОРОЧНЫЙ ЧЕРТЕЖ	133	
52	ИЗДЕЛИЕ ЗАКЛАДНОЕ ДС12-18	134	
52сб	ИЗДЕЛИЕ ЗАКЛАДНОЕ ДС12-18 СБОРОЧНЫЙ ЧЕРТЕЖ	135,136	

Взам. инв. №

Инв. № подл. Подпись и дата

Часть 1

1.031КА-2 2 С

7

Обозначение	Наименование	№ стр.	Примечание
1.031КА-2 2 53	ИЗДЕЛИЕ ЗАКЛАДНОЕ ДС12-20	137	
53СБ	ИЗДЕЛИЕ ЗАКЛАДНОЕ ДС12-20	138	
	СБОРОЧНЫЙ ЧЕРТЕЖ		
54	ИЗДЕЛИЕ ЗАКЛАДНОЕ ДС12-23	139	
54СБ	ИЗДЕЛИЕ ЗАКЛАДНОЕ ДС12-23	140	
	СБОРОЧНЫЙ ЧЕРТЕЖ		
55	ИЗДЕЛИЕ ЗАКЛАДНОЕ ДС12-24	141	
55СБ	ИЗДЕЛИЕ ЗАКЛАДНОЕ ДС12-24	142	
	СБОРОЧНЫЙ ЧЕРТЕЖ		
56	ИЗДЕЛИЕ ЗАКЛАДНОЕ ДС12-25	143	
56СБ	ИЗДЕЛИЕ ЗАКЛАДНОЕ ДС12-25	144	
	СБОРОЧНЫЙ ЧЕРТЕЖ		
57	ИЗДЕЛИЕ ЗАКЛАДНОЕ ДС12-27	145	
57СБ	ИЗДЕЛИЕ ЗАКЛАДНОЕ ДС12-27	146	
	СБОРОЧНЫЙ ЧЕРТЕЖ		
58	ИЗДЕЛИЕ ЗАКЛАДНОЕ ДС12-28	147	
58СБ	ИЗДЕЛИЕ ЗАКЛАДНОЕ ДС12-28	148	
	СБОРОЧНЫЙ ЧЕРТЕЖ		
59	ИЗДЕЛИЕ ЗАКЛАДНОЕ ДС12-29	149	
59СБ	ИЗДЕЛИЕ ЗАКЛАДНОЕ ДС12-29	150	
	СБОРОЧНЫЙ ЧЕРТЕЖ		
60	ИЗДЕЛИЕ ЗАКЛАДНОЕ ДС12-29-1	151	
60СБ	ИЗДЕЛИЕ ЗАКЛАДНОЕ ДС12-29-1	152	
	СБОРОЧНЫЙ ЧЕРТЕЖ		

ИЗВ. № ПОЯ. ПОДПИСЬ И ДАТА
ВЗАМ. ИЗВ. №

Часть 1

1.031 КА-2 2 С

8

Обозначение	Наименование	№ сто.	Примечание
1.031 КА-2 2 61	ИЗДЕЛИЕ ЗАКЛАДНОЕ ДС12-30	153	
61СВ	ИЗДЕЛИЕ ЗАКЛАДНОЕ ДС12-30	154	
	СБОРОЧНЫЙ ЧЕРТЕЖ		
62	ИЗДЕЛИЕ ЗАКЛАДНОЕ ДС12-31	155	
62СВ	ИЗДЕЛИЕ ЗАКЛАДНОЕ ДС12-31	156	
	СБОРОЧНЫЙ ЧЕРТЕЖ		
63	ИЗДЕЛИЕ ЗАКЛАДНОЕ ДС12-32	157	
63СВ	ИЗДЕЛИЕ ЗАКЛАДНОЕ ДС12-32	158	
	СБОРОЧНЫЙ ЧЕРТЕЖ		
64	ИЗДЕЛИЕ ЗАКЛАДНОЕ ДС12-33	159	
64СВ	ИЗДЕЛИЕ ЗАКЛАДНОЕ ДС12-33	160	
	СБОРОЧНЫЙ ЧЕРТЕЖ		
65	ИЗДЕЛИЕ ЗАКЛАДНОЕ ДС13-3	161	
65СВ	ИЗДЕЛИЕ ЗАКЛАДНОЕ ДСВ-3	162	
	СБОРОЧНЫЙ ЧЕРТЕЖ		
66	ИЗДЕЛИЕ ЗАКЛАДНОЕ М193-78	163	
66СВ	ИЗДЕЛИЕ ЗАКЛАДНОЕ М193-78	164	
	СБОРОЧНЫЙ ЧЕРТЕЖ		
67	ИЗДЕЛИЕ ЗАКЛАДНОЕ Т1-3-1	165	
67СВ	ИЗДЕЛИЕ ЗАКЛАДНОЕ Т1-3-1	166	
	СБОРОЧНЫЙ ЧЕРТЕЖ.		
68	ИЗДЕЛИЕ ЗАКЛАДНОЕ ДС12-12	167	
68СВ	ИЗДЕЛИЕ ЗАКЛАДНОЕ ДС12-12	168	
	СБОРОЧНЫЙ ЧЕРТЕЖ.		

ИНВ. № ПОДА. ПОДПИСЬ И ДАТА. БЕЗМ. ИНВ. №

часть 1

1.031 КА-2 2 С

9

Обозначение			Наименование	№ стр.	Примечание
1.031 КА-2	2	69	ИЗДЕЛИЕ ЗАКАЛДНОЕ ДС 12-18-1	169	
		69СБ	ИЗДЕЛИЕ ЗАКАЛДНОЕ ДС 12-18-1 СБОРОЧНЫЙ ЧЕРТЕЖ.	170,171	
		70	ИЗДЕЛИЕ ЗАКАЛДНОЕ ДС 12-19	172	
		70СБ	ИЗДЕЛИЕ ЗАКАЛДНОЕ ДС 12-19 СБОРОЧНЫЙ ЧЕРТЕЖ.	173	
		71	ПЛАСТИНА П-1	174	
		72	ПЛАСТИНА П-2	175	
		73	ПЛАСТИНА П-3	176	
		74	ПЛАСТИНА П-4	177	
		75	ПЛАСТИНА П-5	178	
		76	ПЛАСТИНА П-6	179	
		77	ПЛАСТИНА П-7	180	
		78	ПЛАСТИНА П-8	181	
		79	ПЛАСТИНА П-9	182	
		80	ПЛАСТИНА П-10	183	
		81	ПЛАСТИНА П-11	184	
		82	ПЛАСТИНА П-12	185	
		83	ПЛАСТИНА П-13	186	
		84	ПЛАСТИНА П-14	187	
		85	ПЛАСТИНА П-15	188	
		86	ПЛАСТИНА П-16	189	
		87	ПЛАСТИНА П-17	190	
		88	ПЛАСТИНА П-18	191	
					Часть 1
1.031 КА-2 2 С					10

		Обозначение	Наименование	№ стр.	Примечание	
ИВ № подл.	Подпись и дата	В зам. инв. №	1.031 КА-2 2 89	Пластина П-19	192	
			90	Пластина П-20	193	
			91	Пластина П-21	194	
			92	Пластина П-22	195	
			93	Пластина П-23	196	
			94	Пластина П-24	197	
			95	Пластина П-25	198	
			96	Пластина П-26	199	
			97	Пластина П-27	200	
			98	Пластина П-28	201	
			99	Пластина П-29	202	
			100	Пластина П-30	203	
			101	Пластина П-31	204	
			102	Пластина П-32	205	
			103	Пластина П-33	206	
			104	Пластина П-34	207	
			105	Пластина П-35	208	
			106	Пластина П-36	209	
			107	Пластина П-37	210	
			108	Пластина П-38	211	
			109	Пластина П-39	212	
			110	Пластина П-40	213	
111	Пластина П-44	214				
112	Пластина П-45	215				
					часть 1	
1.031 КА-2 2 с					11	

Обозначение	Наименование	№ стр.	Примечание
1.031 КЛ-2 2 113	Пластина П-46	216	
114	Пластина П-47	217	
	Часть 3		
	Обложка		
	Содержание		
115	АНКЕР А-1	218	
116	АНКЕР А-2	219	
117	АНКЕР А-3	220	
118	АНКЕР А-4	221	
119	АНКЕР А-5	222	
120	АНКЕР А-6	223	
121	АНКЕР А-7	224	
122	АНКЕР А-8	225	
123	АНКЕР А-9	226	
124	АНКЕР А-10	227	
125	АНКЕР А-11	228	
126	АНКЕР А-12	229	
127	АНКЕР А-13	230	
128	АНКЕР А-14	231	
129	АНКЕР А-15	232	
130	АНКЕР А-16	233	
131	АНКЕР А-17	234	
132	АНКЕР А-18	235	
133	АНКЕР А-19	236	

Инд. № подл. Подпись к.д.ата. В.А.М. М.В. №

Часть 1

1.031 КЛ-2 2 С

12

Обозначение	Наименование		№ стр.	Примечание
1.031 КА-2 2 134	АНКЕР	А-20	237	
135	АНКЕР	А-21	238	
136	АНКЕР	А-22	239	
137	АНКЕР	А-23	240	
138	АНКЕР	А-24	241	
139	АНКЕР	А-25	242	
140	УГОЛОК	У-1	243	
141	УГОЛОК	У-2	244	
142	УГОЛОК	У-3	245	
143	УГОЛОК	У-4	246	
144	УГОЛОК	У-5	247	
145	ФИКСАТОР	Ф-1	248	
146	ФИКСАТОР	Ф-2	249	
147	ФИКСАТОР	Ф-3	250	
148	ИЗДЕЛИЕ ЗАКЛАДНОЕ М-13		251	
149	ВТУЛКА		252	
ВРС	ВЕДОМОСТЬ РАСХОДА		253-256	
	СТАЛИ НА ЭЛЕМЕНТ, КГ			
150	ИЗДЕЛИЕ ЗАКЛАДНОЕ ДС7-3-1		257	
150СБ	ИЗДЕЛИЕ ЗАКЛАДНОЕ ДС7-3-1		258	
	СБОРОЧНЫЙ ЧЕРТЕЖ			

часть 1

1.031 КА-2 2 С

Лист
13

1. ОБЩИЕ ПОЛОЖЕНИЯ.

- 1.1 Настоящая серия содержит рабочие чертежи специализированных металлических закладных изделий, предназначенных для применения в железобетонных изделиях, разработанных институтом ЛенНИИпроект для жилищно-гражданского строительства в г. Ленинграде.
- 1.2 В настоящий выпуск включены закладные изделия для сборных железобетонных изделий из тяжелого и легкого бетона, выпускаемые предприятиями ППО ДСК-2 Ленстройкорпорации.
- 1.3 Конструкция и расчет закладных изделий выполнен в соответствии с требованиями "Пособия по проектированию бетонных и железобетонных конструкций из тяжелых и легких бетонов без предварительного напряжения арматуры" к СНиП 2.03.01-84, "Рекомендации по проектированию стальных, закладных деталей для железобетонных конструкций".
- 1.4 Технология изготовления закладных изделий, режим сварки, методы испытаний должны быть разработаны предприятием-изготовителем (карты технологического процесса производства).

2. КОНСТРУКТИВНАЯ ХАРАКТЕРИСТИКА.

- 2.1 Конструкции сварных закладных изделий состоят из пластин с приваренными к ним анкерными стержнями. В зависимости от характера действующих на закладные изделия усилий и места расположения, для удобства установки изделия в арматурный каркас разработаны закладные изделия с нормальными анкерами приваренными втавр и наклонными анкерами приваренными внахлестку.

- 2.2 В отдельных случаях, вместо пластин применены уголки.

Часть 1

Взам. инв. №								
	Подпись и дата							
Име. № подл	НАЧ. ОТА	БУНИЧ	<i>[Signature]</i>	26.91	1.031 КА-2	2	П.3.	
	ГЛАВ. ИНЖ.	БУНИЧ	<i>[Signature]</i>					
Име. № подл	РУК. СР.	БАБИНА	<i>[Signature]</i>		Пояснительная записка	Стр.	Лист	Листов
	Провер.	—	—			Р	1	11
	Разработ.	—	—			ЛЕННИИПРОЕКТ		
	Исполнит.	СЕДОВА	<i>[Signature]</i>			ОКУ		
	И.контр.	БУНИЧ	<i>[Signature]</i>					

Размеры пластин и уголков приняты в соответствии с расчетом и конструктивными требованиями по размещению анкеров требуемого количества и диаметров.

- 2.3 В пластинах, предназначенных для контактной сварки, предусматриваются рельефы.
- 2.4 Закладные изделия, имеющие недостаточную заделку анкеров (особенно в легких бетонах) имеют на концах анкеров усиления в виде пластин или отогнутых стержней.
- 2.5 Для фиксации закладных изделий в пластинах устраиваются отверстия для резьбовых фиксаторов.
В случае невозможности фиксации закладных изделий на формах, следует обеспечивать их проектное положение креплением к рабочей арматуре с помощью специальных арматурных фиксаторов.
- 2.6 При изготовлении закладных изделий, лимитируемых размерами опалубочных форм, допуски на размеры пластин и уголков должны быть минусовыми.

3. ТЕХНИЧЕСКИЕ ТРЕБОВАНИЯ И МЕТОДЫ ИСПЫТАНИЙ.

- 3.1 Для металлических закладных деталей должен применяться прокат сортовой и фасонный из стали углеродистой обыкновенного качества по ГОСТ 535-88.
- 3.2 По форме, размерам и предельным отклонениям прокат должен соответствовать требованиям:
- ГОСТ 103-76 - сталь горячекатанная полосовая;
- ГОСТ 8509-85 - уголок стальной равнополочный;
- ГОСТ 8510-86 - уголок стальной неравнополочный.
- 3.3 Анкера закладных изделий должны выполняться из арматуры классов А1, АП и А-Ш по ГОСТ 5781-82. Фиксаторы из арматуры классов Вр1 ГОСТ 6727-80 и А-1 ГОСТ 5781-82.
- 3.4 Соединение анкеров с пластинами осуществляется по ГОСТ 14098-85:
- приварков нормальных анкеров к пластине дуговой механизированной сваркой под флюсом обозначение **Часть 1**

Име.№ подл	Подпись и дата	Взам.инв. №

1.031 КА-2 2 П.3.

Лист
2

ТИ-Мф);

- приваркой наклонных анкеров к пластине дуговой сваркой (Н1-Рш);
- приваркой наклонных анкеров к пластине контактной сваркой по рельефам (Н2-Кр);
- приваркой нормальных анкеров к пластине дуговой механизированной ^{СВАРКОЙ} в CO_2 в отверстие (Т11-МС).

Приварка пластин между собой осуществляется по ГОСТ 5264-80 ручной дуговой сваркой (обозначения С2 и Т1), уголков-ручной дуговой сваркой (обозначения У4.).

Соединение элементов закладной детали М193-78 осуществляется по ГОСТ 14771-76 дуговой сваркой в защитном газе, фиксаторы Ф-1-Ф-3 привариваются к пластине прихватками.

- 3.5 Требования по сварным соединениям должны соответствовать СНЭ93-78.
- 3.6 Антикоррозионная защита закладных изделий должна предусматриваться в конкретном проекте в соответствии с требованиями СНиП 2.03.11-85 в зависимости от условия среды, в которой будет эксплуатироваться закладное изделие.
- 3.7 Общие технические требования, правила контроля и приемки, методы испытания сварных закладных изделий должны соответствовать требованиям ГОСТ 10922-90.

4. РАСЧЕТ.

- 4.1 Закладные изделия, включенные в настоящий выпуск, разделены на две группы: расчетные и конструктивные.
- 4.2 Расчет расчетных закладных изделий выполнен на конкретные сочетания статических нагрузок, возникающие в изделиях панельных зданий.
Расчетные сдвигающие и отрывающие усилия, действующие на закладные изделия, приведены в расчетных схемах на листах ПЗ 5-9.

Часть 1

1.031 КЛ-2

2

П.3.

Лист

3

Изм. № подл	Подпись и дата	Взам. инв. №

- 4.3 Конструктивные закладные изделия предназначенные для крепления в узловых сопряжениях, где возникают незначительные усилия.
Подбор и проверку расчетом указанных закладных изделий следует выполнять в конкретном проекте.
- 4.4 В случае применения расчетных закладных изделий при других, отличных от указанных в данном выпуске расчетных схем, закладные изделия необходимо проверить расчетом.

5. ПЕРЕЧЕНЬ НОРМАТИВНО-ТЕХНИЧЕСКИХ ДОКУМЕНТОВ.

ГОСТ 103-76 ^x	Полоса стальная горячекатанная.
ГОСТ 380-88	Сталь углеродистая обухновенного качества. Марки.
ГОСТ 535-88	Прокат сортовой и фасонный из стали углеродистой обухновенного качества. Общие технические условия.
ГОСТ 5264-80	Ручная дуговая сварка. Соединения сварные. Основные типы, конструктивные элементы и размеры.
ГОСТ 14098	Соединения сварные арматуры и закладных изделий железобетонных конструкций. Типы, конструкция и размеры.
ГОСТ 14771-76	Дуговая сварка в защитном газе. соединения сварные. Основные типы, конструктивные элементы и размеры,
ГОСТ 5781-82	Сталь горячекатанная для армирования железобетонных конструкций. Технические условия.
ГОСТ 6727-80	Проволока стальная низкоуглеродистая, холоднотянутая для армирования железобетонных конструкций.
ГОСТ 10922-90	Арматурные и закладные изделия сварные, соединения сварные арматуры и закладных изделий железобетонных конструкций. Общие технические условия.

часть 1

1.031 КЛ - 2 2 П.3.

Лист

4

Формат 11

Име. № подл.	Подпись и дата	Взам.инв. №

ГОСТ 8509-86

Уголки стальные горячекатаные
равнополочные. Сортамент.

ГОСТ 8510-86

Уголок стальной неравнополочный.
Сортамент.Пособие к
СНИП 2.03.01-84Пособие по проектированию бетонных
и железобетонных конструкций из тяже-
лых и легких бетонов без предваритель-
ного натяжения арматуры.Рекомендации
Москва 1984г.Рекомендации по проектированию сталь-
ных закладных деталей для железобе-
тонных конструкций.

СН 393-78

Инструкция по сварке соединений арма-
туры и закладных деталей железобетон-
ных конструкций.

Имя, № подл.	Подпись и дата	Взам. инв. №

Часть 1

1.031 КА-2 2 П.3.

Лист

5

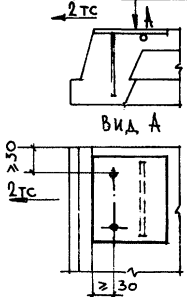
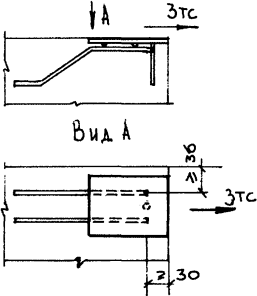
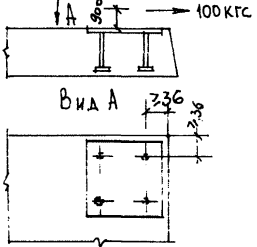
Вид конструкции	Марка закладного изделия	Расчетная схема	Примечания
Плиты покрытия	ДС 4-1		
Плиты перекрытия	ДС 5-15 ДС 5-15-1		
Плиты балконные	ДС 4-2 ДС 4-7 ДС 4-2А ДС 4-2Б ДС 4-7-1 АС 11-3		<p>В расчетной схеме на эскизе условно изображено ДС 4-7</p> <p>Часть 1</p>
		1. 031 КЛ-2 2	ПЗ

Иное № подл. Подпись и дата Взам. инв. №

Лист

6

Вид конструкции	Марка закладного изделия	Расчетная схема	Примечания
Внутренние стеновые панели	НТ 1-1		
Внутренние стеновые панели чердачные	ТЗ-3		
Внутренние стеновые панели чердачные	АС 11-2 АС 11-2А АС 11-2Б АС 11-2В АС 11-2Г		часть 1
		1. 031 КЛ-2 2	ПЗ

Взам инв. №

Подпись и дата

Изм. № подл.

Лист

7

Вид конструкции	Марка закладного изделия	РАСЧЕТНАЯ СХЕМА	Примечания
<p>НАРУЖНЫЕ СТЕНОВЫЕ ПАНЕЛИ</p>	<p>ДС5-4 ДС5-5</p>		<p>ДС5-4 — под нагрузку - 3тс ДС5-5 — под нагрузку - 1,5тс</p>
<p>НАРУЖНЫЕ СТЕНОВЫЕ ПАНЕЛИ ЧЕРДАЧНЫЕ</p>	<p>ДС5-6</p>		
<p>ЦОКОЛЬНЫЕ СТЕНОВЫЕ ПАНЕЛИ</p>	<p>Т1-11</p>		<p>часть 1</p>

Изм. № подл. Подпись и дата. Взам. инв. №

1. 031 КЛ-2 2 ПЗ

Лист 8

Вид конструкции	Марка закладного изделия	Расчетная схема	Примечания
Лестничные марш-площадки	Т1-1 Т1-3 Т1-3-1	<p>100 кг</p> <p>Вид А</p> <p>200 кг</p>	
Балконные ограждения	Т2-3Б Т2-3А	<p>200 кгс</p>	Анкера Т2-3Б приварить к рабочей арматуре конструкции
Балконные ограждения	ПТ-2	<p>М-140 кгс</p>	Анкера ПТ-2 приварить к рабочей арматуре конструкции

Имя, № подл. Подпись и дата Взам. инв. №

1. 031 КЛ-2 2 ПЗ

Часть 1
Лист 9

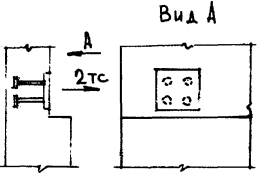
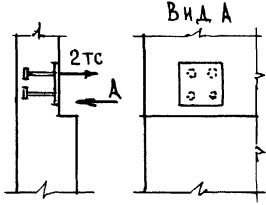
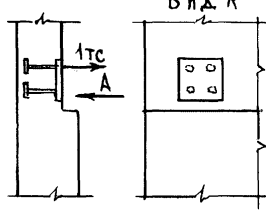
Вид конструкции	Марка закладного изделия	Расчетная схема	Примечания
Наружные стеновые панели чердачные	ДС 5-3		
	ДС 5-2		
	ДС 5-2-1		Часть 1
		1.031 КЛ-2 2	ПЗ

Имя и подп. _____
 Подпись и дата _____
 Плановый № _____

Лист
10

СХЕМА ИСПЫТАНИЙ ИЗДЕЛИЯ
ЗАКЛАДНОГО М193-78

1. СХЕМА ИСПЫТАНИЙ СВАРКИ НА РАЗРЫВ

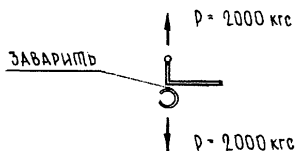

2. СХЕМА ИСПЫТАНИЙ НА РАСКРЫТИЕ „ЗЕВА“

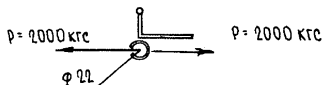

РАСКРЫТИЕ „ЗЕВА“ НА 22мм НЕ
ДОЛЖНО ПРОИСХОДИТЬ ПРИ НАГРУЗКЕ
ДО 2000 кгс

Изм. № подл.	Подпись и дата	Взам. инв. №

Часть 1

1.031 КЛ - 2

2

ПЗ

Лист
11

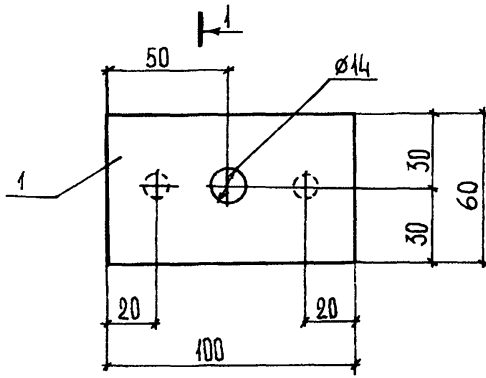

1-1

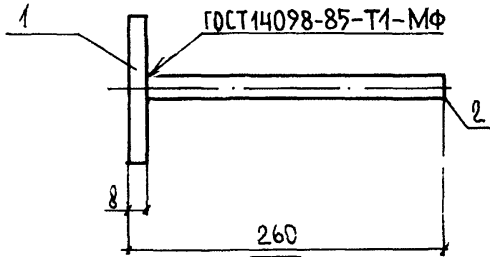

Согласовано

Имя, № подл., Подпись и дата, Взам. инв. №

				Часть 1				
				4.031 КА-2	2	01 СБ		
Имя, № подл.	Подпись и дата	Взам. инв. №		ИЗДЕЛИЕ ЗАКЛАДНОЕ Т1-1 СБОРОЧНЫЙ ЧЕРТЕЖ	Стадия	Масса	Масштаб	
Имя, № подл.	Подпись и дата	Взам. инв. №			Р	0,70	1:2	
Имя, № подл.	Подпись и дата	Взам. инв. №			Лист 1	Листов 1		
Имя, № подл.	Подпись и дата	Взам. инв. №			РАСЧЕТНОЕ ИЗДЕЛИЕ			ЛЕННИПРОЕКТ ОКУ
Имя, № подл.	Подпись и дата	Взам. инв. №						

Формат	Зона	Поз.	Обозначение	Наименование	Кол.	Примечание
				<u>ДОКУМЕНТАЦИЯ</u>		
А4			1.031 КА-2 2 02 СБ	СБОРОЧНЫЙ ЧЕРТЕЖ	1	
А4				ПОЯСНИТЕЛЬНАЯ ЗАПИСКА	1	
				<u>ДЕТАЛИ</u>		
Б4	2			Ф10 АП ГОСТ 5781-82 R=260	2	МАССА 1 ПОЗ. КГ 0.16
А4	1		1.031 КА-2 2 72	ПЛАСТИНА П-2	1	0.50

Имя, № подл.	Подпись и дата	Взам. инв. №				Часть 1			
	НАЧ. ОТД. БУНИЧ <i>[подпись]</i> 06.91			1.031 КА-2	2	02			
ГЛ. КОНС. БУНИЧ <i>[подпись]</i> "									
РУК. ГР. БАБИНА <i>[подпись]</i> "									
ПРОВЕР. БАБИНА <i>[подпись]</i> "									
РАССЧИТ. ЕСЕЛЬСОН <i>[подпись]</i> "									
ИСП. ДИ. БОРОВИЦКАЯ <i>[подпись]</i> "									
И. КОНТР. ИОХАЕВА <i>[подпись]</i> "									
			ИЗДЕЛИЕ ЗАКЛАДНОЕ Т1-3				Стадия	Лист	Листов
			ЛЕНИИПРОЕКТ ОКУ						

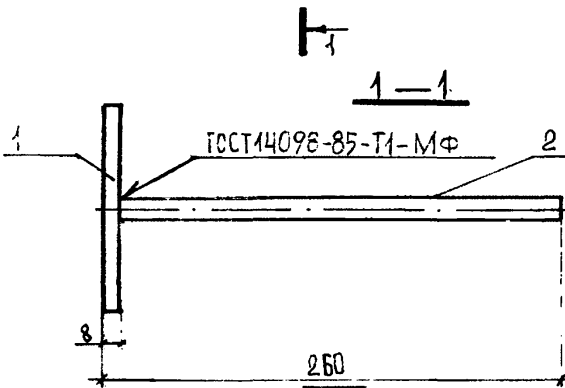
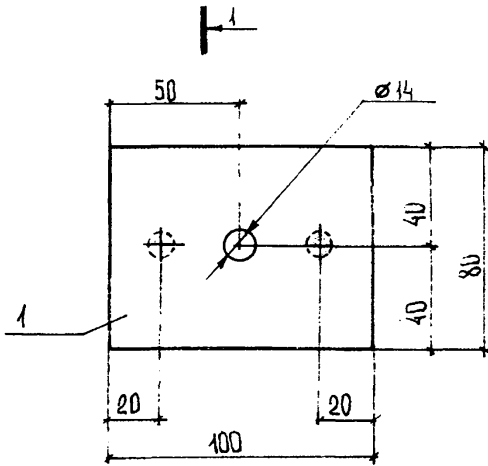

Согласовано

Взам.инв. №

Подпись и дата

Инв.№ подл.

Часть 1

1.031 КЛ-2 2

02 СВ

Исполнил	ГРОМОВА	<i>[Signature]</i>	"
Исполнил	НОВАЕВА	<i>[Signature]</i>	"
Разработ	БОРОВАЦКАЯ	<i>[Signature]</i>	"
Провер.	БАВИНА	<i>[Signature]</i>	"
Рук.гр.	БАВИНА	<i>[Signature]</i>	"
ПАСПЕЦ	-	-	"
ПЛАХОТ.	БУНИЧ	<i>[Signature]</i>	"
НАЧ.ОТД.	БУНИЧ	<i>[Signature]</i>	06.91

ИЗДЕЛИЕ ЗАКЛАДНОЕ
Т1-3
СБОРОЧНЫЙ ЧЕРТЕЖ

Стадия	Масса	Масштаб
Р	0.82	1:2
Лист 1	Листов 1	

РАСЧЕТНОЕ ИЗДЕЛИЕ

ЛЕННИПРОЕКТ
ОКУ

Форма	Зона	Поз.	Обозначение	Наименование	Кол.	Примечание
				<u>ДОКУМЕНТАЦИЯ</u>		
АЧ		1.031 КЛ-2 2	03 СБ	СБОРОЧНЫЙ ЧЕРТЕЖ	4	
АЧ			ПЗ	ПОЯСНИТЕЛЬНАЯ ЗАПИСКА	1	
				<u>ДЕТАЛИ</u>		
						МАССА 1 ПОЗ. КГ
БЧ	2			ФЮАII ГОСТ 5781-82 В-260	4	0.16
АЧ	1	1.031 КЛ-2 2	-74	ПЛАСТИНА П-4	1	0.50

Взам. инв. №										
Подпись и дата										
Имя № подл.	НАЧ. ОТД.	БУНИЧ		06.91	1.031 КЛ-2 2 03					
	ГЛ. КОНС.	БУНИЧ		"						
	РУК. ГР.	БАБИНА		"						
	ПРОВЕР.	ЕСЕЛЬСОН		"	ИЗДЕЛИЕ ЗАКЛАДНОЕ Т1-11	Стадия	Лист	Листов		
	РАССЧТ.	ЕСЕЛЬСОН		"		Р	1	1		
	ИСПОЛН.	БОРВИЦКАЯ		"		ЛЕННИИПРОЕКТ				
Н. КОНТР.	ИОВАЕВА		"	ОКУ						

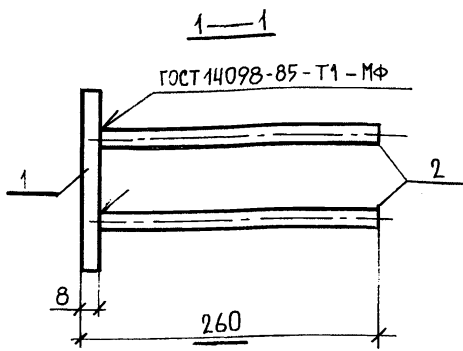
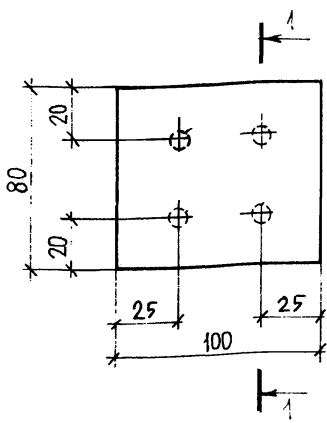

часть 1

1.031 КЛ-2 2 03 СБ

ИЗДЕЛИЕ ЗАКЛАДНОЕ
Т1-11
СБОРОЧНЫЙ ЧЕРТЕЖ
РАСЧЕТНОЕ ИЗДЕЛИЕ

Стадия	Масса	Масштаб
Р	11.4	1:2
Лист 1		Листов 1
ЛЕННИИПРОЕКТ ОКУ		

Согласовано

Имя, № подл.	Подпись и дата	Взам.име. №
НАЧ.ОТД.	БУНИЧ	06.91
ГЛ.КОНС.	БУНИЧ	"
РУК.ГР.	БАБИНА	"
Провер.	ЕГЕЛЬСОН	"
Разработ	БОРОВИЦКАЯ	"
Исполнил	БОРОВИЦКАЯ	"
И.КОНТР.	ИВЛЕВА	"

Формат	Зона	Поз.	Обозначение	Наименование	Кол.	Примечание
				<u>ДОКУМЕНТАЦИЯ</u>		
			1.031 КА-2 2 ПЗ	Пояснительная записка	X	
			04 СБ	Сборочный чертёж	X	
				<u>ДЕТАЛИ</u>		МАССА 1 ПОЗ. КГ
А4	1		1.031 КА-2 2 75	Пластина П-5	1	0.50
В4	2			Ø10 АІІ ГОСТ 5781-82 L=160	2	0.10

часть

Имя, № подл. Подпись и дата. Владелец №

НАЧ. ОУА	БУНИН	<i>[Signature]</i>	06.91
ГЛАВ. КОНСТ.	БУНИН	<i>[Signature]</i>	"
ПАСПЕЦ.	—	—	"
РУК. ГР.	БАБИНА	<i>[Signature]</i>	"
ПРОВЕРИЛ	БОРОВИЦКАЯ	<i>[Signature]</i>	"
РАССЧИТ.	—	—	"
ИСПОЛНИЛА	ГРОМОВА	<i>[Signature]</i>	"
И. КОНТР.	ЦОВЛЕВА	<i>[Signature]</i>	"

1.031 КА-2 2 04

ИЗДАНИЕ ЗАКЛАДНОЕ
Т 2-3

Стадия	Лист	Листов
Р	1	1
ЛЕННИИПРОЕКТ ОКУ		

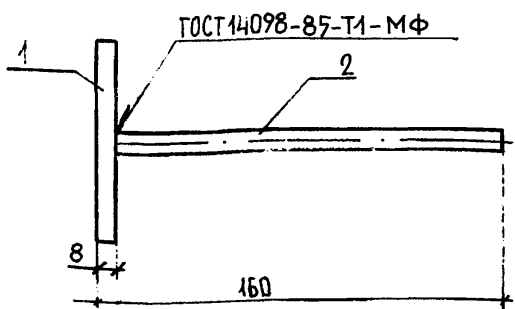
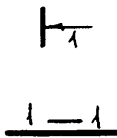
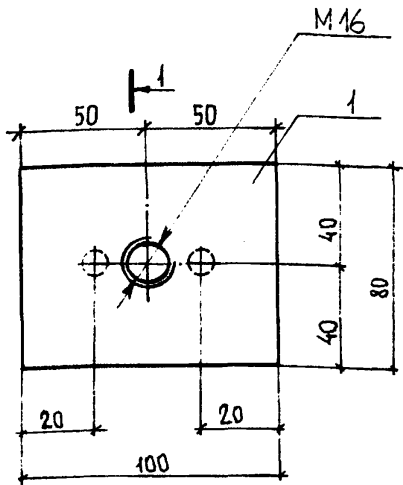

АНКЕР ПОЗ.2 ПРИВАРИТЬ К РАБОЧЕЙ АРМАТУРЕ ИЗДЕЛИЯ.

Часть 1

Согласовано

Имя, № подл., Подпись и дата, Взам.инв. №

Имя, № подл.	Подпись и дата	Взам.инв. №
Имя, № подл.	Подпись и дата	Взам.инв. №
Имя, № подл.	Подпись и дата	Взам.инв. №
Имя, № подл.	Подпись и дата	Взам.инв. №
Имя, № подл.	Подпись и дата	Взам.инв. №
Имя, № подл.	Подпись и дата	Взам.инв. №
Имя, № подл.	Подпись и дата	Взам.инв. №
Имя, № подл.	Подпись и дата	Взам.инв. №
Имя, № подл.	Подпись и дата	Взам.инв. №
Имя, № подл.	Подпись и дата	Взам.инв. №

1031 КЛ-2		2	04 СБ		
ИЗДЕЛИЕ ЗАКЛАДАНДЕ Т2-3			Стадия	Масса	Масштаб
СБОРОЧНЫЙ ЧЕРТЕЖ			P	0.70	1:2
КОНСТРУКТИВНОЕ ИЗДЕЛИЕ			Лист 1	Листов 1	
			ЛЕННИИПРОЕКТ ОКУ		

КА

Формат	Зона	Поз.	Обозначение	Наименование	Коп.	Примечание
				<u>ДОКУМЕНТАЦИЯ</u>		
А4			1.031 КЛ-2 2 05 СБ	СВСРОЧНЫЙ ЧЕРТЕЖ	×	
А4			ЛЗ	ПОЯСНИТЕЛЬНАЯ ЗАПИСКА	×	
				<u>ДЕТАЛИ</u>		МАССА ПОД КТ
А4	1		1.031 КЛ-2 2 78	ПЛАСТИНА П-8	1	0.63
Б4	2			ФЮАН ГОСТ 5781-82 В-100	4	0.06

Име. № подл. Подпись и дата. Взам. инв. №

Часть 1

НАЧ. ОТД. БУНИЧ	06.91	1.031 КЛ-2	2	05
П.А. КОСЯКОВА	"			
ПРОВЕР. ЕСЕЛЬСОН	"	УЗЕЛИЕ ЗАКЛАДНОЕ Т2-3А		
РАССЧИТ.	"			
ИСПОЛН. БОРОВИЦКАЯ	"			
И. КОНТР. ИСВАЕВА	"			
		Студия	Лист	Листов
		Р	1	1
ЛЕННИПРОЕКТ ОКУ				

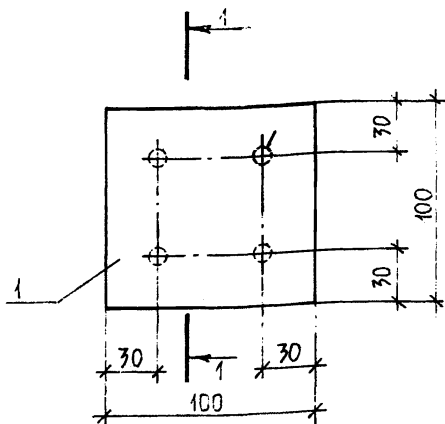

1—1

ГОСТ 14098-85-Т1-МФ

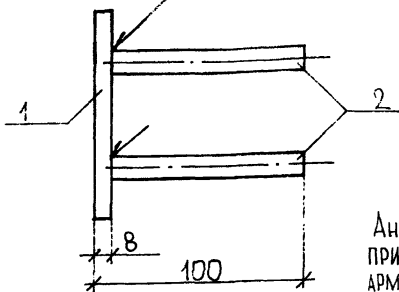

АНКЕР ПОЗ.2
ПРИВАРИТЬ К РАБОЧЕЙ
АРМАТУРЕ ИЗДЕЛИЯ.

Часть 1

1. 031 КЛ-2 2 05 СБ

Имя, № подл.	Подпись и дата	Взам. инв. №
НАЧ. ОТД. БУНИЧ		
ГЛАВ. КОНС. БУНИЧ		
РУК. ГР. БАБИНА		
Провер. ЕСЕЛЬСОН		
Разработ. БОРОВИЦКАЯ		
Исполнил. БОРОВИЦКАЯ		
Н. КОНТР. ИОВАЕВА		

ИЗДЕЛИЕ ЗАКЛАДНОЕ
Т2-3А
СБОРОЧНЫЙ ЧЕРТЕЖ

Стадия	Масса	Масштаб
Р	0.87	1:2
Лист 1	Листов 1	

КОНСТРУКТИВНОЕ ИЗДЕЛИЕ

ЛЕННИПРОЕКТ
ОКУ

Формат	Зона	Поз.	Обозначение	Наименование	Кол.	Примечание
				<u>ДОКУМЕНТАЦИЯ</u>		
АЧ			1.031 КЛ-2 2 06 СБ	СБОРОЧНЫЙ ЧЕРТЕЖ	2	✗
АЧ			ПЗ	ПОЯСНИТЕЛЬНАЯ ЗАПИСКА	1	✗
				<u>ДЕТАЛИ</u>		МАССА ПОЗ КГ
АЧ	1		1.031 КЛ-2 2 78	ПЛАСТИНА П-8	1	0.63
БЧ	2			ФЮАН ГОСТ 5781-82 ρ=70	4	0.04

Инв.№ подл.
 Подпись и дата
 Взам.инв.№

				часть 1								
И. КОНОНОВ	Б. БУНИЧ	<i>[Signature]</i>	06.91	1.031 КЛ-2	2	06						
И. КОНОНОВ	Б. БУНИЧ	<i>[Signature]</i>	н	ИЗДЕЛИЕ ЗАКЛАДНОЕ								
И. КОНОНОВ	Г. БАБИНА	<i>[Signature]</i>	н	Т2 - 3Б								
И. КОНОНОВ	В. ЕСЕЛЬСОН	<i>[Signature]</i>	н	<table border="1"> <tr> <td>Студия</td> <td>Лист</td> <td>Листов</td> </tr> <tr> <td>Р</td> <td>1</td> <td>1</td> </tr> </table>			Студия	Лист	Листов	Р	1	1
Студия	Лист	Листов										
Р	1	1										
И. КОНОНОВ	РАСЧИТ.	-	н	ЛЕННИИПРОЕКТ								
И. КОНОНОВ	ИСП. И. БОРВИЦКАЯ	<i>[Signature]</i>	н	ОКУ								
И. КОНОНОВ	И. КОНТ. ИЮБАЕВА	<i>[Signature]</i>	н									

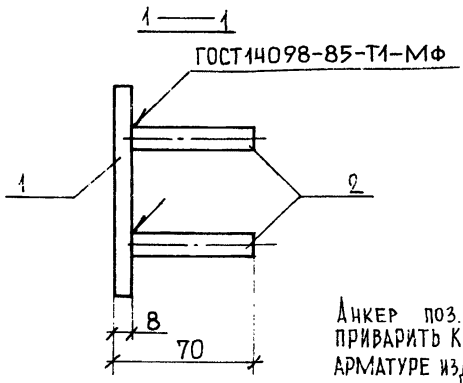
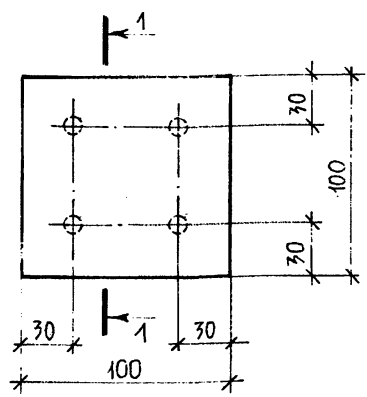

АНКЕР ПОЗ. 2
ПРИВАРИТЬ К РАБОЧЕЙ
АРМАТУРЕ ИЗДЕЛИЯ.
Часть 1

Согласовано

Имя, № подл.	Подпись и дата	Взам.инв. №
Имя, № подл.	Подпись и дата	Взам.инв. №
Имя, № подл.	Подпись и дата	Взам.инв. №
Имя, № подл.	Подпись и дата	Взам.инв. №
Имя, № подл.	Подпись и дата	Взам.инв. №
Имя, № подл.	Подпись и дата	Взам.инв. №
Имя, № подл.	Подпись и дата	Взам.инв. №

1. 031 КЛ-2	2	06 СБ
ИЗДЕЛИЕ ЗАКЛАДНОЕ Т2-ЗБ		
СБОРОЧНЫЙ ЧЕРТЕЖ		
РАСЧЕТНОЕ ИЗДЕЛИЕ		
Стадия	Масса	Масштаб
Р	079	1:2
Лист 1	Листов 1	
ЛЕННИПРОЕКТ СКУ		

Формат	Зона	Поз.	Обозначение	Наименование	Кол.	Примечание
				<u>ДОКУМЕНТАЦИЯ</u>		
АЧ			1.031 КЛ-2 2 07 СБ	СБОРОЧНЫЙ ЧЕРТЕЖ	×	
АЧ			ПЗ	ПОЯСНИТЕЛЬНАЯ ЗАПИСКА	×	
				<u>ДЕТАЛИ</u>		Масса по кр
АЧ	1		1.031 КЛ-2 2 75	ПЛАСТИНА П-5	1	0.50
АЧ	2		76	П-6	2	0.10
БЧ	3			ФЮА П ГОСТ 5781-82 L=140	2	0.09

Имя, № подл., Подпись и дата, В. зам. инв. №

часть 1

НАЧ. ОТА БУНИЧ *[подпись]* 06.91
 ГЛ. КОНС. БУНИЧ *[подпись]* "
 РУК. ГР. БАБИНА *[подпись]* "
 ПРОВЕР. ЕСЕЛЬСОН *[подпись]* "
 РАЗРАБ. БОРОВИЦКАЯ *[подпись]* "
 ИСП. СЛ. БОРОВИЦКАЯ *[подпись]* "
 Н. КОНТР. ИВАНОВА *[подпись]* "

1. 031 КЛ-2 2 07
 ИЗДЕЛИЕ ЗАКЛАДНОЕ
 ТЗ-3

Стадия	Лист	Листов
Р	1	1
ЛЕННИПРОЕКТ ОКУ		

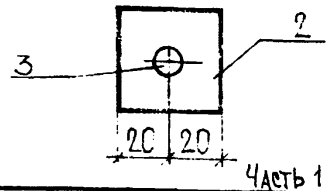
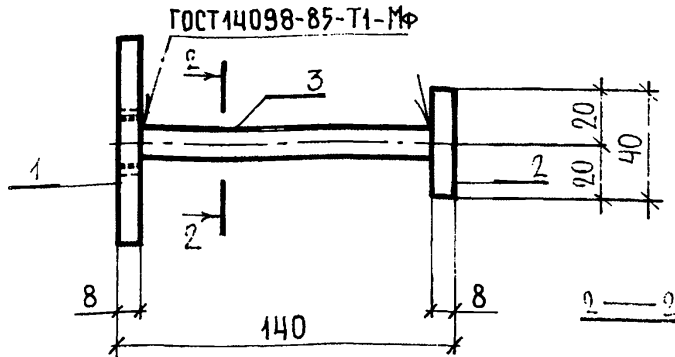
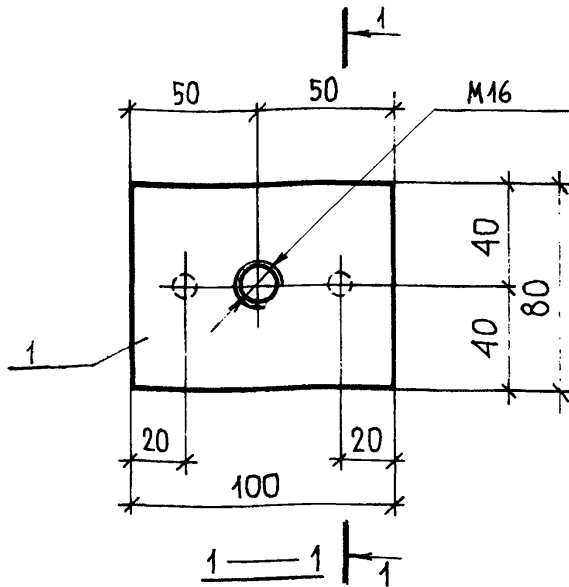

Согласовано

Взам. инв. №

Подпись и дата

Имя, № подл.

НАЧ.ОТД.	БУНИЧ	<i>[Signature]</i>	06.91
ГЛ.КОНС.	БУНИЧ	<i>[Signature]</i>	"
РУК.ГР.	БАБИНА	<i>[Signature]</i>	"
Провер.	ЕСЕЛЬСОН	<i>[Signature]</i>	"
Разработ.	БОРОВИЦКАЯ	<i>[Signature]</i>	"
Исполнил	БОРОВИЦКАЯ	<i>[Signature]</i>	"
Н.КОНТР.	ИВАНОВА	<i>[Signature]</i>	"

1. 031 КЛ-2 2 07 СБ

ИЗДЕЛИЕ ЗАКЛАДНОЕ
ТЗ-3
СБОРОЧНЫЙ ЧЕРТЕЖ

Стадия	Масса	Масштаб
Р	0.88	1:2
Лист 1	Листов 1	

РАСЧЕТНОЕ ИЗДЕЛИЕ

ЛЕННИПРОЕКТ
ОКУ

Формат	Зона	Поз.	Обозначение	Наименование	Кол.	Примечание
				<u>ДОКУМЕНТАЦИЯ</u>		
А4			1.031 КЛ-2 2 08 СБ	СБОРОЧНЫЙ ЧЕРТЕЖ	X	
А4			. ПЗ	ПОЯСНИТЕЛЬНАЯ ЗАПИСКА		
				<u>ДЕТАЛИ</u>		МАССА 1 ПОЗ. КГ
А4	1		1.031 КЛ-2 2 78	ПЛАСТИНА П-8	1	0.65
А4	2		115	ЯНКЕР А-1	2	0.23
Б4	3			ФЛАНЦ ГОСТ 5781-82 d=130	2	0.08

Взам. инв. №
Подпись и дата
Или № инв.

ЧАСТЬ 1

НАЧ. ОТД. БУНИЧ	<i>[Signature]</i>	06.91	1.031 КЛ-2 2 08	Стр.	Лист	Листов
ГЛ. КОНСТ. БУНИЧ	<i>[Signature]</i>		ИЗДЕЛИЕ ЗАКЛАДНОЕ НТ1-1	Р	1	1
РУК. ГР. БАБИНА	<i>[Signature]</i>			ЛЕННИПРОЕКТ ОКУ		
ПРОВЕР. ЕСЕЛЬСОН	<i>[Signature]</i>					
РАССЧИТ. ЕСЕЛЬСОН	<i>[Signature]</i>					
ИСПОЛН. БОРОВИКОВА	<i>[Signature]</i>					
Н. КОНТРОЛЬЩИК	<i>[Signature]</i>					

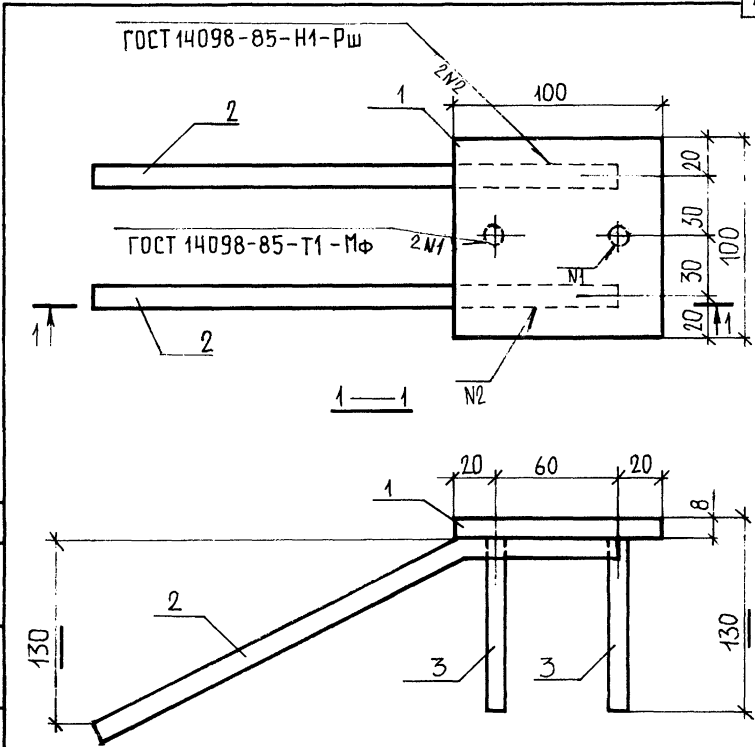

Согласовано

Име. № подл.	Подпись и дата	Взам. инв. №
Исполнил	Боровицкая	
Разработ.	Боровицкая	
Провер.	Есельсон	
Рук. гр.	Бабина	
Т.к. конст.	Бунич	
Нач. отд.	Бунич	06.91

Часть 1		
1.031 КЛ-2	2	08 СБ
ИЗДЕЛИЕ ЗАКЛАДНОЕ НТ1-1 СБОРОЧНЫЙ ЧЕРТЕЖ РАСЧЕТНОЕ ИЗДЕЛИЕ	Стадия	Масса
	Р	1.25
	Масштаб	1:2
	Лист 1	Листов 1
ЛЕННИПРОЕКТ		ОКУ

Формат	Зона	Поз.	Обозначение	Наименование	Кол.	Примечание
				<u>ДОКУМЕНТАЦИЯ</u>		
А4			1.031 КЛ-2 2 09 СБ	ОБОРОЧНЫЙ ЧЕРТЕЖ	×	
А4				ПЗ ПОЯСНИТЕЛЬНАЯ ЗАПИСКА	×	
				<u>ДЕТАЛИ</u>		МАССА (ПОЗ. КГ)
А4	1		1.031 КЛ-2 2 72	ПЛАСТИНА П-2	1	0.50
А4	2			АНКЕР А-2	2	0.23

Изм. № подл. Полности и даты. Взам. инв. №

Часть 1

НАЧ. ОТД. БУНИЧ	<i>[Signature]</i>	06.91
ГЛ. КОМП. БУНИЧ	<i>[Signature]</i>	✓
РУК. ГР. БАБИНА	<i>[Signature]</i>	✓
ПРОВЕР. ЕСЕАБСОН	<i>[Signature]</i>	✓
РАЗРАБ. БОРОВИЦКАЯ	<i>[Signature]</i>	✓
ИСПОЛН. БОРОВИЦКАЯ	<i>[Signature]</i>	✓
Н. КОНТР. ИВОВА	<i>[Signature]</i>	✓

1.031 КЛ-2 2 09

ИЗДЕЛИЕ ЗАКЛАДНОЕ
Н1-3

Стадия	Лист	Листов
Р	1	1
ЛЕННИПРОЕКТ ОКУ		

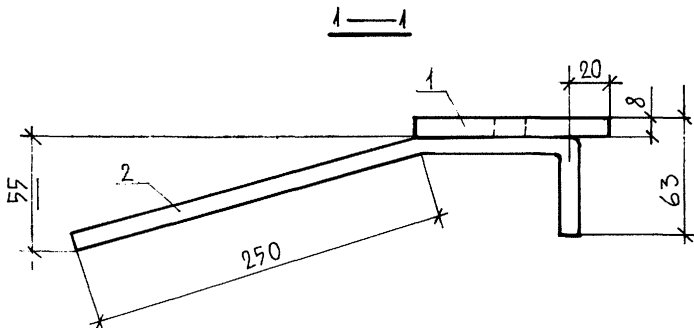
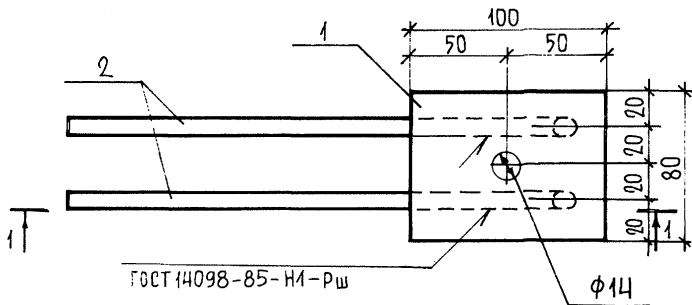

часть 1

1. 031 КЛ-2 2 09СБ

Имя, № подл.	Подпись и дата	Взам. инв. №
Нач. ОТА	БУРЛЧ	0691
Гл. конст.	БУРЛЧ	"
Рук. гр.	БАБИНА	"
Провер.	ЕСЕЛЬСОН	"
Разработ	БОРОВИЦКАЯ	"
Исполнил	БОРОВИЦКАЯ	"
Н. контр.	ИВЛЕВА	"

ИЗДЕЛИЕ ЗАКЛАДНОЕ
Н1-3
СБОРОЧНЫЙ ЧЕРТЕЖ

Стадия	Масса	Масштаб
Р	0,96	1:2

Лист 1 Листов 1

КОНСТРУКТИВНОЕ ИЗДЕЛИЕ

ЛЕННИИПРОЕКТ
ОКУ

Формат	Зона	Поз.	Обозначение	Наименование	Кол.	Примечание
				<u>ДОКУМЕНТАЦИЯ</u>		
АЧ			1.031 КА-2 2 10 СБ	СБОРОЧНЫЙ ЧЕРТЕЖ	X	
АЧ			ПЗ	ПОЯСНИТЕЛЬНАЯ ЗАПИСКА	X	
				<u>ДЕТАЛИ</u>		МАССА / ПРОС. КГ
АЧ	1		1.031 КА-2 2 140	УГОЛОК У-1	1	0.90
БЧ	2			Ф10АЩГОСТ 5781-82 L=260	2	0.16

Часть 1

НАЧ. ОТД. БУНИЧ		06.91	1.031 КА-2 2 10 ИЗДЕЛИЕ ЗАКЛАДНОЕ ПТ1-3	Стандия	Лист	Листов
ГЛ. КОНС. БУНИЧ		"		Р	1	1
РУК. ГР. БАБИНА		"		ЛЕННИПРОЕКТ ОКУ		
ПРОВЕР. БЕСАЛЬСОН		"				
РАЗРАБ. БОРОВИЦКАЯ		"				
ИСПОЛН. БОРОВИЦКАЯ		"				
И. КОНТР. ИОВАЕВА		"				

Взм. инв. №
Подпись и дата
Име. № подл.

ГОСТ 14098-85-Т1-МФ

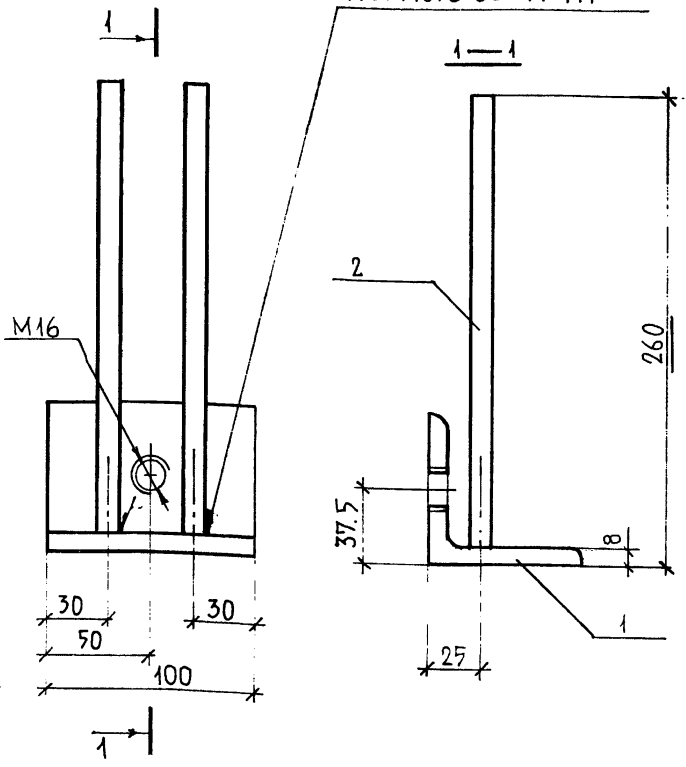

Согласовано

Имя, № подл.	Подпись и дата	Взам. инв. №
Исполнил		
Н. КОНТР.		

Имя	№ подл.	Подпись	Дата
НАЧ. ОТД.	БУНИЧ	<i>[Signature]</i>	06.91
ГЛ. КОНСТ.	БУНИЧ	<i>[Signature]</i>	"
РУК. ГР.	БАБИНА	<i>[Signature]</i>	"
Провер.	ЕСЕЛЬСОН	<i>[Signature]</i>	"
Разработ.	БОРОВИЦКАЯ	<i>[Signature]</i>	"
Исполнил	БОРОВИЦКАЯ	<i>[Signature]</i>	"
Н. КОНТР.	ИОВАЕВА	<i>[Signature]</i>	"

Часть 1		
1. 031 КЛ-2	2	10СБ
ИЗДЕЛИЕ ЗАКЛАДНОЕ ПТ1-3 СБОРОЧНЫЙ ЧЕРТЕЖ	Стадия	Масса
	Р	1.22
КОНСТРУКТИВНОЕ ИЗДЕЛИЕ	Листов	Масштаб
	1	1:2
ЛЕННИПРОЕКТ ОКУ		Листов 1

Формат	Зона	Поз.	Обозначение	Наименование	Кол.	Примечание
				<u>Документация</u>		
АЧ			1.031 КА-2 2 11 СБ	СБОРОЧНЫЙ ЧЕРТЁЖ	X	
АЧ				ПОЯСНИТЕЛЬНАЯ ЗАПИСКА	X	
				<u>ДЕТАЛИ</u>		МАССА 1 ПОЗ, КГ
АЧ	1		1.031 КА-2 2 144	УГОЛОК У-5	1	1.62
АЧ	2			АНКЕР А-93	2	0.20
БЧ	3			Ф10АНТ9СТ5781-82 L=120	2	3.07

Имя, № подл.	Подпись и дата			Взам. инв. №				
НАЧ. ОТД.	БУНИЧ	<i>[подпись]</i>	06.91	1.031 КА-2	2	11		
ТА. КОНСТР.	БУНИЧ	<i>[подпись]</i>	"					
РУК. ГР.	БАВИНА	<i>[подпись]</i>	"					
ПРОВЕРИЛ	БОРОВИЦКАЯ	<i>[подпись]</i>	"	ИЗДАНИЕ ЗАКЛАДНОЕ ПТ - 2	Стадия	Лист	Листов	
РАСЧИТАЛ	БЕГЕЛЬСОН	<i>[подпись]</i>	"		Р	1	1	
ИСПОЛНИЛ	НЮХТИКОВА	<i>[подпись]</i>	"		ЛЕНИНПРОЕКТ ОКУ			
И. КОНТР.	ЮЗЛЕВА	<i>[подпись]</i>	"					

Часть 1

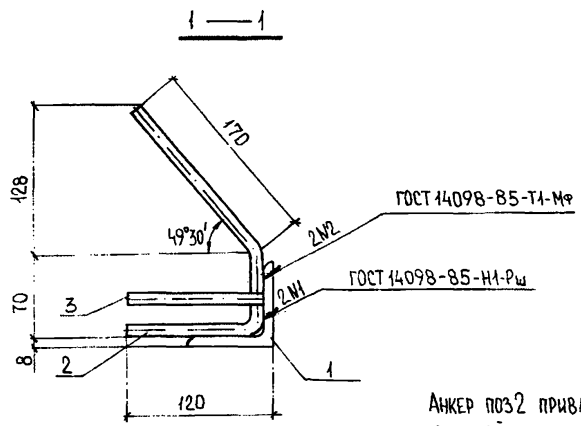
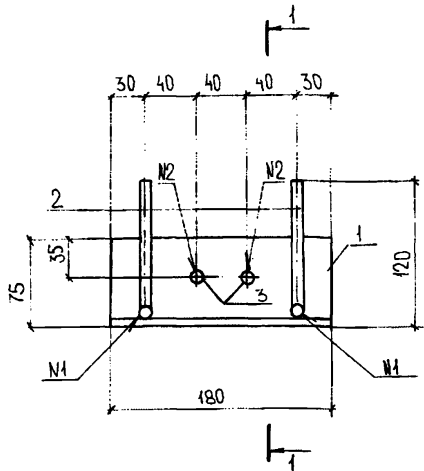

АНКЕР ПОЗ2 ПРИВАРИТЬ К РАБОЧЕЙ АРМАТУРЕ ИЗДЕЛИЯ

Часть 1

Согласовано

Имя, № подл.	Подпись и дата	Взам. инв. №	

Исполнил	ГРОМОВА	<i>[Signature]</i>	06.91
Провер.	БОРОВИЦКАЯ	<i>[Signature]</i>	"
Разработ.	БОРОВИЦКАЯ	<i>[Signature]</i>	"
Рук. гр.	БАБИНА	<i>[Signature]</i>	"
Л.А. КОСТ.	БУНИЧ	<i>[Signature]</i>	"
Нач. отд.	БУНИЧ	<i>[Signature]</i>	"

1031 КЛ-2 2 ИСБ

ИЗДЕЛИЕ ЗАКЛАДНОЕ
ПТ-2

СБОРОЧНЫЙ ЧЕРТЕЖ

РАСЧЕТНОЕ ИЗДЕЛИЕ

Стадия	Масса	Масштаб
Р	2.16	1:4
Лист 1	Листов 1	
ЛЕННИПРОЕКТ ОКУ		

Формат	Зона	Поз.	Обозначение	Наименование	Кол.	Примечание
				<u>ДОКУМЕНТАЦИЯ</u>		
A4			1.031 КЛ-2 2 12 СБ	СБОРОЧНЫЙ ЧЕРТЕЖ	1	
A4			ПЗ	ПОЯСНИТЕЛЬНАЯ ЗАПИСКА	1	
				<u>ДЕТАЛИ</u>		МАССА 1 ПОЗ. КГ
A4	1		1.031 КЛ-2 2 75	ПЛАСТИНА П-5	1	0.50
B4	2			φ10 А1 ГОСТ 5781-82 ℓ=150	2	0.09
B4	3			φ16 А1 ГОСТ 5781-82 ℓ=70	1	0.11

Часть 1

ИЗДЕЛИЕ ЗАКЛАДНОЕ
1.031 КЛ-2 2 12

НАЧ. ОПЕД.	БУНУЧ	<i>[подпись]</i>	06.91
ГЛАВ. КОНСТР.	БУНУЧ	<i>[подпись]</i>	"
РУК. ГР.	БАБИНА	<i>[подпись]</i>	"
ПРОВЕРЯЮЩ.	БОРОВИЦКАЯ	<i>[подпись]</i>	"
РАССЧИТ.	БАБИНА	<i>[подпись]</i>	"
ИСП. ДАННЫЕ	ИЮСТИКОВА	<i>[подпись]</i>	"
Н. КОНТР.	ИВАНОВА	<i>[подпись]</i>	"

Стадия	Лист	Листов
Р	1	1
ЛЕННИПРОЕКТ ОКУ		

Изм. №: _____
 Подпись и дата: _____
 Владелец №: _____

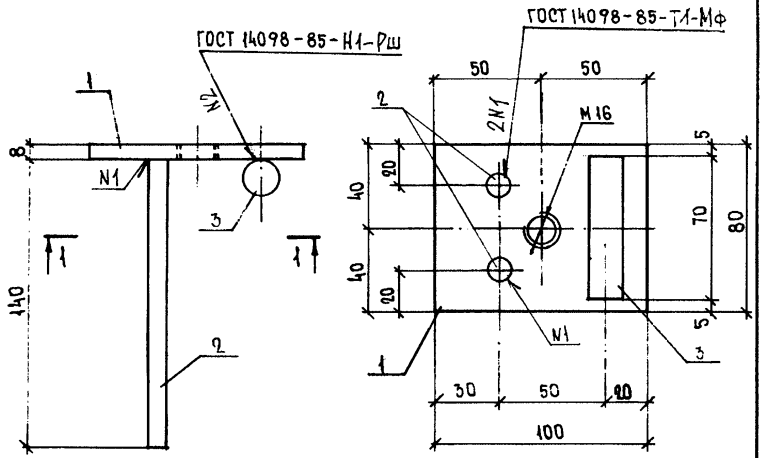

Согласовано

Часть 1

1.031 КЛ-2 2 12 СБ

Имя, № подл.	Подпись и дата	Взам. инв. №
Исполнил	НЮХТИКОВА	
Разработ.	БОРОВИЦКАЯ	
Провер.	БОРОВИЦКАЯ	
Рук. гр.	БАБИНА	
Л.СРЕЦЬ		
ТАКОНЕТР	БУНИЧ	06.91
НАЧ. ОТД.	БУНИЧ	

ИЗДЕЛИЕ ЗАКЛАДНОЕ
ДС4 - 1
СВЯРОЧНЫЙ ЧЕРТЕЖ

РАСЧЕТНОЕ ИЗДЕЛИЕ

Стадия	Масса	Масштаб
Р	0.79	1:2
Лист 1	Листов 1	
ЛЕННИПРОЕКТ ОКУ		

Формат	Зона	Поз.	Обозначение	Наименование	Коп.	Примечание
				<u>ДОКУМЕНТАЦИЯ</u>		
АЧ			1.031 КА 2 2 13 СБ	СБОРОЧНЫЙ ЧЕРТЕН	✗	
АЧ				ПЗ <u>ДЕТАЛИ</u>	✗	
АА	1		1.031 КА-2 2 90	ПЛАСТИНА	П-20	1 0.63
АА	2			АНКЕР	А-15	4 0.14

МАССА Т ПЕР. КТ

Мин. № подл. Подпись и дата Взам. инв. №

ЧАСТЬ 1

НАЧ.ОТД.	БУНИЧ	<i>[Signature]</i>	06.91	1.031	КА-2	2	13
ТАКОНСТР	БУНИЧ	<i>[Signature]</i>	✓				
РУК.ГР.	БАБИНА	<i>[Signature]</i>	✓				
ПРОВЕРИЛ	БОРОВИЦКАЯ	<i>[Signature]</i>	✓				
РАССЧИТ.	БАБИНА	<i>[Signature]</i>	✓				
ИСПОЛНИЛ	НЮХТИКОВА	<i>[Signature]</i>	✓				
ТАКОНТР.	НОВАЕВА	<i>[Signature]</i>	✓				

ИЗДЕЛИЕ ЗАКЛАДНОЕ
ДС4-2

Стадия	Лист	Листов
Р	1	1
ЛЕННИПРОЕКТ		
ОКУ		

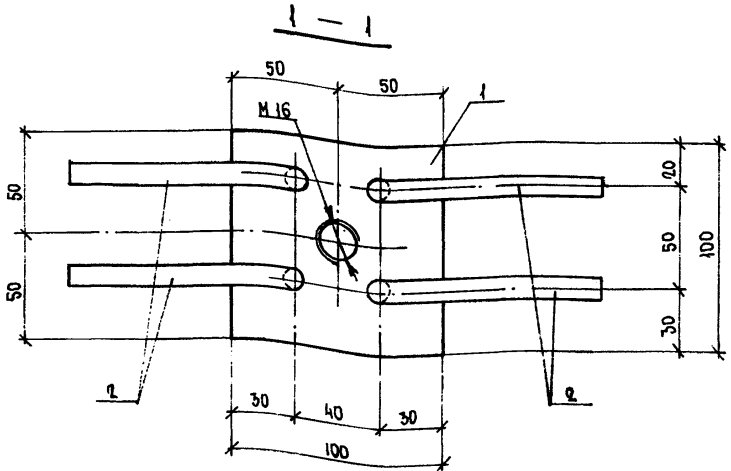
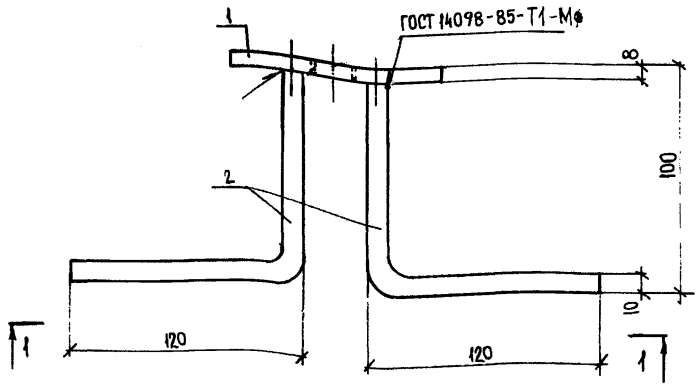

часть 1

1.031 кл-2 2 130Б

Имя и подл.	Подпись и дата	Взам.инв. №	
Нач. отд.	БУНИЧ	06.91	и
Гл. констр.	БУНИЧ		и
Гл. спец.			и
Рук. гр.	БАВИНА		и
Провер.	ЕСЕЛЬСОН		и
Разработ.	БОРОВИЦКАЯ		и
Исполнил	НЮТИКОВА		и
Н. контр.	МОЛОВА		и

ИЗДЕЛИЕ ЗАКЛАДНОЕ
ДС4-2
СБОРОЧНЫЙ ЧЕРТЕЖ
РАСЧЕТНОЕ ИЗДЕЛИЕ

Стадия	Масса	Масштаб
Р	1,19	1:2
Лист 1		Листов 1

ЛЕННИПРОЕКТ
ОКУ

Согласовано

Формат	Зона	Поз.	Обозначение	Наименование	Кол.	Примечание
				<u>ДОКУМЕНТАЦИЯ</u>		
А4		1.031	КА-2 2 14 СБ	СБОРОЧНЫЙ ЧЕРТЕН	X	
А4			ПЗ	ПОЯСНИТЕЛЬНАЯ ЗАПИСКА	X	
				<u>ДЕТАЛИ</u>		МАССА 1 ПОР., КГ
А4	1	1.031	КА-2 2 78	ПЛАСТИНА П-8	1	0,63
А4	2		129	АНКЕР А-15	2	0,14
Б4	3			Ф ЮАН ГОСТ 5781-82 ε=155	2	0,10

Имя, № документа, Подпись и дата, Владелец, №

Часть 1					
ИМ. ОТА	БУНИЧ	<i>[Signature]</i>	06.91	1.031	КА - 2 2 14
ГЛ. КОНСТР	БУНИЧ	<i>[Signature]</i>	"		
РУК. ГР	БАБИНА	<i>[Signature]</i>	"		
ПРОВЕРИ	БОРОВИЦКАЯ	<i>[Signature]</i>	"	ИЗДАНИЕ ЗАКЛАДНОЕ ДС4-2 А	
РАССЧИТ.	БАБИНА	<i>[Signature]</i>	"		
ИСПОЛНИ	НЮХТНKOBA	<i>[Signature]</i>	"	ЛЕННИИПРОЕКТ ОКУ	
И. КОНТР.	НОВАЕВА	<i>[Signature]</i>	"		

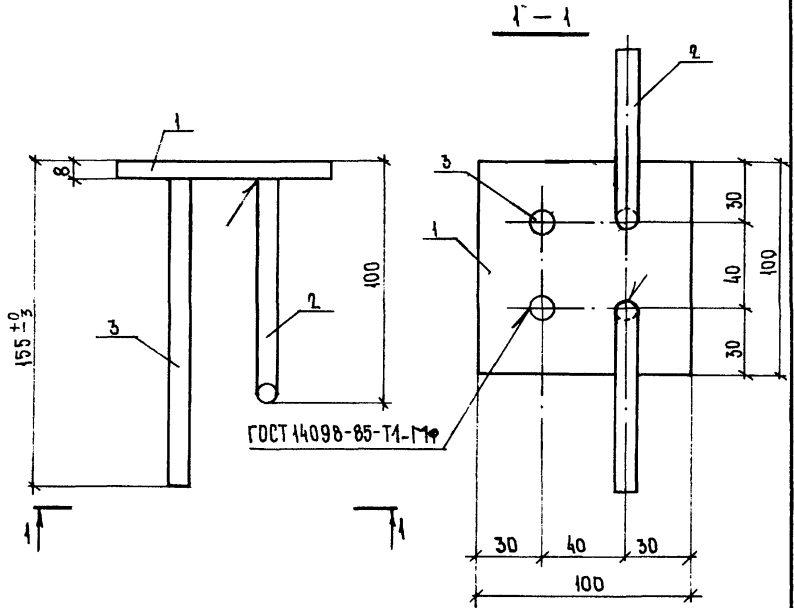

Согласовано

часть 1

1.031 кл-2 2 14 СБ

Имя, № подл.	Подпись и дата	Взам. инв. №
Исполнил	НЮХТИКОВА	И
Н.контр.	ИОВАЕВА	И
Разработ	БОРОВИЦКАЯ	И
Провер.	БОРОВИЦКАЯ	И
Рук. гр.	БАБИНА	И
гл. спец.	—	И
гл. констр.	БУНИЧ	И
нач. отд.	БУНИЧ	06.91

ИЗДЕЛИЕ ЗАКЛАДНОЕ
ДС4-2А
СБОРОЧНЫЙ ЧЕРТЕЖ

Стадия	Масса	Масштаб
Р	1.11	1:2
Лист 1	Листов 1	

РАСЧЕТНОЕ ИЗДЕЛИЕ

ЛЕННИПРОЕКТ
ОКУ

Формат	Зона	Поз.	Обозначение	Наименование	Кол.	Примечание
<u>ДОКУМЕНТАЦИЯ</u>						
А4			1.031 кл-2 2 15 СБ	СБОРОЧНЫЙ ЧЕРТЕЖ	X	
А4				ПОЯСНИТЕЛЬНАЯ ЗАПИСКА	X	
<u>ДЕТАЛИ</u>						
А4	1		1.031 кл-2 2 78	ПЛАСТИНА П-8	1	МАССА 1шт, кг 0,63
А4	2		129	АНКЕР А-15	2	0,44
Б.Ч.	3			ФЮАН ГОСТ 5781-82. С=155	2	0,10

Подпись и дата
 Владелец
 Имя
 №

НАЧ.ОТД.	БУНИЧ		06.91
СА.КОНСТР.	БУНИЧ		"
РУК. ГР.	БАБИНА		"
ПРОВЕРИЛ	БОРОВИЦКАЯ		"
РАССЧИТ.	БАБИНА		"
ИСПОЛНИЛ	НЮХТИКОВА		"
В.КОНТР.	НОВАБЕВА		"

Часть 1

1.031 кл-2 2 15

ИЗДЕЛИЕ ЗАКЛАДНОЕ
ДС4-2Б

Стадия	Лист	Листов
Р	1	1
ЛЕННИИПРОЕКТ ОКУ		

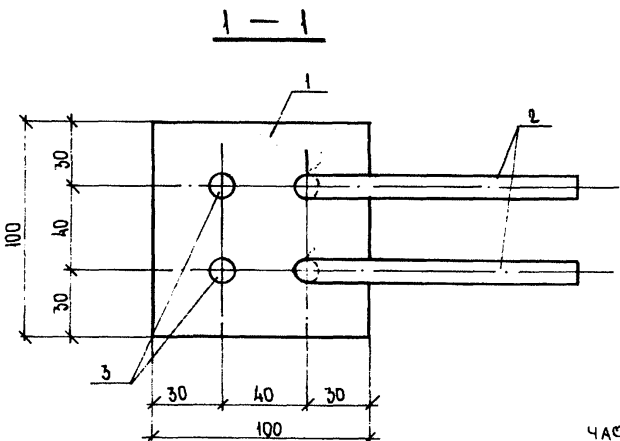
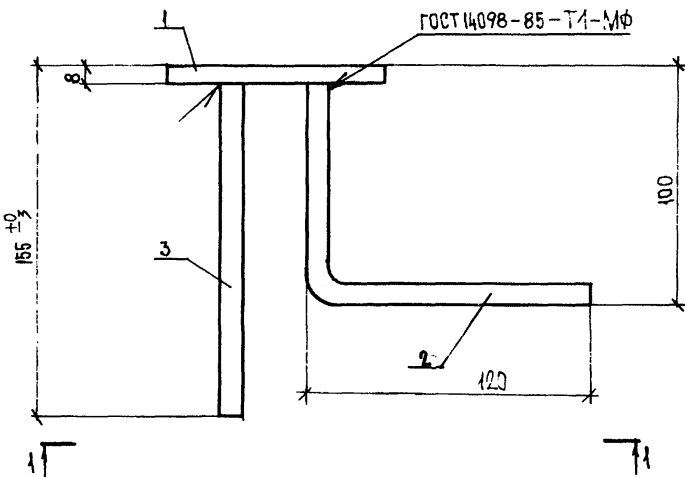

Часть 1

1.031 КЛ-2 2 15 СБ

Имя № подл.	Подпись и дата	Взам. инв. №
Исполнил	НЮХТИКОВА	
Н.КОНТР	НОВЛЕРА	
Разработ.	БОРОВИЦКАЯ	
Провер.	БОРОВИЦКАЯ	
Рук. ГР	БАБИНА	
ТЛ. СПЕЦ	—	
ТА. КОНСТР	БУНИЧ	
НАЧ. ОТД	БУНИЧ	

ИЗДАНИЕ ЗАКАЗНОЕ
ДС4-2Б
СБОРОЧНЫЙ ЧЕРТЕЖ
РАСЧЕТНОЕ ИЗДАНИЕ

Стадия	Масса	Масштаб
Р	1.11	1:2
Лист 1	Листов 1	
ЛЕННИПРОЕКТ ОКУ		

Согласовано

Формат	Зона	Поз.	Обозначение		Наименование	Кол.	Примечание
					<u>ДОКУМЕНТАЦИЯ</u>		
			1.031	КА-2 2 16 СБ	СБОРОЧНЫЙ ЧЕРТЕЖ	X	
				ПЗ	ПОЯСНИТЕЛЬНАЯ ЗАПИСКА		
					<u>ДЕТАЛИ</u>		МАССА ПЛОЩ. КГ
А4	1	1.031	КА-2 2	92	ПЛАСТИНА П-22	1	0.63
Б4	2				Ф 12 АЦТГОСТ 5781-82 E=110	4	0.10
А4	3	1.031	КА-2 2	76	ПЛАСТИНА П-6	4	0.10

Изм. № подл.	Подпись и дата	Вал. инв. №
--------------	----------------	-------------

часть I

НАЧ. ОП. ГР.	БУНИЧ	<i>[Signature]</i>	06.91
ПРОВЕРИЛ	БУНИЧ	<i>[Signature]</i>	"
РАССЧИТАЛ	БАБИНА	<i>[Signature]</i>	"
ИСПОЛНИЛ	НЮХТИКОВА	<i>[Signature]</i>	"
И КОНТРОЛ.	НОВАЕВА	<i>[Signature]</i>	"

1.031 КА-2 2 16
 ИЗДАНИЕ ЗАКЛАДНОЕ
 АС4-7

Стадия	Лист	Листов
Р	1	1
ЛЕННИИПРОЕКТ ОКУ		

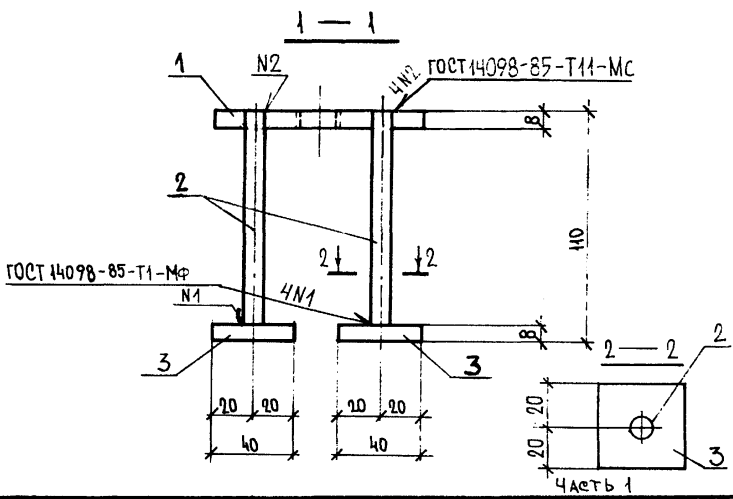
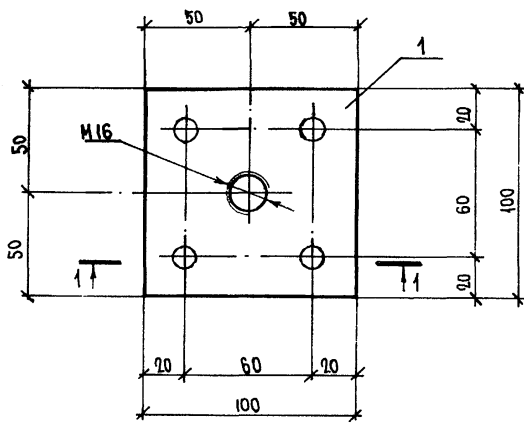

Согласовано

Имя, № подл.	Подпись и дата	Взам. инв. №

Нач. ОМ	Буннич	06.91
Т.А. Констр.	Буннич	"
Рук. гр.	Бабина	"
Провер.	Еселясон	"
Разработ.	Боровицкая	"
Исполнил	Нюхтикова	"
И.контр.	Новалева	"

1.031 КЛ-2 2 16СБ		
ИЗДЕЛИЕ ЗАКЛАДНОЕ ДС4-7 СБОРОЧНЫЙ ЧЕРТЕЖ		
Стадия	Масса	Масштаб
Р	1.43	1:2
Лист 1	Листов 1	
РАСЧЕТНОЕ ИЗДЕЛИЕ		
ЛЕННИИПРОЕКТ ОКУ		

формат	Зона	Поз.	Обозначение	Наименование	Кол.	Примечание
				<u>ДОКУМЕНТАЦИЯ</u>		
			1.031 КЛ-2 2 17 СБ	СБОРОЧНЫЙ ЧЕРТЕЖ	X	
			ПЗ	ПОЯСНИТЕЛЬНАЯ ЗАПИСКА	X	
				<u>ДЕТАЛИ</u>		МАССА ± ПОЗ. КТ
А4			1.031 КЛ-2 2 90	ПЛАСТИНА П-20	1	0.63
А4			129	АНКЕР А-15	2	0.14
Б4.				Ф10АН ГОСТ 5781-82 ℓ=100	2	0.06

Часть 1

НАЧ. ОТД.	БУНИЧ	<i>[Signature]</i>	06/91
Т. КОНС.	БУНИЧ	<i>[Signature]</i>	"
РУК. ГР.	БАБИНА	<i>[Signature]</i>	"
ПРОВЕР.	ЕСЕЛЬСОН	<i>[Signature]</i>	"
РАССЧИТ.	БАБИНА	<i>[Signature]</i>	"
ИСПОЛН.	БОРОВИЦКАЯ	<i>[Signature]</i>	"
Н. КОНТР.	ИОВАЕВА	<i>[Signature]</i>	"

1. 031 КЛ-2 2 17

ИЗДЕЛИЕ ЗАКЛАДНОЕ
ДС4-7-1

Стадия	Лист	Листов
Р	1	1
ПЕННИНПРОЕКТ ОКУ		

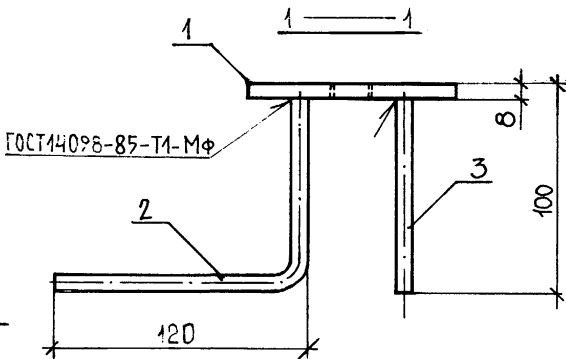
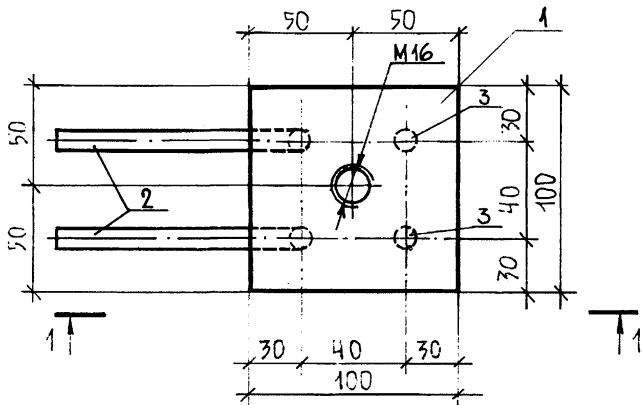

Часть 1

1.031 КЛ-2 2

17 СБ

Имя, № подл.	Подпись и дата	Взам. инв. №
Исполнител	Боровицкая	
Разработ	Боровицкая	
Провер.	Есеев	
Рук. гр.	Бабина	
Гл. спец.		
Гл. конст.	Бунич	06.91
Нач. ота.	Бунич	

ИЗДЕЛИЕ ЗАКЛАДНОЕ
ДСЧ-7-1
СБОРОЧНЫЙ ЧЕРТЕЖ

Стадия	Масса	Масштаб
Р	1.03	1:2
Лист 1	Листов 1	

РАСЧЕТНОЕ ИЗДЕЛИЕ

ЛЕННИИПРОЕКТ
ОКУ

Формат	Зона	Поз.	Обозначение	Наименование	Кол.	Примечание
<u>Документация</u>						
А4			1.031 КА-2 2 18СБ	СБОРОЧНЫЙ ЧЕРТЕЖ	X	
А4			ПЗ	ПОЯСНИТЕЛЬНАЯ ЗАПИСКА	X	
<u>ДЕТАЛИ</u>						
А4	1	1.031 КА-2 2	91	ПЛАСТИНА П-21	1	МАССА (г/об.кг) 1.57
А4	2		76	ПЛАСТИНА П-6	4	0.10
Б4	3			ФЮАН ГОСТ5781-82 P=220	6	0.14

часть 1

Имя № подл.	Подпись и дата		В зам. инв. №				ИЗДАНИЕ ЗАКЛАДНОЕ ДС5 - 2	ЛЕННИИПРОЕКТ ОКУ			
	НАЧ.ОЦА	БУНИЧ	06.91	1.031	КА-2	2		18	Стадия	Лист	Листов
	ГЛАВ.КОНСТР.	БУНИЧ							P	1	1
	ПРОВЕРИЛ	БОРОВИЦКАЯ									
	РАССЧИТАЛ	БАБИНА									
	ИСПОЛНИЛ	МОУТНИКОВА									
	И.КОНДР.	НОВАЕВА									

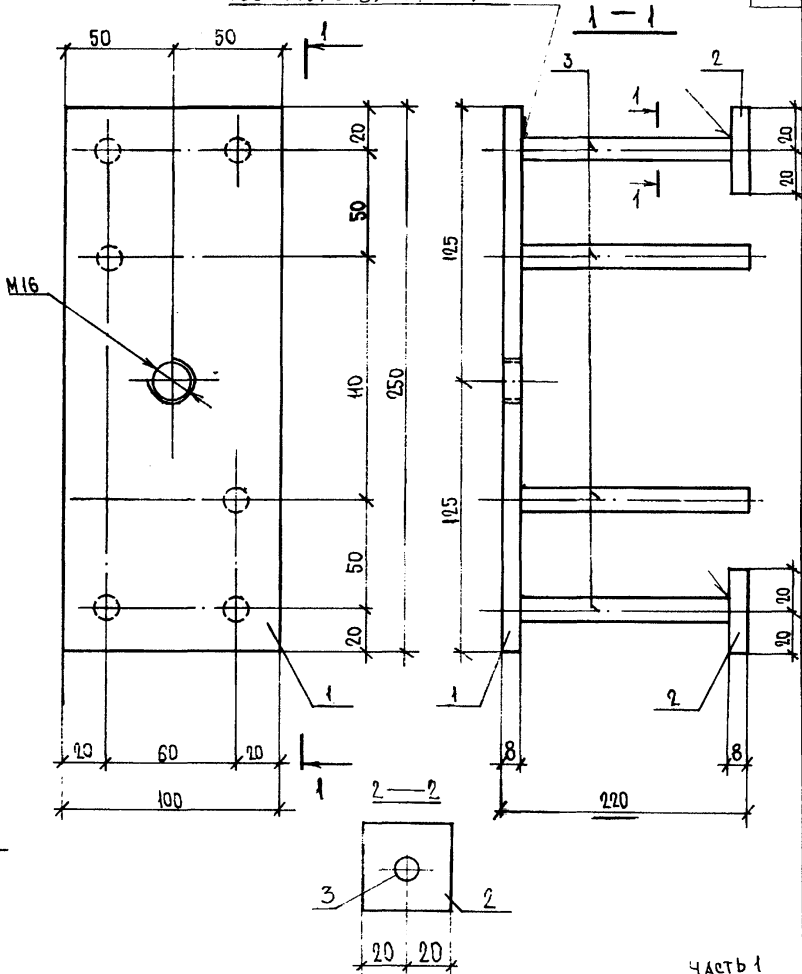

часть 1

1031 кл - 2 2

18.СБ

Имя, № подл.	Подпись и дата	Взам. инв. №
Исполнил	И. КОТЛЕР	
Разработ.	БОРОВИЦКАЯ	
Провер.	БОРОВИЦКАЯ	
Рук. гр.	БАБИНА	
Гл. констр.	БУНИЧ	06.91
Нач. штаб.	БУНИЧ	

ИЗДЕЛИЕ ЗАКЛАДНОЕ
ДС5 - 2
СБОРОЧНЫЙ ЧЕРТЕЖ

Стадия	Масса	Масштаб
Р	281	1:2
Лист 1	Листов 1	

РАСЧЕТНОЕ ИЗДЕЛИЕ

ЛЕННИИПРОЕКТ
ОКУ

ГОСТ 14098-85-Т1-МФ

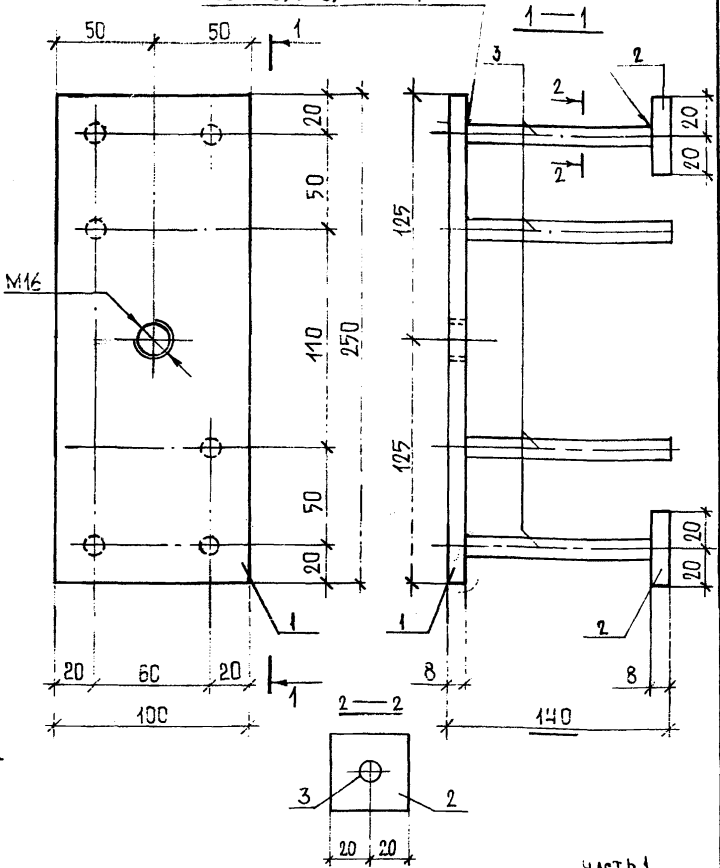

Часть 1

1.031 КЛ-2 2 19 ОБ

ИЗДЕЛИЕ ЗАКЛАДНОЕ
ДС5-2-1
СБОРОЧНЫЙ ЧЕРТЕЖ

Стадия	Масса	Масштаб
Р	2,51	1:2

РАСЧЕТНОЕ ИЗДЕЛИЕ

Лист	Листов
1	1

ЛЕННИИПРОЕКТ
ОКУ

Согласовано

Взам. инв. №

Подпись и дата

Инд. № подл.

НАЧ. ОТД.	БУНИЧ	<i>[Signature]</i>	06.91
Т.КОНС.	БУНИЧ	<i>[Signature]</i>	н
РУК. ГР.	БАБИНА	<i>[Signature]</i>	н
Провер.	ЕСЕЯНСИ	<i>[Signature]</i>	н
Разработ.	БОРОВИЦКАЯ	<i>[Signature]</i>	н
Исполнил	БОРОВИЦКАЯ	<i>[Signature]</i>	н
Н.КОНТР.	ИСЛАЕВА	<i>[Signature]</i>	н

Формат	Зона	Поз.	Обозначение	Наименование	Кол.	Примечание
				<u>ДОКУМЕНТАЦИЯ</u>		
А4			1.031 КЛ-2 2 20 СБ	СБОРОЧНЫЙ ЧЕРТЕЖ	X	
А4				Пояснительная записка	X	
				<u>ДЕТАЛИ</u>		МАССА 1ч.ч.кг
А4	1		1.031 КЛ-2 2 90	ПЛАСТИНА П-20	1	0.63
А4	2			ПЛАСТИНА П-6	4	0.10
Б4	3			Ф10АН ГОСТ 5781-82 R=220	4	0.14

В зам. инв. №

Подпись и дата

Имя № подл.

Часть 1

НАЧ. ОТА	БУНИЧ	06.91	1.031 КЛ-2 2 20
ГЛАВ. КОНСТР.	БУНИЧ		
РУК. ГР.	БАБИНА		
ПРОВЕРКА	БОРОВИЦКАЯ		ИЗДЕЛИЕ ЗАКЛАДНОЕ
РАССЧИТ.	БАБИНА		ДС5-3
ИСПОЛНИЛА	НЮХТЯКОВА		СТАРШИЙ
ГЛАВ. КОНСТР.	НОВАЕВА		ЛИСТ
			ЛИСТОВ
ЛЕННИЙ ПРОЕКТ			
ОКУ			

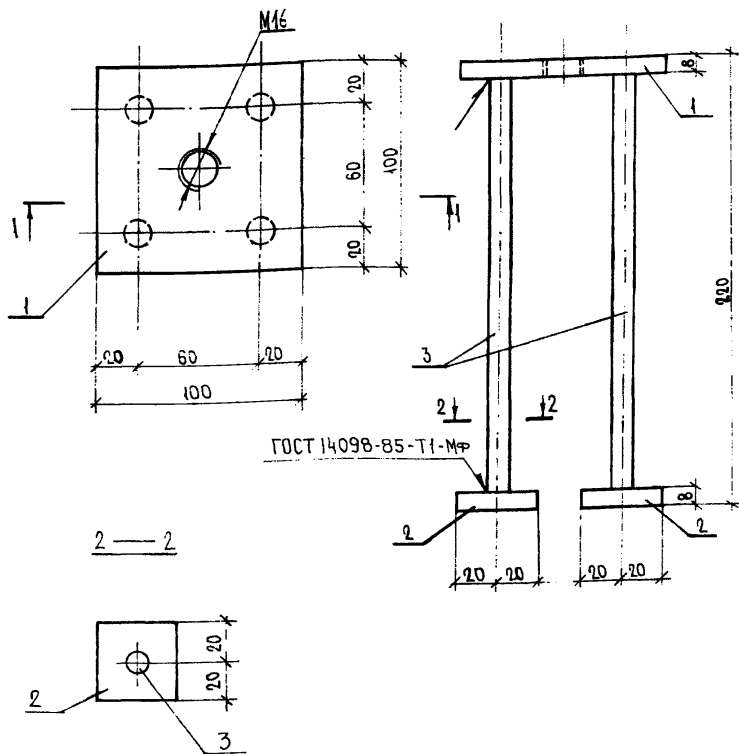

Согласовано

Часть 1

1.031 кл-2 2 20 СБ

ИЗДЕЛИЕ ЗАКЛАДНОЕ
ДС5-3
СБОРОЧНЫЙ ЧЕРТЕЖ

Стадия	Масса	Масштаб
Р	1.59	1:2
Лист {		Листов }

РАСЧЕТНОЕ ИЗДЕЛИЕ

ЛЕННИПРОЕКТ
ОКУ

Имя, № подл.	Подпись и дата	Взам. инв. №
Исполнил	ИЮСТИКОВА	06.91
Провер.	БОРОВИЦКАЯ	
Разработ.	БОРОВИЦКАЯ	
Рук. гр.	БАБИНА	
Гл. констр.	БУНИЧ	
Исполн.	НОВАЕВА	

Формат	Зона	Поз.	Обозначение	Наименование	Кол.	Примечание
				<u>Документация</u>		
А4			1.031 КЛ-2 2 21 СБ	СБОРОЧНЫЙ ЧЕРТЕЖ	✗	
А4			ПЗ	Пояснительная записка	✗	
				<u>Детали</u>		МАССА 1 ПОС., КГ
А4	1		1.031 КЛ-2 2 90	ПЛАСТИНА П-20	1	0,63
А4	2		76	ПЛАСТИНА П-6	2	0,10
А4	3		115	АНКЕР А-1	2	0,23
Б4	4			φ ЮАН ГОСТ 5731-82 ρ = 220	2	0,14

Вариант №

Подпись и дата

Имя и подп.

Часть 1

Исполн. отдел	Бунич	<i>[Signature]</i>	06.91	1.031 КЛ-2 2 21			
Тех. констр.	Бунич	<i>[Signature]</i>	и				
Рук. гр.	Вавина	<i>[Signature]</i>	и				
Проверил	Есельсон	<i>[Signature]</i>	и	ИЗДЕЛИЕ ЗАКЛАДНОЕ ДС5 - 4	Стдия	Лист	Листов
Рассчит.	Есельсон	<i>[Signature]</i>	и		Р	1	1
Исполнил	Нюхтикова	<i>[Signature]</i>	и		ЛЕННИИПРОЕКТ ОКУ		
Исполнил	Нюхлева	<i>[Signature]</i>	и				

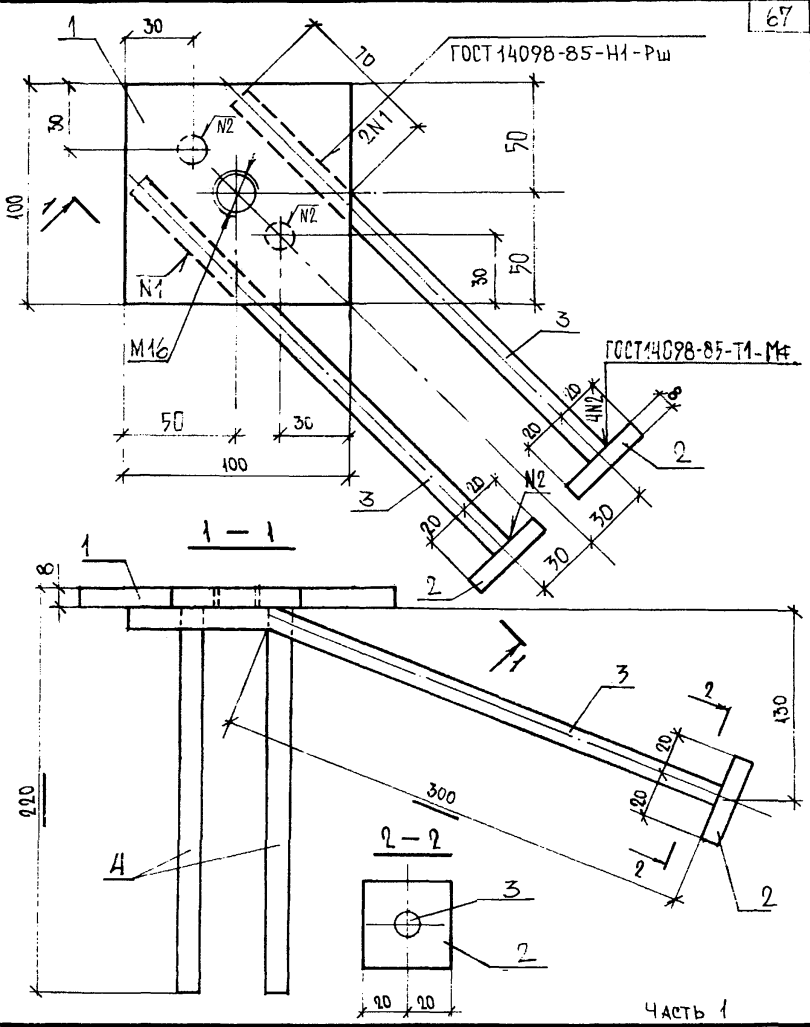

Часть 1

1.031 КЛ-2 2 21 СБ

Имя, № подл.	Подпись и дата	Взам. инв. №
Нач. шта.	Бунин	06.91
Тя. констр.	Бунин	
Рук. гр.	Бабина	4
Провер.	Есельсон	11
Разработ.	Сорокина	11
Исполнил.	Нюхтикова	11
Н. контр.	Иорлева	11

ИЗДЕЛИЕ ЗАКЛАДНОЕ
 ДС5-4
 СБОРОЧНЫЙ ЧЕРТЕЖ
 РАСЧЕТНОЕ ИЗДЕЛИЕ

Стадия	Масса	Масштаб
Р	1.57	1:2
Лист 1	Листов 1	
ЛЕННИПРОЕКТ ОКУ		

Согласовано

Формат	Зона	Поз.	Обозначение		Наименование		Кол.	Примечание
					<u>Документация</u>			
А4			1.031 КЛ-2	2	22	СБ	СБОРОЧНЫЙ ЧЕРТЁЖ	⊗
А4						ПЗ	ПОЯСНИТЕЛЬНАЯ ЗАПИСКА	⊗
							<u>Детали</u>	МАССА (ПОР., КГ)
А4	1		1.031 КЛ-2	2	90		ПЛАСТИНА П-20	1 0.63
А4	2				76		ПЛАСТИНА П-6	2 0.10
А4	3				127		АНКЕР А-13	2 0.13
Б4	4						ΦЮАН ГОСТ 5751-82 $\epsilon=220$	2 0.14

Часть 1

Изм. отд.	БУНИЧ		06.91
ТАКОНСТР.	БУНИЧ		"
РУК. ГР.	БАБИНА		"
ПРОВЕРИЛ	БОРОВНИЦКАЯ		"
РАССЧИТ.	ЕСЕЛЬСОН		"
ИСПОЛНИЛ	МОХТИКОВА		"
Д.КОНТР.	НОВАЕВА		"

1.031 КЛ-2 2 22
ИЗДЕЛИЕ ЗАКЛАДНОЕ
ДС5-5

Студия	Лист	Листов
Р	1	1
ЛЕННИПРОЕКТ ОКУ		

Имя и дата	Подпись и дата	Взам. инв. №

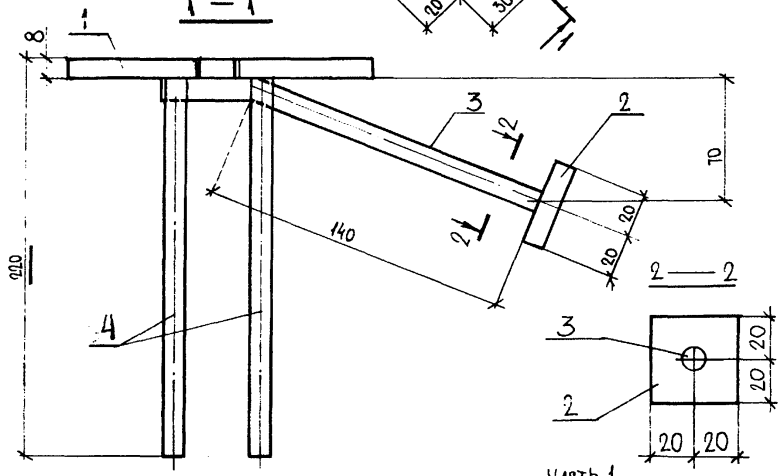
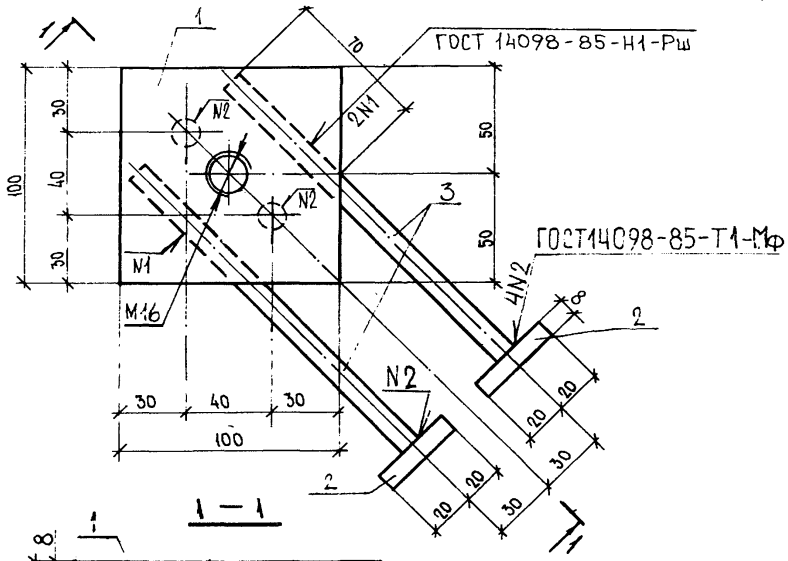

Часть 1

Согласовано	
Имя, № подл.	Взам. инв. №
Подпись и дата	

Изм. № подл.	Изм. № подл.	Изм. № подл.	Изм. № подл.	Изм. № подл.
Исполнил	НЮТНИКОВА	✓		
Разработ.	БОРОВИЦКАЯ	✓		
Провер.	БОРОВИЦКАЯ	✓		
Рук. гр.	БАБИНА	✓		
Гл. констр.	БУНИЧ	✓	06.91	
Изм. № подл.	Изм. № подл.	Изм. № подл.	Изм. № подл.	Изм. № подл.

1.031	кв-2	2	22 СБ
ИЗДЕЛИЕ ЗАКЛАДНОЕ			
ДС5 - 5			
СБОРОЧНЫЙ ЧЕРТЕН			
РАСЧЕТНОЕ ИЗДЕЛИЕ			
Стадия	Масса	Масштаб	
Р	1,57	1:2	
Лист 1	Листов 1		
ЛЕННИПРОЕКТ			
ОКУ			

Формат	Зона	Поз.	Обозначение	Наименование	Коп.	Примечание
				<u>ДОКУМЕНТАЦИЯ</u>		
A4			1.031 КЛ-2 2 23 СБ	СБОРОЧНЫЙ ЧЕРТЕЖ	×	
A4				ПЗ ПОЯСНИТЕЛЬНАЯ ЗАПИСКА	×	
				<u>ДЕТАЛИ</u>		МАССА Поз, кг
A4	1		1.031 КЛ-2 2 90	ПЛАСТИНА П-20	1	0.63
A4	2			ПЛАСТИНА П-6	2	0.10
A4	3			АНКЕР А-13	2	0.13
Б4	4			ФЮАН ГОСТ 5781-82 $\ell=220$	2	0.14

Часть 1

Имя, № подл.	Подпись и дата		06.91	1.031 КЛ-2 2 23	ИЗДЕЛИЕ ЗАКЛАДНОЕ ДС5-6	Стадия	Лист	Листов
	Имя, № подл.	Подпись и дата				р	1	1
						ЛЕННИПРОЕКТ		
						ОКУ		
Имя, № подл.	Подпись и дата							
Имя, № подл.	Подпись и дата							
Имя, № подл.	Подпись и дата							
Имя, № подл.	Подпись и дата							
Имя, № подл.	Подпись и дата							

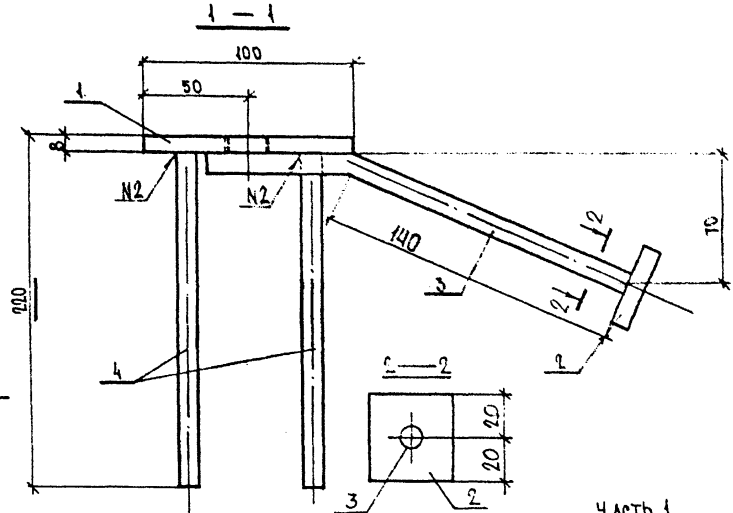
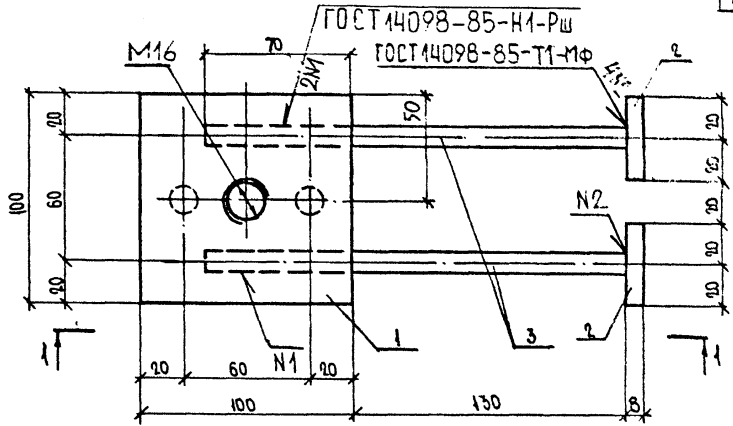

Согласовано

Имя, № подл. Подпись и дата Взам. инв. №

Исполнит.	ИЮДИНОВА		✓
Разработ.	БОРОВИЦКАЯ		✓
Провер.	БОРОВИЦКАЯ		✓
Рук. гр.	БАБИНА		✓
Л. констр.	БУНИЧ		✓
Нач. отд.	БУНИЧ		✓

1.031 КЛ-2 2 23 СБ

ИЗДЕЛИЕ ЗАКЛАДНОЕ
ДС5-6
СБОРОЧНЫЙ ЧЕРТЕЖ

Стадия	Масса	Масштаб
Р	1,77	1:2
Лист 1	Листов 1	

РАСЧЕТНОЕ ИЗДЕЛИЕ

ЛЕННИИПРОЕКТ
ОКУ

Формат	Зона	Поз.	Обозначение	Наименование	Кол.	Примечание
				ДОКУМЕНТАЦИЯ		
А4			1.031 КЛ-2 2 24 СБ	СБОРОЧНЫЙ ЧЕРТЕЖ	X	
А4			П5	ПОЯСНИТЕЛЬНАЯ ЗАПИСКА	X	
				ДЕТАЛИ		МАССА (по э. кр.)
А4	1	1.031 КЛ-2 2	102	ПЛАСТИНА П-32	1	0.25
А4	2		135	АНКЕР А-21	1	0.27

Уч. №...
 Проект №...
 Подпись и дата

Часть 1

НАЧ. ОПД.	БУНИЧ	10691	1.031 КЛ-2 2	24	
ГЛ. КОНСТР.	БУНИЧ	*	ИЗДАНИЕ ЗАКЛАДНОЕ А05-И		С. 1
РУК. ГР.	САВИНА	*			Р
ПРОВЕРИЛ	БОРОВИЦКАЯ	*			И
РАЗРАБОТ	БОРОВИЦКАЯ	*			Т
ИСПОЛНИЛ	МОХТИКОВА	*			Г
И. КОНТР.	ЦВЕЛОВА	*	ЛЕННИИПРОЕКТ ОКУ		

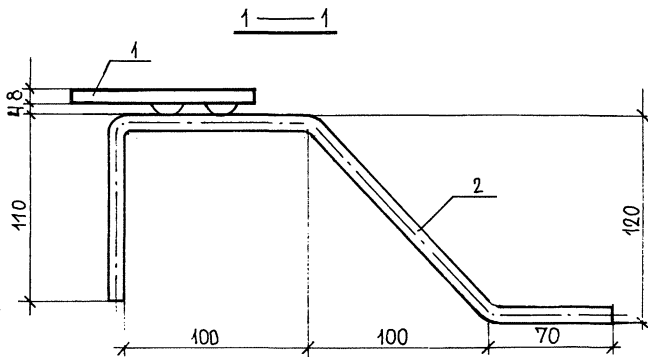
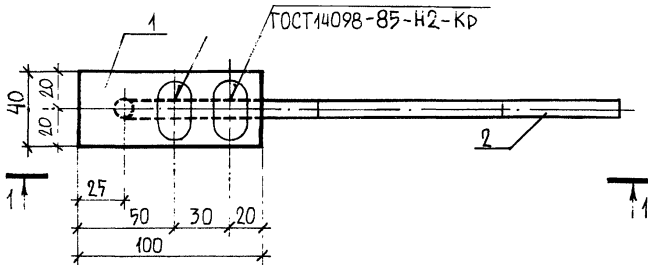

Часть 1

1.031 КЛ-2 2 24 СБ

Имя, № подл.	Подпись и дата	Взам. инв. №	
Исполнил	Боровицкая		06.91
Разработ	Боровицкая		"
Провер.	Есельсон		"
Рук. гр.	Багина		"
Т. конс.	Бунич		"
Нач. отд.	Бунич		"
И. контр.	Иоваева		"

ИЗДЕЛИЕ ЗАКЛАДНОЕ
ДС5-11
СБОРОЧНЫЙ ЧЕРТЕЖ

Стадия	Масса	Масштаб
Р	0.52	1:2
Лист 1	Листов 1	

КОНСТРУКТИВНОЕ ИЗДЕЛИЕ

ЛЕННИПРОЕКТ

Формат	Зона	Поз.	Обозначение	Наименование	Кол.	Примечание
				<u>Документация</u>		
АЧ			1.031 КЛ-2 2 25 СБ	СБОРОЧНЫЙ ЧЕРТЕЖ	×	
АЧ			ПЗ	ПОЯСНИТЕЛЬНАЯ ЗАПИСКА	×	
				<u>ДЕТАЛИ</u>		МАССА 1 поз, кг
АЧ			1.031 КЛ-2 2 110	ПЛАСТИНА П-40	1	0.50
АЧ			128	АНКЕР А-14	2	0.18
БЧ				ФЮАН ГОСТ5781-82 $l=420$	1	0.07

Имя, № подл.	Подпись и дата	Взам. инв. №	Часть 1			
			И.О.С.	КЛ-2	2	25
И.О.С.	И.О.С.	И.О.С.	И.О.С.	И.О.С.	И.О.С.	И.О.С.
НАЧ. ОТД. ГЛА. КОНСТ.	БУНИЧ БУНИЧ	<i>Бунич</i> <i>Бунич</i>	86.91			
РУК. ГР.	БАБИНА	<i>Бабина</i>	и			
ПРОВЕРИЛ	БОРОВИЦКАЯ	<i>Боровицкая</i>	и			
РАСЧИТ.	ЕСЕЛЬСОН	<i>Есельсон</i>	и			
ИСПОЛНИЛ	НЮХТИКОВА	<i>Нюхтикова</i>	и			
И. КОНТР.	НОВАКОВА	<i>Новикова</i>	и			
				ИЗДЕЛИЕ ЗАКЛАДНОЕ		
				ДС5-15		
					Стадия	Лист
					Р	1
					Листов	1
					ЛЕННИПРОЕКТ	
					ОКУ	

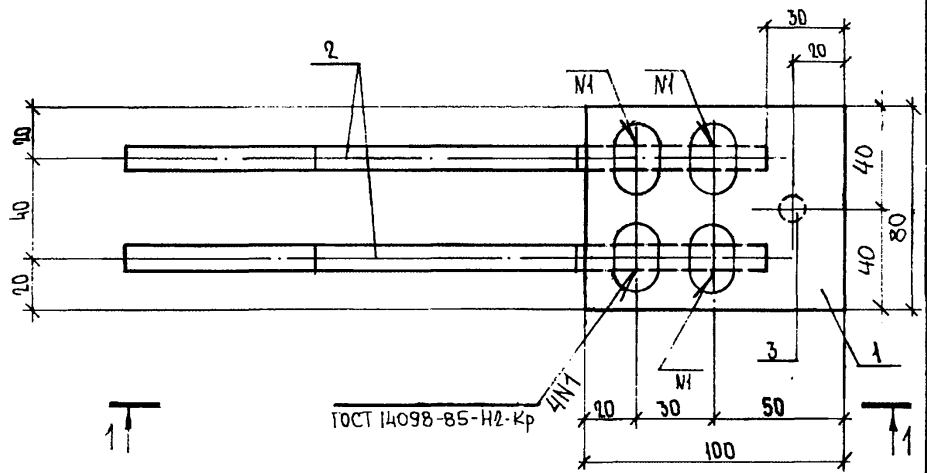

1 - 1

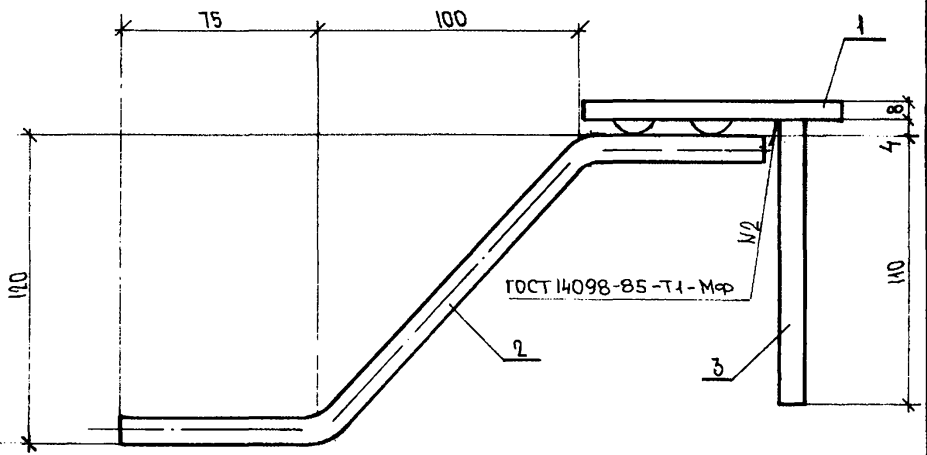

Согласовано

Имя, № подл.	Подпись и дата	Взам. инв. №		
Имя, № подл.	Нач. отд.	Бунин	<i>[Signature]</i>	0.6.91
	Гл. констр.	Бунин	<i>[Signature]</i>	ч
	Рук. гр.	Бабина	<i>[Signature]</i>	ч
	Провер.	Боровицкая	<i>[Signature]</i>	ч
	Разработ.	Боровицкая	<i>[Signature]</i>	ч
	Исполнил	Нюхтикова	<i>[Signature]</i>	ч
И. контр.	Новлева	<i>[Signature]</i>	ч	

Часть 1

1.031 КЛ-2 2

25СБ

ИЗДЕЛИЕ ЗАКЛАДНОЕ
ДС5-15
СБОРОЧНЫЙ ЧЕРТЕЖ

Стадия	Масса	Масштаб
Р	0.93	1:2
Лист 1	Листов 1	
ЛЕННИПРОЕКТ		
ОКУ		

РАСЧЕТНОЕ ИЗДЕЛИЕ

Формат	Зона	Поз.	Обозначение	Наименование	Кол.	Примечание
				<u>Документация</u>		
А4			1.031 КЛ-2 2 26 СБ	СБОРОЧНЫЙ ЧЕРТЕЖ	⊗	
А4			пз	ПОЯСНИТЕЛЬНАЯ ЗАПИСКА	⊗	
				<u>ДЕТАЛИ</u>		МАССА 1 ПОЗ. КГ
А4	1		1.031 КЛ-2 2 110	ПЛАСТИНА П-40	1	0,50
А4	2		131	АНКЕР А-17	2	0,19
Б4	3			Φ10А11 ГОСТ 5781-82 L=150	1	0,09

Часть 1

Изм. № подл.		Подпись и дата		Взам. инв. №	
Изд. отд.	БУНИЧ	<i>[Signature]</i>	06.91	1.031 КЛ-2 2 26	
ГЛ. КОНСТР.	БУНИЧ	<i>[Signature]</i>			
РУК. ГР.	ВАВИНА	<i>[Signature]</i>	*		
ПРОВЕРКА	БОРОВИЦКАЯ	<i>[Signature]</i>	*	ИЗДЕЛИЕ ЗАКЛАДНОЕ	Стадия
РАССЧИТАЛ	ЕСЕЛЬСОН	<i>[Signature]</i>	*	ДС5-15-1	Лист
УСЛОВИЯ	НУДЗІКОВА	<i>[Signature]</i>	*		Листов
И. КОНТР.	НОВАВА	<i>[Signature]</i>	*		Р 1 1
					ЛЕННИПРОЕКТ
					ОКЖ

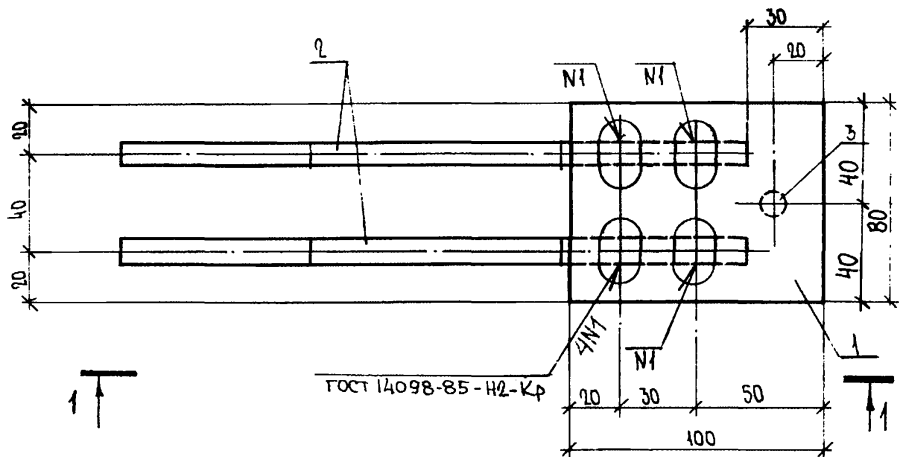

1 — 1

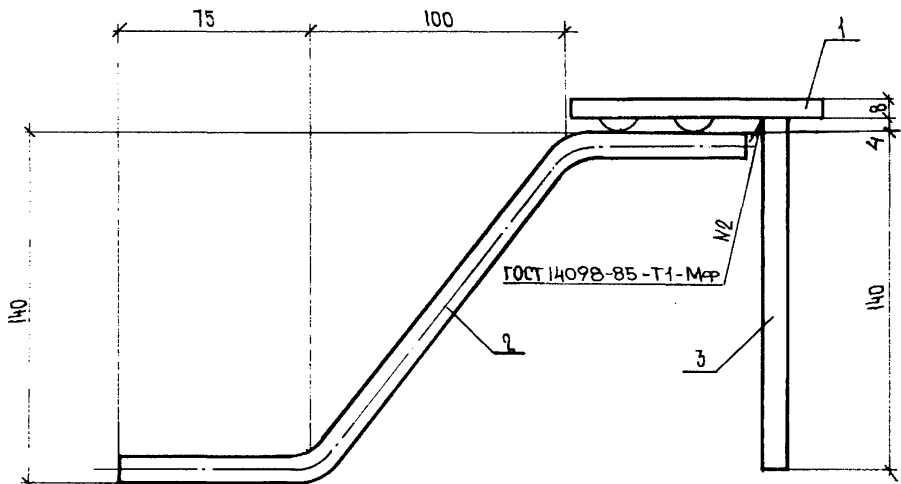

Часть 1

1.031 кл-2 2 26 СБ

ИЗДЕЛИЕ ЗАКЛАДНОЕ
ДСБ-15-1
СБОРОЧНЫЙ ЧЕРТЕЖ

Стадия	Масса	Масштаб
Р	0.97	1:2

Лист 1 Листов 1

РАСЧЕТНОЕ ИЗДЕЛИЕ

ЛЕННИПРОЕКТ
ОКУ

Согласовано

Взам. инв. №

Подпись и дата

Име. № подл.

Нач. отд.	Буннич	<i>[Signature]</i>	06.91
Гл. констр.	Буннич	<i>[Signature]</i>	"
Руч. гр.	БАБИНА	<i>[Signature]</i>	"
Провер.	БОРОВНИЦКАЯ	<i>[Signature]</i>	"
Разработ	БОРОВНИЦКАЯ	<i>[Signature]</i>	"
Исполнил	НЮХТИКОВА	<i>[Signature]</i>	"
Н. констр	НОВАЕВА	<i>[Signature]</i>	"

Формат	Зона	Поз.	Обозначение	Наименование	Кол.	Примечание
				<u>ДОКУМЕНТАЦИЯ</u>		
А4			1.031 КЛ-2 2 27 СБ	СБОРОЧНЫЙ ЧЕРТЕН	X	
А4				ПЗ ПОЯСНИТЕЛЬНАЯ ЗАПИСКА	X	
				<u>ДЕТАЛИ</u>		МАССА 1 поз, кг
А4	1		1.031 КЛ-2 2 103	ПЛАСТИНА П-33	2	0.25
А4	2			АНКЕР А-18	1	0.28
А4	3			АНКЕР А-9	1	0.23

Взам. инв. №	
Подпись и дата	
Име. № подл.	

Часть 1

Нач. отд.	Буннич	<i>[Signature]</i>	0691
Гл. констр.	Буннич	<i>[Signature]</i>	"
Рук. гр.	БАБИНА	<i>[Signature]</i>	"
Проберил	БОРОВИЦКАЯ	<i>[Signature]</i>	"
Разработ	БОРОВИЦКАЯ	<i>[Signature]</i>	"
Исполнил	НЮХТИКОВА	<i>[Signature]</i>	"
Н. контр.	НОВАЕВА	<i>[Signature]</i>	"

1.031 КЛ-2 2 27

ИЗДЕЛИЕ ЗАКАДНОЕ

ДС5-17

Стадия	Лист	Листов
Р	1	1
ЛЕННИПРОЕКТ ОКУ		

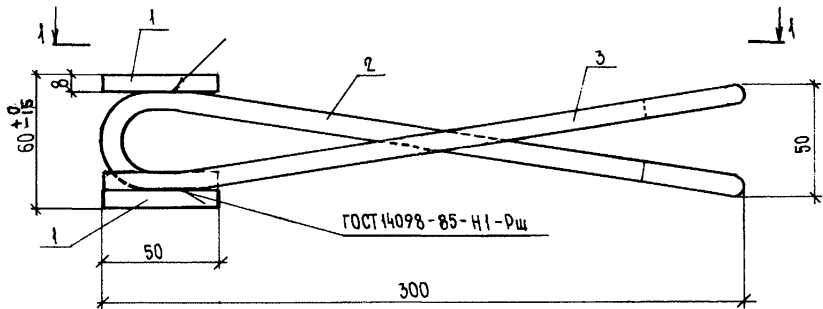

1 - 1

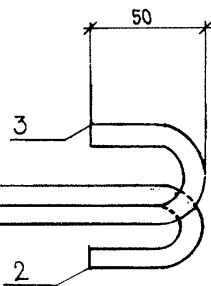
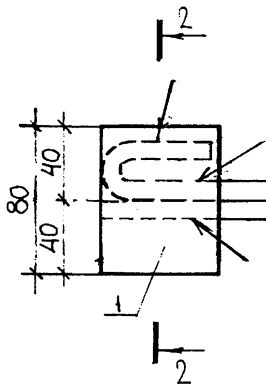

2 - 2

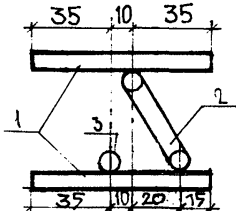

Часть 1

1.031 КЛ - 2 2 2.7 СБ

ИЗДЕЛИЕ ЗАКЛАДНОЕ
ДС-17
СБОРОЧНЫЙ ЧЕРТЕН

Стадия	Масса	Масштаб
--------	-------	---------

Р	1.01	1:2
---	------	-----

Лист 1	Листов 1
--------	----------

КОНСТРУКТИВНОЕ ИЗДЕЛИЕ

ЛЕННИПРОЕКТ
ОКУ

Согласовано

Име.№ подл.	Подпись и дата	Взам.инв. №
Исполнил		
Н.КОНСТР.		
Разработ.		
Провер.		
Рис. гр.		
Т.КОНСТР.		
Нач. отд.		

Формат	Зона	Поз.	Обозначение	Наименование	Кол.	Приме- чание
				Документация		
А4			1.031 КЛ - 2 2 28 СБ	СБОРОЧНЫЙ ЧЕРТЕЖ	⊗	
А4				ПЗ ПОЯСНИТЕЛЬНАЯ ЗАПИСКА	⊗	
				ДЕТАЛИ		МАССА (ПОЗ, КГ)
А4	1		1.031 КЛ - 2 2 93	ПЛАСТИНА П-23	1	0,19
А4	2			АНКЕР А-11	2	0,15

Имя, № подл. Подпись и дата Выходные №

						Часть 1
НАЧ. ОТА	БУНИЧ		06.91	1.031 КЛ - 2 2	28	
ГЛ. КОНСТР.	БУНИЧ		н			
РУК. ГР.	БАБИНА		н			
ПРОВЕРКА	БОРОВИЦКАЯ		н	ИЗДАНИЕ ЗАКЛАДНОЕ ДС5-18	Страниц Лист Листов	
РАЗРАБОТ.	БОРОВИЦКАЯ		н		Р 1 1	
ИСПОЛНИл	ЦЮЛТИКОВА		н		ЛЕННИИПРОЕКТ ОКУ	
Н. КОНТР.	ЦОВАЕВА		н			

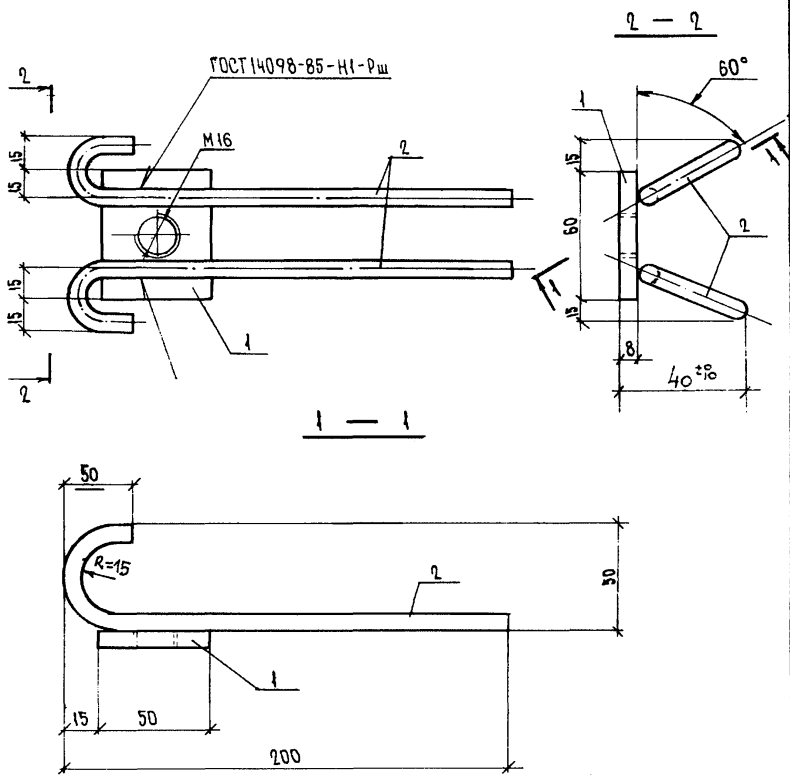

Согласовано

Взам.инв. №

Подпись и дата

Име.№ подл.

Исполнил	НЮХТИКОВА	<i>[Signature]</i>	06.91
Н.КОНТ.Р.	НОВАЕВА	<i>[Signature]</i>	06.91
Провер.	БОРОВИЦКАЯ	<i>[Signature]</i>	06.91
Разработ	БОРОВИЦКАЯ	<i>[Signature]</i>	06.91
Рук. гр.	БАБИНА	<i>[Signature]</i>	06.91
ГЛ.КОНСТР.	БУНИЧ	<i>[Signature]</i>	06.91
НАЧ.ОТД.	БУНИЧ	<i>[Signature]</i>	06.91

Часть 1		
1.031 кл-2	2	28 СБ
ИЗДЕЛИЕ ЗАКЛАДНОЕ	Статия	Масса
ДС5-18	Р	0.49
СБОРОЧНЫЙ ЧЕРТЕЖ	Масштаб	1:2
Лист 1	Листов 1	
КОНСТРУКТИВНОЕ ИЗДЕЛИЕ		ЛЕННИПРОЕКТ
		ОКЗ

Формат	Зона	Поз.	Обозначение	Наименование	Кол.	Примечание
				<u>ДОКУМЕНТАЦИЯ</u>		
А4			1.031 КЛ-2 2 29 СБ	СБОРОЧНЫЙ ЧЕРТЕЖ	×	
А4			ПЗ	Пояснительная записка	×	
				<u>ДЕТАЛИ</u>		
						МАССА 1 ПОЗ. КГ
А4	1		1.031 КЛ-2 2 77	Пластина П-7	1	0.10
А4	2		117	АНКЕР А-3	1	0.13

Имя, № инст. | Подпись и дата | Владелец, №

НАЧ ОТА	БУНИЧ		26.91
ГЛ КОНС	БУНИЧ		"
РУК. ГР.	БАБИНА		"
ПРОВЕР.	БАБИНА		"
РАЗРАБ.	БОРОВИЦКАЯ		"
ИСПОЛН.	БОРОВИЦКАЯ		"
Н. КОНТ.	ИВАНОВА		"

Часть 1

1.031 КЛ-2 2 29

ИЗДЕЛИЕ ЗАКЛАДНОЕ
ДС5-20

Студия	Лист	Листов
Р	1	1

ЛЕННИИПРОЕКТ
ОКУ

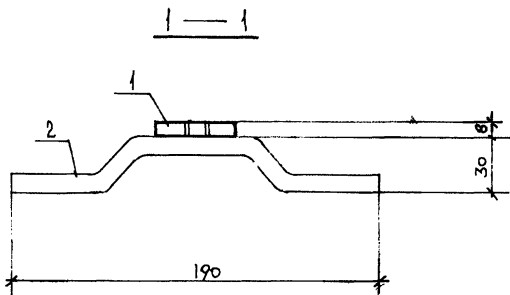
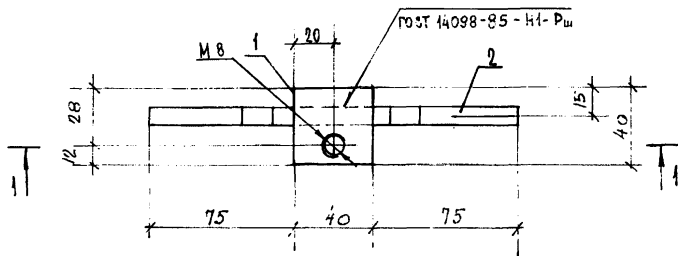

Согласовано

Часть 1

1. 031 КА-2 2 29 СБ

Имя, № подл.	Подпись и дата	Взам. инв. №
Исполнил	БОРОВИЦКАЯ	06.91
Провер.	ЕСЕЛЬСОН	"
Разработ	БОРОВИЦКАЯ	"
Н. КОНТР.	ИВАНОВА	"

ИЗДЕЛИЕ ЗАКЛАДНОЕ
ДС5-20
СБОРОЧНЫЙ ЧЕРТЕЖ
КОНСТРУКТИВНОЕ ИЗДЕЛИЕ

Стадия	Масса	Масштаб
Р	0,23	1:2
Лист	Листов	
ЛЕННИИПРОЕКТ ОКУ		

Формат	Зона	Поз.	Обозначение	Наименование	Кол.	Примечание
				<u>ДОКУМЕНТАЦИЯ</u>		
А4			1.031 КЛ-2 2 30 СБ	СБОРОЧНЫЙ ЧЕРТЕЖ	X	
А4			ПЗ	ПОЯСНИТЕЛЬНАЯ ЗАПИСКА	X	
				<u>ДЕТАЛИ</u>		
						МАССА 1 ПОЗ. КГ
А4	1		1.031 КЛ-2 2 79	ПЛАСТИНА П-9	1	1.26
Б4	2		85	ФЮАИ ГОСТ 5781-82 R=360	2	0.22
А4	3		80	ПЛАСТИНА П-10	1	0.10

Изм. №	Листы в разг.	Взвеш. в кг.	№
	Подпись	Дата	

НАЧ. ОТД.	БУНИЧ	<i>[Signature]</i>	06.91
ГЛАВ. КОНСТ.	БУНИЧ	<i>[Signature]</i>	"
РУК. ГР.	БАБИНА	<i>[Signature]</i>	"
ПРОВЕР.	ЕСЕЛЬСОН	<i>[Signature]</i>	"
РАЗРАБ.	БОРОВИЦКАЯ	<i>[Signature]</i>	"
ИСПОЛН.	БОРОВИЦКАЯ	<i>[Signature]</i>	"
И. КОНТР.	ИОВАЕВА	<i>[Signature]</i>	"

Часть 1

1.031 КЛ-2	2	30
ИЗДАНИЕ ЗАКЛАДНОЕ ДС5-26		
Стадия	Лист	Листов
Р	1	1
ЛЕННИИПРОЕКТ ОКУ		

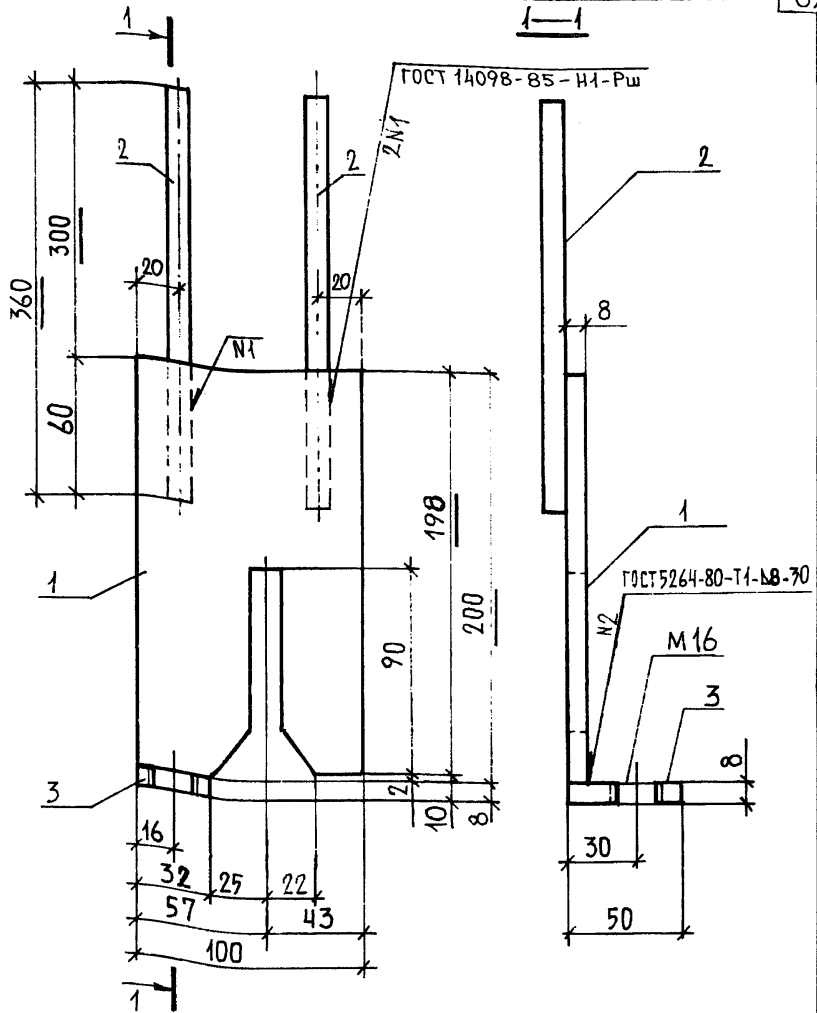

Согласовано

Имя, № подл.	Подпись и дата	Взам.инв. №
Имя, № подл.	Нач. шта.	Бун Ич
	Гл. конст.	Бун Ич
	Рук. гр.	Бабина
	Провер.	Еселевон
	Разработ	Боровицкая
Исполнил	Боровицкая	
Н. контр.	Иоваева	

4 Асть 1

1. 031 КЛ-2 2 30 СБ

ИЗДЕЛИЕ ЗАКЛАДНОЕ
ДС5-26
СБОРОЧНЫЙ ЧЕРТЕЖ

Стадия	Масса	Масштаб
Р	1.80	1:2

Лист 1	Листов 1
--------	----------

КОНСТРУКТИВНОЕ ИЗДЕЛИЕ

ЛЕННИПРОЕКТ
ОКУ

Формат	Зона	Поз.	Обозначение	Наименование	Кол.	Примечание
				<u>ДОКУМЕНТАЦИЯ</u>		
А4			1.031 КЛ-2 2 31 СБ	СБОРОЧНЫЙ ЧЕРТЕЖ		✗
А4			ПЗ	ПОЯСНИТЕЛЬНАЯ ЗАПИСКА		✗
				<u>ДЕТАЛИ</u>		
						МАССА ПОЗ. КР
А4	1		1.031 КЛ-2 2 81	ПЛАСТИНА П-11	1	2,56
Б4	2			Ф10АШГВСТ5781-82 $\rho=360$	2	0,22
Б4	3			АНКЕР А-4	2	0,23

Или № подл. | Подпись и дата | Взам. инв. №

НАЧ. СТА. БУНИЧ
 ГЛ. КОНС. БУНИЧ
 РУК. ГР. БАБИНА
 ПРОВЕР. ЕСЕЛЬСОН
 РАЗРАБ. БОРОВИЦКАЯ
 ИСПОЛН. БОРОВИЦКАЯ
 И. КОНТР. ИОВАЕВА

Четырь 1

1. 031 КЛ-2 2 31

ИЗДЕЛИЕ ЗАКЛАДНЫЕ
 ДС5 - 27

Стация	Лист	Листов
Р	1	1

ЛЕНИИПРОЕКТ
 ОКУ

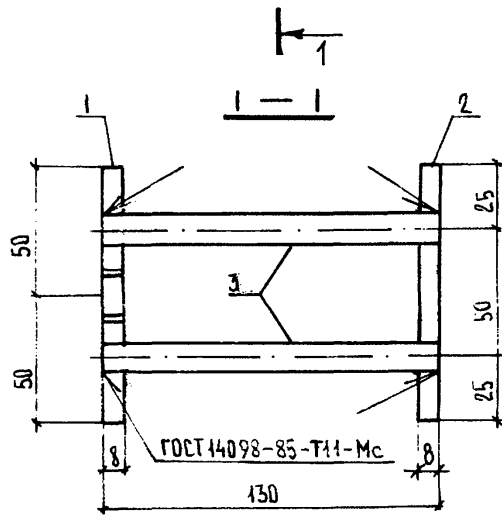
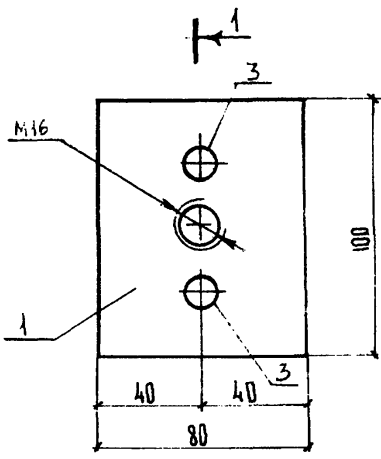

Часть 1

1031 КЛ-2 2 33 СБ

Имя, № подл.	Подпись и дата	Взам. инв. №	
Исполнил	Тронова		06.91
И.контр.	Иовава		"
Разработ.	Боровицкая		"
Провер.	Боровицкая		"
Рук.гр.	Евдина		"
Т.контр.	Бунин		"
Нач.отд.	Бунин		"

ИЗДЕЛИЕ ЗАКЛАДНОЕ
ДС11-2
СБОРОЧНЫЙ ЧЕРТЕЖ
РАСЧЕТНОЕ ИЗДЕЛИЕ

Стадия	Масса	Масштаб
Р	1,24	1:2
Лист 1	Листов 1	
ЛЕННИИПРОЕКТ ОКУ		

Согласовано

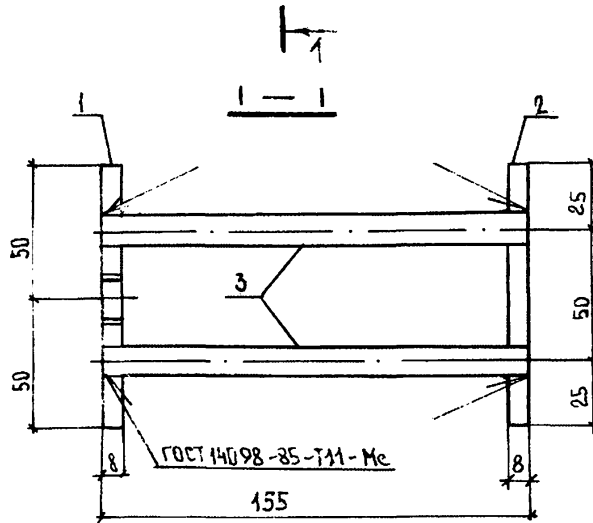
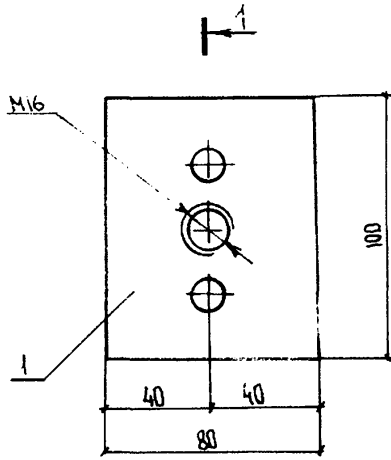

Часть 1

1.031 КЛ-2

2

34 СБ

Изм. №	Подпись и дата	Взам. инв. №		
Изм. № подл.				
Исполнил	Исполнил	Исполнил	Исполнил	Исполнил
Провер.	Провер.	Провер.	Провер.	Провер.
Разработ.	Разработ.	Разработ.	Разработ.	Разработ.
Нач. отд.	Нач. отд.	Нач. отд.	Нач. отд.	Нач. отд.
Гл. констр.	Гл. констр.	Гл. констр.	Гл. констр.	Гл. констр.
Руковод.	Руковод.	Руковод.	Руковод.	Руковод.

ИЗДЕЛИЕ ЗАКЛАДНОЕ
АС 11-2А
СБОРНЫЙ ЧЕРТЕЖ

Стадия	Масса	Масштаб
Р	1,28	1:2
Лист 1	Листов 1	

РАСЧЕТНОЕ ИЗДЕЛИЕ

ЛЕННИИПРОЕКТ
ОКУ

Согласовано

Формат	Зона	Поз.	Обозначение	Наименование	Кол.	Примечание
				<u>ДОКУМЕНТАЦИЯ</u>		
A3			1.031 КА-2 2 35 СБ	СБОРНЫЙ ЧЕРТЕЖ	X	
A4				Пояснительная записка	X	
				<u>ДЕТАЛИ</u>		Масса штук. кг
A4	1		1.031 КА-2 2 83	Пластина П-13	1	0.50
A4	2			Пластина П-14	1	0.50
B4	3			Ø12 АИЛ ГОСТ 5751-82 С=200	2	018

Изм. № погр. | Поправка к чертежу | Взам. инв. №

Часть 1

Исполн.	Бунин	<i>[Signature]</i>	06.91	1.031 КА-2	2	35	Студия	Лист	Листов
Ассист.	Бунин	<i>[Signature]</i>	"				Р	1	1
Проектир.	Бабина	<i>[Signature]</i>	"	ИЗДЕЛИЕ ЗАКАЗНОЕ ДСЧ-2Б			ЛЕННИПРОЕКТ		
Проектир.	Борьницкая	<i>[Signature]</i>	"				ОКУ		
Расчет.	Есальсон	<i>[Signature]</i>	"						
Исполн.	Громова	<i>[Signature]</i>	"						
Н. контр.	Цобарева	<i>[Signature]</i>	"						

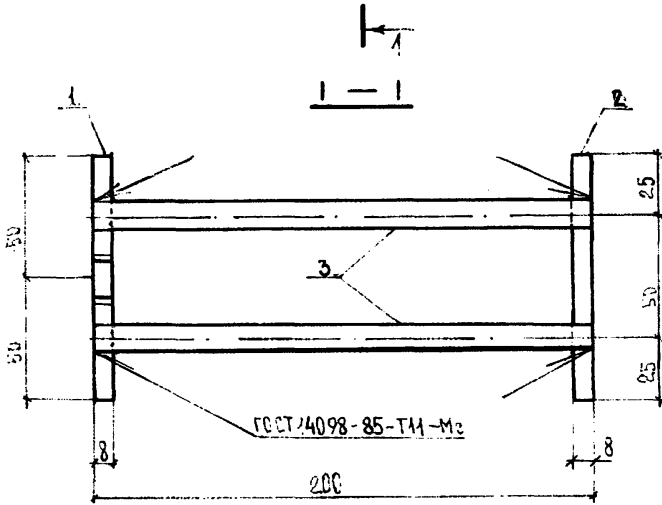
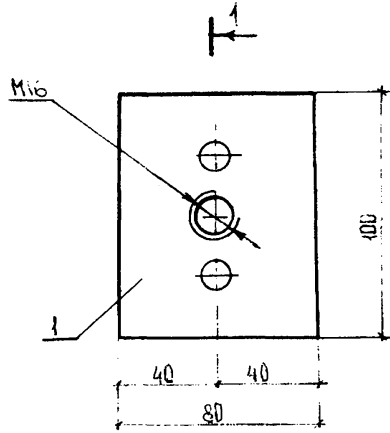

4 часть 1

1031 КЛ-2

2

35 СБ

Изм. № подл.	Провер.	Разработ.	Исполнил	И.контр.
	Борovyцкая	Борovyцкая	Трoмова	Иовлева

ИЗДЕЛИЕ ЗАКЛАДНОЕ
АС 11-2Б
СБОРЧНЫЙ ЧЕРТЕЖ

Стадия	Масса	Масштаб
Р	1,36	1:2
Лист {	Листов {	

РАСЧЕТНОЕ ИЗДЕЛИЕ

ЛЕННИПРОЕКТ
ОКУ

Согласовано

Изм. № подл. | Подпись и дата | Взам. инв. №

Формат	Зона	Поз.	Обозначение			Наименование	Кол.	Примечание
						<u>ДОКУМЕНТАЦИЯ</u>		
А4			1.031 КЛ-2	2	36 СБ	СБОРСНЫЙ ЧЕРТЕЖ		
А4					ПЗ	ПОЯСНИТЕЛЬНАЯ ЗАПИСКА		
						<u>ДЕТАЛИ</u>		Масса (по з. кт)
А4	1		1.031 КА-2	2	83	Пластика П-15	1	0,50
А4	2				84	Пластика П-14	1	0,50
Б4	3					Ø12 А III ГОСТ 5781-82 l=30	2	0,07

Имя № подл. Подпись и дата Владелец №

Часть 1

Исполн.	Бунин	<i>[Signature]</i>	06.91
Д.констр.	Бунин	<i>[Signature]</i>	"
Рук.гр.	Бабуна	<i>[Signature]</i>	"
Проверн.	Боровицкая	<i>[Signature]</i>	"
Расч.ит.	Еселева	<i>[Signature]</i>	"
Исполн.	Грозова	<i>[Signature]</i>	"
И.констр.	Цовлева	<i>[Signature]</i>	"

1.031 КА-2 2 36

ИЗДАНИЕ ЗАКЛЮЧЕНО
ДСК-2В

Студия	Лист	Листов
Р	1	1
ЛЕННИПРОЕКТ ОК		

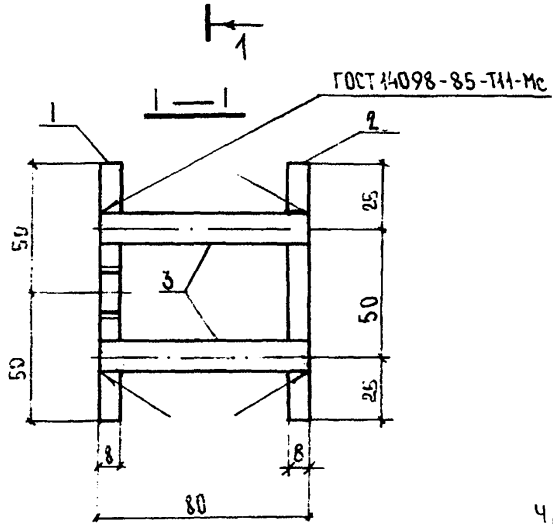
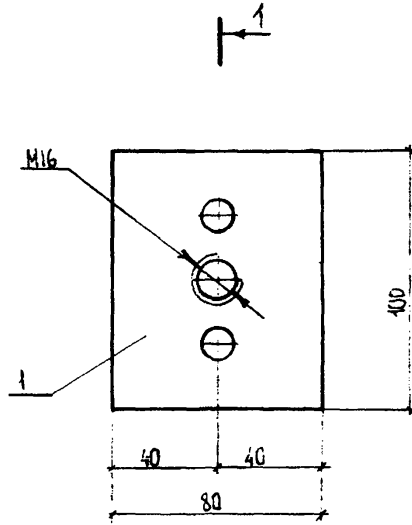

Часть 1

1.031 КЛ-2

2

36 СБ

Имя, № подл.	Подпись и дата	Взам. инв. №	Изд. №
Имя, № подл.	Подпись и дата	Взам. инв. №	Изд. №
Имя, № подл.	Подпись и дата	Взам. инв. №	Изд. №
Имя, № подл.	Подпись и дата	Взам. инв. №	Изд. №
Имя, № подл.	Подпись и дата	Взам. инв. №	Изд. №
Имя, № подл.	Подпись и дата	Взам. инв. №	Изд. №
Имя, № подл.	Подпись и дата	Взам. инв. №	Изд. №
Имя, № подл.	Подпись и дата	Взам. инв. №	Изд. №

Имя, № подл.	Подпись и дата	Взам. инв. №	Изд. №
Имя, № подл.	Подпись и дата	Взам. инв. №	Изд. №
Имя, № подл.	Подпись и дата	Взам. инв. №	Изд. №
Имя, № подл.	Подпись и дата	Взам. инв. №	Изд. №
Имя, № подл.	Подпись и дата	Взам. инв. №	Изд. №
Имя, № подл.	Подпись и дата	Взам. инв. №	Изд. №
Имя, № подл.	Подпись и дата	Взам. инв. №	Изд. №
Имя, № подл.	Подпись и дата	Взам. инв. №	Изд. №
Имя, № подл.	Подпись и дата	Взам. инв. №	Изд. №

ИЗДЕЛИЕ ЗАКЛАДНОЕ
АСТ-2В

СБОРОЧНЫЙ ЧЕРТЕЖ

РАСЧЕТНОЕ ИЗДЕЛИЕ

Стадия	Масса	Масштаб
Р	1,4	1:2
Лист	Листов	

ЛЕННИПРОЕКТ
ОКУ

Формат	Зона	Поз.	Обозначение	Наименование	Кол.	Примечание
				ДОКУМЕНТАЦИЯ		
A4			1031 КА-2 2 37 05	СБОРОЧНЫЙ ЧЕРТЕЖ	×	
A4			ПЗ	ПОЯСНИТЕЛЬНАЯ ЗАПИСКА	×	
				ДЕТАЛИ		МАССА ИЗВ. СЛ.
A4	1		1031 КА-2 2 83	ПЛАСТИНА П-13	1	0,50
A4	2		84	ПЛАСТИНА П-14	1	0,50
B4	3			Ø12 АИПГСТ5781-82 ℓ=100	2	0,09

Имя, № подл. Подпись и дата. Взам. инв. №.

ИЗЛОЖИТЕЛЬ	БУНИЦ	<i>[Signature]</i>	06.91
П. КОИТР.	БУНИЦ	<i>[Signature]</i>	"
РУК. ГР.	БАВНА	<i>[Signature]</i>	"
ПРОВЕР.	БОРОМИЦКАЯ	<i>[Signature]</i>	"
РАССЧИТ.	ЕСЕЛЬСОН	<i>[Signature]</i>	"
ИСПОЛНИЛ	ПРОЦОВА	<i>[Signature]</i>	"
И. КОИТР.	ЦОВЕВА	<i>[Signature]</i>	"

Часть 1

1031 КА-2 2 37

ИЗДАНИЕ ЗАКЛАДНОЕ
ДСИ-2Г

Студия	Лист	Листов
Р	1	1
ЛЕННИПРОЕКТ ОКУ		

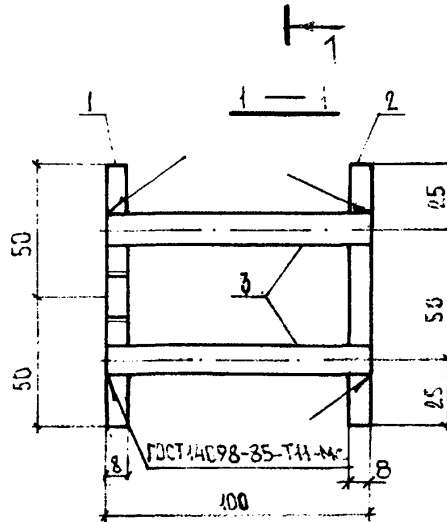
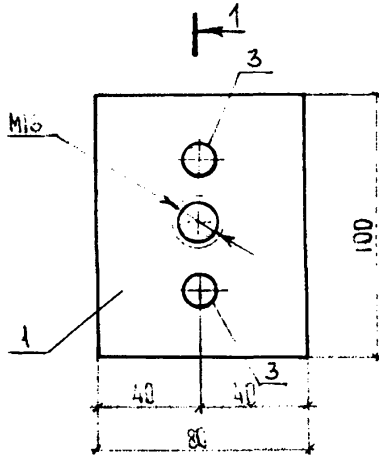

Часть 1

1.031 КА-2

2

37 СБ

Имя, № подл.	Подпись и дата	Взам. инв. №
Имя, № подл.	Подпись и дата	Взам. инв. №
Имя, № подл.	Подпись и дата	Взам. инв. №
Имя, № подл.	Подпись и дата	Взам. инв. №
Имя, № подл.	Подпись и дата	Взам. инв. №
Имя, № подл.	Подпись и дата	Взам. инв. №
Имя, № подл.	Подпись и дата	Взам. инв. №
Имя, № подл.	Подпись и дата	Взам. инв. №
Имя, № подл.	Подпись и дата	Взам. инв. №
Имя, № подл.	Подпись и дата	Взам. инв. №

ИЗДЕЛИЕ ЗАКЛАДНОЕ
АС11-2Г
СБОРОЧНЫЙ ЧЕРТЕЖ

РАСЧЕТНОЕ ИЗДЕЛИЕ

Стадия	Масса	Масштаб
Р	1,18	1:2
Лист 1	Листов 1	
ЛЕННИИПРОЕКТ ОКУ		

Согласовано

ГОСТ 14098-85-Т11-Ме

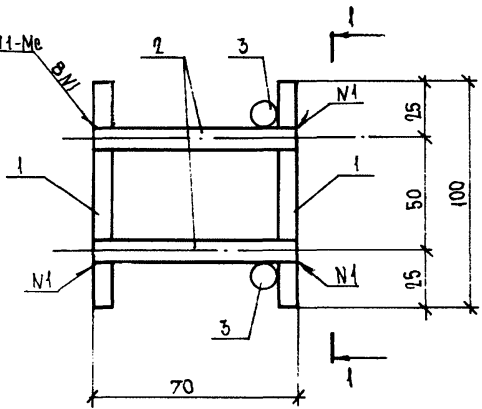

1 - 1

ГОСТ 14098-85-Н1-Рш

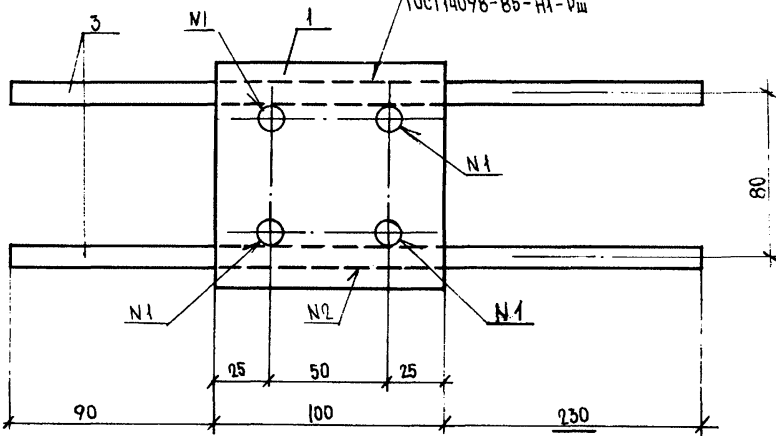

Фиксатор (поз.3) приварить к рабочей арматуре

Часть 1

1.031 КЛ - 2 2 38 СБ

ИЗДЕЛИЕ ЗАКЛАДНОЕ
ДС 11 - 3
СБОРОЧНЫЙ ЧЕРТЕЖ

Стадия	Масса	Масштаб
Р	7,84	1:2

РАСЧЕТНОЕ ИЗДЕЛИЕ

Лист	Листов
1	1

ЛЕННИИПРОЕКТ
ОКУ

Согласовано

Име. № подл.	Подпись и дата	Взам.име. №
Нач.отд	Буннич	06.91
Гл.констр	Буннич	"
Рук.гр.	Бабина	"
Провер.	Боровицкая	"
Разработ.	Боровицкая	"
Исполнил	Нюхтикова	"
И.контр.	Новоград	"

Формат	Зона	Поз.	Обозначение	Наименование	Кол.	Примечание
				<u>ДОКУМЕНТАЦИЯ</u>		
АЧ			1.031 КЛ-2 2 39 СБ	СБОРОЧНЫЙ ЧЕРТЕЖ	X	
АЧ			ПЗ	ПОЯСНИТЕЛЬНАЯ ЗАПИСКА		
				<u>ДЕТАЛИ</u>		МАССА ПОЗ. КГ
АЧ	1		1.031 КЛ-2 2 141	УГОЛОК У-2	2	3.39
АЧ	2			УГОЛОК У-3	2	3.02
АЧ	3			АНКЕР А-5	12	0.12

Имя, № подл.	Подпись и дата	В зам. и №

		Часть 1		
Имя, № подл.	Подпись и дата	В зам. и №	1.031 КЛ-2 2 39	
	НАЧ. ОТД. БУНИЧ			
	ГЛАВ. КОНСТ. БУНИЧ			
	ДУК. ГР. БАВИНА			
	ПРОВЕР. ЕСЕЛЬСОН			
	РАЗРАБ. БОРОВИЦКАЯ			
	ИСПОЛН. БОРОВИЦКАЯ			
	Н. КОНТР. ИВАНОВА			
			ИЗДЕЛИЕ ЗАКЛАДНОЕ	
			ДС11-7	
			СТАДИЯ	ЛИСТ
			Р	1
			ЛИСТОВ	
			1	
			ЛЕННИИПРОЕКТ	
			СКУ	

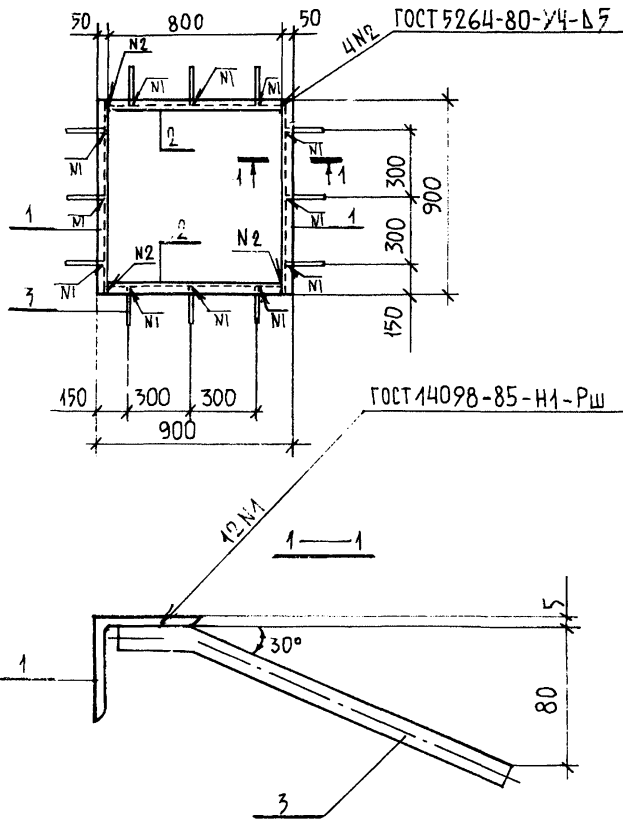

Часть 1

1. 031 КЛ-2 2 39 СБ

ИЗДЕЛИЕ ЗАКЛАДНОЕ
Д.СН-7
СБОРОЧНЫЙ ЧЕРТЕЖ

Стадия	Масса	Масштаб
Р	14.06	1:20 1:2
Лист 1	Листов 1	

КОНСТРУКТИВНОЕ ИЗДЕЛИЕ

ЛЕННИИПРОЕКТ
ОКУ

Согласовано			
Имя, № подл.	Подпись и дата	Взам.инв. №	