

ТИПОВЫЕ КОНСТРУКЦИИ, ИЗДЕЛИЯ И УЗЛЫ ЗДАНИЙ И СООРУЖЕНИЙ

С Е Р И Я 1.494-50.93

КОРОБ ВСАСЫВАЮЩИЙ К ЦЕНТРОБЕЖНЫМ
ВЕНТИЛЯТОРАМ ТИПА Ц4-75 и Ц4-76
№№ 2,5 ... 16

ВЫПУСК I

КОРОБ. РАБОЧИЕ ЧЕРТЕЖИ

ТИПОВЫЕ КОНСТРУКЦИИ, ИЗДЕЛИЯ И УЗЛЫ ЗДАНИЙ И СООРУЖЕНИЙ

СЕРИЯ 1.494-50.93

КОРОБ ВСАСЫВАЮЩИЙ К ЦЕНТРОБЕЖНЫМ
ВЕНТИЛЯТОРАМ ТИПА Ц4-75 и Ц4-76

№№ 2,5 ... 16

ВЫПУСК I

КОРОБ. РАБОЧИЕ ЧЕРТЕЖИ

РАЗРАБОТАНЫ РОСПРОМПРОЕКТОМ
ГОССТРОЯ. РОССИИ

ГЛАВНЫЙ ИНЖЕНЕР ИНСТИТУТА

ГЛАВНЫЙ ИНЖЕНЕР ПРОЕКТА



С. Н. НИКИТИН

Э. И. ЗИСЬМАН

УТВЕРЖДЕНЫ УПРАВЛЕНИЕМ
ПРОЕКТИРОВАНИЯ И ИНЖЕНЕРНЫХ
ИЗЫСКАНИЙ ГОССТРОЯ РОССИИ

ПИСЬМО

от 02.06.93 г. № 9-3-2/109

ВВЕДЕНЫ В ДЕЙСТВИЕ с 01.08.93
РОСПРОМПРОЕКТОМ

ПРИКАЗ от 03.06.93 № 18

Обозначение	Наименование	Лист
I.494-50.93 I-13	Пояснительная записка	2
KBI.00.00	Короб всасывающий.	9
KBI.00.00CB	Короб всасывающий. Сборочный чертёж.	II
KBI.01.00	Коробка.	I3
KB3.00.00	Короб всасывающий.	I6
KBI.01.00CB	Коробка. Сборочный чертёж.	I7
KBI.01.01	Стенка.	I9
KBI.02.01	Труба.	I9
KBI.02.00	Кронштейн.	20
KBI.00.01	Ось.	2I
KBI.02.00CB	Кронштейн. Сборочный чертёж.	2I
KBI.03.00	Опора.	22
KBI.03.00CB	Опора. Сборочный чертёж.	23
KB200.00	Короб всасывающий.	24
KB2.00.00CB	Короб всасывающий. Сборочный чертёж.	26
KB3.00.00CB	Короб всасывающий. Сборочный чертёж.	28

Изм. №, Подпись и дата

Взам. инв. №, Инв. №, дубл., Подпись и дата

Изм. №, Подпись и дата

Взам. инв. №, Инв. №, дубл., Подпись и дата

I. 494 - 50. 93. I

Изм.	Лист	№ докум.	Подп.	Дата
Разраб.		ГРЕКОВА	<i>[Signature]</i>	
Пров.		ЗИСЬМАН	<i>[Signature]</i>	
Н.контр.		ЗИСЬМАН	<i>[Signature]</i>	
Утв.		КОВАЛЕНКО	<i>[Signature]</i>	

Содержание

Лит.	Лист	Листов

МИНСТРОЙ РОССИИ
РОСПРОМПРОЕКТ
Москва
Формат А4

I. Введение

I.1. Цель работы - унификация конструкции входных элементов, установленных перед вентилятором и обеспечивающих минимальное сопротивление во всасывающем патрубке.

I.2. В пояснительной записке приведен перечень разработанных коробов и область их применения, даны указания по монтажу и эксплуатации изделия, а также применению серии при проектировании вентсистем.

2. Назначение и область применения.

2.1. Изделия, разработанные в настоящей серии, устанавливаются на входе в вентилятор и имеют многоцелевое назначение:

- обеспечивается близкая к равномерной характеристика воздушного потока на входе в вентилятор;
- объединяются (при необходимости) всасывающие патрубки двух вентиляторов (рабочего и резервного);
- обеспечиваются минимальные потери давления по сравнению со стандартными элементами (коэффициент местного сопротивления короба $\xi = 0,4$);
- конструкция короба позволяет выбрать любой наклон оси входного прямоугольного фланца относительно опорной поверхности (фундамента) в зависимости от конкретных условий.

2.2. Всасывающие короба KBI, KB2, KB3 предназначены для облегчения сборки вентиляционных систем в условиях высокой плотности монтажа оборудования вентиляционных камер.

2.3. Короб позволяет комплектно смонтировать два центро-

Изм. №, Подпись и дата

Взам. инв. №, Инв. №, дубл., Подпись и дата

Изм. №, Подпись и дата

Взам. инв. №, Инв. №, дубл., Подпись и дата

I.494-50.93.I-13

Изм.	Лист	№ докум.	Подп.	Дата
Разраб.		ГРЕКОВА	<i>[Signature]</i>	
Пров.		ЗИСЬМАН	<i>[Signature]</i>	
Н.контр.		ЗИСЬМАН	<i>[Signature]</i>	
Утв.		КОВАЛЕНКО	<i>[Signature]</i>	

Пояснительная записка

Лит.	Лист	Листов

МИНСТРОЙ РОССИИ
РОСПРОМПРОЕКТ
Москва
Формат А4



РИС. 1



РИС. 2

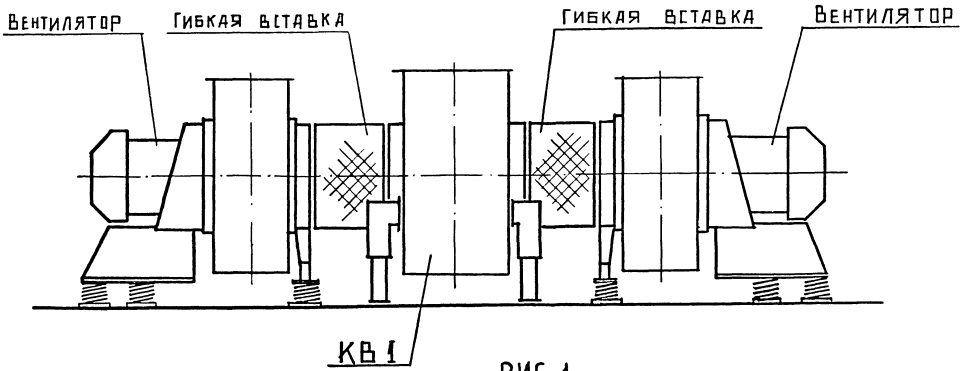

РИС. 3

Изм.	Лист	№ докум.	Подп.	Дата
1.494 - 50.931-73				
2	Лист			

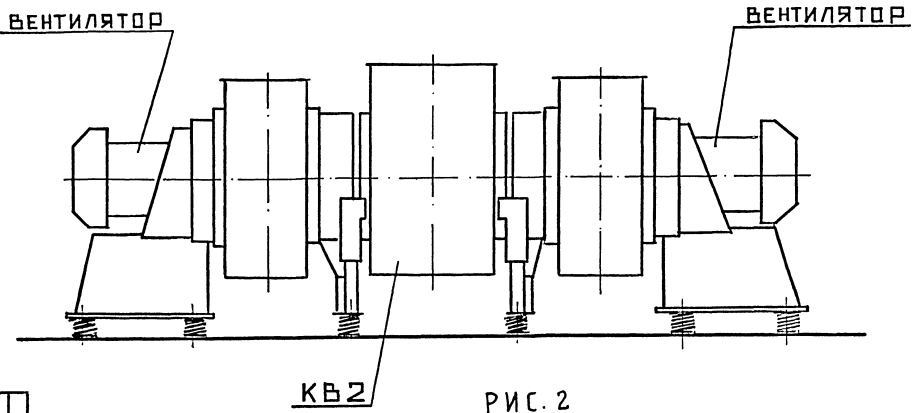
бежных вентилятора типа Ц4-75 или Ц4-76 № 2,5 ... I6 по ГОСТ 5976-90 (рабочий и резервный) и при этом выбрать оптимальное положение всасывающего воздуховода, что невозможно обеспечить применением стандартных элементов.

2.4. В соответствии с требованиями конкретного проекта, производственной площадью и объемом (высотой) вентиляционной камеры выбирается любой из трех вариантов монтажа колоба, для которых разработаны три модификации КВ1, КВ2 и КВ3. (л.2).

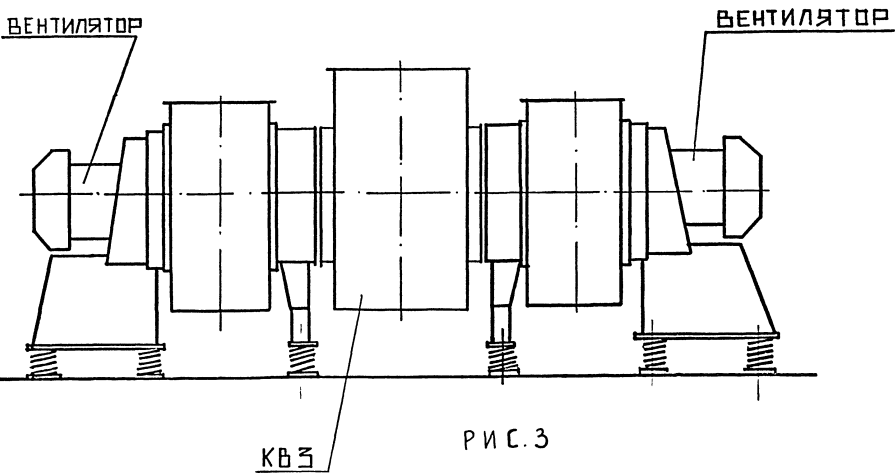
3. Технические характеристики.

3.1. За исходные данные при разработке рабочих чертежей и выбора основных параметров колоба приняты рекомендации ЦАГИ, размеры унифицированных воздухопроводов по ВСН 353-86, рекомендации по расчету гидравлических сопротивлений сложных элементов систем вентиляции - работа лаборатории аэродинамики вентиляционных установок ЦНИИПромзданий и параметры вентиляторов - габаритные размеры и размеры их присоединительных всасывающих фланцев.

3.2. В серии разработаны 18 типоразмеров коробов, отличающиеся размерами присоединительных фланцев для вентиляторов от № 2,5 до № I6 и способа соединения колоба с вентилятором (см. л.2):

- Рис. 1. КВ1-2,5..КВ1-I6. Короб жестко установлен на фундаменте, с вентиляторами соединен через гибкие вставки серии 5.904-38.
- Рис. 2. КВ2-2,5..КВ2-6,3. Короб непосредственно соединен с вентиляторами, на фундамент опирается через виброизоляторы.
- Рис. 3. КВ3-8..КВ3-I6. Короб непосредственно соединен с вентиляторами, дополнительных опор на фундамент не имеет.

3.3. В таблице на л. 5 приведен перечень разработанных коробов и их технические характеристики, а также номера вентиляторов, для которых разработаны колоба.

4. Описание конструкции. Указания по монтажу и эксплуатации

4.1. Короб состоит из следующих элементов:

- два патрубка с круглыми фланцами для присоединения вентиляторов - непосредственно (КВ2 и КВ3), или через гибкие вставки (КВ1);
- прямоугольный фланец для присоединения всасывающего воздуховода - непосредственно (КВ1) или через гибкую вставку (КВ2 и КВ3)
- четыре регулируемые опоры (КВ1 и КВ2)
- четыре виброизолятора (КВ2)

4.2. В зависимости от выбранного варианта монтажа короб может устанавливаться на 4-х регулируемых по высоте опорах, либо крепится без опор непосредственно к всасываемому патрубку вентилятора. Причем в любом варианте имеется возможность поворота на 360° прямоугольного всасывающего фланца в зависимости от конкретных условий и требований монтажа. Приварка регулируемых опор производится при монтаже вентиляционной системы в зависимости от высоты вентареггата и наклона плоскости прямоугольного фланца.

4.3. Положение всасывающего колоба КВ1 относительно вентиляторов в пределах допустимых гибкой вставкой может быть произвольным.

4.4. Монтаж колоба должен удовлетворять следующим требованиям:

- несоосность осей круглых фланцев колоба и всасывающих патрубков вентилятора не должна превышать I мм (КВ2 и КВ3)

Имя, Подп.	Подпись и дата	Взам. инв. №	Инд. № дубл.	Подпись и дата
Изм	Лист	№ докум.	Подп.	Дата
I.494-50.93.ПЗ				Лист
				3

Имя, Подп.	Подпись и дата	Взам. инв. №	Инд. № дубл.	Подпись и дата
Изм	Лист	№ докум.	Подп.	Дата
I.494-50.93.ПЗ				Лист
				4

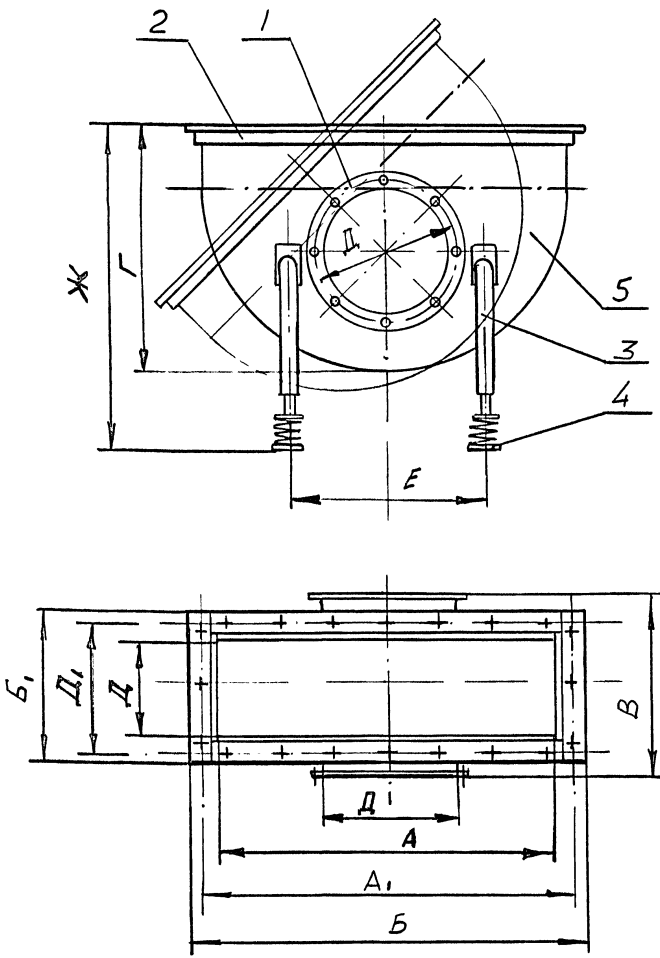

- 1. Круглый фланец для присоединения вентилятора.
- 2. Прямоугольный фланец для присоединения всасывающего воздуховода.
- 3. Регулируемая опора.
- 4. Виброизолятор.
- 5. Корпус.

Рис. 4

Марка корпуса	Обозначение	№ вентилятора	тип вибро-изол.	Размеры в мм										Масса кг
				A	A ₁	B	B ₁	B	Г	Д	Д ₁	Е	Ж	
КВ1-2,5	КВ1.00.00	2,5	-	500	530	550	305	300	536	250	280	374	620	24,0
КВ1-3,15	- 01	3,15	-	600	630	650	370	365	596	315	345	440	650	28,0
КВ1-4	- 02	4	-	800	830	850	455	450	758	400	430	524	850	47,0
КВ1-5	- 03	5	-	1000	1030	1050	555	550	838	500	530	624	930	61
КВ1-6,3	- 04	6,3	-	1200	1236	1250	700	680	1008	630	660	774	1080	90
КВ1-8	- 05	8	-	1600	1636	1664	870	864	1128	800	830	974	1215	125
КВ1-10	- 06	10	-	2000	2036	2064	1070	1064	1350	1000	1040	1152	1325	168
КВ1-12,5	- 07	12,5	-	2400	2440	2472	1330	1272	1640	1250	1295	1422	1570	250
КВ1-16	- 08	16	-	3200	3250	3272	1685	1672	1850	1600	1648	1620	1680	335
КВ2-2,5	КВ2.00.00	2,5	Д0-38	500	530	550	305	300	536	250	280	374	665	25
КВ2-3,15	- 01	3,15	Д0-38	600	630	650	370	365	596	315	345	440	695	29
КВ2-4	- 02	4	Д0-39	800	830	850	455	450	758	400	430	524	906	48
КВ2-5	- 03	5	Д0-40	1000	1030	1050	555	550	838	500	530	624	1000	62
КВ2-6,3	- 04	6,3	Д0-41	1200	1236	1250	700	680	1008	630	660	774	1165	91
КВ3-8	КВ3.00.00	8	-	1600	1636	1664	870	864	1128	800	830	-	-	95
КВ3-10	- 01	10	-	2000	2036	2064	1070	1064	1350	1000	1040	-	-	138
КВ3-12,5	- 02	12,5	-	2400	2440	2472	1330	1272	1640	1250	1295	-	-	194
КВ3-16	- 03	16	-	3200	3250	3272	1685	1672	1850	1600	1648	-	-	280

Изм.	Лист	№ докум.	Подп.	Дата

И. 494 - 50.93.1- ПЗ

Лист
5

- непараллельность торцевых плоскостей сопрягаемых фланцев не должна превышать 1 мм на 250 мм длины.

- перпендикулярность плоскостей круглых и прямоугольного фланцев должна быть в пределах допуска на линейный размер.

4.5. Резиновые прокладки изготовить из листовой резины толщиной 3 мм марки ТКМЦ по ГОСТ 7338-90. Поверхность прокладок должна быть гладкой, без заусенцев и надрывов.

4.6. Прокладки большого размера допускаются изготавливать из полос, срезанных по ширине полосы под углом 30° и склеенных между собой резиновым клеем по ГОСТ 2199-78 внахлестку. Срез по толщине листа выполнить под углом 45°.

Прокладку приклеить к рабочей поверхности фланца клеем 88Н по техническим условиям МРТУ-38-105106-76.

4.7. При проектировании вентиляционной системы с применением всасывающих коробов необходимо на нагнетательной стороне вентилятора после гибкой вставки установить устройство, отключающее неработающий вентилятор от общей вентиляционной системы. В качестве таковой следует применить клапан обратный общего назначения КО серия 5.904-4Г, или клапан в взрывозащищенном исполнении по серии 3.904-58.

5. Технические требования.

Собранное изделие "Короб всасывающий к центробежным вентиляторам типа Ц4-75 и Ц4-76 № 2,5 ... 16" должно соответствовать комплекту рабочих чертежей КВ1.00.00, КВ2.00.00 и КВ3.00.00, а также настоящим техническим требованиям.

5.1. Сортамент и качество материалов, применяемых для изготовления изделия, должны соответствовать рабочим чертежам, действующим ГОСТам и техническим условиям.

Организация, изготавливающая данное изделие имеет право под свою ответственность заменять марку стали, указанную на чертеже, сталями других марок, равноценными по механическим свойствам.

5.2. Необработанные наружные поверхности деталей должны быть гладкими, чистыми, без вмятин, забоин, трещин, инородных включений и иных пороков.

5.3. Детали из сортового проката не должны иметь пороков изготовления глубиной более 0,4 мм на поверхности площадью более 20 мм². Наличие заусенцев, подрезов, рваных краев и других дефектов после механической обработки не допускаются. Острые кромки должны быть притуплены R=0,5 мм.

5.4. Внутренняя поверхность деталей, находящаяся в контакте с рабочей средой, должны быть гладкой, не иметь выступающих частей и вмятин глубиной более 1 мм.

5.5. Выпуклость, вогнутость и кривизна поверхности деталей не должны превышать 1 мм на 1000 мм длины.

5.6. Детали, поступающие на сварку, должны быть очищены от загрязнений. Перед сваркой поверхность, на расстоянии 10 мм от края должны быть тщательно зачищены от краски, грязи и окислы до основного металла.

5.7. Края листовых деталей должны быть ровно обрезаны. Отклонение линии обреза от прямой или радиуса кривизны, указанные на чертеже, должны быть в пределах допуска на размер.

При вырезке деталей автогеном кромки их должны быть тщательно зачищены, острые кромки и углы притуплены.

5.8. Сварочные работы должны производиться в соответствии с утвержденной технологией завода-изготовителя. Технология сварки должна обеспечить наименьшее коробление свариваемых элементов, перекося кромок свариваемых деталей не должен пре-

Имя, Подпись и дата

Имя, № дубл.

Взам. инв. №

Имя, Подпись и дата

Имя, № подл.

Изм/Лист	№ докум.	Подп.	Дата

I.494-50.93ИПЗ

Лист
6

Формат А4

Имя, Подпись и дата

Имя, № дубл.

Взам. инв. №

Имя, Подпись и дата

Имя, № подл.

Изм/Лист	№ докум.	Подп.	Дата

I.494-50.93ИПЗ

Лист
7

Формат А4

вышать допуска на размер.

5.9. Сварные швы должны быть ровными. В стыковых соединениях допускается смещение свариваемых кромок друг относительно друга не более 0,5 мм. Напльвы, прожоги, непровары и пропуски сварки не допускаются.

Сварные швы тщательно зачистить, поверхность их должна быть гладкой, ровной с плавным переходом к основному металлу. Околошовную зону зачистить, брызги удалить.

5.10. Вид сварки и тип сварного шва должны соответствовать указаниям на чертеже, при этом сварка электродуговая в среде углекислого газа по ГОСТ 14771-76, проволока СВ-08Г2С ГОСТ 2246-70

Механические свойства наплавленного металла должны быть не ниже значений по ГОСТ 6996-66.

5.11. При приварке фланцев обеспечить герметичность шва, а также перпендикулярность оси к уплотнительной (рабочей) поверхности фланца. Допускаемая неперпендикулярность не должна превышать 2 мм на 500 мм длины, а непараллельность фланцев между собой должна быть в пределах допуска на линейный размер между ними.

5.12. Трещины, пористость на поверхности шва, несоответствие величины катета шва размерам, указанным на чертеже, смещение кромок свариваемых элементов, напльвы и надрезы в местах перехода шва к основному металлу не допускаются.

5.13. Контроль качества сварных соединений производить до грунтовки внешним осмотром для обнаружения дефектов, выходящих за пределы норм, установленных стандартом "Соединения сварные. Методы контроля" ГОСТ 3242-79.

5.14. Дефектные участки сварных швов удалить вырубкой с последующей заваркой и повторным контролем. Плотность сварных швов проверять керосином и внешним осмотром.

1.494-50.93ИЗ

Лист

8

5.15. Класс прочности крепежных деталей не должен быть ниже: 5,8 - для болтов, 5 - для гаек.

Крепежные детали должны иметь защитной покрытие.

Резьба на деталях должна быть чистой, полной, без сорванных и смятых ниток, с полями допусков для метрических резьб по ГОСТ 1759.1-82 ... ГОСТ 1759.3-82.

5.16. Обработку отверстий под болтовое соединение и "оси" в регулируемых опорах допускается производить совместно (одновременно в парных деталях).

5.17. Фланцы должны быть тщательно выправлены и после приварки отрихтованы.

Кривизна и местные выпучены на уплотнительной поверхности фланцев не должны иметь высоту волны более 0,6 мм на 500 мм длины.

5.18. До сборки и монтажа детали и узлы должны иметь лакокрасочные покрытия по ГОСТ 9.301-86.

Перед окраской поверхность очистить от масла, грязи, ржавчины и окислы. На поверхности, подлежащей окраске, не должно быть окислы, ржавчины, влаги, жировых пятен и грязи. Материал и цвет окраски принять в соответствии с общим цветовым решением интерьера.

5.19. Покрытие должно наноситься ровным слоем по всей поверхности. Подтеки краски, пятна, морщины и приставшие загрязнения не допускаются.

5.20. Изделие упаковке не подлежит.

5.21. Маркировать согласно техническим требованиям чертежа.

1.494-50.93ИЗ

Лист

9

Изм. Лист № докум. Подп. Дата

Изм. Лист № докум. Подп. Дата

Изм. Лист № докум. Подп. Дата

Изм. Лист № докум. Подп. Дата

Изм. Лист № докум. Подп. Дата

6. Указания для проектировщика.

6.1. Подбор типоразмера короба производится по таблице на л.5, а примеры установки приведены на л.2, рис.1, 2, 3. При этом следует иметь ввиду, что для улучшения работы вентилятора, установленного по схеме рис.1, и создания более равномерного характера течения воздушного потока на всасывании перед вентилятором после всасывающего короба необходимо увеличить на 1/3 (на 25–30%) соединяющий их патрубок, роль которого выполняет гибкая вставка. Размер гибкой вставки следует принять на калибр больше диаметров всасывающих патрубков вентилятора и короба, а для соединения гибкой вставки с патрубками применяется переходный фланец, эскиз которого приведен на рис.5.

6.2. При установке короба учесть возможность высотной регулировки осей круглых фланцев изделия и наклон прямоугольного фланца, о чём необходимо сделать указание на рабочих чертежах марки ОВ.

6.3. Изделию присвоены марки, состоящие из буквенных и цифровых индексов. Буквенный индекс указывает наименование изделия ("КВ" – короб всасывающий), первая цифра – тип установки изделия, вторая – размер (номер) присоединяемого вентилятора.

Например: КВ2-5 – короб всасывающий, "второй тип" установки, вентилятор № 5 (500 мм – диаметр всасывающего патрубка), или

КВ1-3,15 – короб всасывающий, "первый тип" установки, вентилятор №3,15 (315 мм – диаметр всасывающего патрубка), при этом гибкая вставка должна иметь диаметр 400 мм.

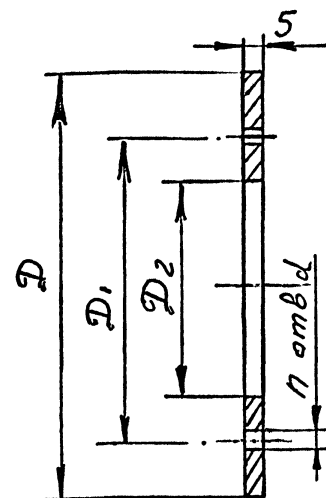

Размеры в мм.

КВ1 - №	2,5	315	4	5	6,3	8	10	12,5	16
D	315	400	500	630	800	1000	1250	1600	2000
D ₁	280	345	430	530	660	835	1035	1235	1660
D ₂	250	315	400	500	630	800	1000	1250	1600
d	7	7	7	7	10	10	10	12	12
n	6	8	10	10	12	12	16	18	26
Масса, кг.	1,44	2,38	3,43	5,77	9,54	14,1	22,1	39,2	56,5

Рис.5 Ф Л А Н Е Ц ПЕРЕХОДНОЙ

И. 494-50.931-ПЗ

Лист
10

Формат А4

И. 494 - 50.931- ПЗ

Лист
11

Формат А4

Формат	Зона	Поз.	Обозначение	Наименование	Кол.	Примечание
				Документация		
A3			KBI.00.00CB	Сборный чертеж		
			<u>Переменные данные для исполнений</u>			
			KBI.00.00	<u>Сборочные единицы</u>		
A4	I		KBI.01.00	Коробка	I	
A4	2		KBI.02.00	Кронштейн	4	
A4	3		KBI.03.00	Опора	4	
				<u>Детали</u>		
A4	4		KBI.00.01	Ось	4	
				<u>Стандартные изделия</u>		
		5		Шайба IO.04.016		
				ГОСТ II37I-78	I2	
		6		Шплинт 2,5x25-2I6		
				ГОСТ 397-79	4	
				<u>KBI.00.00-01</u>		
				<u>Сборочные единицы</u>		
A4	I		KBI.01.00-01	Коробка	I	
A4	2		KBI.02.00	Кронштейн	4	
A4	3		KBI.03.00	Опора	4	
				<u>Детали</u>		
A4	4		KBI.00.01	Ось	4	
				<u>Стандартные изделия</u>		
		5		Шайба IO.04.016		
				ГОСТ II37I-78	I2	
		6		Шплинт 2,5x25-2I6		
				ГОСТ 397-79	4	
				KBI.00.00		
Изм. № подл.	Изм. № дубл.	Взам. инв. №	Подпись и дата	Короб врасывающий		
Изм. № подл.	Изм. № дубл.	Взам. инв. №	Подпись и дата	Лит.	Лист	Листов
					I	4
Разраб.	КОЛОКОЛЦЕВ			МИНСТРОЙ РОССИИ		
Пров.	ЗИСЬМАН			РОСПРОМПРОЕКТ		
Н.контр.	ЗИСЬМАН			Москва		
Утв.	КОВАЛЕНКО			Москва		

Формат	Зона	Поз.	Обозначение	Наименование	Кол.	Примечание
				<u>KBI.00.00-02</u>		
				<u>Сборочные единицы</u>		
A4	I		KBI.01.00-02	Коробка	I	
A4	2		KBI.02.00-01	Кронштейн	4	
A4	3		KBI.02.00-01	Опора	4	
				<u>Детали</u>		
A4	4		KBI.00.01	Ось	4	
				<u>Стандартные изделия</u>		
		5		Шайба IO.04.016		
				ГОСТ II37I-78	I2	
		6		Шплинт 2,5x25-2I6		
				ГОСТ 397-79	4	
				<u>KBI.00.00-3</u>		
				<u>Сборочные единицы</u>		
A4	I		KBI.01.00-03	Коробка	I	
A4	2		KBI.02.00-03	Кронштейн	4	
A4	3		KBI.03.00-02	Опора	4	
				<u>Детали</u>		
A4	4		KBI.00.01-01	Ось	4	
				<u>Стандартные изделия</u>		
		5		Шайба I2.04.016		
				ГОСТ II37I-78	I2	
		6		Шплинт 2,5x25-2I6		
				ГОСТ 397-79	4	
				<u>KBI.00.00,04</u>		
				<u>Сборочные единицы</u>		
A4	I		KBI.01.00-04	Коробка	I	
A4	2		KBI.02.00-03	Кронштейн	4	
A4	3		KBI.03.00-03	Опора	4	
				<u>Детали</u>		
				KBI.00.00		
Изм. № подл.	Изм. № дубл.	Взам. инв. №	Подпись и дата	Короб врасывающий		
Изм. № подл.	Изм. № дубл.	Взам. инв. №	Подпись и дата	Лит.	Лист	Листов
					I	4
Разраб.	КОЛОКОЛЦЕВ			МИНСТРОЙ РОССИИ		
Пров.	ЗИСЬМАН			РОСПРОМПРОЕКТ		
Н.контр.	ЗИСЬМАН			Москва		
Утв.	КОВАЛЕНКО			Москва		

Изм	Лист	№ докум	Подп.	Дата	Изм	Лист	№ докум	Подп.	Дата
Изм	Лист	№ докум	Подп.	Дата	КВИ.00.00				Лист
									3
Изм	Лист	№ докум	Подп.	Дата					4

Формат	Зона	Поз.	Обозначение	Наименование	Кол.	Примечание
				Детали		
A3		4	КВИ.00.01-01	Ось	4	
				Стандартные изделия		
		5		Шайба I2.04-I6		
				ГОСТ II37I-78	I2	
		6		Шплинт 2,5x32-2I6		
				ГОСТ 397-79	4	
				КВИ,00,00-05		
				Сборочные единицы		
A4	I		КВИ.01.00-05	Коробка	I	
A4	2		КВИ.02.00-04	Кронштейн	4	
A4	3		КВИ.03.00-04	Опора	4	
				Детали		
A4	4		КВИ.00.01-02	Ось	4	
				Стандартные изделия		
		5		Шайба I2.04-I6		
				ГОСТ II37I-78	I2	
		6		Шплинт 2,5x32-2I6		
				ГОСТ 397-79	4	
				КВИ.00.00-06		
				Сборочные единицы		
A3	I		КВИ.01.00-06	Коробка	I	
A4	2		КВИ.02.00-04	Кронштейн	4	
A4	3		КВИ.03.00-04	Опора	4	
				Детали		
A4	5		КВИ.00.01-01	Ось	4	

Изм	Лист	№ докум	Подп.	Дата	Изм	Лист	№ докум	Подп.	Дата
Изм	Лист	№ докум	Подп.	Дата	КВИ.00.00				Лист
									4
Изм	Лист	№ докум	Подп.	Дата					4

Формат	Зона	Поз.	Обозначение	Наименование	Кол.	Примечание
				Стандартные изделия		
		6		Шайба I2.04.I6		
				ГОСТ II37I-78	I2	
		7		Шплинт 2,5x3I-2I6		
				ГОСТ 397-79	4	
				КВИ.00.00,07		
				Сборные единицы		
A4	I		КВИ.01.00-07	Коробка	I	
A4	2		КВИ.02.00-05	Кронштейн	4	
A4	3		КВИ.03.00-05	Опора	4	
				Детали		
A4	4		КВИ.00.01-02	Ось	4	
				Стандартные изделия		
		5		Шайба I2.04.0I6		
				ГОСТ II37I-78	I2	
		6		Шплинт 3,0x32-2I6		
				ГОСТ 397-79	4	
				КВИ.00.00-08		
				Сборочные единицы		
A3	I		КВИ.01.00-08	Коробка	I	
A4	2		КВИ.02.00-05	Кронштейн	4	
A4	3		КВИ.03.00-05	Опора	4	
				Детали		
A4	4		КВИ.00.02	Ось	4	
				Стандартные изделия		
		5		Шайба I2.04.0I6		
				ГОСТ II37I-78	I2	
		6		Шплинт 3,0x32-2I6		
				ГОСТ 397-79	4	

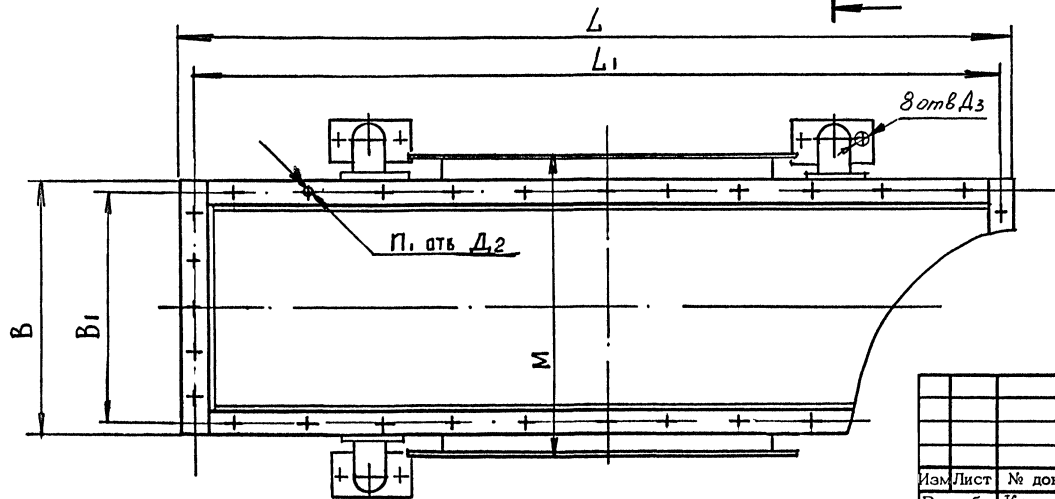
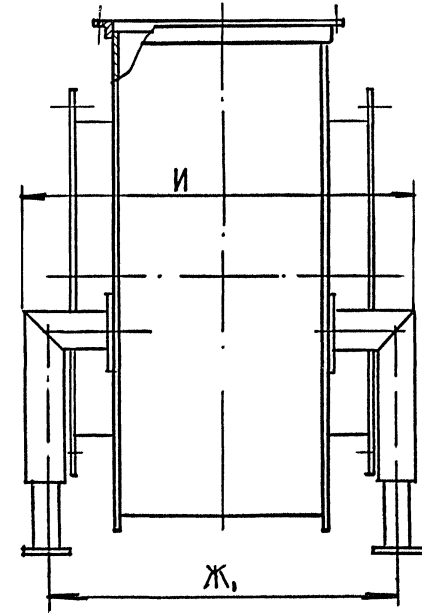
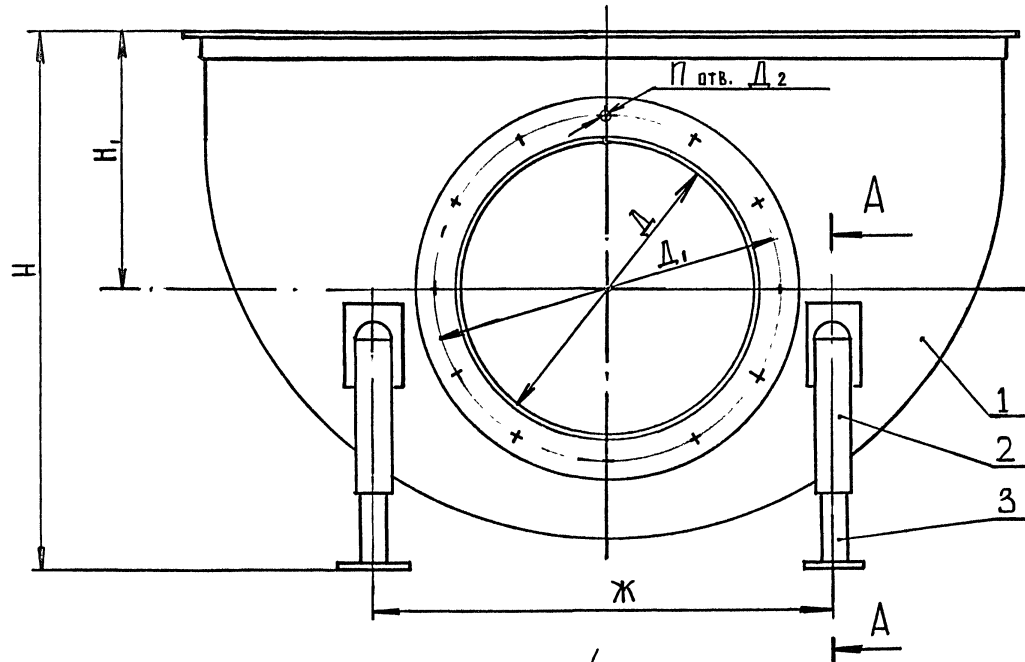

1. Размеры для справок
2. $H14; h14; \pm \frac{1}{2} J14$
3. Приварку кронштейна (поз.2) к коробке (поз.1) произвести при монтаже в зависимости от высоты вентагрегата и положения всасывающего воздуховода.
4. Соосновть фланцев коробки с фланцами вентиляторов и совпадение отверстий под болтовое соединение установить при монтаже короба.

Имя, № подл., Подпись и дата
Имя, № инв., № дубл., Подпись и дата
Имя, № инв., № дубл., Подпись и дата

				KB1.00.00 CB			
Изм./Лист	№ докум.	Подп.	Дата	Короб всасывающий Сборочный чертеж	Лит.	Масса	Масшт.
Разраб.	Колокольников					см.	-
Пров.	Зисман					табл.	
Т.контр.					Лист 1	Листов 2	
Н.контр.	Зисман				МИНИСТРОЙ РОССИИ РОСПРОМПРОЕКТ Москва		
Утв.	Коваленко						

КВ1.00.00 СБ

1.494.50.93 Вып.1

Размеры в мм

Обозначение	B	B _I	Д	Д _I	Д ₂	Д ₃	Ж	Ж _I	И	L	L _I	М	Н	Н _I	п	п _I	Масса кг
КВ1.00.00	300	280	250	280	7	12	374	328	376	550	530	400	620	310	6	14	24
- 01	365	345	315	345	7	12	432	398	446	650	630	465	650	340	8	18	28
- 02	450	430	400	439	7	12	524	478	526	850	830	485	850	440	10	20	47
- 03	550	530	500	530	7	12	624	578	626	1050	1030	585	930	470	10	22	61
- 04	680	660	630	660	10	14	774	736	796	1250	1236	715	1080	560	12	24	90
- 05	864	836	800	835	10	14	944	906	966	1664	1636	915	1215	590	12	30	125
- 06	1064	1036	1000	1035	10	14	1152	1106	1166	2064	2036	1115	1325	700	16	38	168
- 07	1272	1240	1250	1285	12	14	1422	1332	1408	2472	2440	1380	1570	850	18	44	250
- 08	1672	1640	1600	1660	12	14	1620	1532	1608	3272	3240	1730	1680	960	26	56	335

А-А

Б-Б

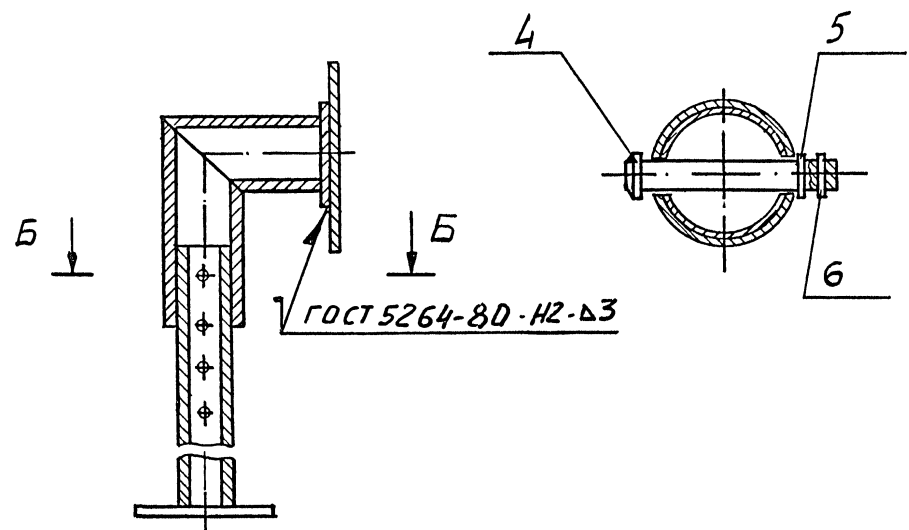

Инв.№ подл.	Подпись и дата
Инв.№ инв.№	Взам.инв.№
Инв.№ дубл.	Подпись и дата

Изм/Лист	№ докум.	Подп.	Дата

КВ1.00.00 СБ

Лист 2

Формат	Зона	Поз.	Обозначение	Наименование	Кол.	Примечание
				<u>Документация</u>		
A3			KBI.I.00.CB	Сборочный чертёж		
				<u>Переменные данные для исполнений</u>		
				KBI.OI.OO		
				<u>Детали</u>		
A4	I		KBI.OI.OI	Стенка	2	
Бч	2		KBI.OI.O2	Обечайка	I	
				Лист Б-ПН1,6ГОСТ19903-74 Ст3 ГОСТ16523-89		
				250hI4xI335hI4	I	3,9кг
Бч	3		KBI.OI.O3	Уголок		
				Уголок 25x25x3-Б ГОСТ8509-86 Ст3 ГОСТ 535-88		
				L = 500hI4	2	0,56кг
Бч	4		KBI.OI.O4	Уголок		
				Уголок 25x25x3-Б ГОСТ8509-86 Ст3 ГОСТ 535-88		
				L = 300hI4	2	0,34кг
Бч	5		KBI.OI.O5	Обечайка		
				Лист Б-ПН1,6ГОСТ19903-74 Ст3 ГОСТ16523-89		
				788hI4x75hI4	2	0,72кг
				<u>Прочие изделия</u>		
		6	СТД 201.00.000-08	Фланец для сварных и фальцованных воздухово- дов Ø 250	2	
				KBI.OI.OO-OI		
				<u>Детали</u>		
A4	I		KBI.OI.OI-OI	Стенка	2	
				KBI.OI.OO		
				Изм Лист № докум. Подпись Дата		
Имя № подл.	Разраб.	КОЛОКОЛЬЕВ		Лит.	Лист	Листов
	Пров.	ЗИСЬМАН				7
	И.контр.	ЗИСЬМАН		КОРОБКА		
	Утв.					
				МИНИСТРОЙ РОССИИ РОСПРОМПРОЕКТ Москва		
				Формат А4		

Формат	Зона	Поз.	Обозначение	Наименование	Кол.	Примечание
Бч	2		KBI.OI.O6	Обечайка		
				Лист Б-ПН1,6ГОСТ19903-74 Ст3 ГОСТ16523-89		
				315hI4xI520hI4	I	5,8кг
Бч	3		KBI.OI.O7	Уголок		
				Уголок 25x25x3-Б ГОСТ8509-86 Ст3 ГОСТ 535-88		
				L = 600hI4	2	0,6кг
Бч	4		KBI.OI.O8	Уголок		
				Уголок 25x25x3-Б ГОСТ8509-86 Ст3 ГОСТ 535-88		
				L = 365hI4	2	0,42кг
Бч	5		KBI.OI.O9	Обечайка		
				Лист Б-ПН1,6ГОСТ19903-74 Ст3 ГОСТ16523-89		
				992hI4x75hI4	2	0,93кг
				<u>Прочие изделия</u>		
		6	СТД 201.00.000-10	Фланец для сварных и фальцованных воздухово- дов Ø 315	2	
				KBI.OI.OO-02		
				<u>Детали</u>		
A4	I		KBI.OI.OI-02	Стенка	2	
Бч	2		KBI.OI.I0	Обечайка		
				Лист Б-ПН1,6ГОСТ19903-74 Ст3 ГОСТ16523-89		
				400hI4xI965hI4	I	12,3кг
Бч	3		KBI.OI.II	Уголок		
				Уголок 25x25x3-Б ГОСТ8509-86 Ст3 ГОСТ 535-88		
				L = 800hI4	2	0,9кг
				KBI.OI.OO		
				Изм Лист № докум. Подпись Дата		
Имя № подл.				КОРОБКА		
				МИНИСТРОЙ РОССИИ РОСПРОМПРОЕКТ Москва		
				Формат А4		

1. 494-50.93 Вып.1

Изм. № подл. Подпись и дата
Изм. № дубл. Подпись и дата
Изм. № дубл. Подпись и дата
Изм. № подл. Подпись и дата

Формат	Зона	Поз.	Обозначение	Наименование	Кол.	Примечание
Бч		4	КВИ.01.12	Уголок УГОЛК $\frac{25 \times 25 \times 3 - Б \text{ ГОСТ } 8509 - 86}{СтЗ \text{ ГОСТ } 535 - 88}$ $L = 450 \text{ h } 14$ Прочие изделия	2	0,5кг
		6	СТД 201.00.000-12	Фланец для сварных и фальцованных воздуховодов $\varnothing 400$ КВИ.01.00-03 Детали	4	
Ач		1	КВИ.01.01-03	Стенка	2	
Бч		2	КВИ.01.13	Обечайка Лист $\frac{Б - ПН1,6 \text{ ГОСТ } 19903 - 74}{СтЗ \text{ ГОСТ } 16523 - 89}$ $500 \text{ h } 14 \times 2240 \text{ h } 14$	1	17,6кг
Бч		3	КВИ.01.14	Уголок УГОЛК $\frac{25 \times 25 \times 3 - Б \text{ ГОСТ } 8509 - 86}{СтЗ \text{ ГОСТ } 535 - 88}$ $L = 1000 \text{ h } 14$	2	1,12кг
Бч		4	КВИ.01.15	Уголок УГОЛК $\frac{25 \times 25 \times 3 - Б \text{ ГОСТ } 8509 - 86}{СтЗ \text{ ГОСТ } 535 - 88}$ $L = 550 \text{ h } 14$ Прочие изделия	2	0,62кг
		6	СТД 201.00.000-14	Фланец для сварных и фальцованных воздуховодов $\varnothing 500$ КВИ.01.00-04 Детали	4	
А4		1	КВИ.01.01-04	Стенка	2	
						Лист
КВИ.01.00						3
Изм.	Лист	№ докум.	Подп.	Дата		

Формат 11

Формат	Зона	Поз.	Обозначение	Наименование	Кол.	Примечание
Бч		2	КВИ.01.16	Обечайка Лист $\frac{Б - ПН2 \text{ ГОСТ } 19903 - 74}{СтЗ \text{ ГОСТ } 16523 - 89}$ $630 \text{ h } 14 \times 2690 \text{ h } 14$	1	26,8кг
Бч		3	КВИ.01.17	Уголок УГОЛК $\frac{25 \times 25 \times 3 - Б \text{ ГОСТ } 8509 - 86}{СтЗ \text{ ГОСТ } 535 - 88}$ $L = 1200 \text{ h } 14$	2	2,3кг
Бч		4	КВИ.01.18	Уголок УГОЛК $\frac{25 \times 25 \times 3 - Б \text{ ГОСТ } 8509 - 86}{СтЗ \text{ ГОСТ } 535 - 88}$ $L = 680 \text{ h } 14$ Прочие изделия	2	1,3кг
		6	СТД 201.00.000-16	Фланец для сварных и фальцованных воздуховодов $\varnothing 630$ КВИ.01.00-05 Детали	4	
А4		1	КВИ.01.01-05	Стенка	2	
Бч		2	КВИ.01.19	Обечайка Лист $\frac{Б - ПН2 \text{ ГОСТ } 19903 - 74}{СтЗ \text{ ГОСТ } 16523 - 89}$ $800 \text{ h } 14 \times 3150 \text{ h } 14$	1	39,8кг
Бч		3	КВИ.01.20	Уголок УГОЛК $\frac{25 \times 25 \times 3 - Б \text{ ГОСТ } 8509 - 86}{СтЗ \text{ ГОСТ } 535 - 88}$ $L = 1600 \text{ h } 14$	2	3,2кг
Бч		4	КВИ.01.21	Уголок УГОЛК $\frac{25 \times 25 \times 3 - Б \text{ ГОСТ } 8509 - 86}{СтЗ \text{ ГОСТ } 535 - 88}$ $L = 850 \text{ h } 14$	2	1,6кг
						Лист
КВИ.01.00						4
Изм.	Лист	№ докум.	Подп.	Дата		

Формат 11

4-494-50.93 ВМП.1

Изм. № подл. Подпись и дата
Изм. № дубл. Подпись и дата
Изм. № инв. Подпись и дата
Изм. № взам. инв. № Подпись и дата

Формат	Зона	Поз.	Обозначение	Наименование	Кол.	Примечание
				<u>Прочие изделия</u>		
		6	СТД 201.00.000-18	Фланец для сварных и фальцованных воздуховодов \varnothing 800	4	
				<u>КВИ.01.00-06</u>		
				<u>Детали</u>		
A4	I		КВИ.01.01-06	Стенка	2	
Бч	2		КВИ.01.22	Обечайка		
				Лист Б-ПН2ГОСТ19903-74 Ст3 ГОСТ16523-89		
				1000h14x3810h14	I	60кг
Бч	3		КВИ.01.23	Уголок		
				УГОЛОК 32x32x4-Б ГОСТ8509-86 Ст3 ГОСТ 535-88		
				L = 2000h14	2	3,82кг
Бч	4		КВИ.01.24	Уголок		
				УГОЛОК 32x32x4-Б ГОСТ8509-86 Ст3 ГОСТ 535-88		
				L = 1064h14	2	2,05кг
Бч	7		КВИ.01.25	Ребро		
				УГОЛОК 32x32x4-Б ГОСТ8509-86 Ст3 ГОСТ 535-88		
				L = 1000h14	4	1,33кг
				<u>Прочие изделия</u>		
		6	СТД 201.00.000-20	Фланец для сварных и фальцованных воздуховодов \varnothing 1000	4	
				<u>КВИ.01.00-07</u>		
				<u>Детали</u>		
A4	I		КВИ.01.01-07	Стенка	2	
				<u>КВИ.01.00</u>		
				Лист		5
Изм.	Лист	№ докум.	Подп.	Дата		

Формат	Зона	Поз.	Обозначение	Наименование	Кол.	Примечание
Бч	2		КВИ.01.26	Обечайка		
				Лист Б-ПН2ГОСТ19903-74 Ст3 ГОСТ 535-88		
				1200h14x4620h14	I	87кг
Бч	3		КВИ.01.27	Уголок		
				УГОЛОК 36x36x4-Б ГОСТ8509-86 Ст3 ГОСТ 535-88		
				L = 2400h14	2	5,2кг
Бч	4		КВИ.01.28	Уголок		
				УГОЛОК 36x36x4-Б ГОСТ8509-86 Ст3 ГОСТ 535-88		
				L = 1264h14	2	2,74кг
Бч	7		КВИ.01.29	Ребро		
				УГОЛОК 36x36x4-Б ГОСТ8509-86 Ст3 ГОСТ 535-88		
				L = 1400h14	4	1,8кг
				<u>Прочие изделия</u>		
		6	СТД 201.00.000-22	Фланец для сварных и фальцованных воздуховодов \varnothing 1250	4	
				<u>КВИ.01.00-08</u>		
				<u>Детали</u>		
A4	I		КВИ.01.01-08	Стенка	2	
Бч	2		КВИ.01.30	Обечайка		
				Лист Б-ПН2ГОСТ19903-74 Ст3 ГОСТ 535-88		
				1400h14x5500h14	I	120кг
Бч	3		КВИ.01.31	Уголок		
				УГОЛОК 36x36x4-Б ГОСТ8509-86 Ст3 ГОСТ 535-88		
				L = 3200h14	2	7,75кг
				<u>КВИ.01.00</u>		
				Лист		6
Изм.	Лист	№ докум.	Подп.	Дата		

Формат	Зона	Поз.	Обозначение	Наименование	Кол.	Примечание
				Документация		
A3			КВЗ.00.00 СБ	Сборочный чертёж		
			<u>Переменные данные для исполнений</u>			
				<u>КВЗ.00.00</u>		
				<u>Сборочные единицы</u>		
A4	I		КВИ.01.00-05	Коробка	I	
				<u>КВЗ.00.00-01</u>		
				<u>Сборочные единицы</u>		
A4	I		КВИ.01.00-06	Коробка	I	
				<u>КВЗ.00.00-02</u>		
				<u>Сборочные единицы</u>		
A4	I		КВИ.01.00-07	Коробка	I	
				<u>КВЗ.00.00-03</u>		
				<u>Сборочные единицы</u>		
A4	I		КВИ.01.00-08	Коробка	I	

КВЗ.00.00

Изм	Лист	№ докум.	Подпись	Дата
Разраб.		Колокольников		
Пров.		Зисьян		
Н.контр.		Зисьян		
Утв.		Коваленко		

Короб всасывающий

Лит.	Лист	Листов
	I	

МИНСТРОЙ РОССИИ
РОСПРОМПРОЕКТ
Москва

Формат	Зона	Поз.	Обозначение	Наименование	Кол.	Примечание
Бч		4	КВИ.01.32	Уголок		
				Уголок 36x36x4Б ГОСТ 8509-86		
				Ст3 ГОСТ 535-88		
				L = 1672hI4	2	3,56кг
Бч		7	КВИ.01.33	Ребро		
				Уголок 36x36x4Б ГОСТ 8509-86		
				Ст3 ГОСТ 535-88		
				L = 1700hI4	4	2,1кг
				Прочие изделия		
		6	СТД 201.00.000-24	Фланец для сварных и фальцованных воздухо-водов Ø 1600	4	

Изм	Лист	№ докум.	Подпись	Дата

КВИ.01.00

Изм	Лист	№ докум.	Подп.	Дата

Лист 7

КВ.01.00 СБ

Рис 1

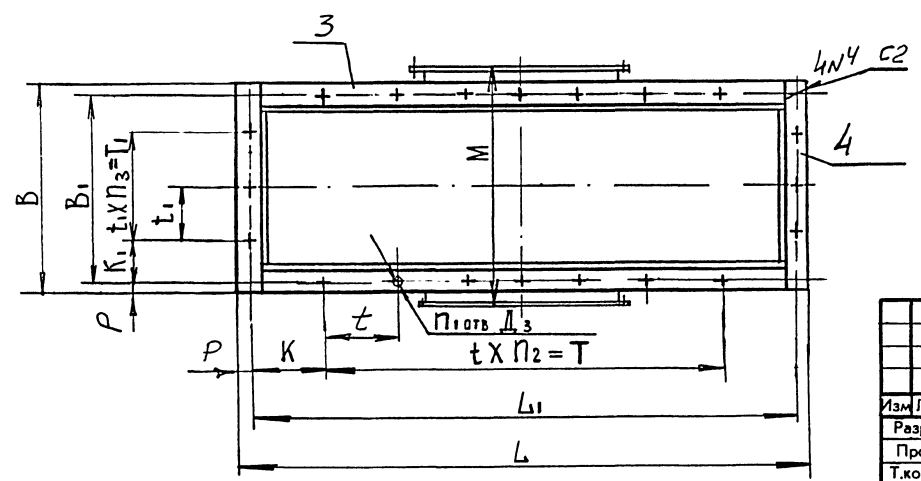
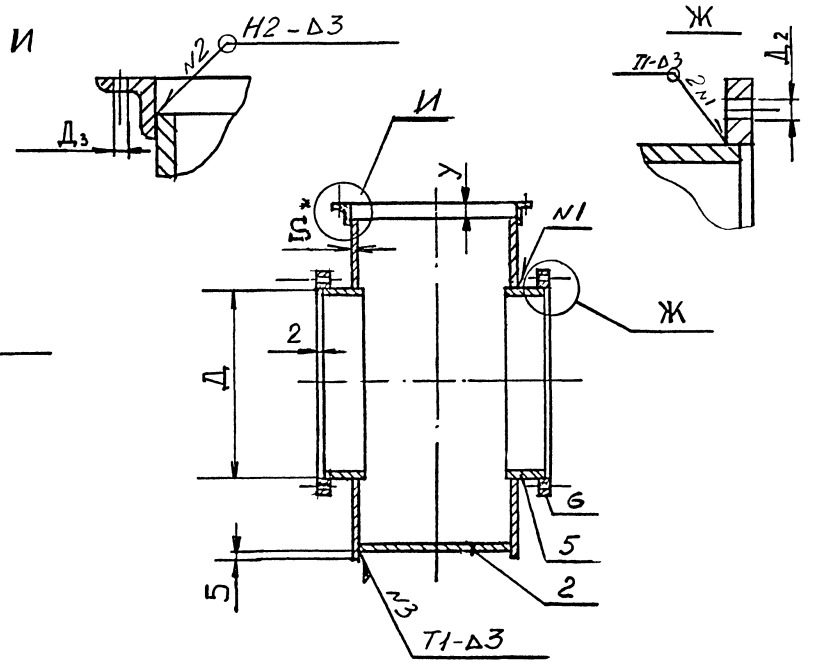
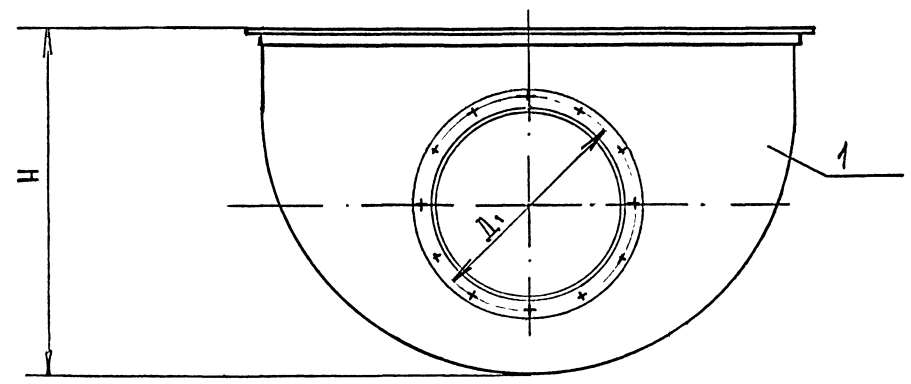

1. Размеры для справок.
2. Н14; h14; ± I J T14
2
3. Сварные швы по ГОСТ 5264-80, кроме указанных на чертеже.
4. Непараллельность круглых фланцев между собой не более 0,5 мм на длине 300 мм.
5. Неперпендикулярность плоскостей прямоугольного и круглых фланцев не более 1 мм на длине 1000 мм.

Имя № подл.	Подпись и дата
Имя № инв.	Подпись и дата
Имя № дубл.	Подпись и дата
Имя № инв. №	Подпись и дата
Имя № инв. №	Подпись и дата

				КВ.01.00 СБ				
Изм.	Лист	№ докум.	Подпись	Дата	Коробка Сборочный чертёж	Лит	Масса	Масштаб
Разраб.	Колоколы	ев	В.В.			СМ.		-
Пров.	Зисман					табл.		
Т.контр.						Лист 1	Листов 2	
Н.контр.	Зисман				МИНСТРОЙ РОССИИ			
Утв.					РОСПРОМПРОЕКТ			
						Москва		
						Формат А3		

КВ.01.00СБ

Размеры в мм

Обозначение	Рис	Б	В	В _I	Д	Д _I	Д ₂	Д ₃	Е	К	К _I	L	L ₁	М	Н	П	П _I	П ₂	П ₃	Р	ρ	t	t ₁	Т	Т _I	у	Масса кг
КВ.01.00	1	-	300	280	250	280	7	7	-	40	30	550	530	400	536	6	14	3	2	10	1,6	150	120	450	240	6	15
- 01	1	-	365	345	315	345	7	7	-	35	17,5	650	630	465	596	8	18	4	3	10	1,6	140	110	560	330	6	19
- 02	2	-	450	430	400	430	7	7	-	40	45	850	830	490	758	10	20	5	3	10	1,6	150	130	750	390	8	36
- 03	2	-	550	530	500	530	7	7	-	35	50	1050	1030	590	838	10	22	6	3	10	1,6	160	150	960	450	8	47
- 04	2	-	680	660	630	660	10	10	-	45	40	1250	1236	720	1008	12	24	6	4	10	2	190	150	1140	600	8	69
- 05	2	-	864	836	800	835	10	10	-	58	32	1664	1636	915	1128	12	30	8	5	14	2	190	160	1520	800	8	96
- 06	,3	535	1064	1036	1000	1035	10	10	850	65	42	2064	2036	1116	1350	16	38	10	7	14	2	190	140	1900	980	10	138
- 07	,3	660	1272	1240	1250	1285	12	12	860	50	36	2472	2440	1380	1640	18	44	12	8	16	2	195	150	2340	1200	10	195
- 08	,3	835	1472	1440	1600	1660	12	12	1240	47	65	2380	2340	1730	1850	26	56	17	9	16	2	185	150	3145	1350	10	280

Рис. 2
ОСТАЛЬНЫЕ СМ. РИС. 1



Рис. 3
ОСТАЛЬНЫЕ СМ. РИС. 1



Изм. № подл. Подпись и дата. Взам. инв. №. Инв. № дубл. Подпись и дата.

Изм	Лист	№ докум.	Подпись	Дата

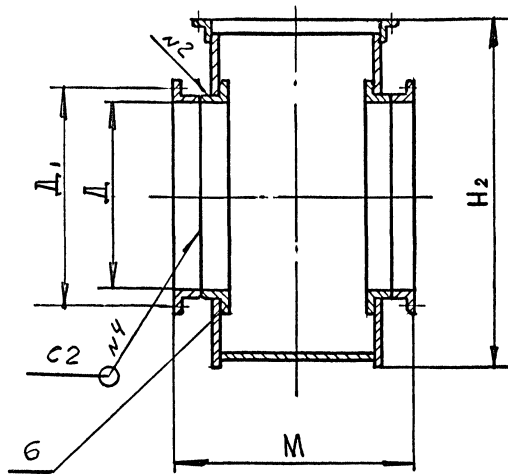
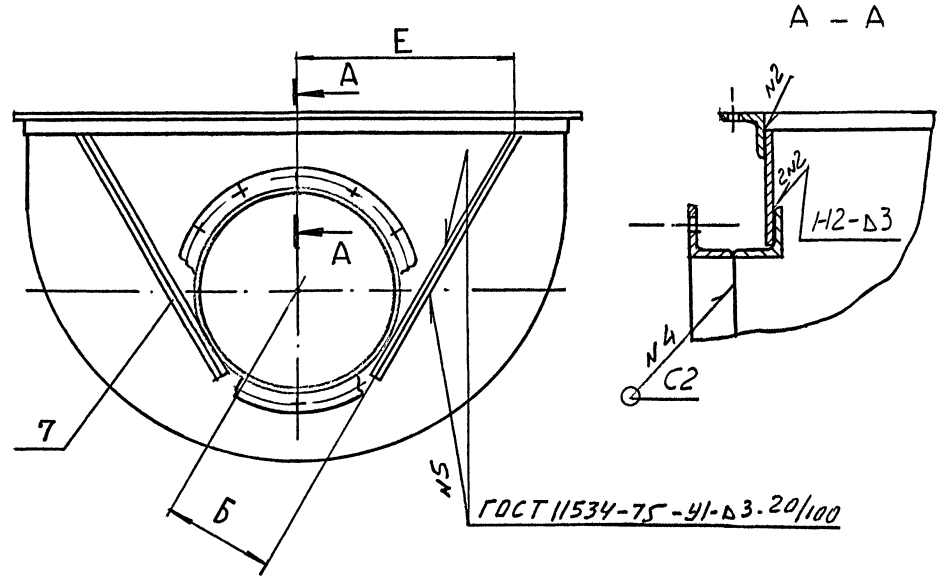
КВ.01.00СБ

КВ1.01.01

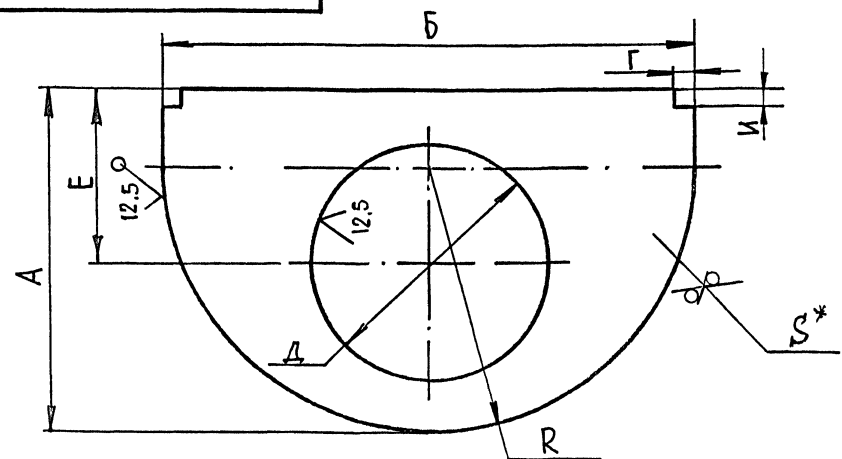

Размеры в мм

Обозначение	A	Б	Г	Д	Е	И	S	P	Масса кг
КВ1.01.01	530	508	4	255	304	19	1,6	254	2,1
- 01	590	608	4	320	334	19	1,6	304	2,6
- 02	750	808	4	405	432	17	1,6	404	6,6
- 03	830	1008	4	505	462	17	1,6	504	8,3
- 04	1000	1208	4	635	552	17	2	604	11,9
- 05	1120	1608	4	805	582	17	2	804	16,3
- 06	1340	2012	6	1010	690	22	2	1006	22,7
- 07	1630	2412	6	1260	840	26	2	1206	32,2
- 08	1840	3212	6	1450	950	40	2	1606	52,2

- * Размер для справок
- hI4; hI4; ± 1/2 JTI4

Изм. № подл. / Подпись и дата / Взам. инв. № / Имя № дубл. / Подпись и дата

КВ1.01.01				Лит.	Масса	Масштаб
Изм. Лист	№ докум.	Подпись	Дата	СМ.		-
Разраб.	Колокольцев			табл.		
Пров.	Зисман			Лист	Листов /	
Т.контр.				Б-ПН1, ГОСТ19903-74		
Н.контр.	Зисман			Ст 3 ГОСТ16523-89		
Утв.				МИНСТРОЙ РОССИИ РОСПРОМПРОЕКТ Москва		

КВ.02.01

✓/✓

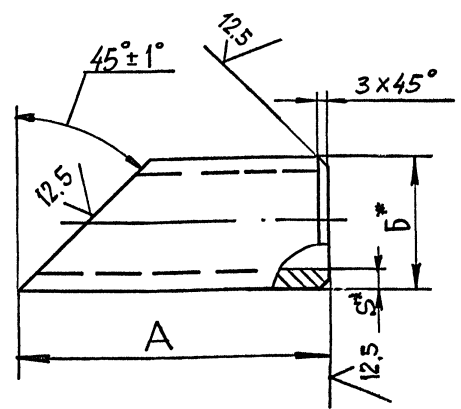

Размеры в мм

Обозначение	A	Б	Д	S	Масса кг
КВ1.02.01	300	48	40	3,5	1,0
- 01	60	48	40	3,5	0,18
- 02	400	48	40	3,5	1,3
- 03	450	48	40	3,5	1,5
- 04	500	60	50	3,5	2,1
- 05	80	60	50	3,5	0,32
- 04	600	60	50	3,5	2,6
- 07	700	75,5	65	4,0	4,0
- 08	100	75,5	65	4,0	0,57

- * Размеры для справок
- hI4;

Изм. № подл. / Подпись и дата / Взам. инв. № / Имя № дубл. / Подпись и дата

КВ1.02.01				Лит.	Масса	Масштаб
Изм. Лист	№ докум.	Подпись	Дата	СМ.		-
Разраб.	Колокольцев			табл.		
Пров.	Зисман			Лист	Листов /	
Т.контр.				Труба		
Н.контр.	Зисман			Труба Дх S ГОСТ3262-75		
Утв.				МИНСТРОЙ РОССИИ РОСПРОМПРОЕКТ Москва		

Формат	Зона	Поз.	Обозначение	Наименование	Кол.	Примечание
A4			KBI.02.00 CB	Документация Сборочный чертеж		
			Переменные данные для исполнителей			
			KBI.02.00	Детали		
A4	I		KBI.02.01	Труба	I	
A4	2		KBI.02.01-01	Труба	I	
Бч	3		KBI.02.02	Фланец		
			лист Б-ПНЗГОСТ19903-74 Ст3 ГОСТ 16523-89			
			60hI4x80hI4		I	0,9кг
			KBI.02.00-01	Детали		
A4	I		KBI.02.01-02	Труба	I	
A4	2		KBI.02.01-01	Труба	I	
Бч	3		KBI.02.03	Фланец		
			лист Б-ПНЗГОСТ19903-74 Ст3 ГОСТ 16523-89			
			60hI4x80hI4		I	0,9кг
			KBI.02.00-02	Детали		
A4	I		KBI.02.01-03	Труба	I	
A4	2		KBI.02.01-01	Труба	I	
			KBI.02.00			
Изм	Лист	№ докум.	Подпись	Дата		
Разраб.	1	КОЛОКОЛЬЕВ И.М.			Лит.	Лист
Пров	1	Зисъман			1	2
Н контр.	1	Зисъман			МИНСТРОЙ РОССИИ	
Утв.	1				РОСПРОМПРОЕКТ	
					Москва	
					Формат А4	

Формат	Зона	Поз.	Обозначение	Наименование	Кол.	Примечание
Бч	3		KBI.02.04	Фланец		
			лист Б-ПНЗГОСТ19903-74 Ст3 ГОСТ 16523-89			
			80hI4x100hI4		I	I,7кг
			KBI.02.00-03	Детали		
A4	I		KBI.02.01-04	Труба	I	
A4	2		KBI.02.01-05	Труба	I	
Бч	3		KBI.02.05	Фланец		
			лист Б-ПНЗГОСТ19903-74 Ст3 ГОСТ 16523-89			
			80hI4x100hI4		I	I,7кг
			KBI.02.00-04	Детали		
A4	I		KBI.02.01-06	Труба	I	
A4	2		KBI.02.01-05	Труба	I	
Бч	3		KBI.02.06	Фланец		
			лист Б-ПН4ГОСТ19903-74 Ст3 ГОСТ 16523-89			
			80hI4x100hI4		I	2,4 кг
			KBI.02.00-05	Детали		
A4	I		KBI.02.01-07	Труба	I	
A4	2		KBI.02.01-08	Труба	I	
Бч	3		KBI.02.07	Фланец		
			лист Б-ПН4ГОСТ19903-74 Ст3 ГОСТ 14637-89			
			100hI4x120hI4		I	3,7 кг
			KBI.02.00			
Изм	Лист	№ докум.	Подпись	Дата		
					Лист	
					2	
					Формат А4	

1494-50.93 6ып.1

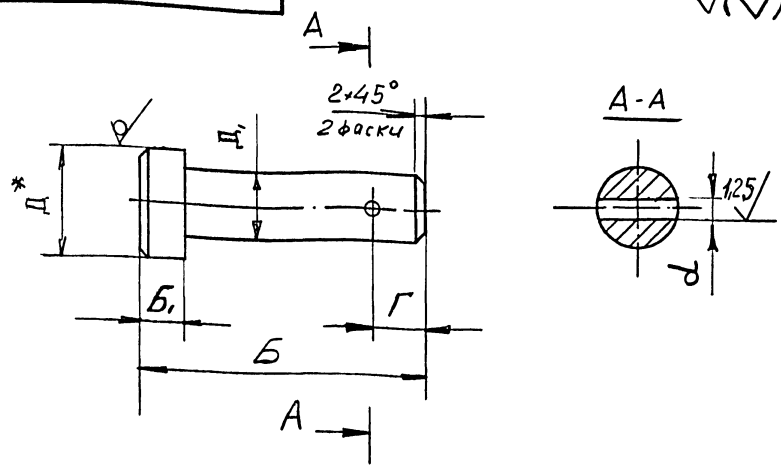

Размеры в мм

Обозначение	Б	Б _I	Г	Д	Д _I	d	Масса кг
КВ1.00	65	6	6	16	10	3	0,28
- 01	80	8	8	20	12	3,5	0,75
- 02	95	8	8	20	12	3,5	0,92

- * Размер для справок
- h14; H14; ± I J T14
2

Имя, № подл. / Подпись и дата / Взам. инв. № / Имя, № дубл. / Подпись и дата / Изм. Лист / № докум. / Подпись / Дата

КВ1.00.01

Ось

Лит.	Масса	Масштаб
	см. табл.	-
Лист	Листов /	
МИНСТРОЙ РОССИИ		
Круг ДВ ГОСТ 2590-88		
Ст3 ГОСТ 535-88		
РОСПРОМПРОЕКТ		
Москва		

Формат А4

Ф3-61

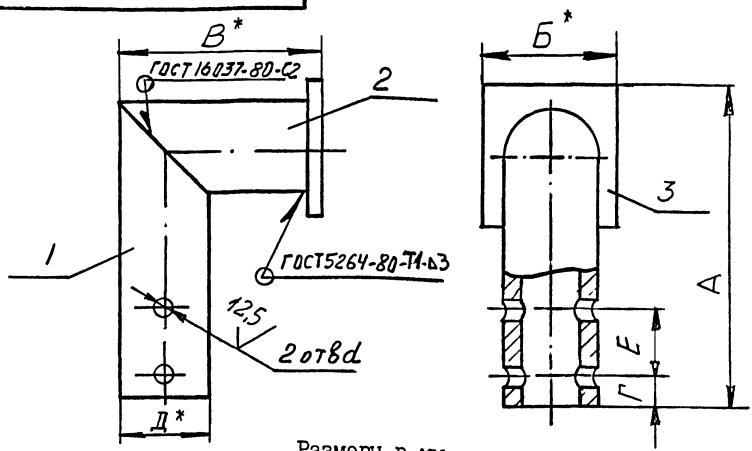

Размеры в мм

Обозначение	А	Б	В	Г	Д	d	Е	Масса кг
КВ1.02.00	310	60	63	30	48	12	40	1,3
- 01	410	60	63	30	48	12	40	1,6
- 02	460	80	63	30	48	12	40	1,8
- 03	520	80	83	35	60	14	45	3,0
- 04	620	80	83	35	60	14	45	3,5
- 05	720	100	104	40	75,5	14	50	5,0

- * Размеры для справок.
- h14; H14; ± I J T14.
2
- Сварные швы зачистить.
- Чистота обработанных поверхностей деталей без чертежа I2,5

Имя, № подл. / Подпись и дата / Взам. инв. № / Имя, № дубл. / Подпись и дата / Изм. Лист / № докум. / Подпись / Дата

КВ1.02.00 СБ

Кронштейн
Сборочный чертёж

Лит.	Масса	Масштаб
	см. табл.	-
Лист	Листов /	
МИНСТРОЙ РОССИИ		
Круг ДВ ГОСТ 2590-88		
Ст3 ГОСТ 535-88		
РОСПРОМПРОЕКТ		
Москва		

Формат А4

Формат	Зона	Поз.	Обозначение	Наименование	Кол.	Примечание
				<u>Документация</u>		
И			КВ1.03.00 СБ	Сборочный чертеж		
			<u>Переменные данные</u>	<u>для исполнений</u>		
				<u>КВ1.03.00</u>		
				<u>Детали</u>		
Бч	I		КВ1.03.01	Труба		
				труба <u>38x1.8ГОСТ10704-91</u> <u>СтЗ ГОСТ 10705-80</u>		
				<u>L=280hI4</u>	I	0,7кг
Бч	2		КВ1.03.02	Планки		
				лист <u>Б-ПН4ГОСТ19903-74</u> <u>СтЗ ГОСТ 14637-89</u>		
				<u>60hI4xI00hI4</u>	I	0,18кг
				<u>КВ1.03.00-01</u>		
				<u>Детали</u>		
Бч	I		КВ1.03.03	Труба		
				труба <u>38x2,8ГОСТ10704-91</u> <u>СтЗ ГОСТ 10705-80</u>		
				<u>L=330hI4</u>	I	0,8кг
Бч	2		КВ1.03.04	Планка		
				лист <u>Б-ПН4ГОСТ19903-74</u> <u>СтЗГОСТ 14637-89</u>		
				<u>70hI4xI20hI4</u>	I	0,24кг

Изна.№ подл.	Подпись и дата																									
Взам.инв.№	Изна.№ дубл																									
Подпись и дата	Изна.№ дубл																									
<table border="1"> <tr> <td>Изм.</td> <td>Лист</td> <td>№ докум.</td> <td>Подпись</td> <td>Дата</td> </tr> <tr> <td>Разраб.</td> <td></td> <td>КОЛОКОЛЬЦЕВ И.В.</td> <td></td> <td></td> </tr> <tr> <td>Пров.</td> <td></td> <td>ЗИСЬМАН</td> <td></td> <td></td> </tr> <tr> <td>Н.контр.</td> <td></td> <td>ЗИСЬМАН</td> <td></td> <td></td> </tr> <tr> <td>Утв.</td> <td></td> <td></td> <td></td> <td></td> </tr> </table>		Изм.	Лист	№ докум.	Подпись	Дата	Разраб.		КОЛОКОЛЬЦЕВ И.В.			Пров.		ЗИСЬМАН			Н.контр.		ЗИСЬМАН			Утв.				
Изм.	Лист	№ докум.	Подпись	Дата																						
Разраб.		КОЛОКОЛЬЦЕВ И.В.																								
Пров.		ЗИСЬМАН																								
Н.контр.		ЗИСЬМАН																								
Утв.																										
КВ1.03.00																										
ОПОРА																										
МИНСТРОИ РОССИИ РОСПРОМПРОЕКТ Москва																										
Формат А4																										

Формат	Зона	Поз.	Обозначение	Наименование	Кол.	Примечание
				<u>КВ1.03.00-02</u>		
				<u>Детали</u>		
Бч	I		КВ1.03.05	Труба		
				труба <u>38x2,8ГОСТ10704-91</u> <u>СтЗГОСТ10705-80</u>		
				<u>L=350hI4</u>	I	0,85кг
Бч	2		КВ1.03.06	Планка		
				лист <u>Б-ПН4ГОСТ19903-74</u> <u>СтЗГОСТ14637-89</u>		
				<u>90hI4xI30hI4</u>	I	0,3кг
				<u>КВ1.03.00-03</u>		
				<u>Детали</u>		
Бч	I		КВ1.03.07	Труба		
				труба <u>50x3ГОСТ10704-91</u> <u>СтЗГОСТ 10705-80</u>		
				<u>L=380hI4</u>	I	1,3кг
Бч	2		КВ1.03.08	Планка		
				лист <u>Б-ПН4ГОСТ19903-74</u> <u>СтЗГОСТ14637-89</u>		
				<u>90hI4xI30hI4</u>	I	0,3кг
				<u>КВ1.03.00-04</u>		
				<u>Детали</u>		
Бч	I		КВ1.03.09	Труба		
				труба <u>50x3ГОСТ10704-91</u> <u>СтЗГОСТ10705-80</u>		
				<u>L=420hI4</u>	I	1,5кг
Бч	2		КВ1.03.10	Планка		
				лист <u>Б-ПН5ГОСТ19903-74</u> <u>СтЗГОСТ14637-89</u>		
				<u>I20hI4xI60hI4</u>	I	0,75кг
				<u>КВ1.03.00</u>		

Изна.№ подл.	Подпись и дата																									
Взам.инв.№	Изна.№ дубл																									
Подпись и дата	Изна.№ дубл																									
<table border="1"> <tr> <td>Изм.</td> <td>Лист</td> <td>№ докум.</td> <td>Подпись</td> <td>Дата</td> </tr> <tr> <td></td> <td></td> <td></td> <td></td> <td></td> </tr> <tr> <td></td> <td></td> <td></td> <td></td> <td></td> </tr> <tr> <td></td> <td></td> <td></td> <td></td> <td></td> </tr> <tr> <td></td> <td></td> <td></td> <td></td> <td></td> </tr> </table>		Изм.	Лист	№ докум.	Подпись	Дата																				
Изм.	Лист	№ докум.	Подпись	Дата																						
КВ1.03.00																										
ОПОРА																										
МИНСТРОИ РОССИИ РОСПРОМПРОЕКТ Москва																										
Формат А4																										

1.424-50.938мг.()

Формат	Зона	Поз.	Обозначение	Наименование	Кол.	Примечание
				<u>Документация</u>		
A3			КВ2.00.00 СБ	Сборочный чертеж		
				<u>Переменные данные для исполнений</u>		
				КВ2.00.00		
				<u>Сборочные единицы</u>		
A4	I		КВ1.01.00	Коробка	I	
A4	2		КВ1.02.00	Кронштейн	4	
A4	3		КВ1.03.00	Опора	4	
				<u>Детали</u>		
A4	4		КВ1.00.01	Ось	4	
				<u>Стандартные изделия</u>		
		5		Болт М10-6х25.58.016		
				ГОСТ 7798-70	8	
		6		Гайка М10-6Н.5.016		
				ГОСТ 5915-70	I6	
		7		Шайба 10.04.016		
				ГОСТ II371-78	I2	
		8		Шплинт 2,5х2,5-2I6		
				ГОСТ 397-79	4	
		9		Виброизолятор		
				Д0-38ТУ36-1832-75	4	

КВ2.00.00

Короб всасывающий

Изм.	Лист	№ докум.	Подпись	Дата
Разраб.		КОЛОКОЛЬЦЕВ И.А.		
Пров.		ЗИСЬМАН		
Н.контр.		ЗИСЬМАН		
Утв.		Коваленко		

Лит. Лист Листов

I T 4

МИНСТРОЙ РОССИИ
РОСПРОМПРОЕКТ
Москва

Формат А4

Формат	Зона	Поз.	Обозначение	Наименование	Кол.	Примечание
				<u>КВ2.00.00-01</u>		
				<u>Сборочные единицы</u>		
A4	I		КВ1.01.00-01	Коробка	I	
A4	2		КВ1.02.00	Кронштейн	4	
A4	3		КВ1.03.00	Опора	4	
				<u>Детали</u>		
A4	4		КВ1.00.01	Ось	4	
				<u>Стандартные изделия</u>		
		5		Болт М10-6х25.58.016		
				Гост 7798-70	8	
		6		Гайки М10-6Н.5.016		
				ГОСТ 5915-70	I6	
		7		Шайба 10.04.016		
				ГОСТ II371-78	I2	
		8		Шплинт 2,5х25-2I6		
				ГОСТ 397-79	4	
		9		Виброизолятор		
				Д0-39 ТУ36-1832-75	4	
				<u>КВ2.00.00-02</u>		
				<u>Сборочные единицы</u>		
A4	I		КВ1.01.00-02	Коробка	I	
A4	2		КВ1.02.00-01	Кронштейн	4	
A4	3		КВ1.03.00-01	Опора	4	
				<u>Детали</u>		
A4	4		КВ1.00.01	Ось	4	
				<u>КВ2.00-00</u>		

КВ2.00-00

Лист

2

Формат А4

1.494-50.93 В.п.1

Изм. Лист № докум. Подп. Дата
Изм. Лист № докум. Подп. Дата
Изм. Лист № докум. Подп. Дата
Изм. Лист № докум. Подп. Дата
Изм. Лист № докум. Подп. Дата

Формат	Зона	Поз.	Обозначение	Наименование	Кол.	Примечание
				<u>Стандартные изделия</u>		
		5		Болт М10-6х25.58.016 ГОСТ 7798-70	8	
		6		Гайка М10-6Н.5.016 ГОСТ 5915-70	16	
		7		Шайба 10.04.016 ГОСТ 11371-78	12	
		8		Шплинт 2,5х25-216 ГОСТ 397-79	4	
		9		Виброизолятор ДО-39ТУ36-1832-75	4	
				<u>КВ2.00.00-03</u>		
				<u>Сборочные единицы</u>		
A4	I		КВИ.01.00-03	Коробка	I	
A4	2		КВИ.02.00-02	Кронштейн	4	
A4	3		КВИ.03.00-02	Опора	4	
				<u>Детали</u>		
A4	4		КВИ.00.01	Ось	4	
				<u>Стандартные изделия</u>		
		5		Болт М10-6х25.58.016 ГОСТ 7798-70	8	
		6		Гайка М10-6Н.5.016 ГОСТ 5915-70	16	
		7		Шайба 10.04.016 ГОСТ 11372-78	12	
		8		Шплинт 2,5х25-216		
КВ2.00.00						Лист
						3

Изм. Лист № докум. Подп. Дата
Изм. Лист № докум. Подп. Дата
Изм. Лист № докум. Подп. Дата
Изм. Лист № докум. Подп. Дата
Изм. Лист № докум. Подп. Дата

Формат	Зона	Поз.	Обозначение	Наименование	Кол.	Примечание
		9		ГОСТ 397-79 Виброизолятор ДО-40ТУ36-1832-75	4	
				<u>КВ2.00.00-04</u>		
				<u>Сборочные единицы</u>		
A4	I		КВИ.01.00-04	Коробки	I	
A4	2		КВИ.02.00-03	Кронштейн	4	
A4	3		КВИ.03.00-03	Опора	4	
				<u>Детали</u>		
		4	КВИ.00.01-01	Ось	4	
				<u>Стандартные изделия</u>		
		5		Болт М12-6х25.58.016 ГОСТ 7798-70	8	
		6		Гайка М12-6Н.5.016 ГОСТ 5915-70	16	
		7		Шайба 12.04.016 ГОСТ 11371-78	12	
		8		Шплинт 2,5х32-216 ГОСТ 397-79	4	
		9		Виброизолятор ДО-41ТУ36-1832-75	4	
КВ2.00.00						Лист
						4

1.494-50.93 вып.1

KB2.00.00 СБ

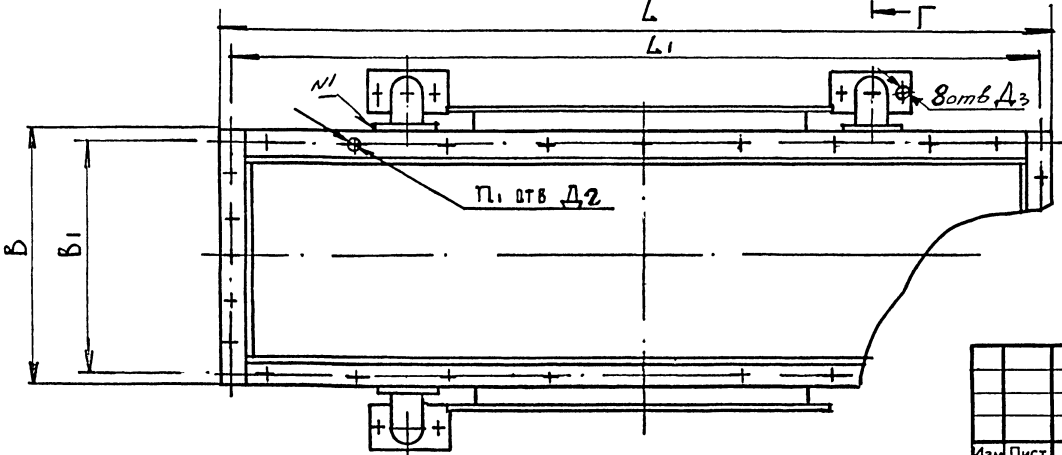
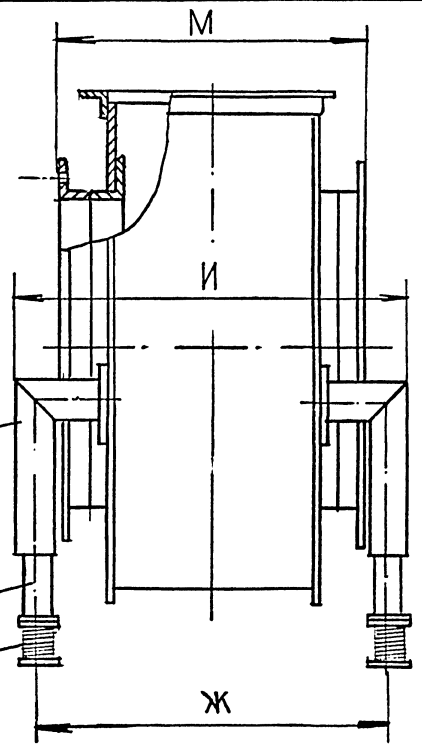
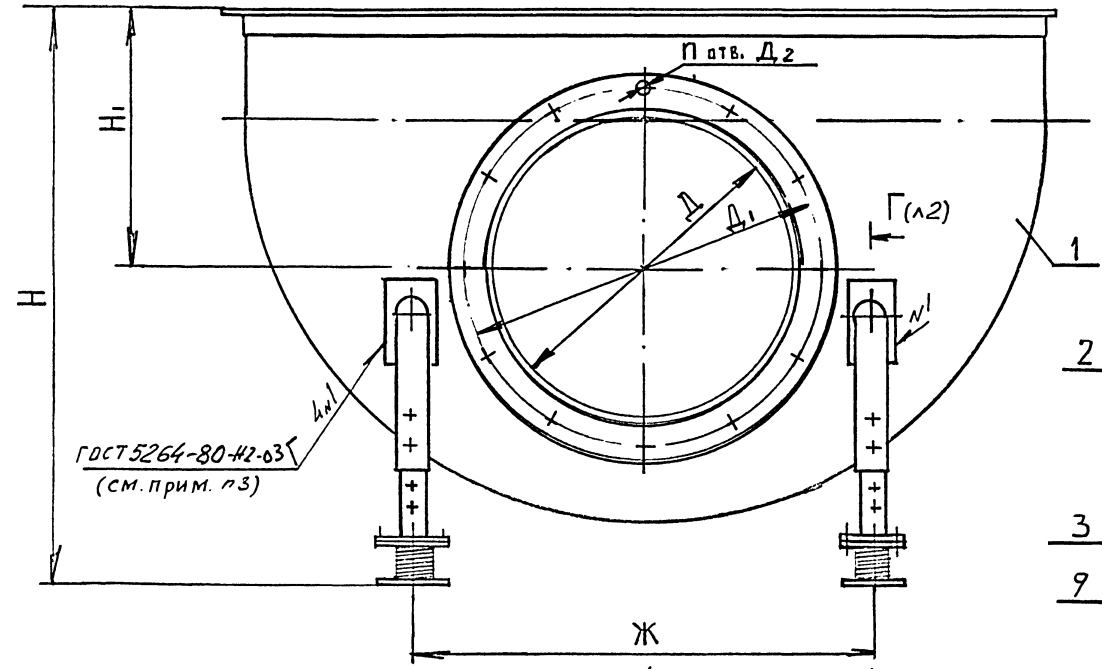

1. Размеры для справок.
2. $h_{П4}; h_{П4} \pm \frac{1}{2} T_{П4}$
3. Приварку кронштейна (поз.1) к коробке (поз.1) произвести при монтаже в зависимости от высоты вентарегата и положения всасывающего воздуховода.
4. Соосность фланцев коробки с фланцами вентиляторов и совпадение отверстий под болтовое соединение установить при монтаже короба.

Изм. № подл. Подпись и дата
 Взам инв. № Взам инв. № Подпись и дата
 Инв. № дубл. Инв. № дубл. Подпись и дата

Изм.	Лист	№ докум.	Подпись	Дата
Разраб.		КОЛОКОЛЦЕВ		
Пров.		ЗИСЬМАН		
Т.контр.				
Н.контр.		ЗИСЬМАН		
Утв.		КОВАЛЕНКО		

KB2.00.00 СБ			
Короб всасывающий		Лит.	Масса
Сборочный чертеж		СМ.	Масштаб
		табл.	-
		Лист 1	Листов 2
МИНСТРОЙ РОССИИ			
РОСПРОМПРОЕКТ			
Москва			
Формат А3			

КВ 2.00.00 СБ

Размеры в мм

Обозначение	B	B _I	Д	Д _I	Д ₂	Д ₃	Ж	Ж _I	И	L	L ₁	М	Н	Н _I	П	П _I	Масса кг
КВ2.00.00	300	280	250	280	7	12	374	328	376	550	530	400	665	310	6	14	24
- 01	365	345	315	345	7	12	440	398	446	650	630	465	695	340	8	18	28
- 02	450	430	400	430	7	12	524	478	526	850	830	485	906	440	10	20	47
- 03	550	530	500	530	7	12	624	578	626	1050	1030	585	1000	470	10	22	64
- 04	680	660	630	660	10	14	774	736	796	1250	1230	715	1165	560	12	24	90

Г-Г ЛИСТ 1

Б-Б

Е-Е

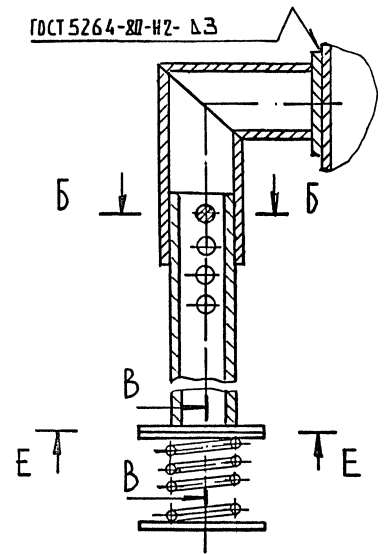

В-В

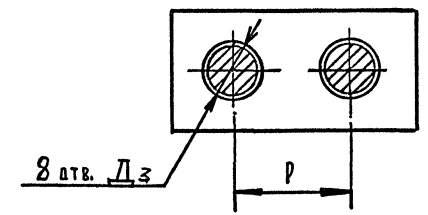
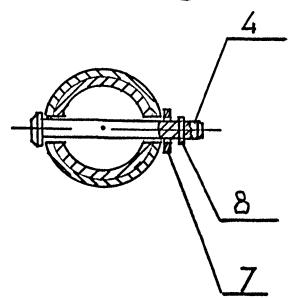
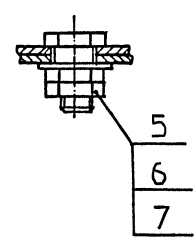

Изм. № подл. Подпись и дата. Взам. инв. № инв. № дубл. Подпись и дата

Изм.	Лист	№ докум.	Подп.	Дата

КВ 2.00.00 СБ

1.494-50.93 В.И.П.1

1.494-50.238610.1

КВЗ.00.00.СБ

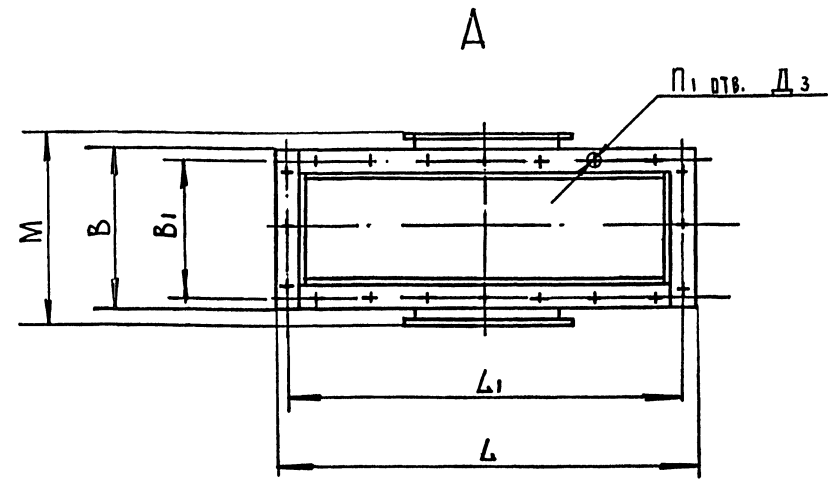
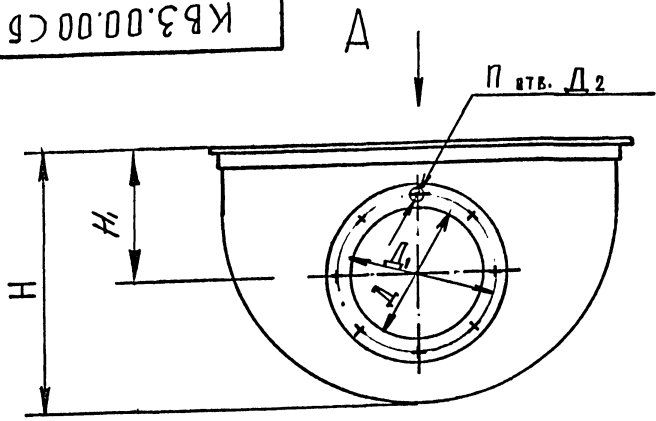

Размеры в мм

Обозначение	B	B _I	Д	Д _I	Д ₂	Д ₃	L	L ₁	M	Н	Н _I	П	П _I	Масса кг
КВЗ.00.00	864	836	800	835	10	10	1664	1636	915	1128	590	12	30	96
- 01	1064	1036	1000	1035	10	10	2064	2036	1115	1550	700	16	38	138
- 02	1272	1240	1200	1285	10	10	2472	2440	1330	1640	850	18	44	194
- 03	1672	1640	1600	1660	12	12	3272	3240	1730	1850	960	26	56	280

1. Размеры для справок.
2. hI4; HI4; ± I JTI4
2
3. Соосность фланцев коробки с фланцами вентиляторов и совпадение отверстий под болтовое соединение установить при монтаже короба.

Имя, № подл. Подпись и дата. Элем. инв. № инв. № дубл. Подпись и дата.

				КВЗ.00.00.СБ			
Изм Лист	№ докум.	Подп.	Дата	Короб всасывающий	Лит.	Масса	Масшт.
					Разраб. Колокольцев	СМ.	—
Пров. Зисман				Сборочный чертеж	табл.		
Т.контр.					Лист	Листов /	
Н.контр. Зисман					МИНСТРОЙ РОССИИ		
Утв. Коваленко					РОСПРОМПРОЕКТ		
					Москва		