

ГОСУДАРСТВЕННЫЙ КОМИТЕТ ПО ГРАЖДАНСКОМУ СТРОИТЕЛЬСТВУ И АРХИТЕКТУРЕ
ПРИ ГОССТРОЕ СССР

ТИПОВЫЕ КОНСТРУКЦИИ И ДЕТАЛИ ЗДАНИЙ И СООРУЖЕНИЙ

СЕРИЯ 1.188-5

ЖЕЛЕЗОБЕТОННЫЕ КАБИНЫ САНИТАРНО-ТЕХНИЧЕСКИХ УЗЛОВ

ЖИЛЫХ ДОМОВ ДО 9 ЭТАЖЕЙ С ВЫСОТОЙ ЭТАЖА 2.8 МЕТРА

ВЫПУСК 5

СТРОИТЕЛЬНЫЕ ЧЕРТЕЖИ РАЗОБЩЕННЫХ И СОВМЕЩЕННЫХ КАБИН
ТИПА „КОЛПАК“ ИЗ ТЯЖЕЛОГО ЦЕМЕНТНОГО БЕТОНА И КЕРАМЗИ-
ТОБЕТОНА

14032-01
ЦЕНА 2-64

ЦЕНТРАЛЬНЫЙ ИНСТИТУТ ТИПОВОГО ПРОЕКТИРОВАНИЯ
ГОССТРОЯ СССР

Москва А-445, Смольная ул., 22

Сдано в печать 1976 года

Заказ № 8873 Тираж 3500 экз

ГОСУДАРСТВЕННЫЙ КОМИТЕТ ПО ГРАЖДАНСКОМУ СТРОИТЕЛЬСТВУ И АРХИТЕКТУРЕ
ПРИ ГОССТРОЕ СССР

ТИПОВЫЕ КОНСТРУКЦИИ И ДЕТАЛИ ЗДАНИЙ И СООРУЖЕНИЙ

СЕРИЯ 1.188 - 5

ЖЕЛЕЗОБЕТОННЫЕ КАБИНЫ САНИТАРНО-ТЕХНИЧЕСКИХ УЗЛОВ

ЖИЛЫХ ДОМОВ ДО 9 ЭТАЖЕЙ С ВЫСОТОЙ ЭТАЖА 2.8 МЕТРА

ВЫПУСК 5

СТРОИТЕЛЬНЫЕ ЧЕРТЕЖИ РАЗОБЩЕННЫХ И СОВМЕЩЕННЫХ КАБИН
ТИПА „КОЛПАК“ ИЗ ТЯЖЕЛОГО ЦЕМЕНТНОГО БЕТОНА И КЕРАМЗИ-
ТОБЕТОНА

РАЗРАБОТАНЫ ЦНИИЭП ЖИЛИЩА
ГОСУДАРСТВЕННОГО КОМИТЕТА ПО
ГРАЖДАНСКОМУ СТРОИТЕЛЬСТВУ И
АРХИТЕКТУРЕ ПРИ ГОССТРОЕ СССР

УТВЕРЖДЕНЫ И ВВЕДЕНЫ В ДЕЙСТВИЕ ГОСКОМИ-
ТЕТОМ ПО ГРАЖДАНСКОМУ СТРОИТЕЛЬСТВУ И
АРХИТЕКТУРЕ ПРИ ГОССТРОЕ СССР
с 30 СЕНТЯБРЯ 1976 г. ПРИКАЗ №209 от 22 СЕНТЯБРЯ 1976 г.

Марка по сортаменту	Марка сокращ	Лист	Стр	Марка по сортаменту	Марка сокращ	Лист	Стр
Содержание		С1, С2	2,3	Объемные блоки Детали уста-			
Пояснительная записка		П1-П3	4-6	новки закладных элементов	СК2-21 18 24-18	СК18	31-33 37-39
Номенклатура		1, 2	7,8	Установка дверей	СК1-27 16.24-12	СК12	
Санитарно-техническая кабина	СК1-2716 24-12	СК12	3	9	СК1-27 16 24-14	СК14	34 40
Объемный блок	—————	"	4-6	10-12	Установка дверей	СК2-21 18 24-16	СК16
Объемный блок Армирование	—————	"	7,8	13, 14	СК2-21 18 24-18	СК18	35 41
Санитарно-техническая кабина	СК1-2716.24-14	СК14	9	15	Расположение пробок для		
Объемный блок	—————	"	10-12	16-18	крепления туалетной гарниту-	СК1-27 16 24-12	СК12
Объемный блок Армирование	—————	"	13, 14	19, 20	ры и внутреннего оборудования	СК1-27 16 24-14	СК14 36 42
Санитарно-техническая кабина	СК2-21 18 24-16	СК16	15	21	—————"—————	СК2-21 18 24-16	СК16
Объемный блок	—————	"	16-18	22-24		СК2-21 18 24-18	СК18 37 43
Объемный блок Армирование	—————	"	19, 20	25, 26	Днище	СК1-27 16 24 12	СК12 38 44
Санитарно-техническая кабина	СК2-21 18 24-18	СК18	21	27	Днище Армирование	—————"—————	" 39 45
Объемный блок	—————	"	22-24	28-30	Днище	СК1-27 16 14-14	СК14 40 46
Объемный блок Армирование	—————	"	25, 26	31, 32	Днище Армирование	—————"—————	" 41 47
Объемный блок Детали уста-					Днище	СК2-21 18 24-16	СК16 42 48
новки арматурных элементов	СК1-2716 24-12	СК12	27	33	Днище Армирование	—————"—————	" 43 49
—————"—————	СК1-2716 24-14	СК14	28	34	Днище	СК2-21 18 24-18	СК18 44 50
—————"—————	СК2-21 18 24-16	СК16	29	35	Днище Армирование	—————"—————	" 45 51
—————"—————	СК2-21 18 24-18	СК18	30	36	Крепление стояков	СК1-27 16 14-12	СК12
Объемные блоки Детали уста-						СК1-27 16 14-14	СК14 46 52
новки закладных элементов	СК1-2716 24-12	СК12			Крепление стояков	СК2-21 18 24-16	СК16
	СК1-2716 24-14	СК14				СК2-21 18 24-18	СК18 47 53
	СК2-21 18 24-16	СК16	31-33	37-39			

	МАРКА ПО СОРТАМЕНТУ	МАРКА СОКРАЩ	Лист	Стр		МАРКА ПО СОРТАМЕНТУ	МАРКА СОКРАЩ	Лист	Стр.
МОНТАЖНЫЕ УЗЛЫ	СК1-24 16.14-12	СК12			<u>Столярные изделия</u>				
	СК1-24 16.14-14	СК14			Общие виды хозяйственных шкафов и ограждений	СК1-27 16.24-12	СК12		
	СК2-21 18 24-16	СК16			канализационных стояков	СК1-27 16 24-14	СК14		
	СК2-21 18 24-18	СК18	48	54		СК2-21 18 24-16	СК16		
						СК2-21.18 24-18	СК18	69	75
<u>Арматурные элементы</u>					Хозяйственный шкаф Ш1	СК1-27 16 24-12	СК12		
Сетки С1, С9, С11			49	55	————— " ————— " ————— Ш2	СК1-27 16.24-14	СК14	70	76
Сетки С2, С3, С4			50	56		СК2-21 18 24-16	СК16		
Сетки С5, С6, С7			51	57		СК2-21 18 24-18	СК18	71	77
Сетки С10, С12, С13			52	58	Хозяйственные шкафы Ш1, Ш2 Узлы и стенка боковая			72	78
Сетки С14, С15, С17			53	59	Хозяйственные шкафы Ш1, Ш2 Дверки и полки			73	79
Сетки С8, С16, С18			54	60	Ограждение канализационного стояка ОС1			74	80
Сетки С19, С20, С21			55	61	Рама для ограждения канализационного стояка ОС1				
Каркасы К1, К2, К3			56	62	Брусok Б31 Спецификация приборов на одну дверь			75	81
Каркасы К4 ÷ К7			57	63	Спецификация столярных изделий			76	82
Закладные детали М1, М3 и металлический элемент М2 для закладных деталей ЗД1 ÷ ЗД4, ЗД1-1.			58	64	<u>Оборудование</u>				
Закладные детали М4, М5, М6			59	65	Расположение				
————— " ————— " ————— ЗД1, ЗД1-1, ЗД3			60	66	оборудования санитарно-				
————— " ————— " ————— ЗД2, ЗД4			61	67	технической кабины	СК1-27 16 24-12	СК12	77	83
Петли П1, П2. Отдельные стержни О1 ÷ О4			62	68	————— " ————— " —————	СК1-27 16 24-14	СК14	78	84
Металлические элементы М7, М13			63	69	————— " ————— " —————	СК2-21 18 24-16	СК16	79	85
————— " ————— " ————— М8 ÷ М12			64	70	Устройство экрана ванны			80	86
Спецификация металлических изделий			65	71					
Выборка стали			66-68	72-74					

Рабочие чертежи унифицированных железобетонных санитарно-технических кабин типа "Колпак", предназначенных для 5-9 этажных жилых домов, разработаны в соответствии с заданием Госкомитета по гражданскому строительству и архитектуре при Госстрое СССР от 15 ноября 1974 г

Чертежи разработаны в составе одного выпуска, включающего строительную часть Санитарно-технические сборочные чертежи и санитарно-технические детализовочные чертежи даны соответственно в выпусках 6 и 7 серии 1 188-5

В альбом включены четыре типа санитарно-технических кабин:

- 1 Разобренная прямоугольного очертания;
- 2 Разобренная с вырезом в пределах уборной для размещения приставного вентиляционного блока;
- 3 Совмещенная с входом в передней стенке;
- 4 Совмещенная с входом в боковой стенке

В настоящем выпуске разработаны рабочие чертежи санитарно-технических кабин левого исполнения (марки СК12, СК14, СК16 и СК18) Указанные чертежи могут быть использованы в зеркальном изображении для изготовления кабин правого исполнения - (соответственно марки СК11, СК13, СК15 и СК17)

Кабины состоят из объемных блоков и днищ, собираемых на заводе сваркой закладных деталей, предусмотренных в этих элементах Ниши, после сварки закладных деталей, должны быть заделаны цементным раствором марки 100 (см лист 48).

В крышках кабин даны вентиляционные отверстия Присоединение кабин к вентиляционным блокам предусматривается через короб, примыкающий к поворотному патрубку, что позволяет применять различную ориентацию сантехкабин по отношению к вентиляционным блокам При соединении воздуховода к вентиляционному блоку на потолок необходимо

укладывать инвентарный деревянный щит, предохраняющий потолок от повреждения Ограждения канализационных стояков и хозяйственные шкафы см листы 69, 77, 78 и 79

Указания по изготовлению

При изготовлении санитарно-технических кабин должны соблюдаться требования указанные в СНиП 1-В 51-62, 1-В 5-62, ГОСТ 18048-72, ГОСТ 13015-67, а также в технических условиях для этих изделий, утвержденных в установленном порядке

Технология изготовления сантехкабин основана на применении малоподвижных бетонных смесей при предельной крупности заполнителя 10 мм, формируемых в установках с неподвижными сердечниками. Изготовление днища осуществляется в горизонтальных формах с ребрами обращенными вниз, укладка керамической плитки на поддон выполняется до формирования днища При этом в ванных комнатах под ванной должен быть предусмотрен уклон пола в 1% к центру этих помещений.

Формовочное оборудование и технология изготовления санитарно-технических кабин должны обеспечить проектное положение закладных деталей и пробок, предусмотренных проектом

Объемные блоки должны изготавливаться из тяжелого цементного бетона или керамзитобетона плотной структуры на пористых заполнителях Марка бетона по прочности на сжатие - 150 кг/см² Днища кабин должны изготавливаться из тяжелого цементного бетона с прочностью на сжатие 200 кг/см²

Материалы, применяемые для приготовления бетона кабин, должны обеспечивать получение бетона заданных свойств и удовлетворять требованиям действующих стандартов на эти материалы

Сборку объемных арматурных блоков выполнять с применением специальных кондукторов

При сборке арматурных элементов объемной части кабины к арматурным сеткам должны закрепляться монтажные петли, закладные детали М4, М6 и пробки для туалетной гарнитуры и встроенного оборудования

№ ВЗАИМ
ЖИЛИЩА
ТА ИЛИ ПР
ЛУКИН

ТК
1975

Пояснительная записка

188
УСК1

МАРКИРОВКА

Маркировка санитарно-технических кабин принята по буквенно-цифровой системе. Первая цифра за буквенным индексом „СК“ обозначает группу (группа „1“ присвоена разобщенным кабинам, группа „2“ - совмещенным); следующие три числа характеризуют габариты кабины с округлением до дециметра (длина-ширина-высота); последнее число обозначает конкретную марку кабины.

„Правые“ кабины (в которых ванны расположены справа от канализационного стояка) обозначены нечетными номерами.

„Левые“ кабины (где ванны расположены слева от канализационного стояка) обозначены четными номерами.

В санитарно-технических чертежах марки кабин даются с дополнительным индексом, в зависимости от этажности здания, вида оборудования, способа подачи горячей воды и места примыкания кухонной мойки. Сечения дверных коробок приняты 45×50 мм в соответствии с постановлением Госстроя СССР № 104 от 11 августа 1970 г.

Внутренние поверхности кабин должны быть гладкими, подготовленными для отделки путем покраски масляной краской или облицовки. Характер отделки указывается в заказе заводу-изготовителю.

Высота панелей в ванных комнатах не должна быть менее 1,6 м. В уборных разобщенных кабин допускается высота панели 1,2 м.

Участки стен выше панели и потолок отделываются клеевыми, известковыми или другими красками.

Постановка кабин потребителю производится по достижении бетоном отпусковой прочности.

Величина отпускной прочности бетона устанавливается по согласованию между предприятием-изготовителем, потребителем и проектной организацией в зависимости от условий транспортирования и монтажа кабин.

Арматурный блок для дна состоит из сеток, каркасов и прикрепленных к ним закладных деталей.

Соединение сеток и каркасов выполнять контактной точечной сваркой в тех случаях, когда невозможно осуществить контактную точечную сварку, допускается привязка.

Сварная арматура и стальные закладные детали должны удовлетворять требованиям ГОСТ 10922-64 и ГОСТ 14098-68.

Изготовление сеток и каркасов должно производиться контактной точечной сваркой в соответствии с требованиями СН 393-69.

Закладные детали изготавливаются в соответствии с СН 313-65 издания 1968 г. Закладные детали должны быть изготовлены из углового и полосовой стали, отвечающие условиям свариваемости марок ВМСт 3сп, ВМСт 3лс, ВМСт 3кп, ВКСт 3сп, ВКСт 3лс, ВКСт 3кп.

Монтажные петли - из круглой арматурной стали класса А-I марок ВСт 3сп 2, ВСт 3лс 2; при температуре ниже -40° сталь марки ВСт 3лс 2 не применять.

Выступающие металлические части должны быть окрашены масляной краской.

При установке ванн для предохранения от затекания воды должна быть обеспечена герметичность примыкания бортов ванн к стенам путем применения поливинилхлоридных прокладок или других мероприятий.

Наружные поверхности стен должны быть гладкими и подготовленными под клеевую окраску или оклейку обоями. Столярные изделия окрашиваются масляной краской.

Кабины должны поставаться с установленным в них оборудованием.

Пояснительная записка.

ТК
1975

серия
1 186-5 1
выпуск лист
5 Л 2

взамен
ПЛУКИ
ГЛАВН ПР
ЖИЛИЩА

При этом отпускная прочность бетона в кабинах из тяжелого бетона должна быть не менее 70% от проектной марки по прочности на сжатие и не ниже 80% - в кабинах из керамзитобетона.

Отклонение от проектной толщины защитного слоя бетона до арматуры не должно превышать 3 мм

Приемка кабин и паспортизация должны выполняться в соответствии с ГОСТ 18048-72 „Кабины санитарно-технические железобетонные Технические требования.“

Хранение и транспортирование

1. Кабины должны храниться и транспортироваться в рабочем положении, установленными на деревянные бруски, уложенные на плотное, тщательно выравненное основание

Бруски укладываются на расстоянии 30 см от края

2 Выступающие вниз детали канализационных труб должны находиться на расстоянии не менее 2 см от поверхности основания, на котором установлены кабины

3 Для защиты от атмосферных осадков кабины должны быть покрыты рубероидом, пергамином или другими гидроизоляционными материалами, прикрепленными или приклеенными к верхней поверхности кабин

4 Погрузочно-разгрузочные работы, складирование и транспортирование кабин должны производиться с соблюдением мер, исключающих возможность их повреждения

5 Перевозку кабин следует производить на специально-оборудованных транспортных средствах

6 Подъем, погрузка, разгрузка и монтаж кабин производятся с использованием специальной траверсы, гарантирующей одновременный подъем за четыре петли

x x
x

В случае применения технологии изготовления, отличающейся от принятой, в строительные чертежи должны быть внесены необходимые коррективы

При отсутствии сеток из проволоки ф 3В 1 допускается замена на сетки из проволоки ф 4В 1 с шагом не более 300х300 мм

До серийного выпуска санитарно-технических кабин должна быть изготовлена опытная партия, подлежащая проверке на технологичность изготовления, извлечение из формы, транспортирование и монтаж

Завод должен изготовить кабины - эталоны по одному экземпляру каждой марки

ТК
1975

Пояснительная записка

серия
1188-5
выпуск лист
5 ПЗ

СК1-271624-12
СК12

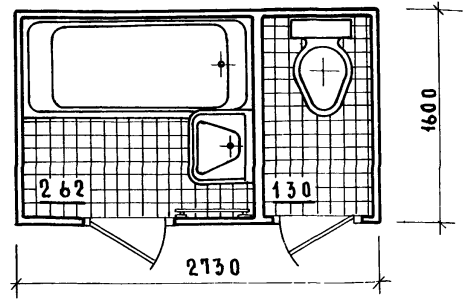

СК1-271624-14
СК14

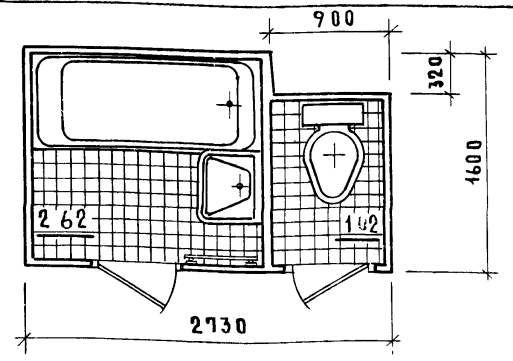

СК1-27.16.24-11
СК11

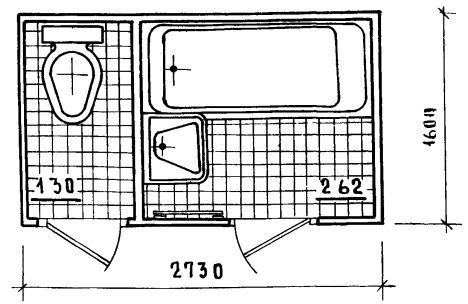

СК1-271624-13
СК13

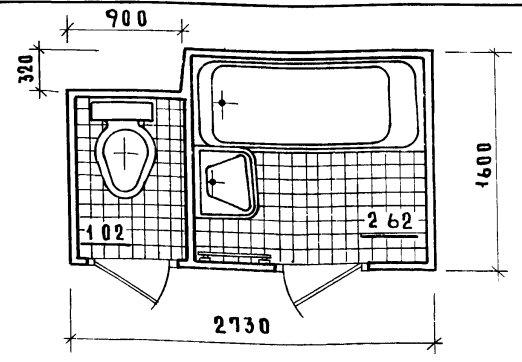

Характеристика кабины	Кабини СК11 СК12		Характеристика кабины	Кабини СК13 СК14	
	из тяжелого бетона	из керамзитобетона		из тяжелого бетона	из керамзитобетона
Масса кабины, кг	3460	2420	Масса кабины, кг	3320	2330
Объем, м³	тяжелого бетона	1363	Объем, м³	тяжелого бетона	0198
	керамзитобетона	0202		керамзитобетона	1109
Расход стали, кг	61.26		Расход стали, кг	61.50	
Расход керамической плитки, м²	4.0		Расход керамической плитки, м²	3.7	
Расход древесины, м³	0.2		Расход древесины, м³	0.2	

Объемные блоки кабин изготавливаются 2х вариантов а) из тяжелого бетона марки 150 с объемной массой $\gamma = 2500 \text{ кг/м}^3$, б) из керамзитобетона марки 150 с объемной массой $\gamma = 1600 \text{ кг/м}^3$.
 Днища в обоих вариантах изготавливаются из тяжелого бетона марки 200 с объемной массой $\gamma = 2500 \text{ кг/м}^3$.
 Масса кабины указана без учета массы сантехоборудования.

ДИРЕКТОР
 ИНЖЕНЕР
 ГАИНДИН
 ГАИНДИН
 ГАИНДИН
 ГАИНДИН
 ГАИНДИН

ЦЕНТРАЛЬНАЯ
 ЖИЛИЩНО-КОММУНАЛЬНО-ХОЗЯЙСТВЕННАЯ
 АДМИНИСТРАЦИЯ

ТК
1975

Номенклатура

серия
1.188-5
выпуск лист
5 1

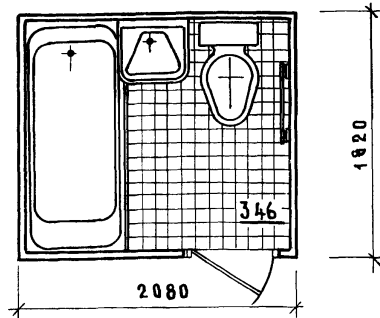
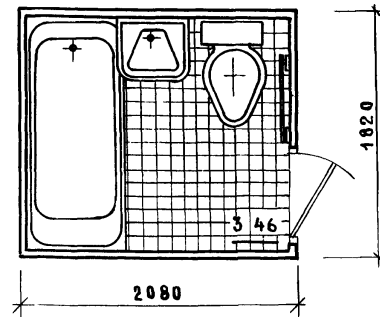
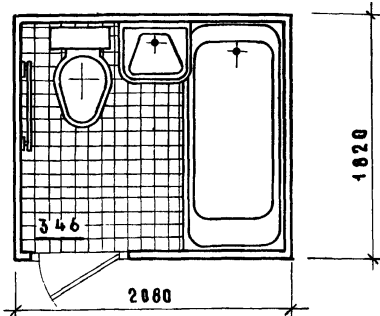
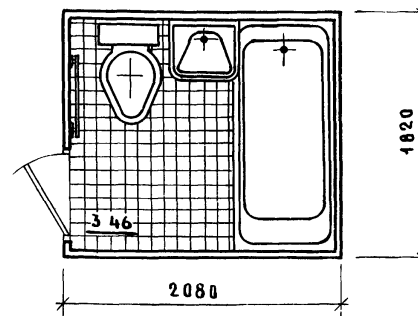
СК2-21.18.24-16
СК-16СК2-21.18.24-18
СК-18СК2-21.18.24-15
СК-15СК2-21.18.24-17
СК-17

Характеристика кабины		Кабины СК-15 СК-16 из тяжелого бетона / керамзитобетона		Характеристика кабины		Кабины СК-17 СК-18 из тяжелого бетона / керамзитобетона	
Масса кабины, кг		2650	1870	Масса кабины, кг		2640	1860
Объем, м ³	тяжелого бетона	1041	0169	Объем, м ³	тяжелого бетона	1039	0169
	керамзитобетона		0872		керамзитобетона		0870
Расход стали, кг		52.58		Расход стали, кг		52.73	
Расход керамической плитки, м ²		3.4		Расход керамической плитки, м ²		3.4	
Расход древесины, м ³		0.114		Расход древесины, м ³		0.114	

Объемные блоки кабин изготавливаются 2^х вариантов. а) из тяжелого бетона марки 150 с объемной массой $\gamma = 2500 \text{ кг/м}^3$
б) из керамзитобетона марки 150 с объемной массой $\gamma = 1600 \text{ кг/м}^3$

Днища в обоих вариантах изготавливаются из тяжелого бетона марки 200 с объемной массой $\gamma = 2500 \text{ кг/м}^3$.

Масса кабины указана без учета массы сантехоборудования

ТК
1975

НОМЕНКЛАТУРА

серия
1.188-5
выпуск лист
5 2

ВЗАМЕН
П. ЛУКИН
А. КРЕЙДЕНКО
ГЛАВ. ИНЖ. ПР.
ИНЖЕНЕР
ЖИЛИЩА

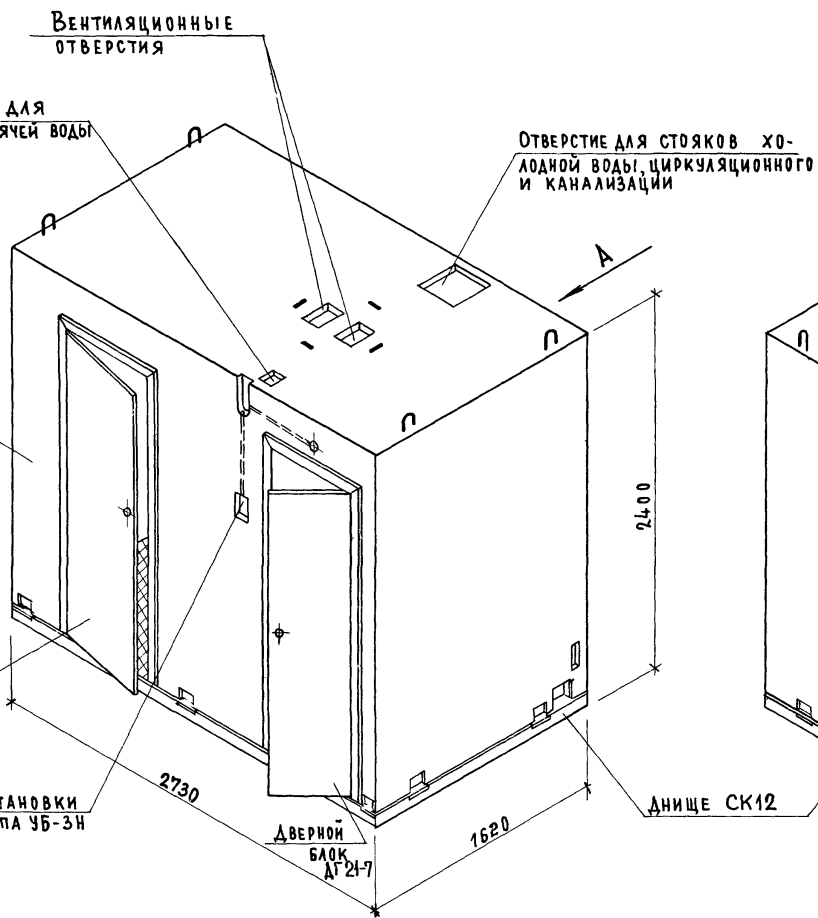

Вид А

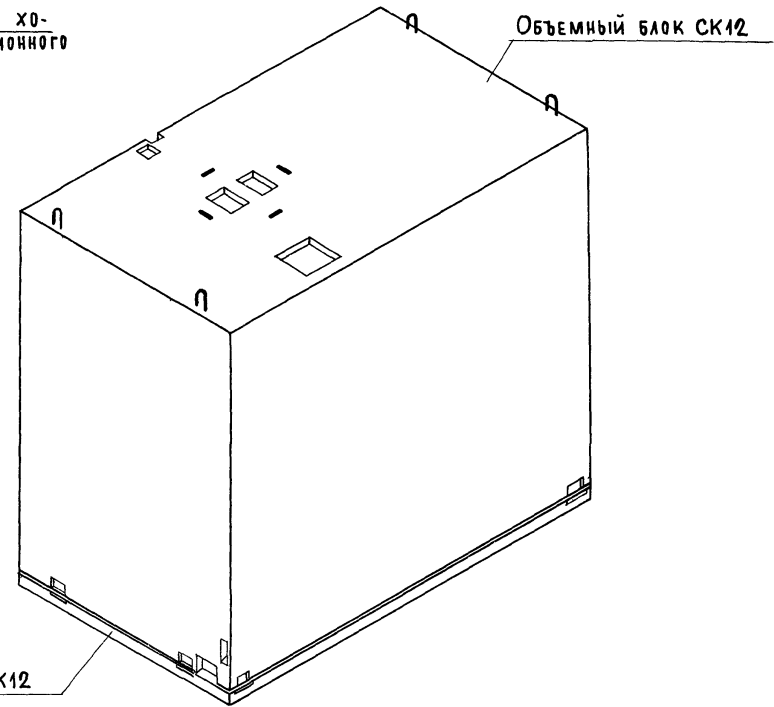

САНИТАРНО - ТЕХНИЧЕСКАЯ КАБИНА СК12

ТК
1975

СЕРИЯ 1.188 - 5	
ВЫПУСК 5	ЛИСТ 3

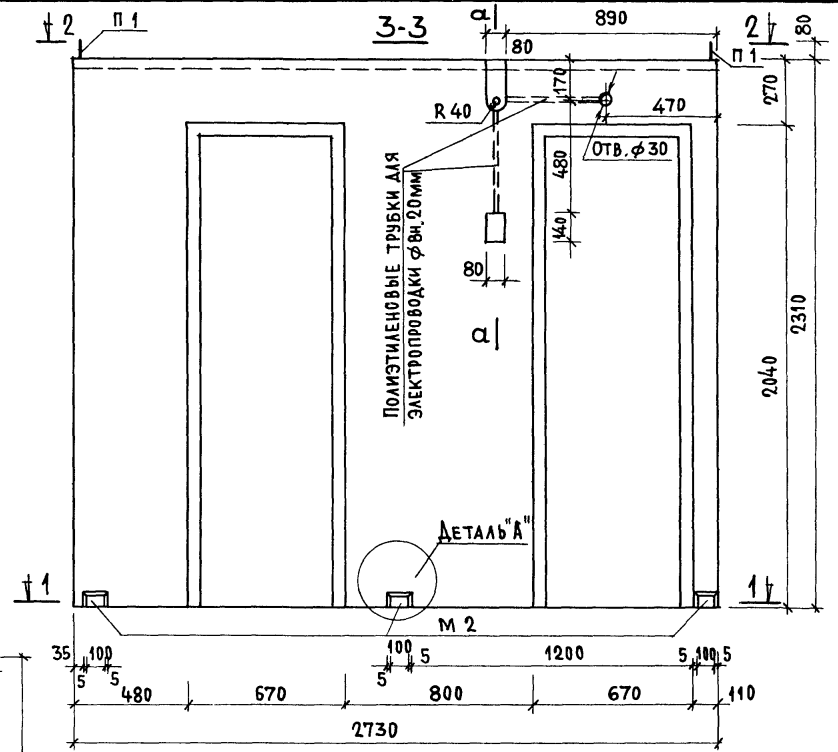
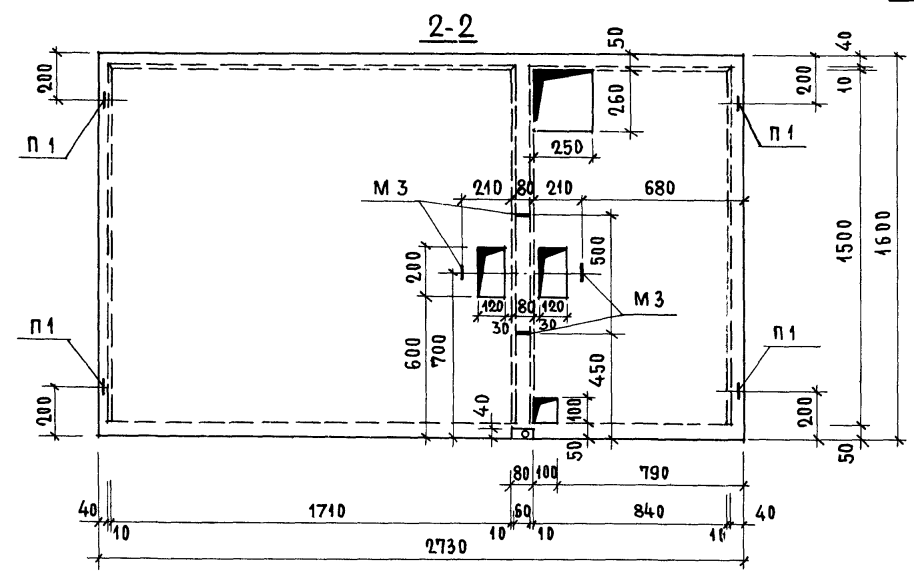
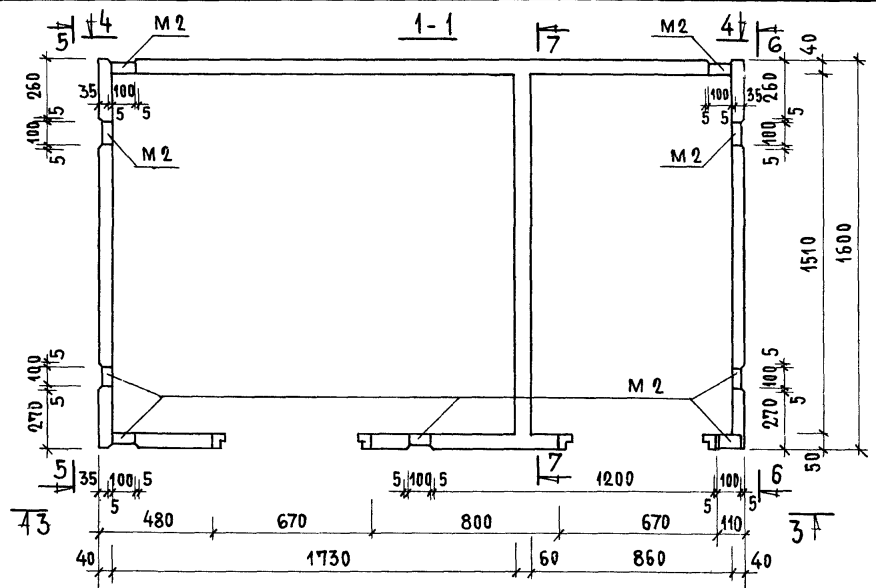

ХАРАКТЕРИСТИКА ИЗДЕЛИЯ		ЖЕЛЕЗОБЕТОН $\gamma = 2500 \text{ кг/м}^3$	КЕРАМЗИТОБЕТОН $\gamma = 1600 \text{ кг/м}^3$
МАССА, КГ		2900	1860
ОБЪЕМ БЕТОНА, м^3		1.161	
РАСХОД СТАЛИ, КГ	АРМАТУРНЫЕ ЭЛЕМЕНТЫ	30.03	
	ЗАКЛАДНЫЕ ДЕТАЛИ	7.90	
РАСХОД СТАЛИ НА 1 м^3 БЕТОНА, КГ	БЕЗ ЗАКЛАДНЫХ ДЕТАЛЕЙ	25.80	
	С ЗАКЛАДНЫМИ ДЕТАЛЯМИ	32.60	
ПРОЕКТНАЯ МАРКА БЕТОНА ПО ПРОЧНОСТИ НА СЖАТИЕ		150	

Сечение а-а и деталь "А" см. лист 5

ОБЪЕМНЫЙ БЛОК СК12

ЦИПИЛ ЖИЛИЩА

ГЛАВ. ИНЖ. ПР. А. ЛОКШИН
 ИНЖЕНЕР П. АЗКИН
 А. КРЕМЕНКО

НАЧ. ОТД. САМ. ТЕХ. ОБСЛУЖ. А. РАКОВЩИК
 ВЗЛМЕИ

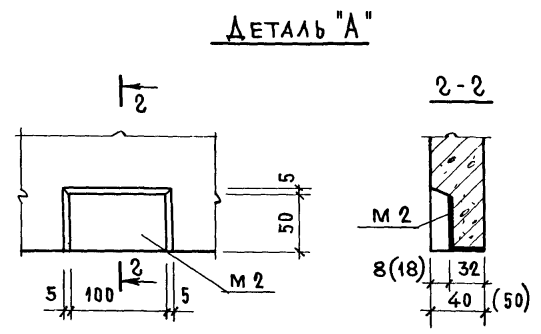
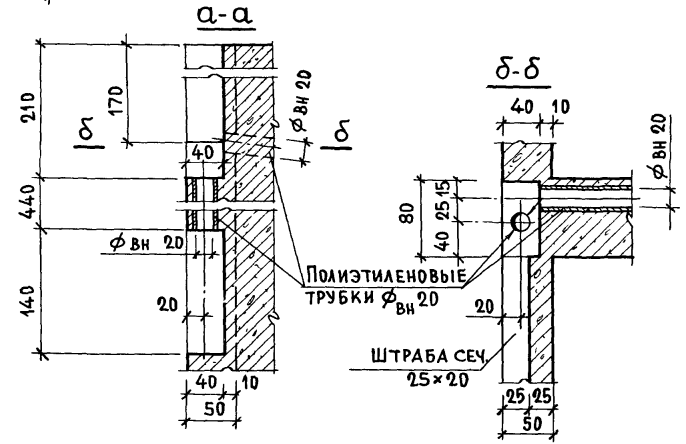
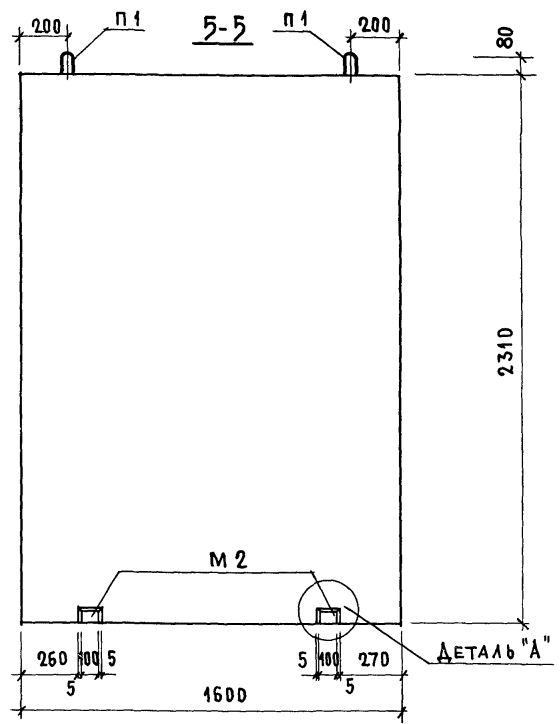
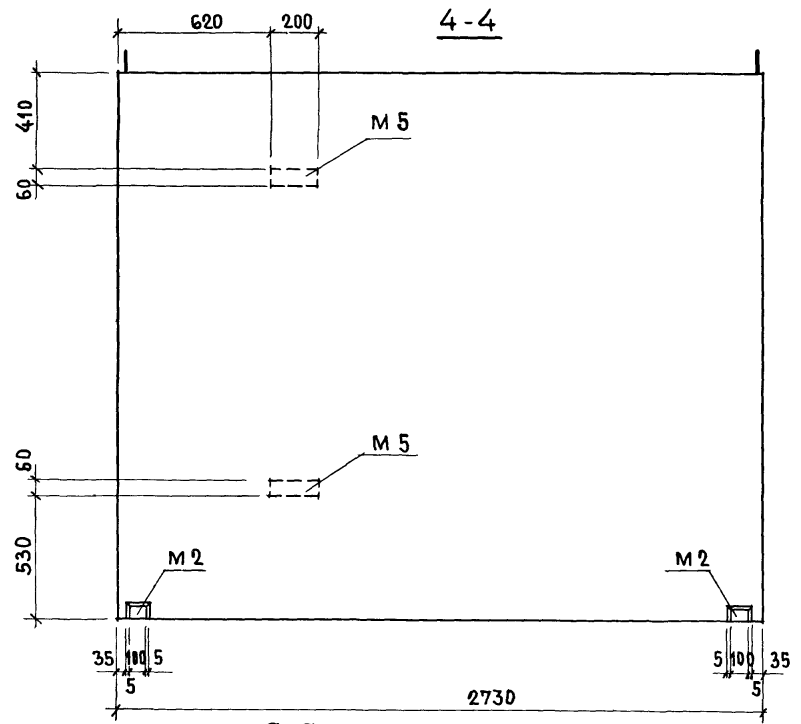

НА ДЕТАЛИ "А" ЦИФРЫ В СКОБКАХ ОТНОСИТСЯ К СТЕНЕ ТОЛЩИНОЙ 50 ММ

ОБЪЕМНЫЙ БЛОК СК12

ТК
1975

СЕРИЯ 1.188-5	
ВЫПУСК 5	ЛИСТ 5

6-6

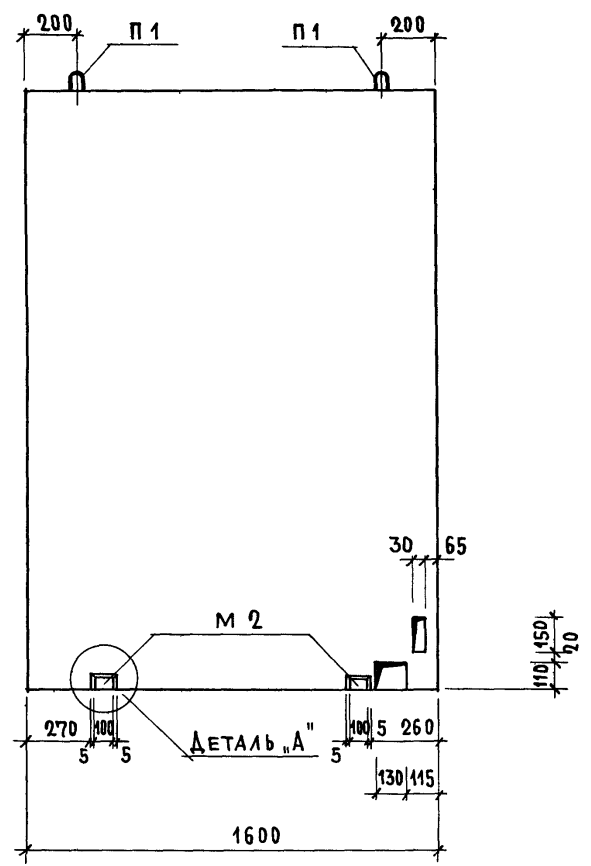

ДЕТАЛЬ "А" см. лист 5

7-7

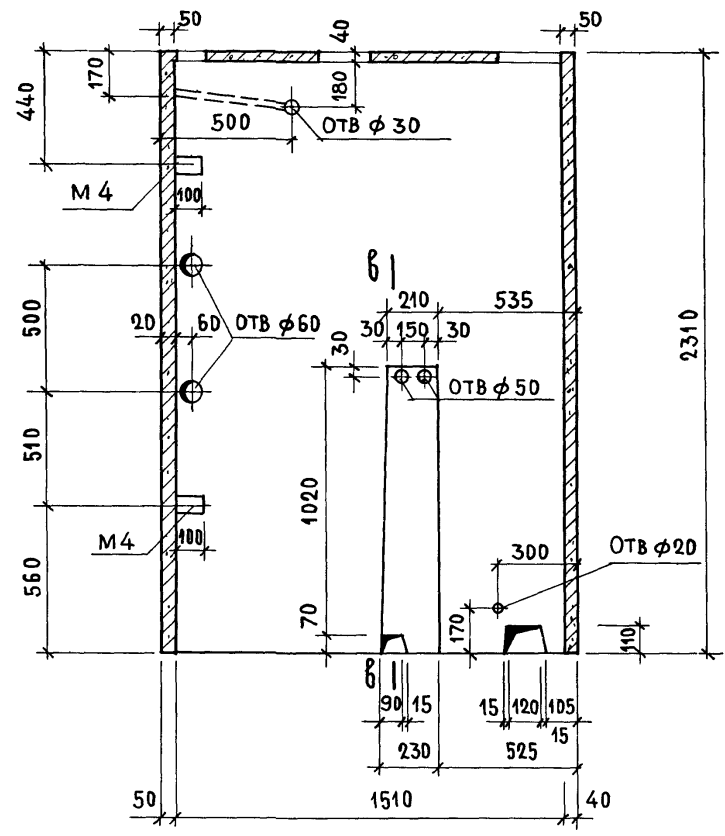

8-8

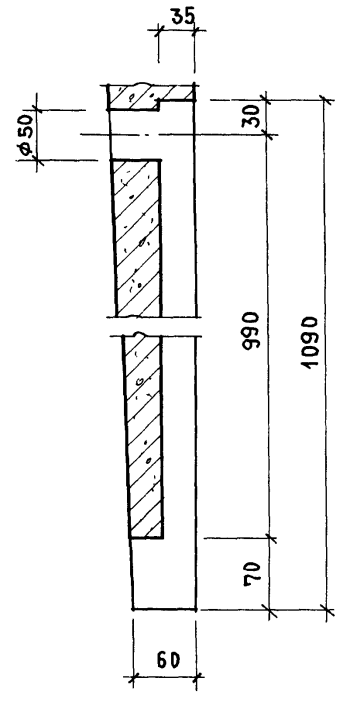

ОБЪЕМНЫЙ БЛОК СК12

СЕРИЯ 1.188-5	
Выпуск 5	Лист 6

БЗАМЕН
П ЛУКИН
ИНЖЕНЕР
Д. КРЕМАНКО
ЦИТИЛИЖИЛИЩА
ТК
1975

ПЛАН РАЗМЕЩЕНИЯ АРМАТУРНЫХ ЭЛЕМЕНТОВ

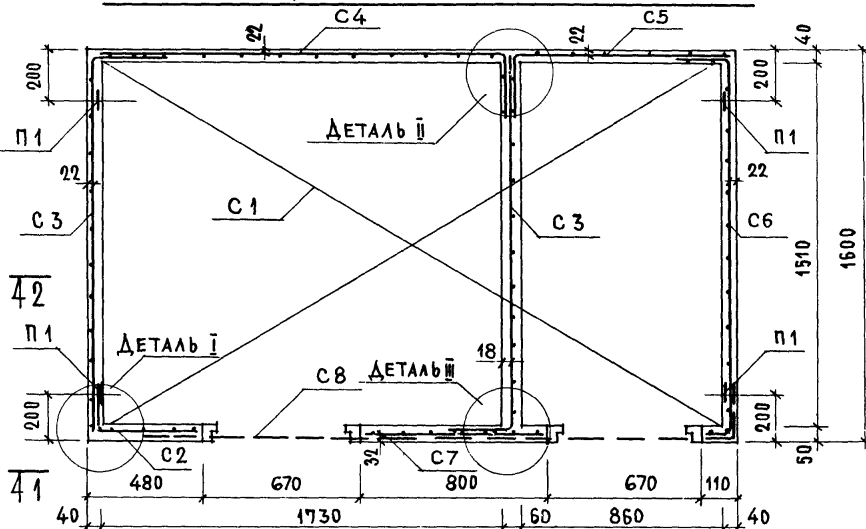

ПЛАН РАЗМЕЩЕНИЯ ЗАКЛАДНЫХ ДЕТАЛЕЙ

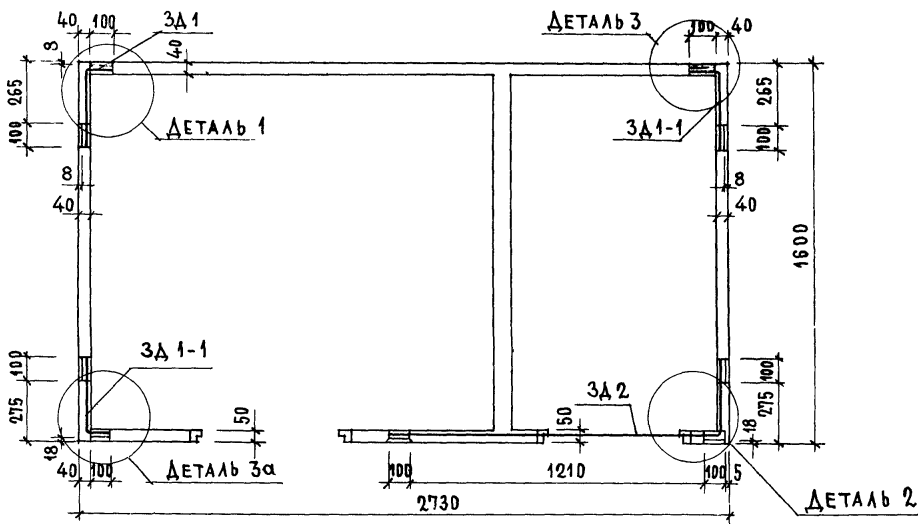

СПЕЦИФИКАЦИЯ АРМАТУРНЫХ ЭЛЕМЕНТОВ				
МАРКА	КОЛ ШТ	РАСХОД СТАЛИ, КГ		N ЛИСТА
		1 ШТ.	ОБЩИЙ	
С 1	1	4.17	4.17	49
С 2	1	0.99	0.99	50
С 3	2	2.15	4.30	"
С 4	1	2.38	2.38	"
С 5	1	1.48	1.48	51
С 6	1	2.33	2.33	"
С 7	1	1.02	1.02	"
С 8	1	2.40	2.40	54
П 1	4	2.74	10.96	62
ИТОГО		30.03		

СПЕЦИФИКАЦИЯ ЗАКЛАДНЫХ ДЕТАЛЕЙ				
МАРКА	КОЛ ШТ	РАСХОД СТАЛИ, КГ		N ЛИСТА
		1 ШТ.	ОБЩИЙ	
М 3	4	0.07	0.28	58
М 4	2	0.38	0.76	59
М 5	2	0.75	1.50	"
ЗД 1	1	1.14	1.14	60
ЗД 1-1	2	1.14	2.28	"
ЗД 2	1	1.94	1.94	61
ИТОГО		7.90		

Толщина стен на планах условно показана на уровне ребер железобетонного дна

Привязка арматурных сеток к стенам и потолку кабины дана по осям стержней. Детали установки арматурных элементов см. лист 27.

Детали установки закладных элементов см. листы 31-33.

Армирование по 1-1, 2-2 см лист 8. Сетки соединять между собой в пространственный каркас.

ГЛАВНЫЙ ИНЖЕНЕР
 А. ЛОКШИН
 П. ЛУКИН
 Д. КРЕМЛЕНКО

ЖИЛИЩА
 ЦЕНТРАЛЬНЫЙ

ТК
 1975

Объемный блок СК12. Армирование

СЕРИЯ
 1.188-5
 ВЫПУСК ЛИСТ
 5 7

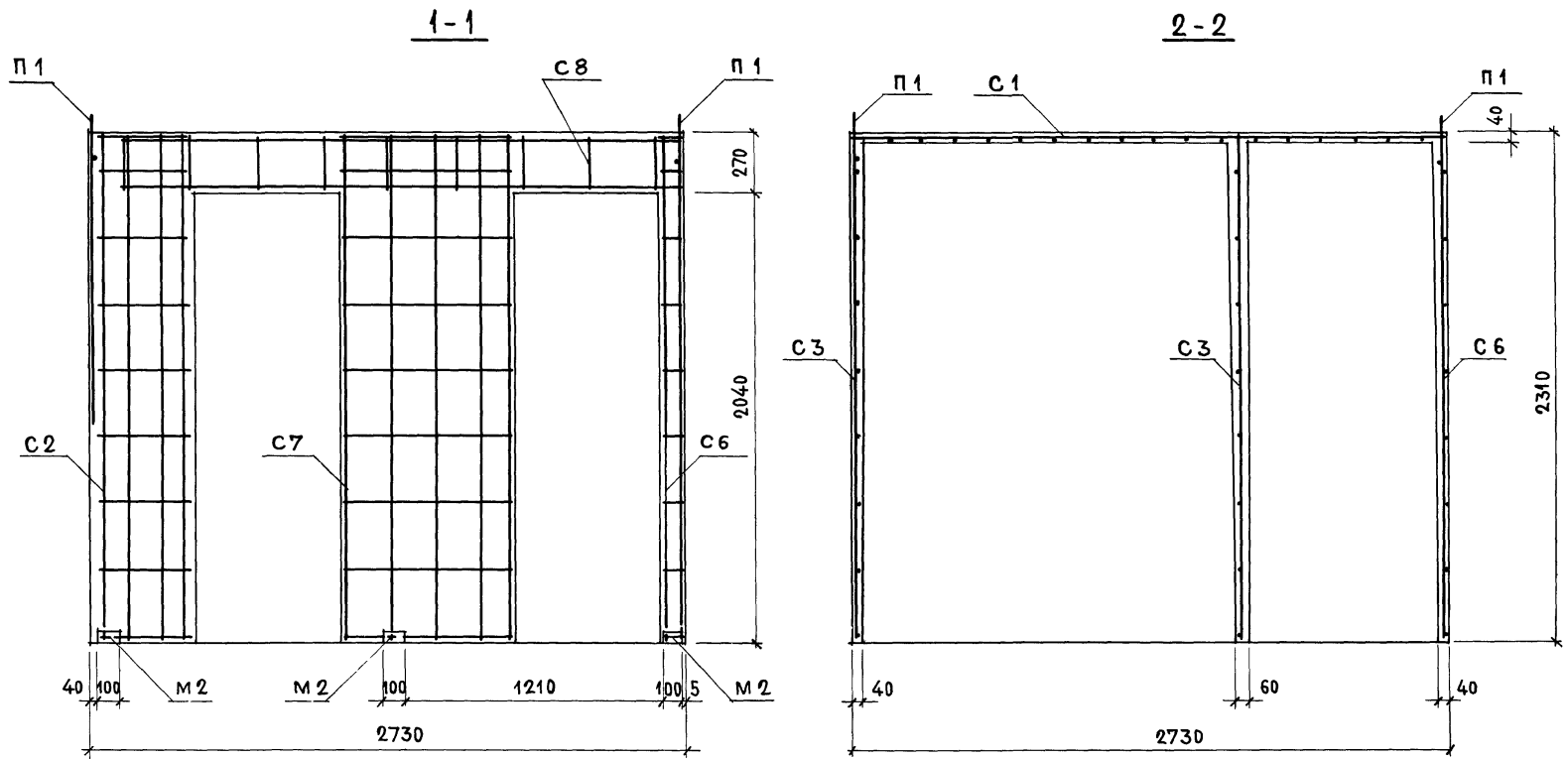

ПЛАНЫ РАЗМЕЩЕНИЯ АРМАТУРНЫХ ЭЛЕМЕНТОВ
 И ЗАКЛАДНЫХ ДЕТАЛЕЙ СМ. ЛИСТ 7
 ДЕТАЛИ УСТАНОВКИ АРМАТУРНЫХ ЭЛЕМЕНТОВ СМ. ЛИСТ 27
 ДЕТАЛИ УСТАНОВКИ ЗАКЛАДНЫХ ЭЛЕМЕНТОВ СМ. ЛИСТ 31-33.
 СЕТКИ СОЕДИНИТЬ МЕЖДУ СОБОЙ В ПРОСТРАНСТВЕННЫЙ
 КАРКАС.
 МОНТАЖНЫЕ ПЕТЛИ ПРИВАРИТЬ ИЛИ ПРИВЯЗАТЬ К СЕТКАМ.

ЖИЛИЩА
 ИЛ. ИНЖ. ПР.
 ИНЖЕНЕР
 Д. КРЕДИЧКО

ТК
 1975

Объемный блок СК12. Армирование.

СЕРИЯ
 1.188-5
 Выпуск 5 Лист 8

И. БРЯСКИН И. ИНВЕНТ
Л. РАКОВЩИК №
ВЗАМЕН
ИЗМ. ОБЪЕМ
НА УСТАНОВКУ
НА ЧАСТИ САН.
ТЕХ. ОБЪЕМА
ИНЖ. П. ЛУКИН
ИНЖ. Д. КРЕМЛЕНКО
ИНЖ. Г. АНЖ. ПР.
ИНЖ. П. АНЖ. ПР.
ИНЖ. ИНЖЕНЕР
ПРИЕМ
ЦИОПИ
ЖИЛИЩА

15

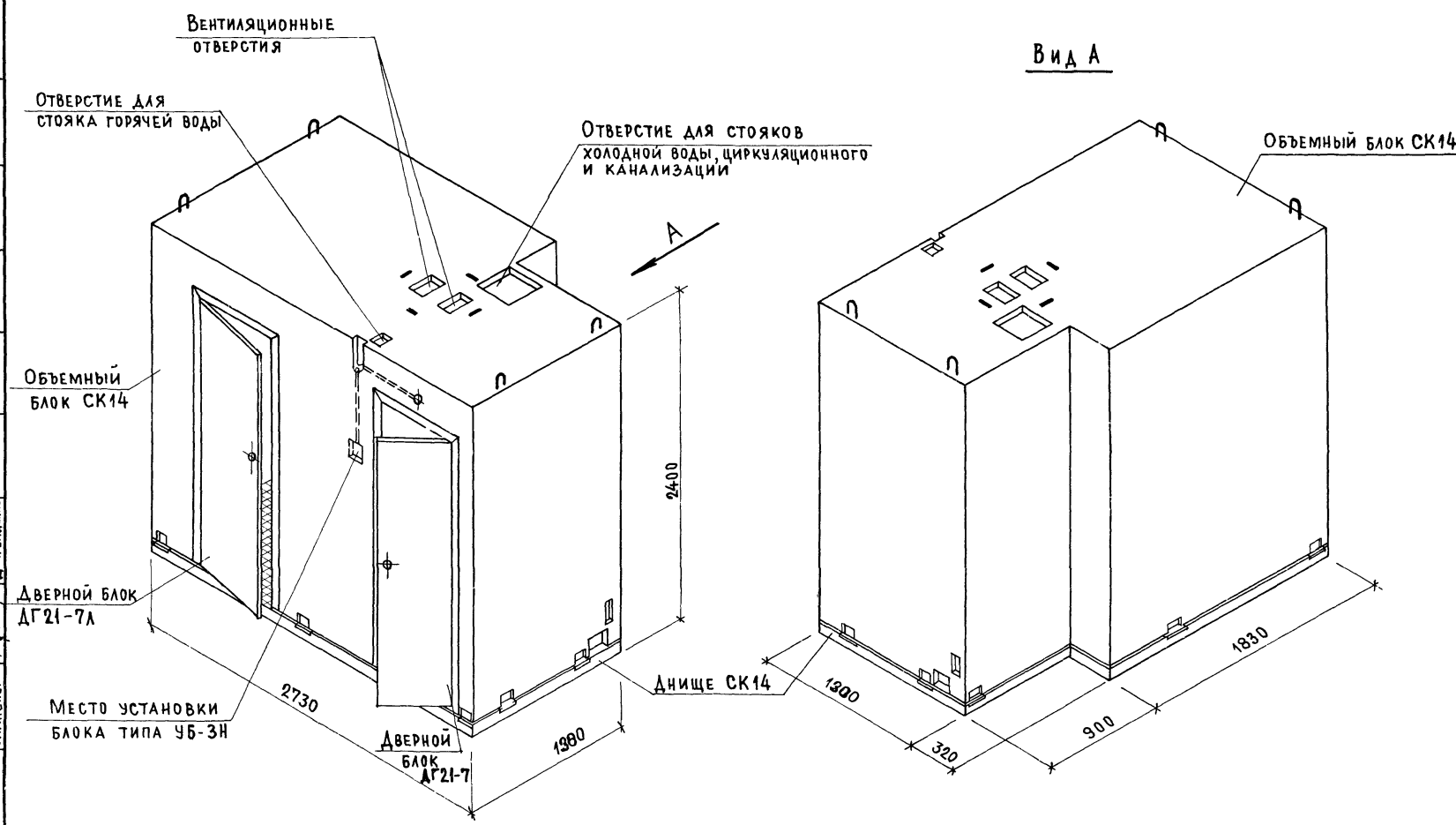

ТК
1975

САНИТАРНО - ТЕХНИЧЕСКАЯ КАБИНА СК14

СЕРИЯ	1.188-5
ВЫПУСК	ЛИСТ
5	9

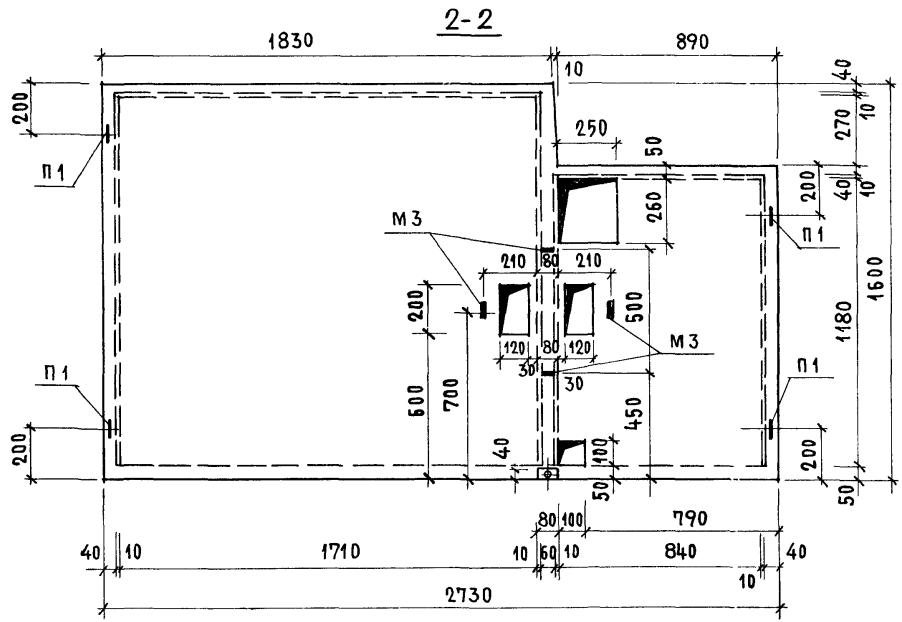
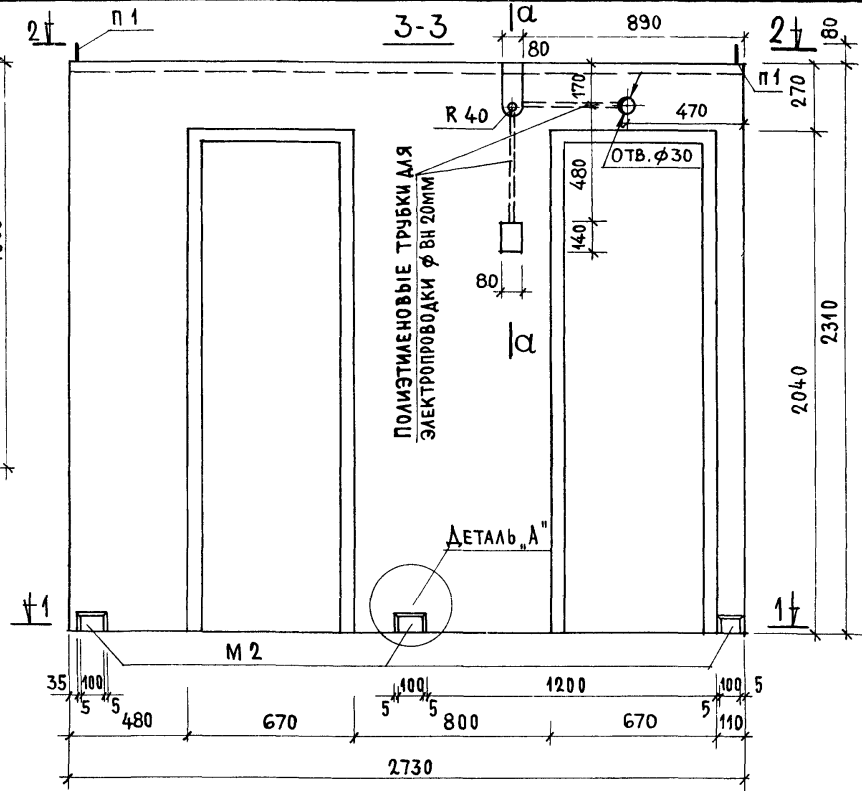
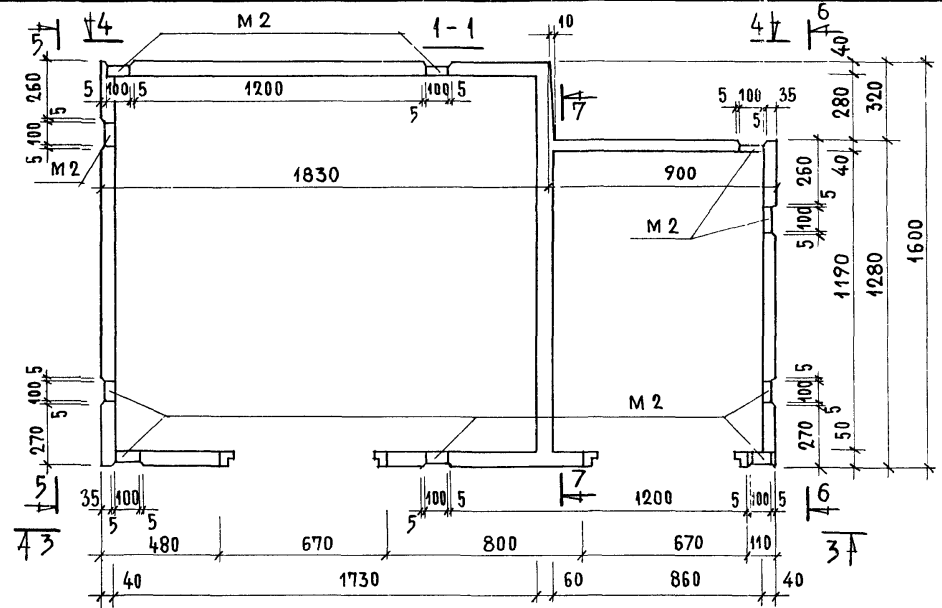

ХАРАКТЕРИСТИКА ИЗДЕЛИЯ	ЖЕЛЕЗОБЕТОН	КЕРАМЗИТОБЕТОН
	$\gamma = 2500 \text{ кг/м}^3$	$\gamma = 1600 \text{ кг/м}^3$
МАССА, КГ	2770	1780
ОБЪЕМ БЕТОНА, м^3	1.109	
РАСХОД	АРМАТУРНЫЕ ЭЛЕМЕНТЫ	
	СТАЛИ, КГ	ЗАКЛАДНЫЕ ДЕТАЛИ
РАСХОД СТАЛИ	БЕЗ ЗАКЛАДНЫХ ДЕТАЛЕЙ	
	НА 1 м^3 БЕТОНА, КГ	С ЗАКЛАДНЫМИ ДЕТАЛЯМИ
ПРОЕКТНАЯ МАРКА БЕТОНА ПО ПРОЧНОСТИ НА СЖАТИЕ		150

Сечение а-а и деталь "А" см. лист 11

ВЗАМЕН

ГА. ИЖ. ПР. ИНЖЕНЕР
П. ЛУКИН
А. КРЕДИЧКО

ЖИЛИЩА
ПРОЕКТ

ТК
1975

ОБЪЕМНЫЙ БЛОК СК14

СЕРИЯ
1 188-5
ВЫПУСК
5 ЛИСТ
10

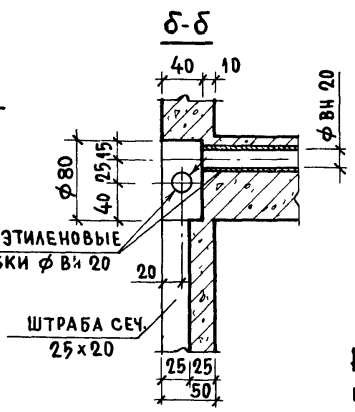
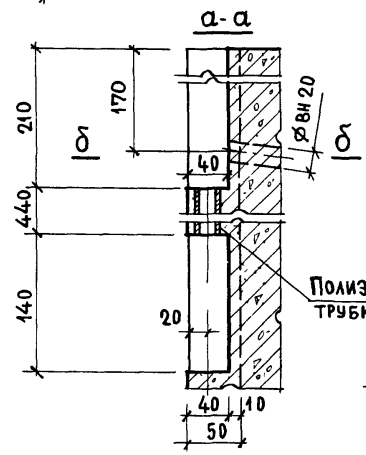
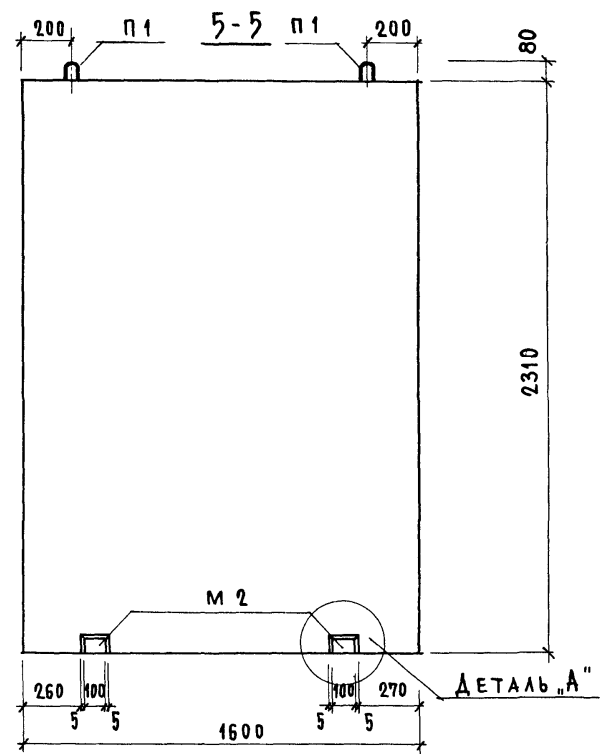
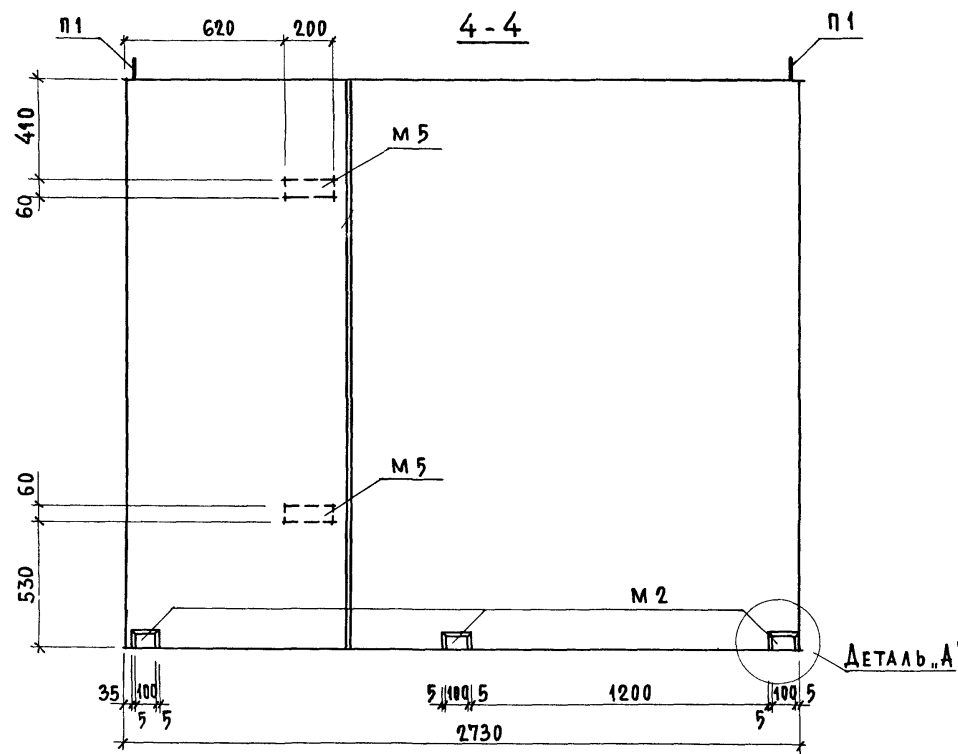

ДЕТАЛЬ „А“

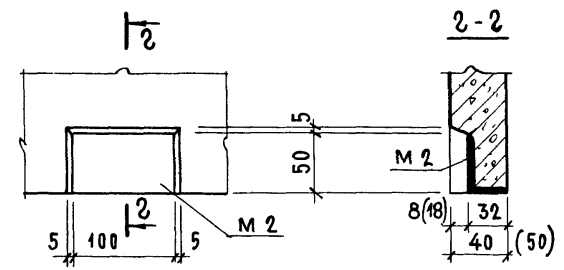

НА ДЕТАЛИ „А“ ЦИФРЫ В СКОБКАХ ОТНОСЯТСЯ К СТЕНЕ ТОЛЩИНОЙ 50 ММ

БРАМЕР
П. ЛУКИН
ИНЖЕНЕР
А. КРЕЙДЕНКО
ЖИЛИЩА
ЦК ИИ

ТК
1975

ОБЪЕМНЫЙ БЛОК СК 14

СЕРИЯ
1.188-5
ВЫПУСК 5 ЛИСТ 11

6-6

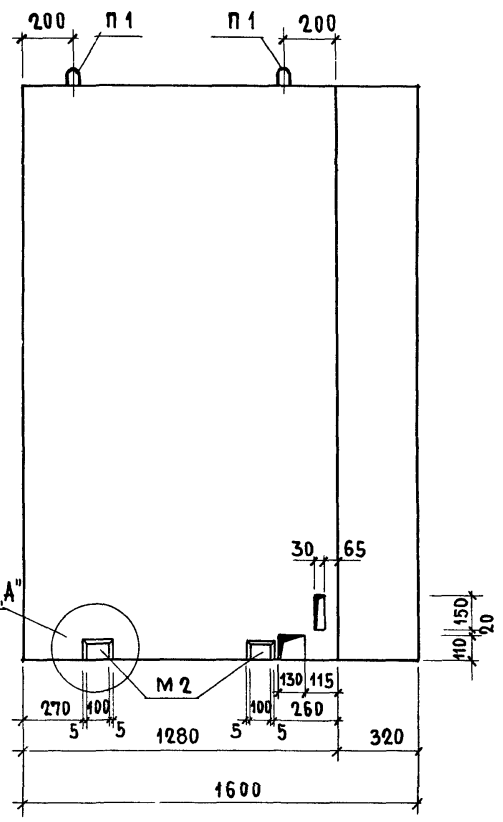

7-7

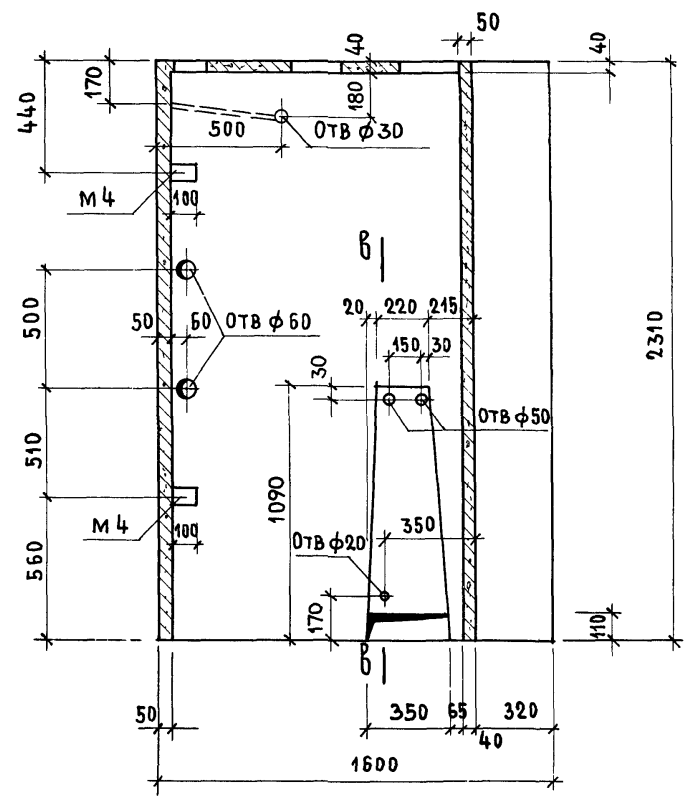

В-В

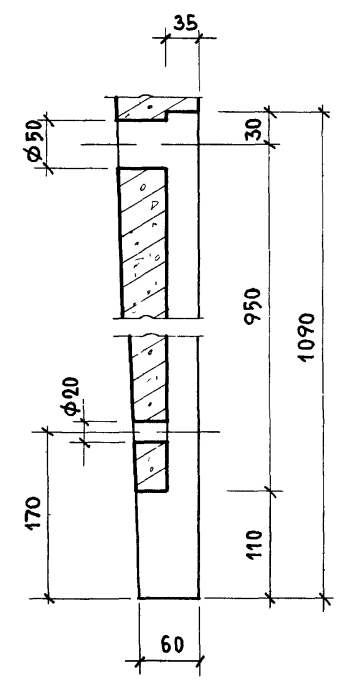

ДЕТАЛЬ "А"

ДЕТАЛЬ "А" СМ. ЛИСТ 11

И.Л. ВЕД. И.П. ПРОЕКТА
ИНЖЕНЕР
И.А. КРЕЙДЕНКО

ТК
1975

ОБЪЕМНЫЙ БЛОК СК14

СЕРИЯ	
1.188-5	
ВЫПУСК	ЛИСТ
5	12

План размещения арматурных элементов

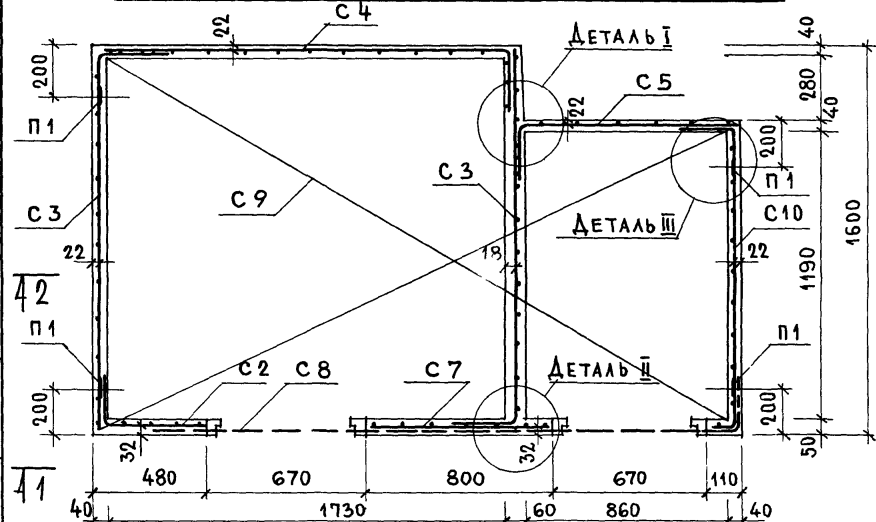

План размещения закладных деталей

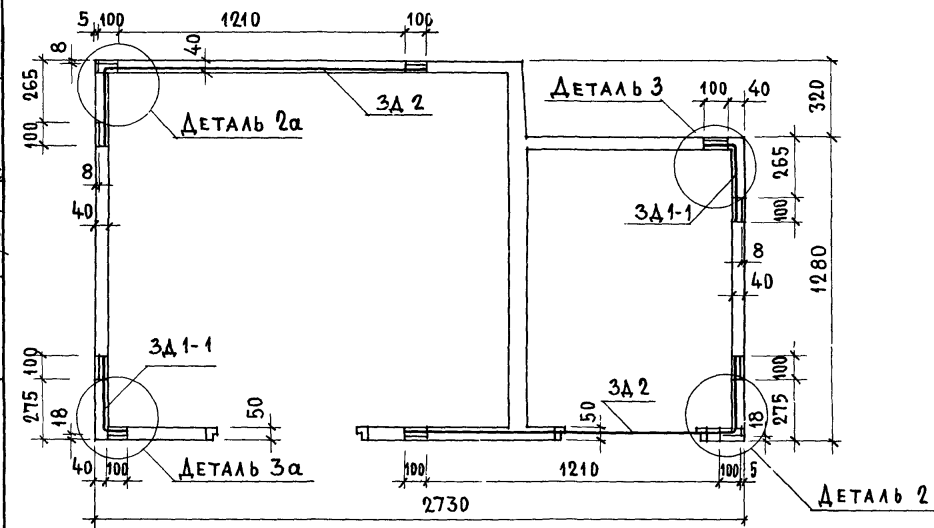

СПЕЦИФИКАЦИЯ АРМАТУРНЫХ ЭЛЕМЕНТОВ

МАРКА	КОЛ. ШТ	РАСХОД СТАЛИ, КГ		№ АМСТА
		1 ШТ	ОБЩИЙ	
С 2	1	0 99	0 99	50
С 3	2	2 15	4 30	"
С 4	1	2 38	2 38	"
С 5	1	1 48	1 48	51
С 7	1	1 02	1 02	"
С 8	1	2 40	2 40	54
С 9	1	3 91	3 91	49
С 10	1	1 93	1 93	52
П 1	4	2 74	10 96	62
ИТОГО		29 37		

СПЕЦИФИКАЦИЯ ЗАКЛАДНЫХ ДЕТАЛЕЙ

МАРКА	КОЛ. ШТ	РАСХОД СТАЛИ, КГ		№ АМСТА
		1 ШТ	ОБЩИЙ	
М 3	4	0 07	0 28	58
М 4	2	0 38	0 76	59
М 5	2	0 75	1 50	"
ЗД 1-1	2	1 14	2 28	60
ЗД 2	2	1 94	3 88	61
ИТОГО		8 70		

Толщина стен на планах условно показана на уровне ребер железобетонного днаца

Привязка арматурных сеток к стенам и потолку кабины дана по осям стержней

Детали установки арматурных элементов см. лист 28

Детали установки закладных элементов см. листы 31-33.

Армирование по 1-1 ; 2-2 см. лист 14

Сетки соединять между собой в пространственный каркас.

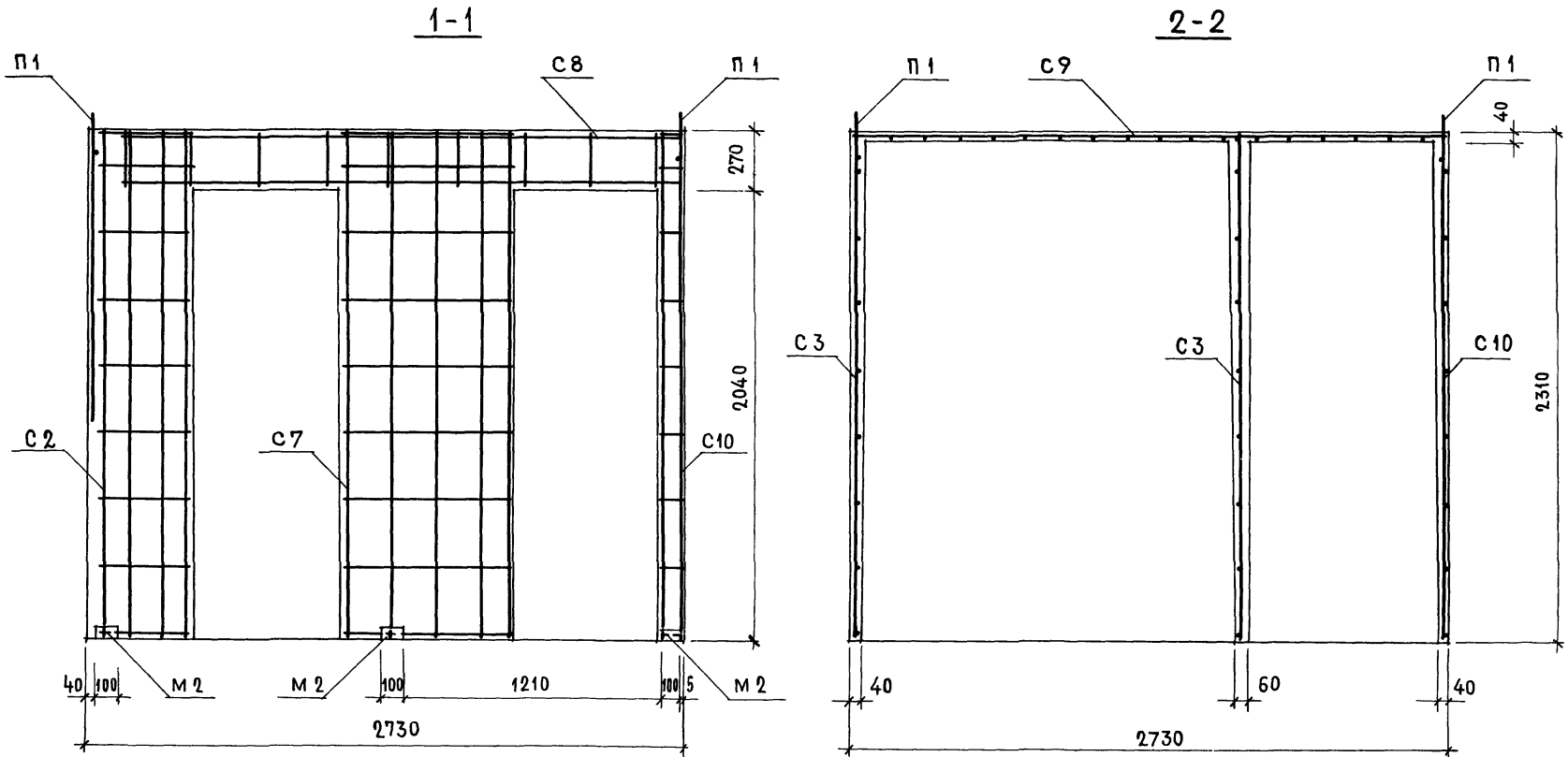

ПЛАНЫ РАЗМЕЩЕНИЯ АРМАТУРНЫХ ЭЛЕМЕНТОВ
 И ЗАКЛАДНЫХ ДЕТАЛЕЙ СМ. ЛИСТ 13
 ДЕТАЛИ УСТАНОВКИ АРМАТУРНЫХ ЭЛЕМЕНТОВ СМ. ЛИСТ 28
 ДЕТАЛИ УСТАНОВКИ ЗАКЛАДНЫХ ЭЛЕМЕНТОВ СМ. ЛИСТ 31-33
 СЕТКИ СОЕДИНИТЬ МЕЖДУ СОБОЙ В ПРОСТРАНСТВЕННЫЙ
 КАРКАС.
 МОНТАЖНЫЕ ПЕТЛИ ПРИВАРИТЬ ИЛИ ПРИВЯЗАТЬ К СЕТКАМ

ТК
 1975

Объемный блок СК14. Армирование.

СЕРИЯ
 1 188-5
 ВЫПУСК 5 ЛИСТ 14

Вид А

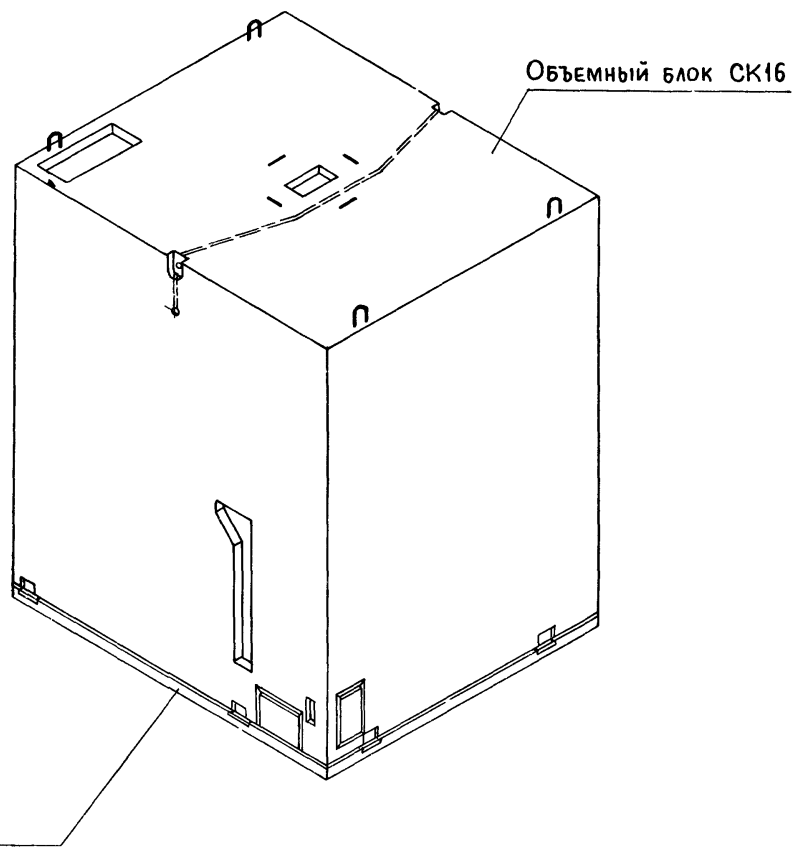
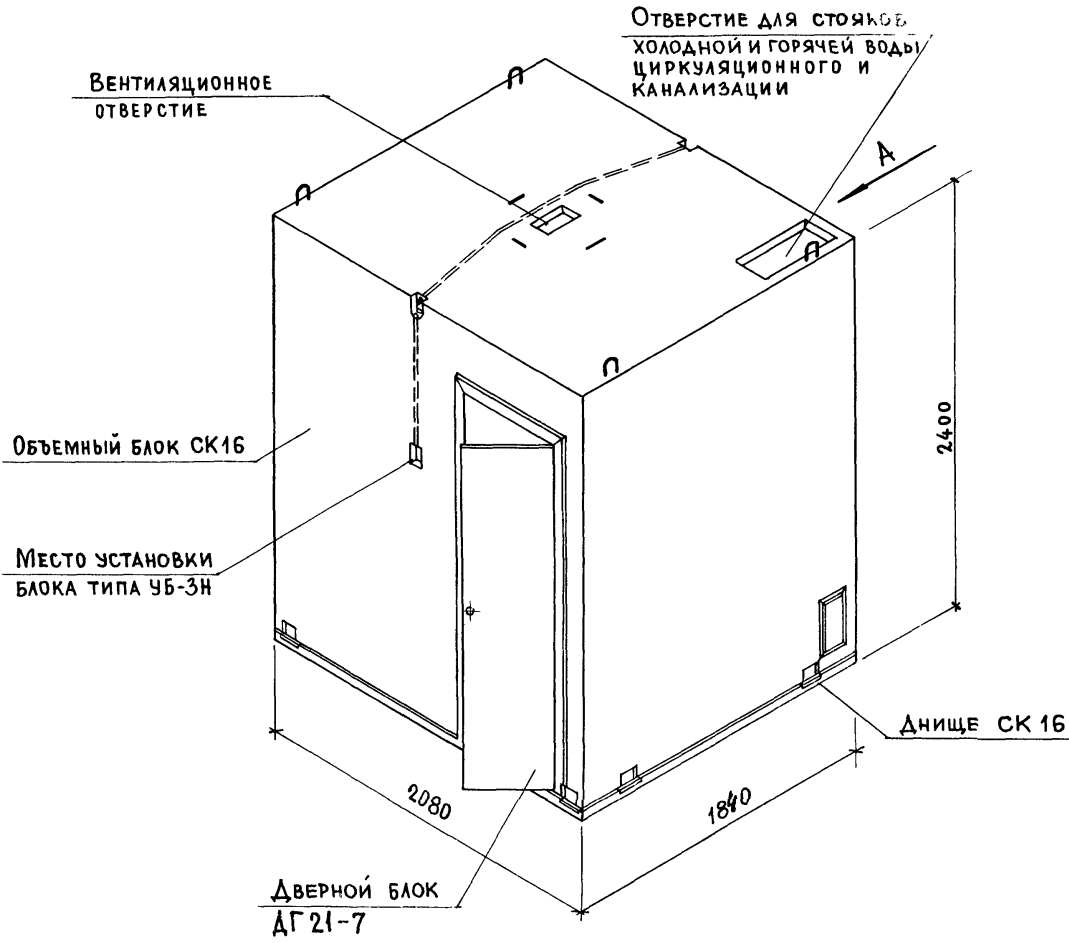

ВЗАМЕН
 П. ЛУКИН
 Д. КРЕДИЧКО
 С. В. В. В.
 ГЛАВ. ИНЖ. ПР.
 ИНЖЕНЕР
 Ц. 01/01/01 ЖИЛИЩА

ТК
 1975

САНИТАРНО - ТЕХНИЧЕСКАЯ КАБИНА СК16

СЕРИЯ 1.188-5	
ВЫПУСК 5	ЛИСТ 15

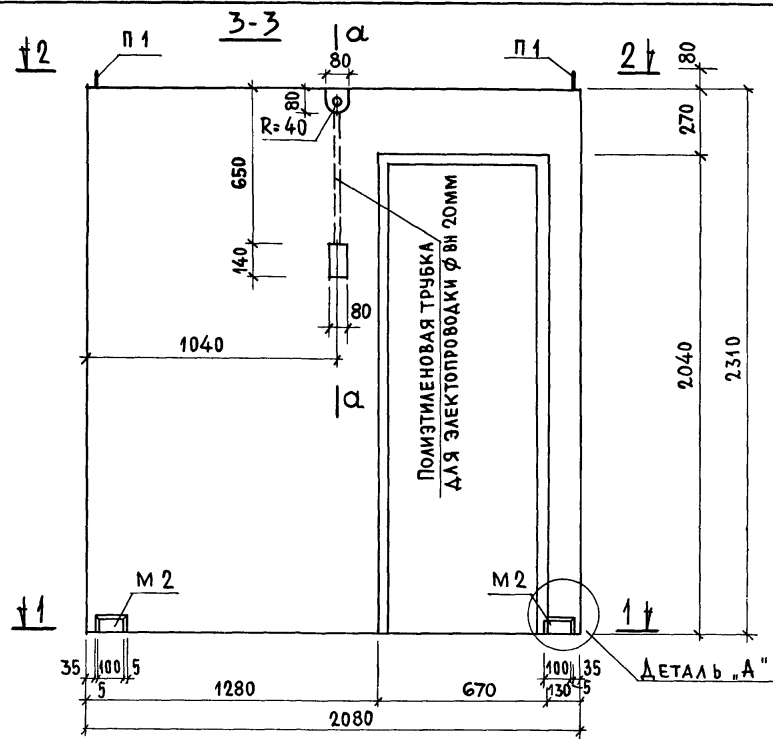
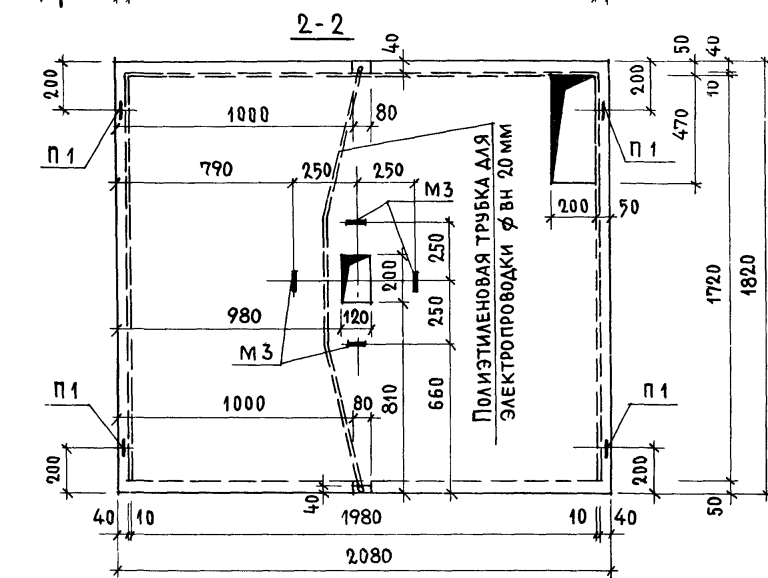
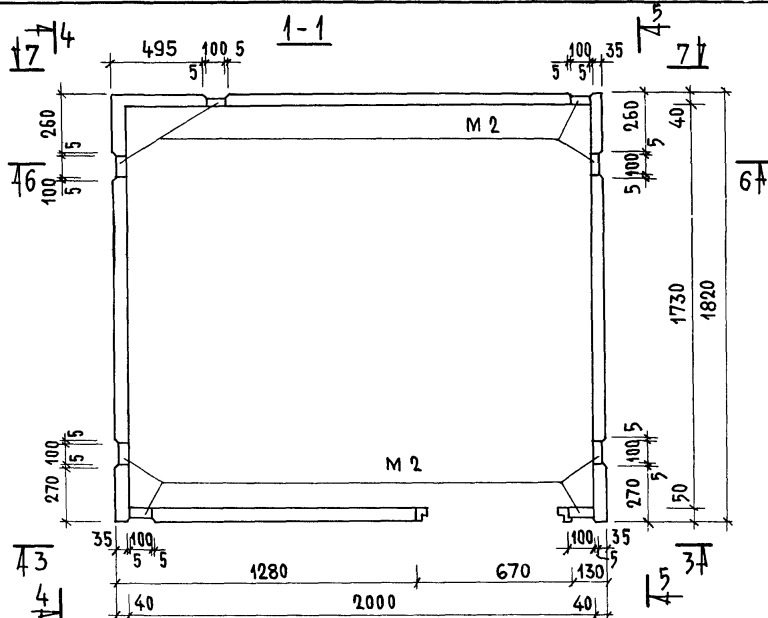

ХАРАКТЕРИСТИКА ИЗДЕЛИЯ	ЖЕЛЕЗОБЕТОН	КЕРАМИТОБЕТОН
	$\gamma = 2500 \text{ кг/м}^3$	$\gamma = 1600 \text{ кг/м}^3$
МАССА, КГ	2180	1400
ОБЪЕМ БЕТОНА, М ³	0.872	
РАСХОД СТАЛИ, КГ	АРМАТУРНЫЕ ЭЛЕМЕНТЫ	24.72
	ЗАКЛАДНЫЕ ДЕТАЛИ	8.08
РАСХОД СТАЛИ НА 1 М ³ БЕТОНА, КГ	БЕЗ ЗАКЛАДНЫХ ДЕТАЛЕЙ	28.30
	С ЗАКЛАДНЫМИ ДЕТАЛЯМИ	37.60
ПРОЕКТИВНАЯ МАРКА БЕТОНА ПО ПРОЧНОСТИ НА СЖАТИЕ	150	

Сечение а-а и деталь "А" см. лист 17.

ИНЖЕНЕР *Л. КРЕЙМЕНКО*

ТК
1975

ОБЪЕМНЫЙ БЛОК СК 16

СЕРИЯ
1.188-5
ВЫПУСК ЛИСТ
5 16

4-4

5-5

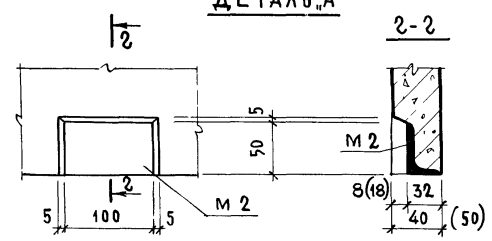
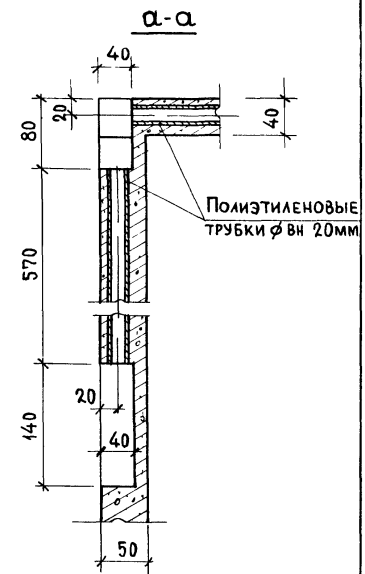
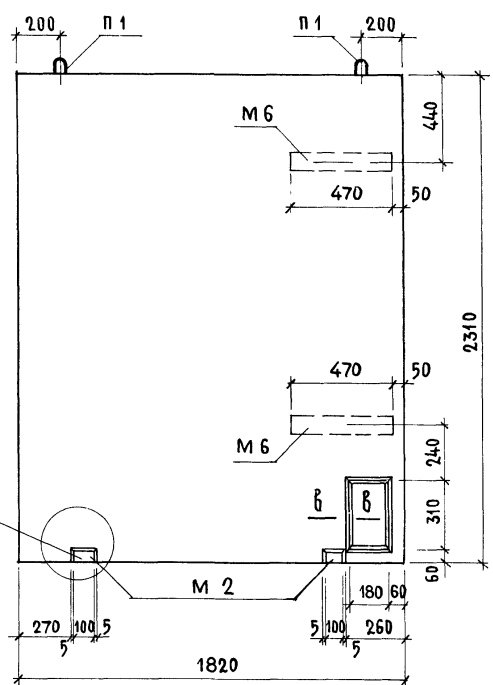
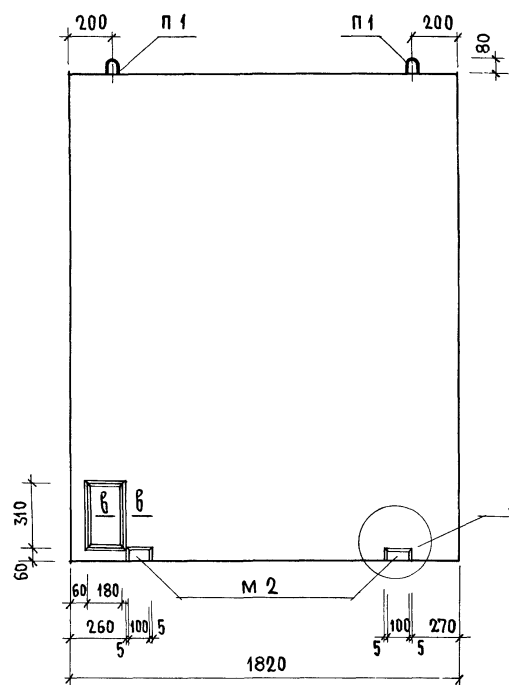

На детали "А" цифры в скобках относятся к стене толщиной 50мм.
Сечение по в-в см. лист 18

ТК
1975

ОБЪЕМНЫЙ БЛОК СК16

СЕРИЯ
1.188-5
Выпуск Лист
5 17

6-6

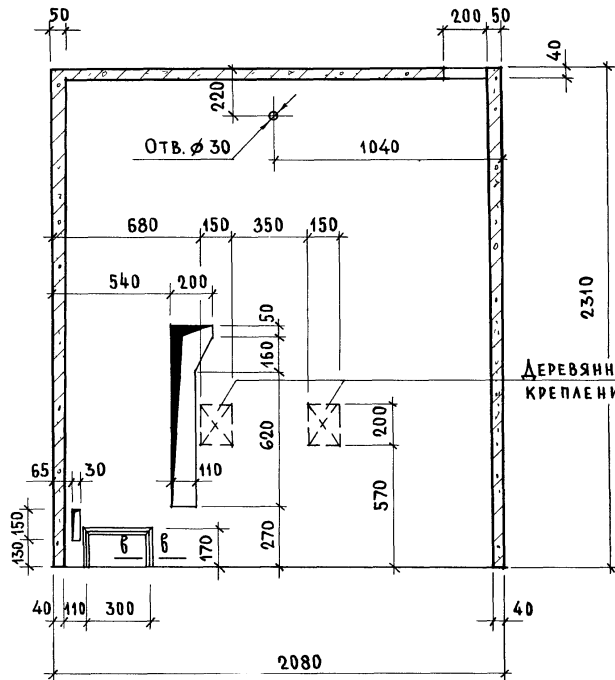

ДЕРЕВЯННЫЕ ПРОБКИ ДЛЯ КРЕПЛЕНИЯ УМЫВАЛЬНИКА

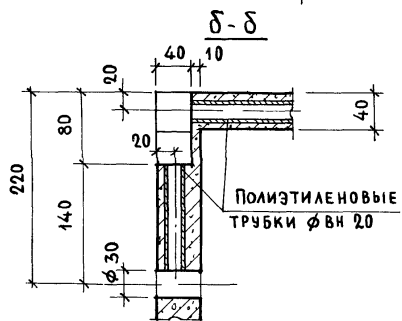

7-7

ПОЛИЭТИЛЕНОВАЯ ТРУБКА ДЛЯ ЭЛЕКТРОПРОВОДКИ Ø ВН 20 мм

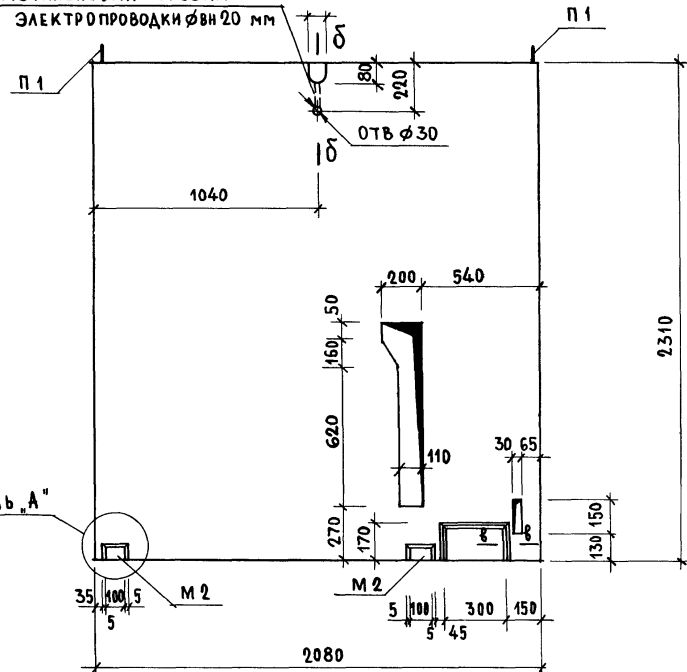

ДЕТАЛЬ "А"

6-6

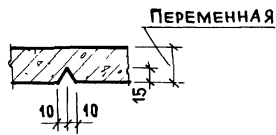

ДЕТАЛЬ "А" см. лист 17

ТК
1975

ОБЪЕМНЫЙ БЛОК СК16

СЕРИЯ	1.188-5
ВЫПУСК	ЛИСТ
5	18

ИНЖЕНЕР
И.А. КОБАКИН

ПЛАН РАЗМЕЩЕНИЯ АРМАТУРНЫХ ЭЛЕМЕНТОВ

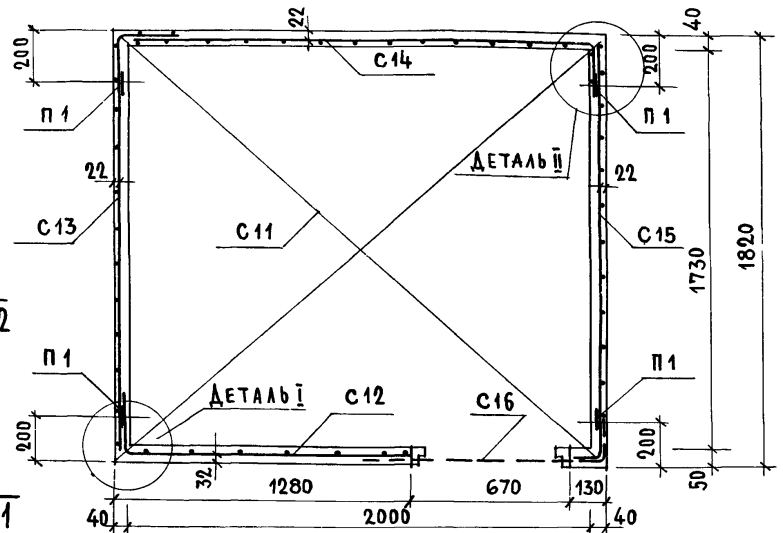

ПЛАН РАЗМЕЩЕНИЯ ЗАКЛАДНЫХ ДЕТАЛЕЙ

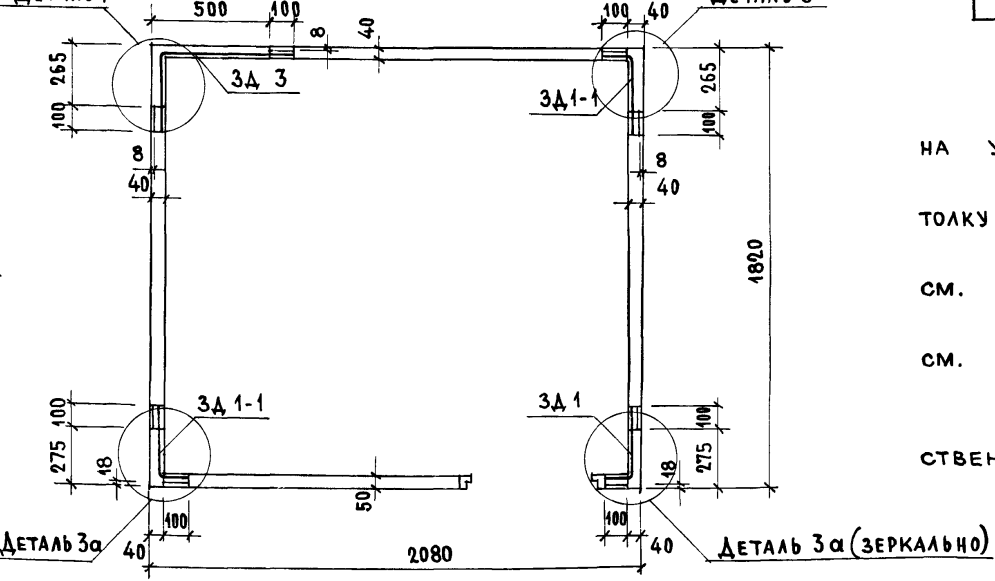

СПЕЦИФИКАЦИЯ АРМАТУРНЫХ ЭЛЕМЕНТОВ

МАРКА	КОЛ ШТ	РАСХОД СТАЛИ, КГ		N/Н ЛИСТА
		1 ШТ	ОБЩИЙ	
С 11	1	3 55	3 55	49
С 12	1	1 88	1 88	52
С 13	1	2 38	2 38	"
С 14	1	2 78	2 78	53
С 15	1	2 17	2 17	"
С 16	1	1 00	1 00	54
П 1	4	2 74	10 96	62
Итого		24.72		

СПЕЦИФИКАЦИЯ ЗАКЛАДНЫХ ДЕТАЛЕЙ

МАРКА	КОЛ ШТ	РАСХОД СТАЛИ, КГ		N/Н ЛИСТА
		1 ШТ	ОБЩИЙ	
М 3	4	0 07	0 28	58
М 6	2	1 57	3 14	59
ЗД 1	1	1 14	1 14	60
ЗД 1-1	2	1 14	2 28	"
ЗД 3	1	1 24	1 24	"
Итого		8 08		

Толщина стен на планах условно показана на уровне ребер железобетонного днища

Привязка арматурных сеток к стенам и полу кабины дана по осям стержней.

Детали установки арматурных элементов см. лист 29

Детали установки закладных элементов см. листы 31-33

Армирование по 1-1 ; 2-2 см лист 20

Сетки соединять между собой в пространственный каркас.

ТК
1975

Объемный блок СК16. Армирование.

Серия 1.188-5
Выпуск 5 Лист 19

ВЗАМЕСИ
 П. А. МИН
 Д. КРЕДИТНО
 ГЛАВ. ИНЖ. ПР.
 ИНЖЕНЕР
 А. ИЩА
 ПРИМ

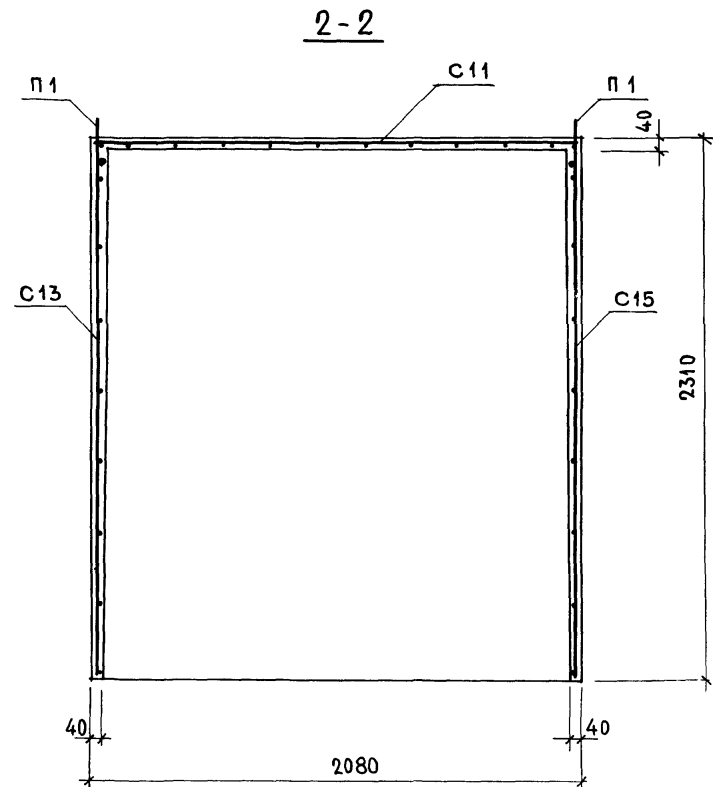
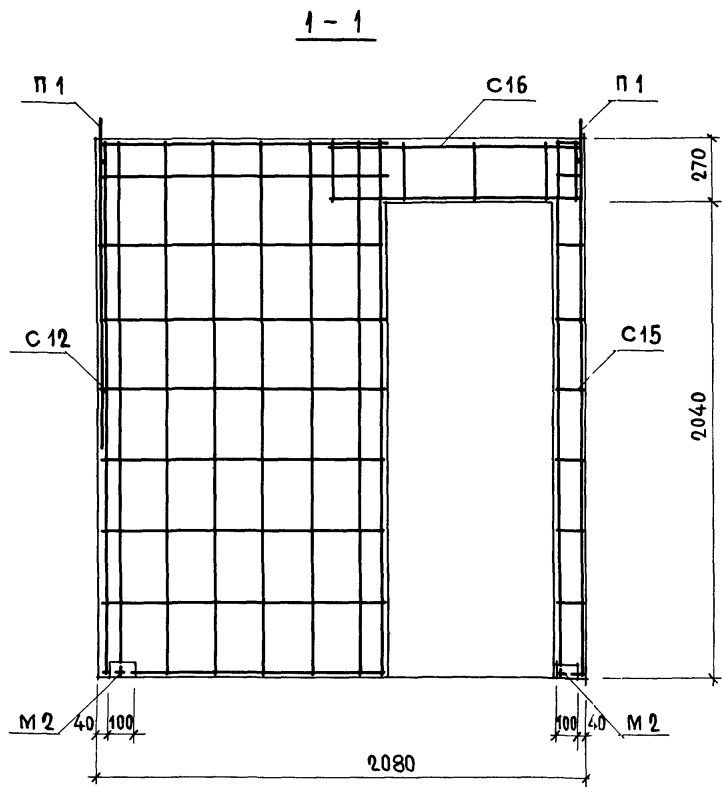

ПЛАНЫ РАЗМЕЩЕНИЯ АРМАТУРНЫХ ЭЛЕМЕНТОВ И
 ЗАКЛАДНЫХ ДЕТАЛЕЙ СМ. ЛИСТ 19.
 ДЕТАЛИ УСТАНОВКИ АРМАТУРНЫХ ЭЛЕМЕНТОВ СМ. ЛИСТ 29.
 ДЕТАЛИ УСТАНОВКИ ЗАКЛАДНЫХ ЭЛЕМЕНТОВ СМ. ЛИСТ 31-33
 СЕТКИ СОЕДИНИТЬ МЕЖДУ СОБОЙ В ПРОСТРАНСТВЕННЫЙ
 КАРКАС.
 МОНТАЖНЫЕ ПЕТЛИ ПРИВАРИТЬ ИЛИ ПРИВЯЗАТЬ К СЕТКАМ.

ИНЖЕНЕР *Рыжик* А. КРЕДИТЧЕНКО

ТК
1975

ОБЪЕМНЫЙ БЛОК СК 16. АРМИРОВАНИЕ.

СФР И Я
1 88-5
ВЫПУСК ЛИСТ
5 20

Вид А

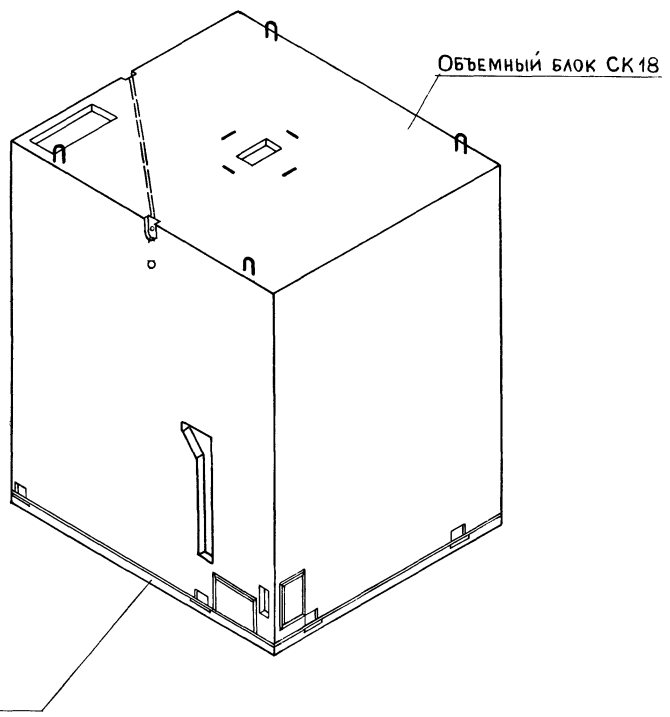
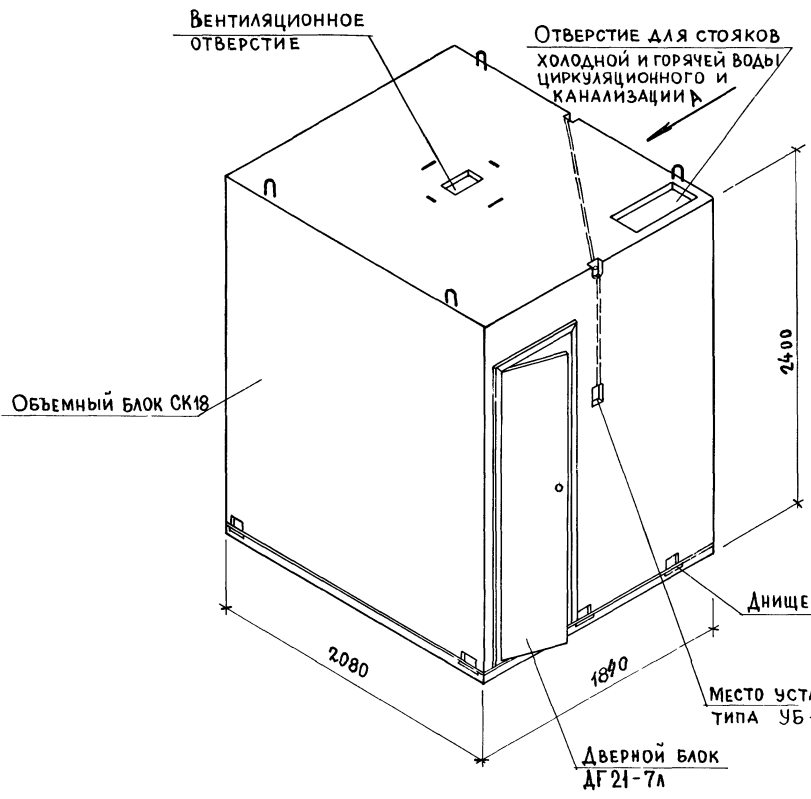

ИНЖЕНЕР *В.С. КРЕДИНКО*

ЦИ/И/У/Л/И

ТК
1979

САНИТАРНО - ТЕХНИЧЕСКАЯ КАБИНА СК18

СЕРИЯ 1.188-5	
ВЫПУСК 5	ЛИСТ 21

А. А. ЛОКШИН
 П. П. ЛУКИН
 А. А. КРЕМЛЕНКО
 А. А. ЛОКШИН
 П. П. ЛУКИН
 А. А. КРЕМЛЕНКО
 ГЛАВНЫЙ ИНЖЕНЕР
 ЦПИ ЛП ЖИЛИЩА
 ТК
 1975

4-4

5-5

а-а

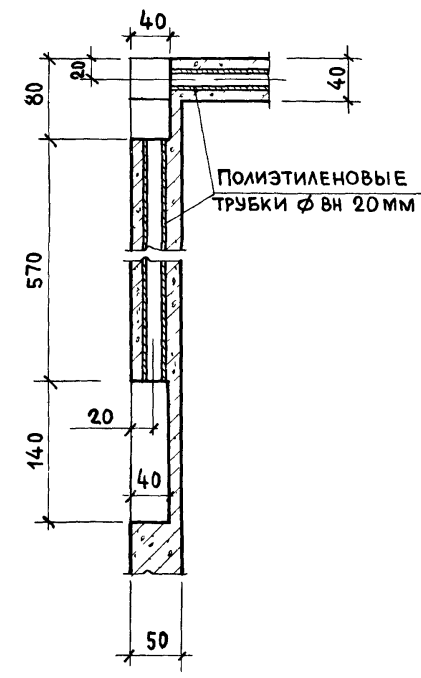
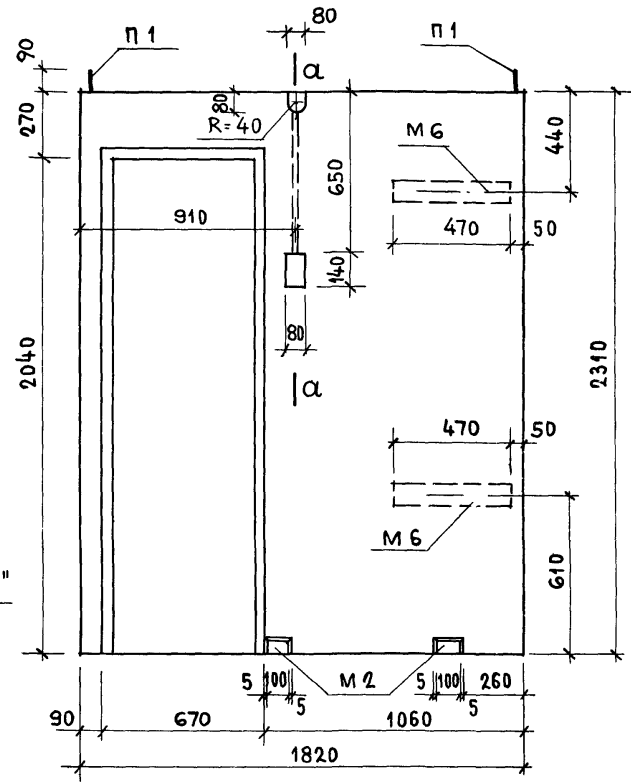
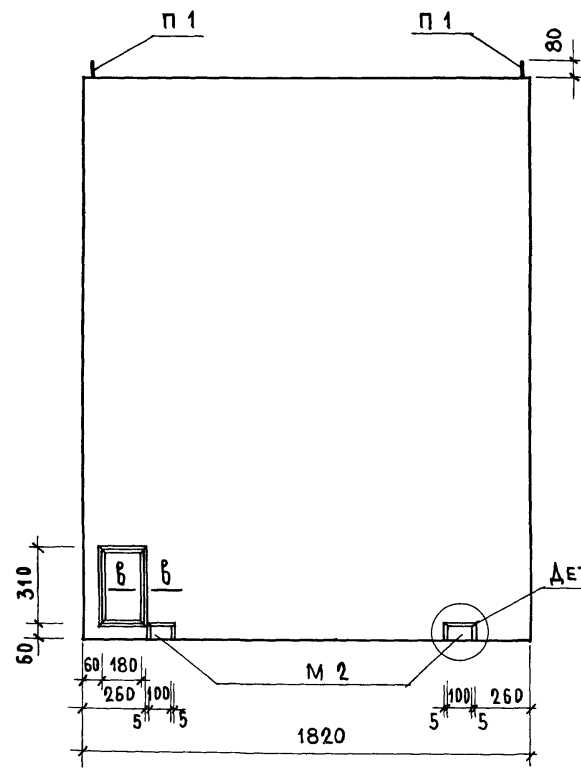

ДЕТАЛЬ „А“

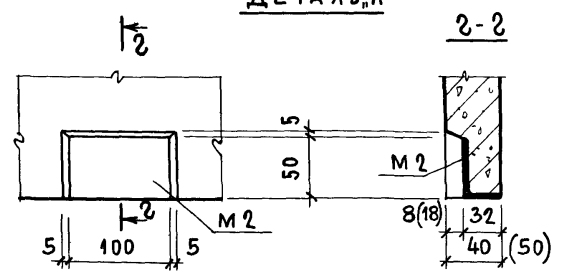

НА ДЕТАЛИ „А“ ЦИФРЫ В СКОБКАХ ОТНОСЯТСЯ
 К СТЕНЕ ТОЛЩИНОЙ 50 ММ.
 СЕЧЕНИЕ ПО В-В см. ЛИСТ 24

ОБЪЕМНЫЙ БЛОК СК18

СЕРИЯ 1.188-5	
ВЫПУСК 5	ЛИСТ 23

ВЗАМЕН
П. ЛУЧИН
А. КУРБАЧЕНКО
ГЛАВНЫЙ ИНЖЕНЕР
ЦИМЛИ ЖИЛИЩА

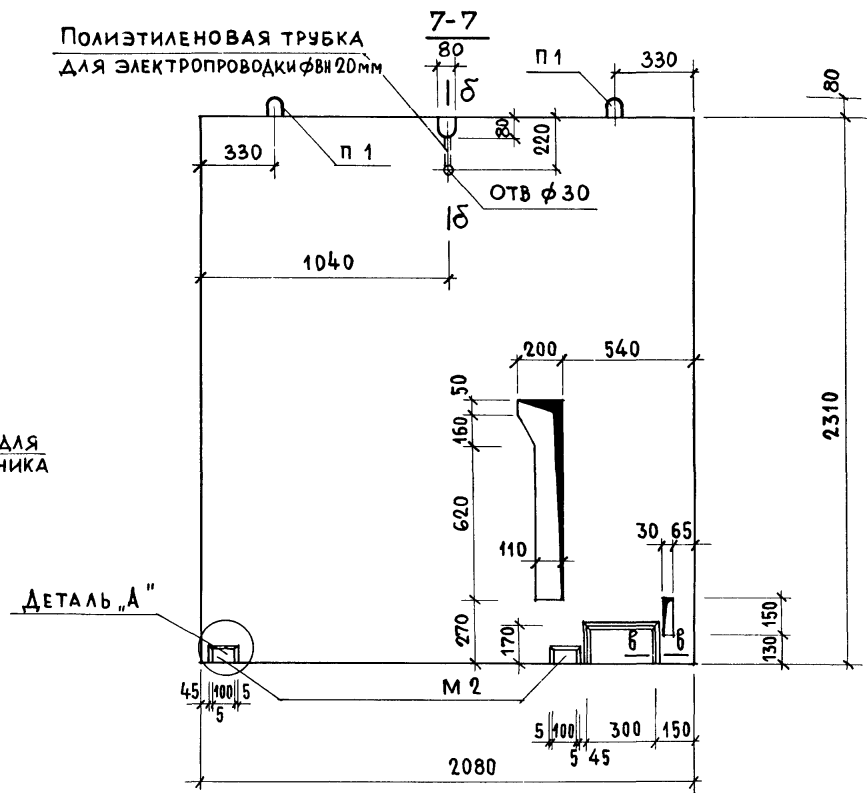
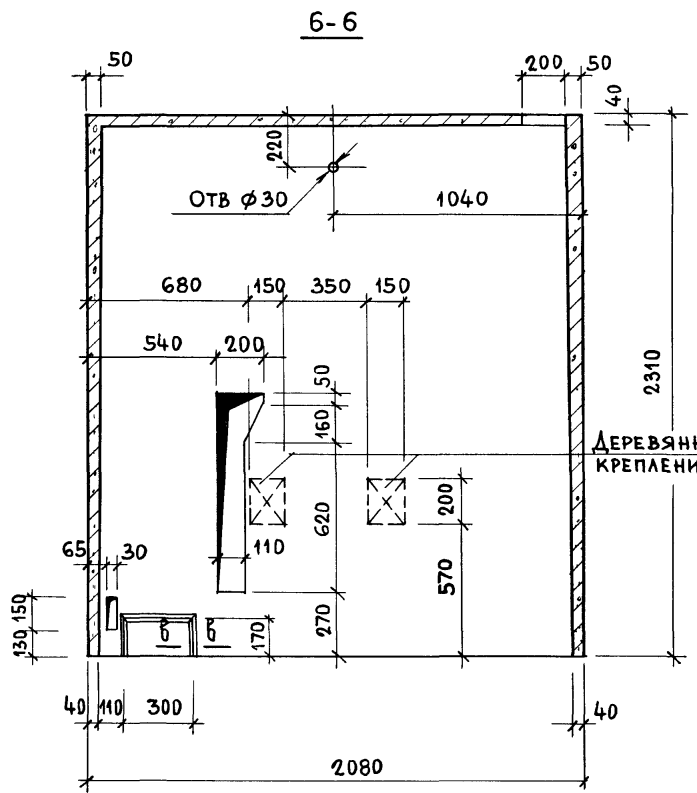

ДЕРЕВЯННЫЕ ПРОБКИ ДЛЯ КРЕПЛЕНИЯ УМЫВАЛЬНИКА

ДЕТАЛЬ "А"

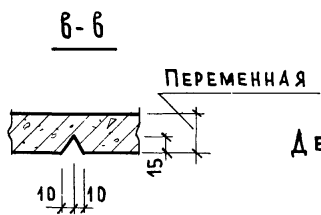
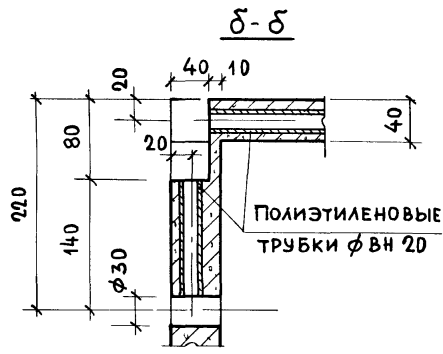

ПЛАН РАЗМЕЩЕНИЯ АРМАТУРНЫХ ЭЛЕМЕНТОВ

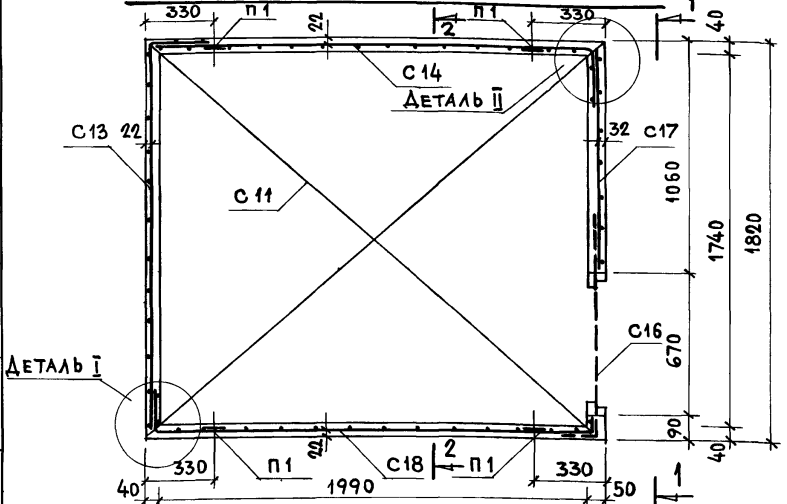

ПЛАН РАЗМЕЩЕНИЯ ЗАКЛАДНЫХ ДЕТАЛЕЙ

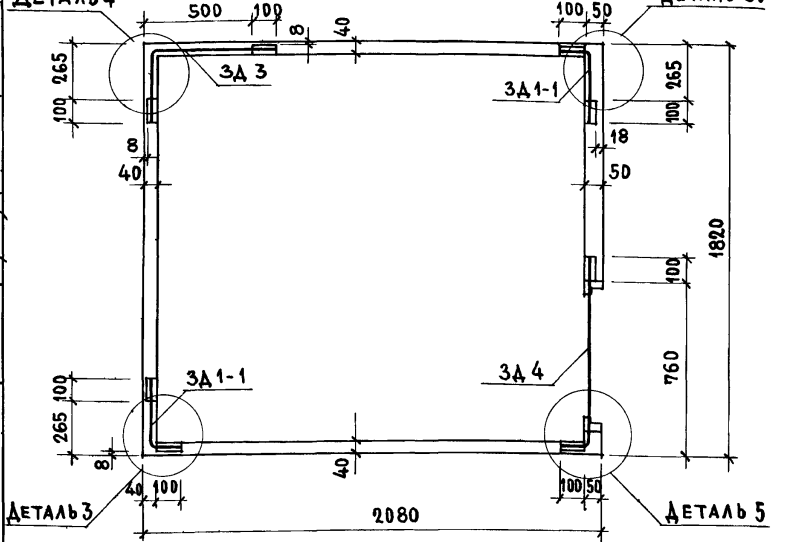

СПЕЦИФИКАЦИЯ АРМАТУРНЫХ ЭЛЕМЕНТОВ

МАРКА	КОЛ ШТ	РАСХОД СТАЛИ, КГ		НН АМСТА
		1 ШТ	ОБЩИЙ	
С 11	1	3 55	3 55	49
С 13	1	2 38	2 38	52
С 14	1	2 78	2 78	53
С 16	1	1 00	1 00	54
С 17	1	1 26	1 26	53
С 18	1	2 83	2 83	54
П 1	4	2 74	10 96	62
ИТОГО:			24 76	

СПЕЦИФИКАЦИЯ ЗАКЛАДНЫХ ДЕТАЛЕЙ

МАРКА	КОЛ ШТ	РАСХОД СТАЛИ, КГ		НН АМСТА
		1 ШТ	ОБЩИЙ	
М 3	4	0 07	0 28	58
М 6	2	1 57	3 14	59
ЗА 1-1	2	1 14	2 28	60
ЗА 3	1	1 24	1 24	"
ЗА 4	1	1 25	1 25	61
ИТОГО:		8 19		

Толщина стен на планах условно показана на уровне ребер железобетонного днища

Привязка арматурных сеток к стенам и потолку кабины дана по осям стержней

Детали установки арматурных элементов см. лист 30.

Детали установки закладных элементов см. листы 31-33.

Армирование по 1-1 ; 2-2 см. лист 26

Сетки соединять между собой в пространственный каркас

ИНВЕНТ N
ВЗРАМЕН
ИНСКИЙ КШИН
П. ЛУКИН
Д. КРЕМЕРКО
ЖИЛИЩА
ПРОЕКТА

ТК
1975

Объемный блок СК18. Армирование.

СЕРИЯ 1.188-5
Выпуск 5 Лист 25

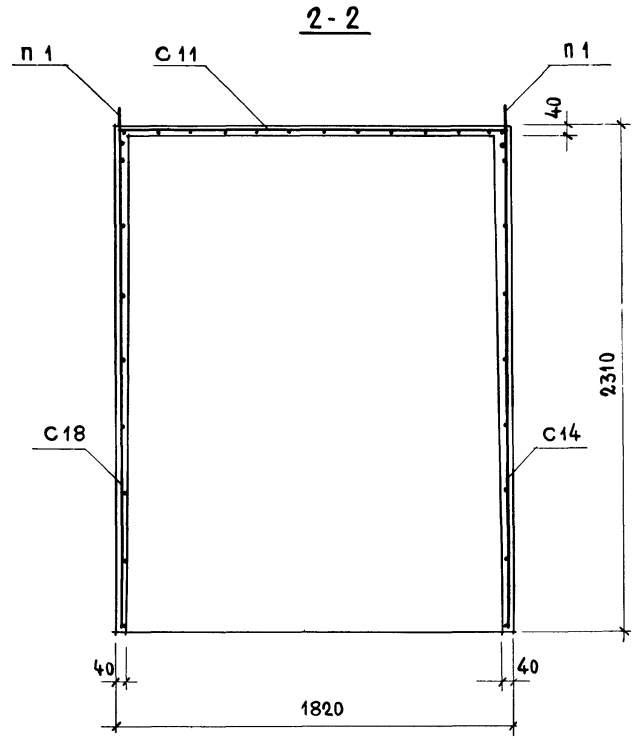
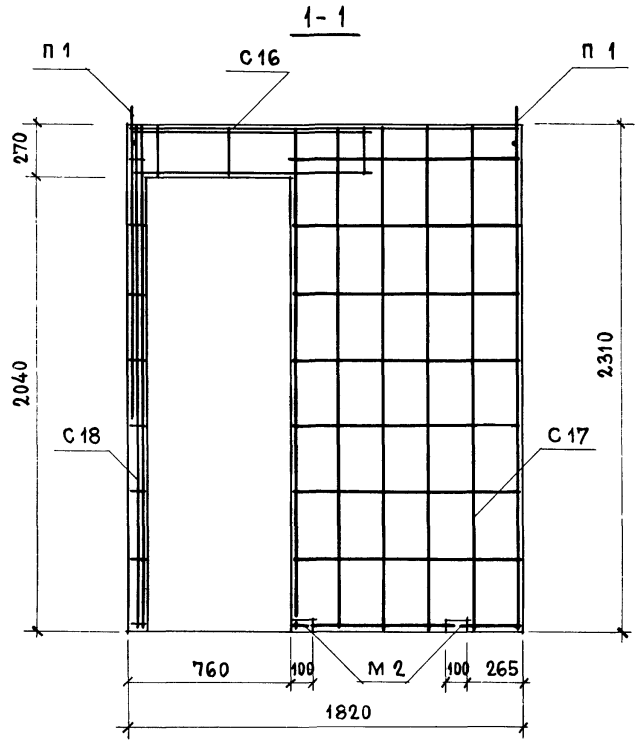

ПЛАНЫ РАЗМЕЩЕНИЯ АРМАТУРНЫХ ЭЛЕМЕНТОВ И
 ЗАКЛАДНЫХ ДЕТАЛЕЙ СМ ЛИСТ 25
 ДЕТАЛИ УСТАНОВКИ АРМАТУРНЫХ ЭЛЕМЕНТОВ
 СМ. ЛИСТ 30
 ДЕТАЛИ УСТАНОВКИ ЗАКЛАДНЫХ ЭЛЕМЕНТОВ
 СМ. ЛИСТЫ 31-33
 СЕТКИ СОЕДИНЯТЬ МЕЖДУ СОБОЙ В ПРОСТРАНСТВЕННЫЙ
 КАРКАС
 МОНТАЖНЫЕ ПЕТЛИ ПРИВАРИТЬ ИЛИ ПРИВЯЗАТЬ К СЕТКАМ.

Объемный блок СК18. Армирование.

ТК
1977

СЕРИЯ 1 188-5	
ВЫПУСК 5	ЛИСТ 26

ВЗАМЕН
ГЛАВНЫЙ ИНЖЕНЕР
П. А. ЛУКИН
Д. А. КРЕЙДЕНКО
ЦИМЛИЖИЛИЩА

ИНВЕНТ
№
ВЗАМЕН

ГЛАВНЫЙ ИНЖЕНЕР	ГЛАВНЫЙ ИНЖЕНЕР	ГЛАВНЫЙ ИНЖЕНЕР	ГЛАВНЫЙ ИНЖЕНЕР
А. А. ДАВЫДОВ	А. А. ДАВЫДОВ	А. А. ДАВЫДОВ	А. А. ДАВЫДОВ
А. А. ДАВЫДОВ	А. А. ДАВЫДОВ	А. А. ДАВЫДОВ	А. А. ДАВЫДОВ
А. А. ДАВЫДОВ	А. А. ДАВЫДОВ	А. А. ДАВЫДОВ	А. А. ДАВЫДОВ

ЦНИИП
ЖИЛИЩ

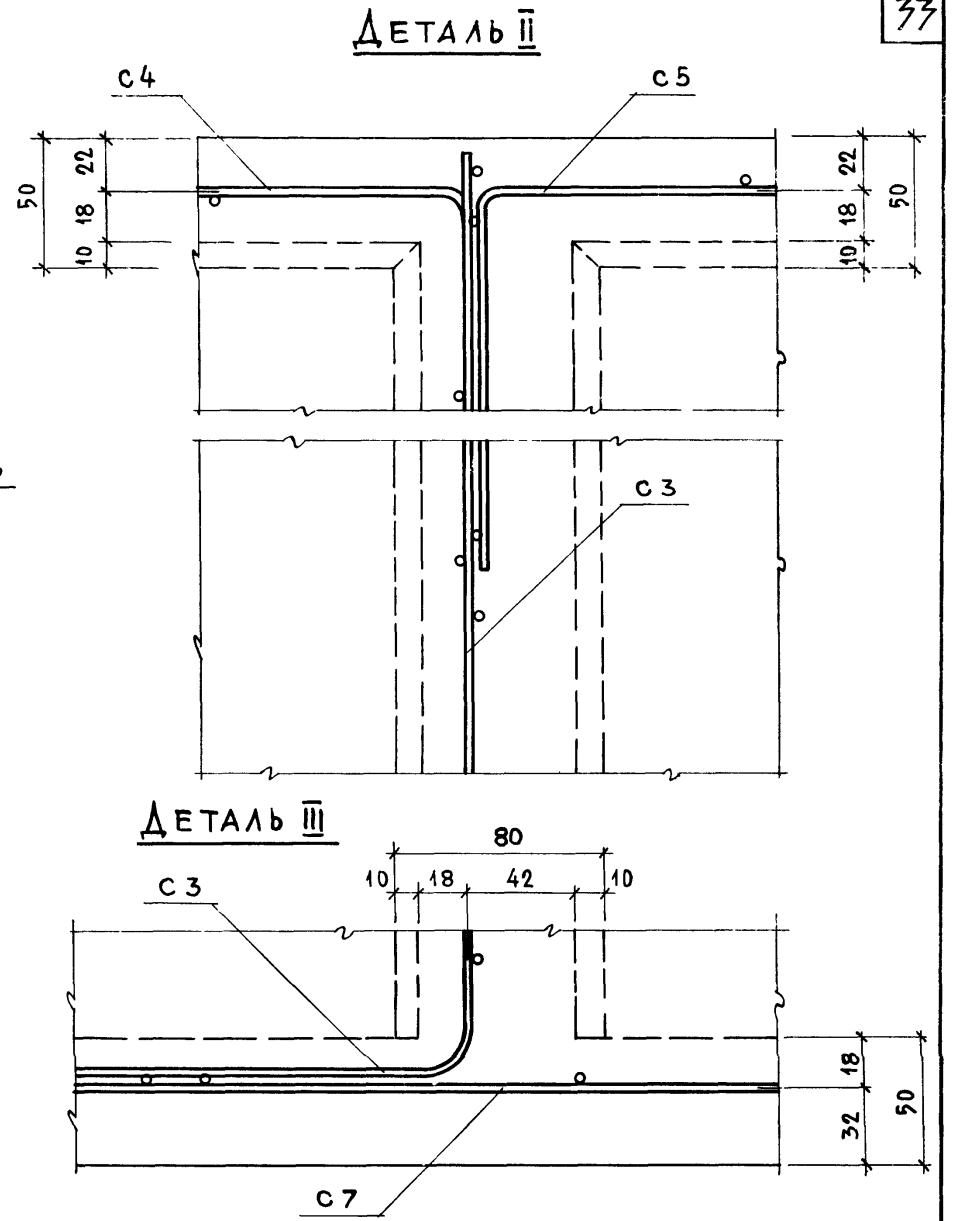
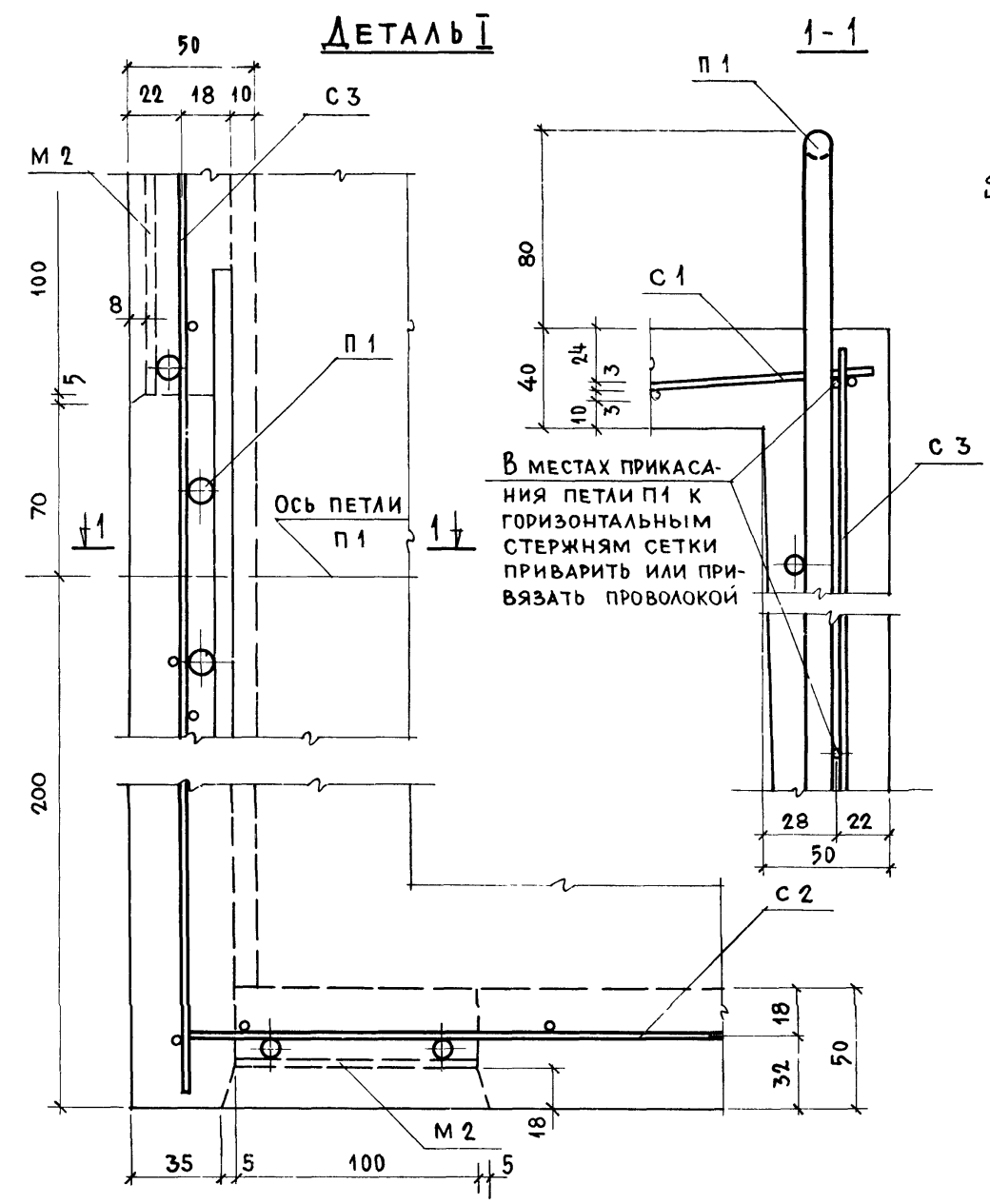

ТК
1975

Объемный блок СК12. Детали установки арматурных элементов

СЕРИЯ 1.188-5
Выпуск 5 Лист 27

ДЕТАЛЬ I

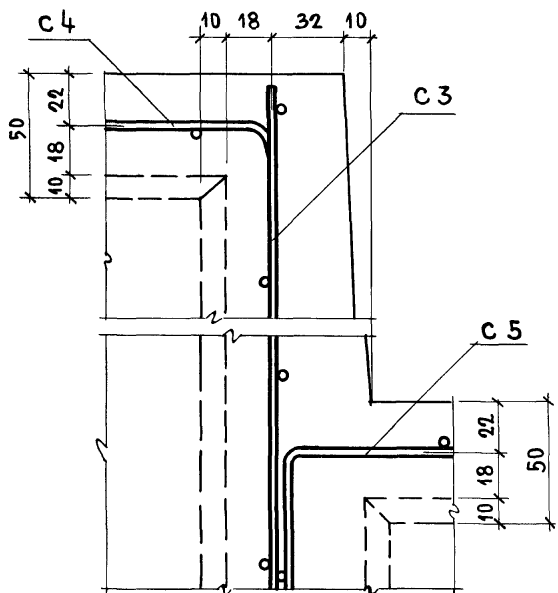

ДЕТАЛЬ II

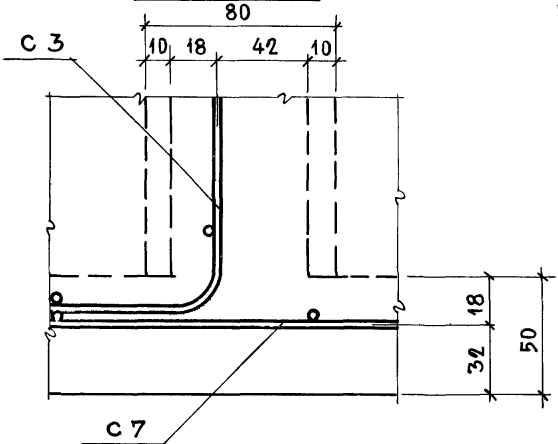

ДЕТАЛЬ III

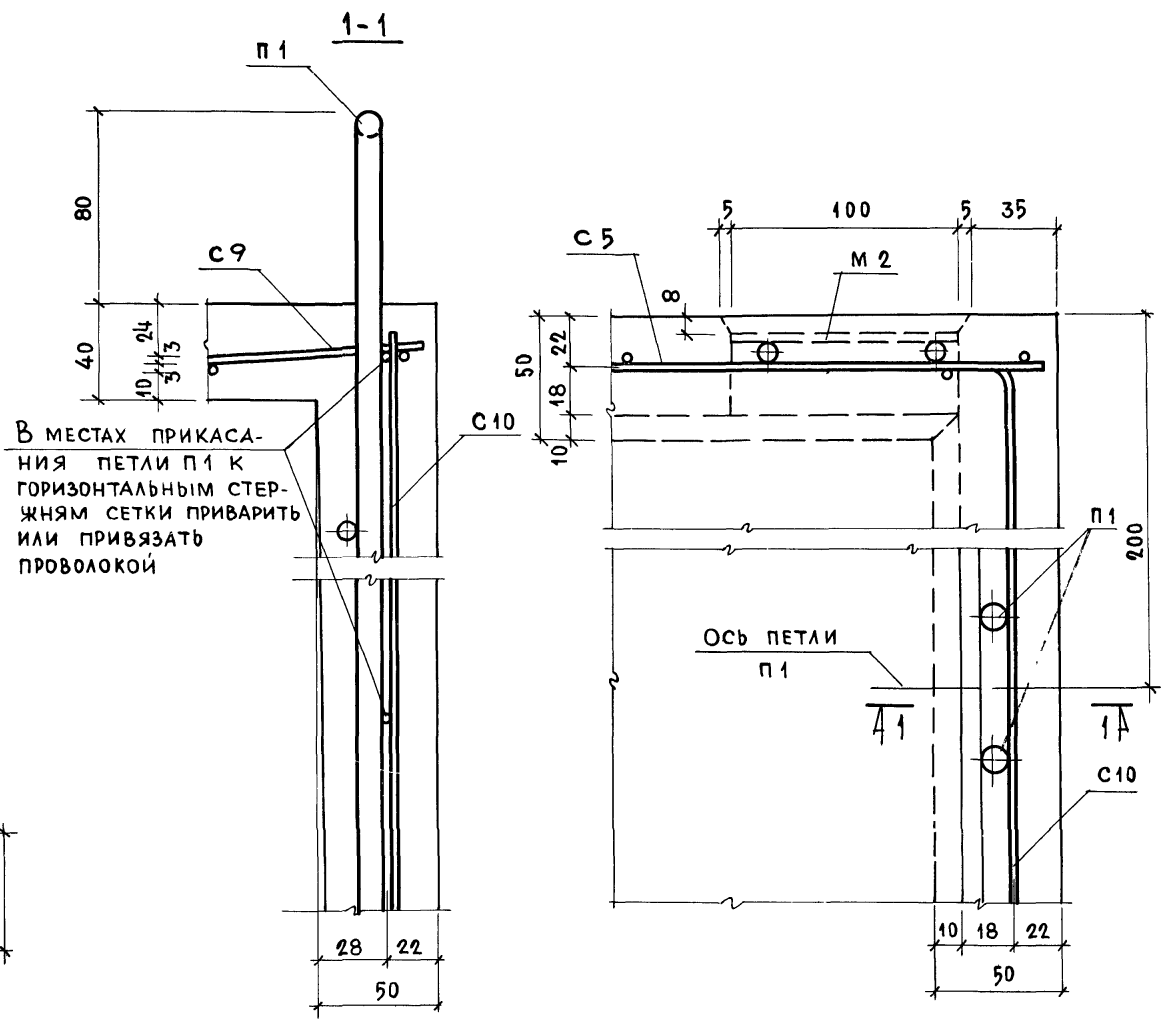

Ось ПЕТЛИ П1

ЦІ ПІВІСІ ЖИЛИЩА
ІНЖЕНЕР
ІІ. ЛУКІН
Д. КРЕМЕНКО

ИНЖЕНТ	И. В. ДОБРЫНИН
№	А. ДОКШИЧ
ВЗАМЕН	П. ЛУКИН
	А. КРЕЙДЕНКО
ЖИЛИЩА	
ГЕОМЕТР	
ТК	
1975	

ДЕТАЛЬ I

1-1

ДЕТАЛЬ II

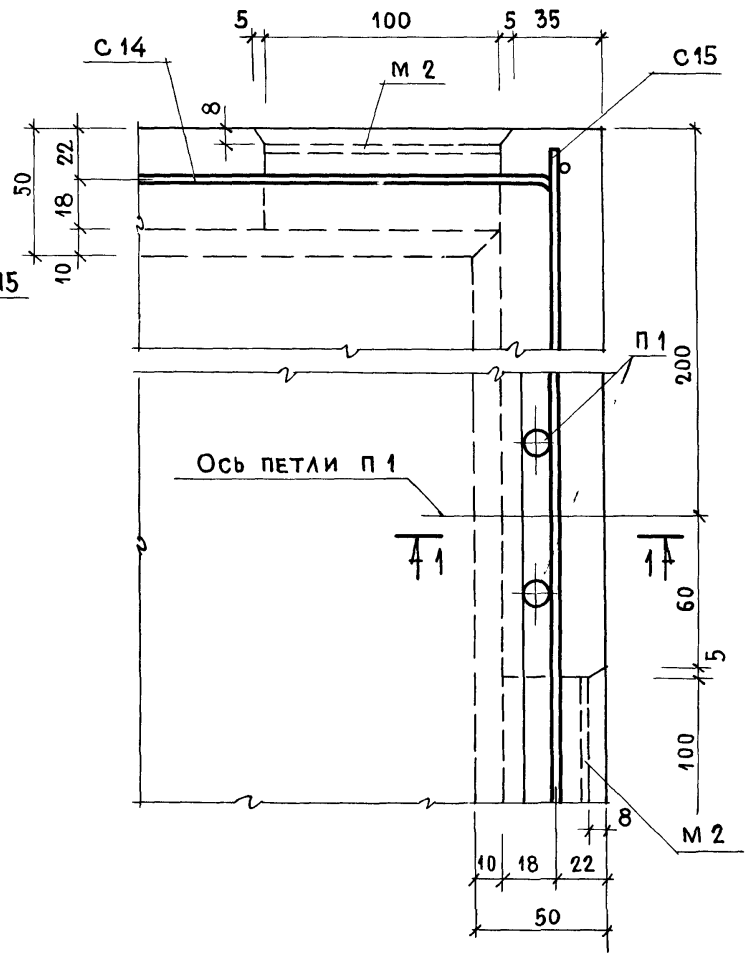
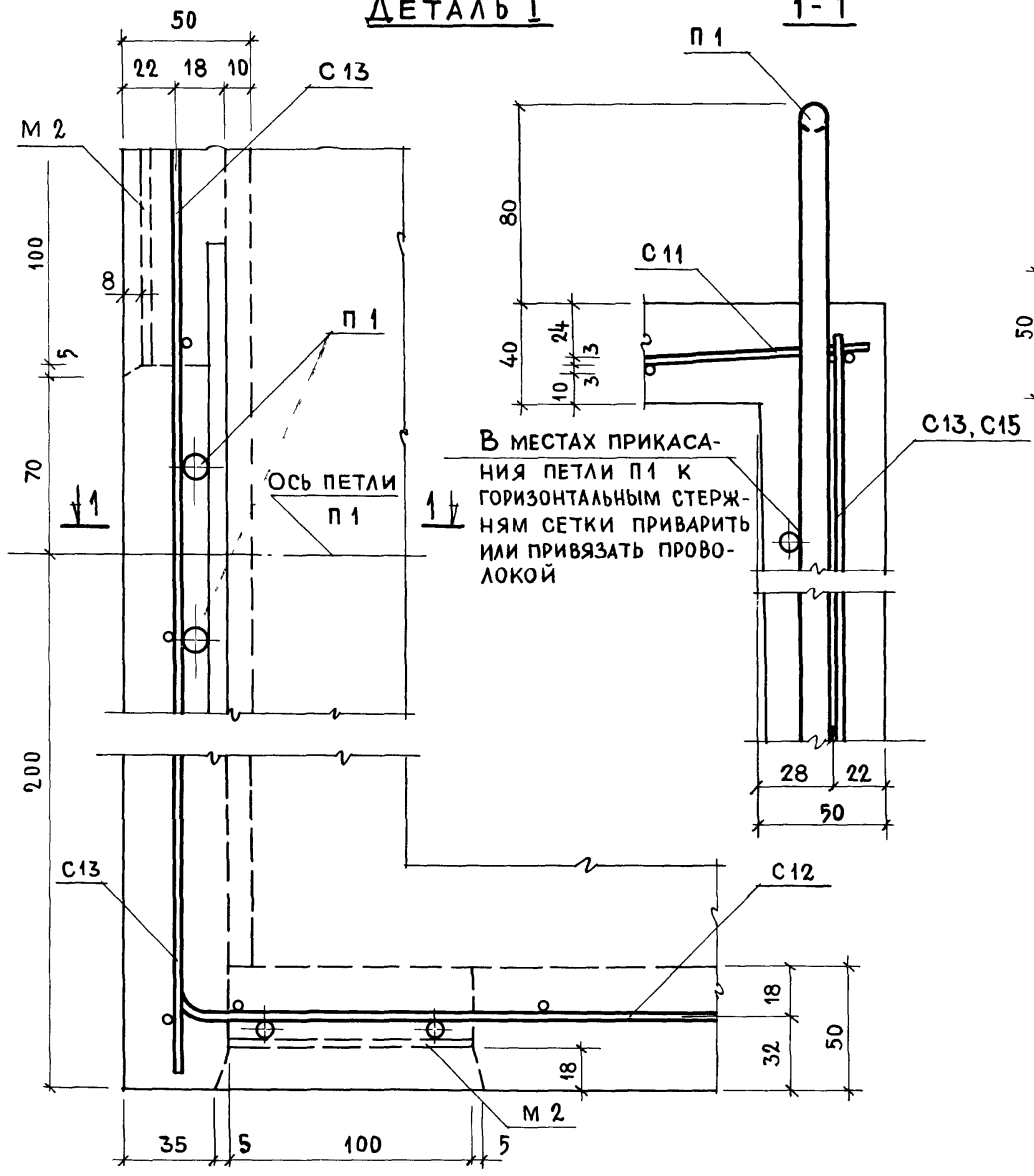

ТК
1975

Объемный блок СК16. Детали установки арматурных элементов.

СЕРИЯ	1.188-5
Выпуск	5
Лист	29

ДЕТАЛЬ I

1-1

ДЕТАЛЬ II

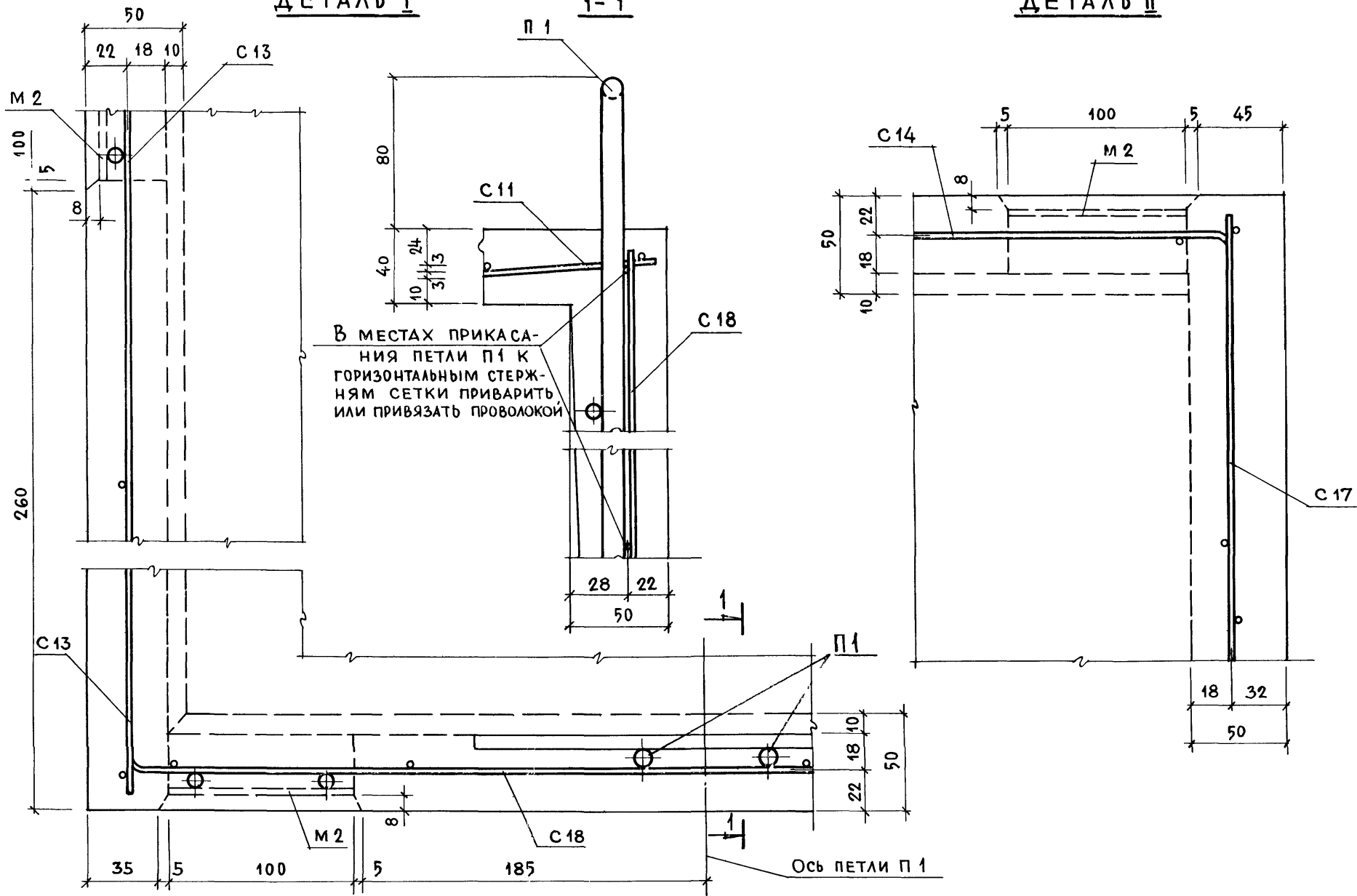

ГЛАВНЫЙ ИНЖЕНЕР	И. РОСИНСКИЙ
ИНЖЕНЕР	А. ЛОКШИН
ПРОЕКТИРОВЩИК	П. ЛУКИН
КОНСТРУКТОР	Д. КРЕМЧЕНКО

ЖИЛИЩНО-КОММУНАЛЬНОЕ ХОЗЯЙСТВО

ТК
1975

ОБЪЕМНЫЙ БЛОК СК-18. ДЕТАЛИ УСТАНОВКИ АРМАТУРНЫХ ЭЛЕМЕНТОВ.

СЕРИЯ 1.188-5
Выпуск 5 Лист 30

ДЕТАЛЬ 1

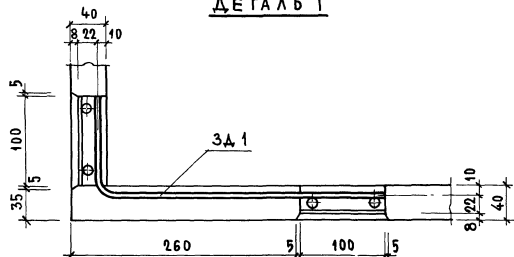

ДЕТАЛЬ 3Б

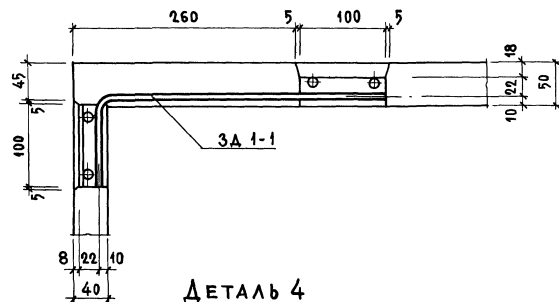

ДЕТАЛЬ 3

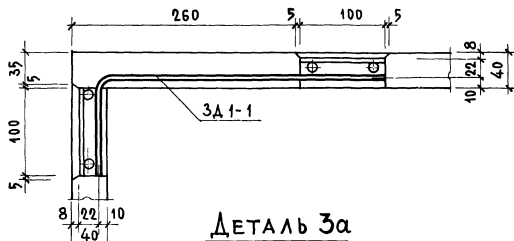

ДЕТАЛЬ 4

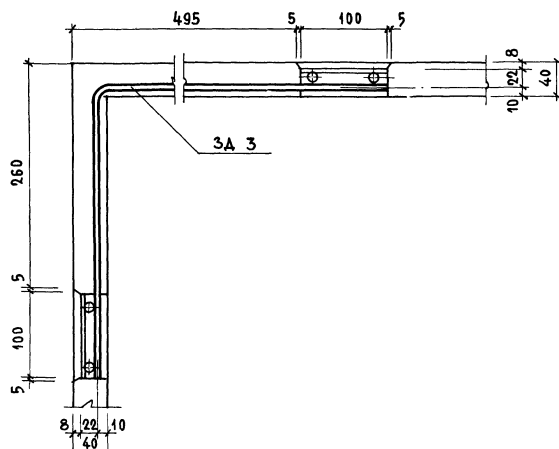

ДЕТАЛЬ 3а

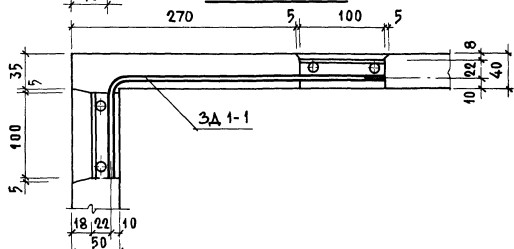
 ТК
1975

ОБЪЕМНЫЕ БЛОКИ. ДЕТАЛИ УСТАНОВКИ ЗАКЛАДНЫХ ЭЛЕМЕНТОВ ДЛЯ СК12, СК14, СК16, СК18

 СЕРИЯ
1.188-5
ВЫПУСК ЛИСТ
5 31

 ЛИСТ
№
ВЗАМЕН

 И.А. КОЖУХИНА
ГЛАВНЫЙ ИНЖЕНЕР
И.А. КОЖУХИНА
ГЛАВНЫЙ ИНЖЕНЕР
И.А. КОЖУХИНА
ГЛАВНЫЙ ИНЖЕНЕР
И.А. КОЖУХИНА
ГЛАВНЫЙ ИНЖЕНЕР
И.А. КОЖУХИНА
ГЛАВНЫЙ ИНЖЕНЕР

 ЖИЛИЩА
ПРОЕКТА

ДЕТАЛЬ 2

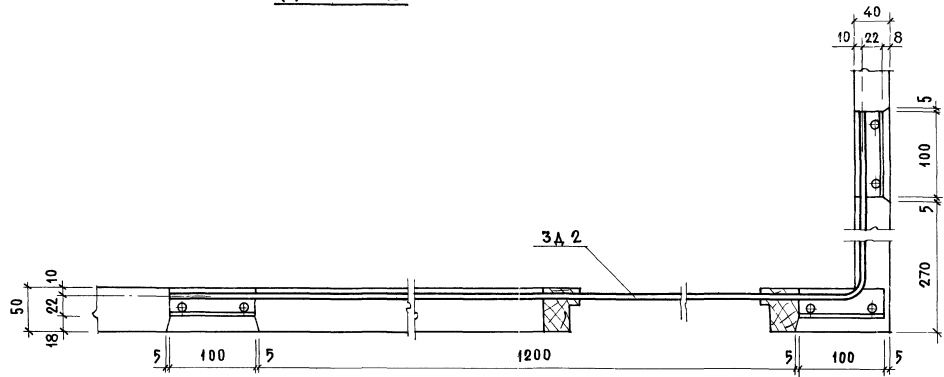

ДЕТАЛЬ 5

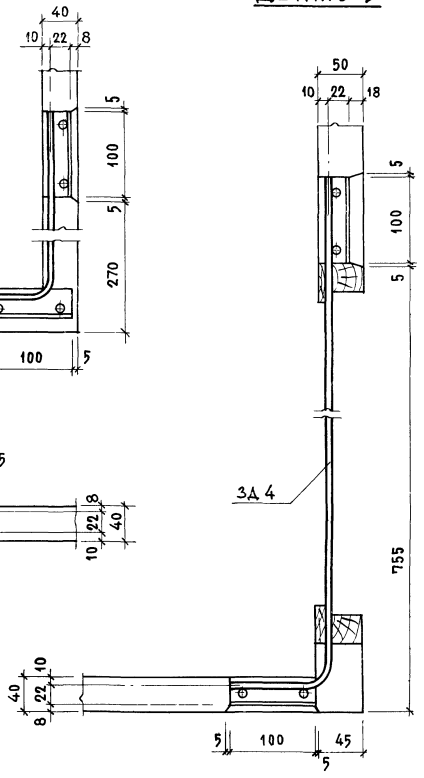

ДЕТАЛЬ 2а

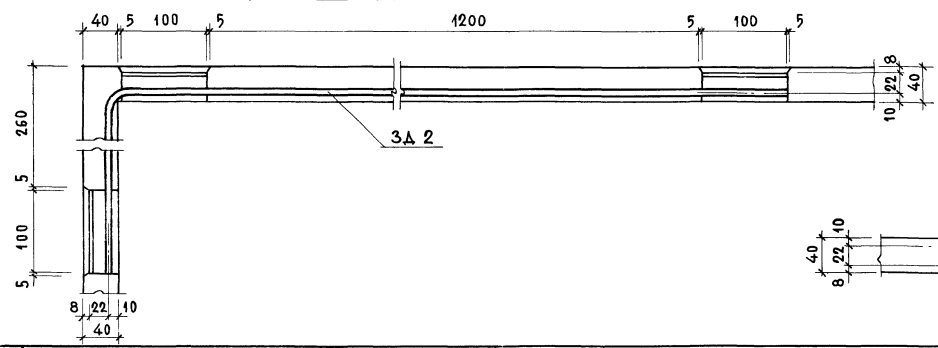

ОБЪЕМНЫЕ БЛОКИ. ДЕТАЛИ УСТАНОВКИ ЗАКЛАДНЫХ ЭЛЕМЕНТОВ ДЛЯ СК12, СК14, СК16, СК18

СЕРИЯ	1.188-5
ВЫПУСК	5
ЛИСТ	32

ЦИЛИНДРИЧЕСКАЯ ЛИЦА
 ИНЖЕНЕР ПЕТРОВ А. КРЕДИЧЕВ
 ГАИЖ. ПР. 07
 П. АКИМ
 И. Д. ДАКИМ
 ВЗАМЕН

ТК
1975

ИНВЕНТ
№
ВЗАМЕН

И.А. ИНЖ. ОТА
Г.А. ИНЖ. ПР
Г.А. ИНЖ. ПР
ИНЖЕНЕР

ЖИЛИЩА

ЦНИИ
1975

ИРОСКИНИ
А.А. ДОКШИН
П.А. ЛУКИН
А.А. КРЕЙБЕНКО

ДЕТАЛЬ 6

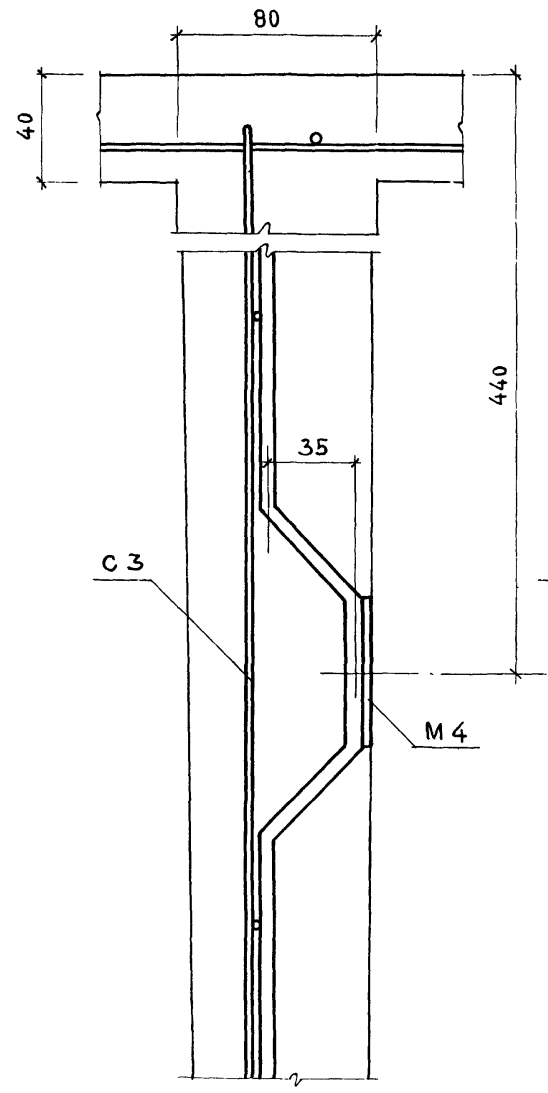

ДЕТАЛЬ 7

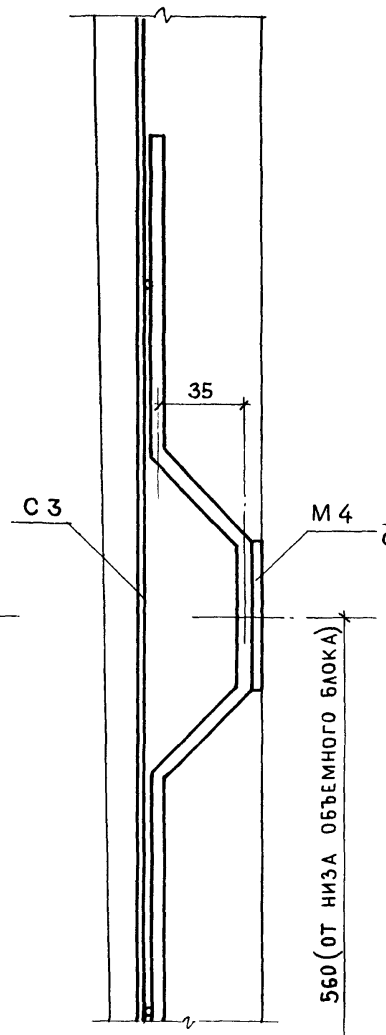

ДЕТАЛЬ 8

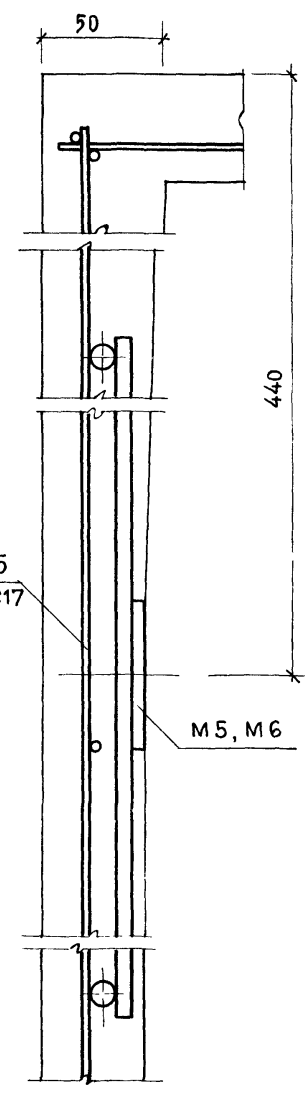

ДЕТАЛЬ 9

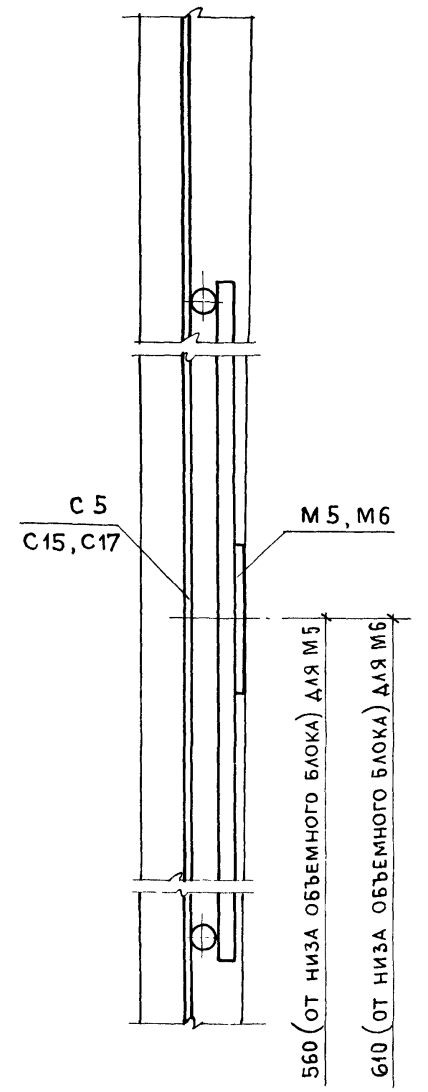

560 (ОТ НИЗА ОБЪЕМНОГО БЛОКА)

560 (ОТ НИЗА ОБЪЕМНОГО БЛОКА) ДЛЯ М5

610 (ОТ НИЗА ОБЪЕМНОГО БЛОКА) ДЛЯ М6

ТК
1975

Объемные блоки. Детали установки закладных элементов для СК12, СК14, СК16, СК18

СЕРИЯ 1 188-5	
ВЫПУСК 5	ЛИСТ 33

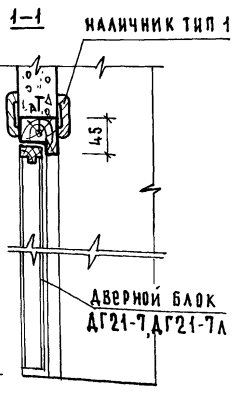
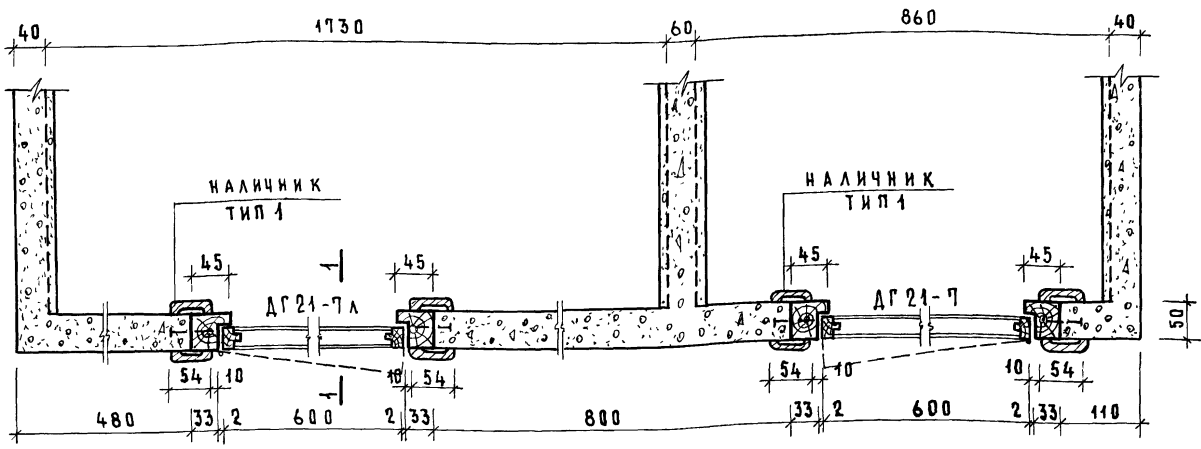

С П Е Ц И Ф И К А Ц И Я С Т О Л Я Р Н Ы Х И З Д Е Л И Й					
Марка изделия	Наименование изделия	КОЛ ШТ	РАСХОД ДРЕВЕСИНЫ М ³	РАСХОД ПЛИТ ДРЕВЕСНО-ВОЛОКНИСТЫХ ТВЕРДЫХ М ²	
ДГ 21-7 (ГОСТ 6629-74)	Аверной блок левый	1	0,0472	2,48	
ДГ 21-7Л (ГОСТ 6629-74)	Аверной блок правый	1	0,0472	2,48	
НАЛИЧНИК ТИП 1 (ГОСТ 8242-75)	Наличник	19,6пм	0,0196	—	
Итого			0,114	4,96	

Установка дверей показана для кабин СК 12, СК 14; для СК 11, СК 13 - зеркально.
 Аверные коробки устанавливаются в форму до бетонирования. По всему периметру коробки через 250-300мм забить гвозди.

ИЗБРАТ № ВЗАМЕН

РАСЧЕТНО-ПРОЕКТИРОВАЛЬНЫЙ ОТДЕЛ
 ДИРЕКТОР
 ИНЖЕНЕР
 ПРОЕКТИРОВЩИК
 А. Д. КОШКИН
 П. А. КУКИН
 А. В. КУКИН

ЖИЛИЩА

ИНСТРУМЕНТ

ТК
 1975

УСТАНОВКА ДВЕРЕЙ СК 12, СК 14

серия 1188-5
 выпуск лист 5 34

СК 16

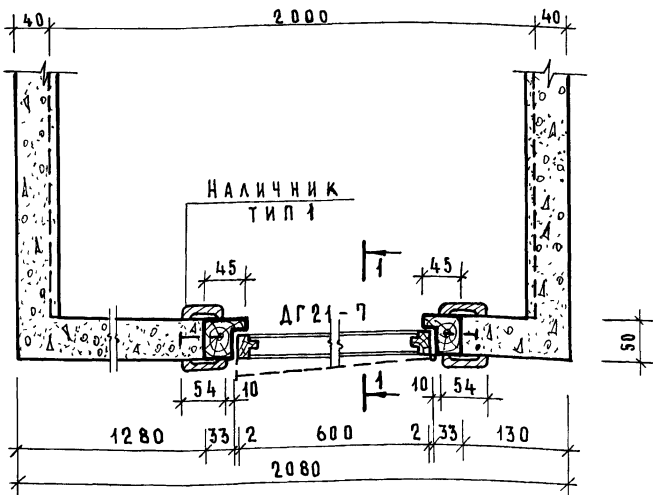

СК 18

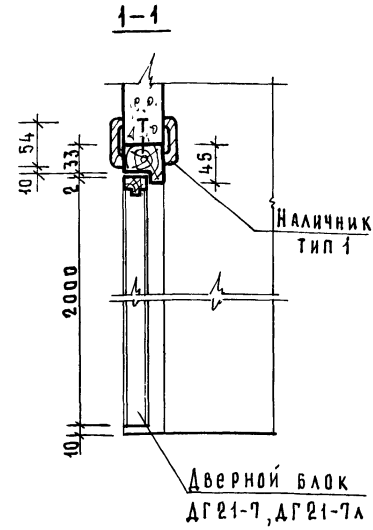
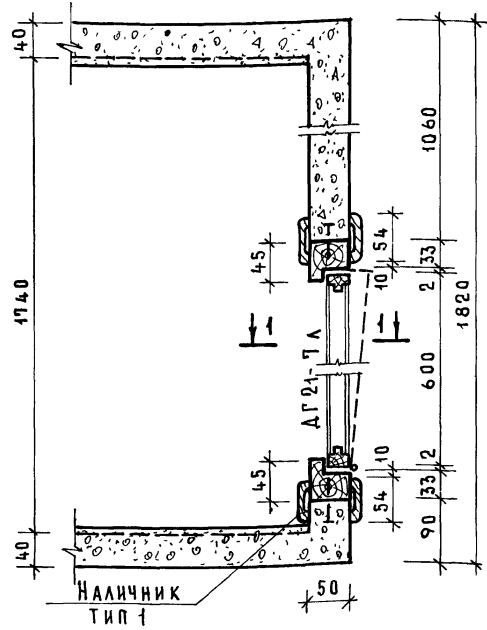

Спецификация столлярных изделий

Марка изделия	Наименование изделия	Кол ШТ	Расход древесины м ³	Расход пант. древесно-волокну твердых, м ²
ДГ 21-7, ДГ 21-7А (ГОСТ 66 29-74)	Дверной блок	1	0,0472	248
Наличник тип 1 (ГОСТ 6242-75)	Наличник	9,8 пм	0,0098	—
Итого			0,057	248

Установка дверей показана для кабин СК 16, СК 18, для кабин СК 15, СК 17 - зеркально. Дверные коробки устанавливаются в форму до бетонирования. По всему периметру коробки через 250-350 мм забить гвозди.

СК 12

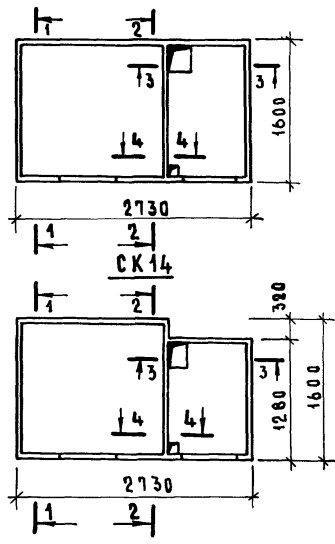

1-1

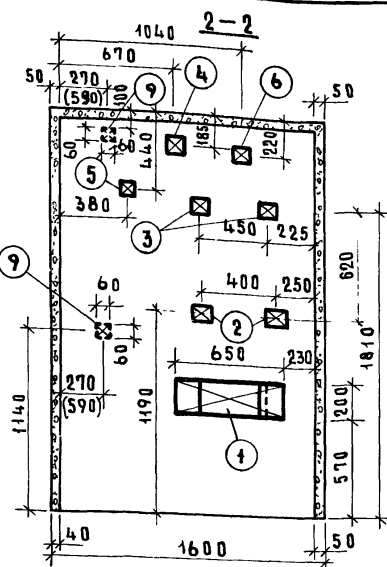
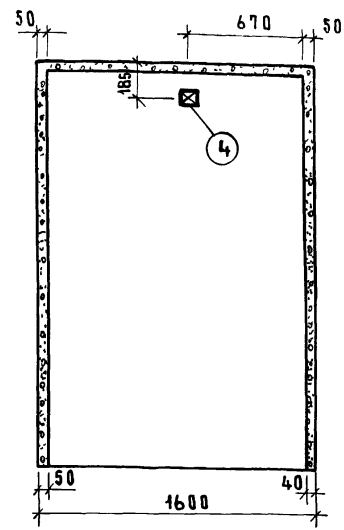

3-3

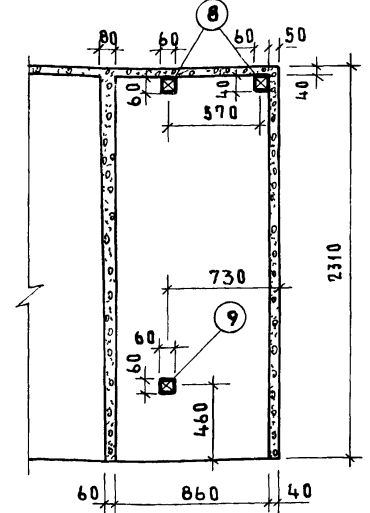

Деталь установки пробок поз 2 ÷ 9

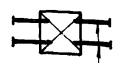

Гвозди ф3, л-70

Деталь установки пробки поз 1 (для умывальника)

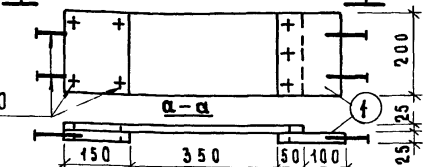

Расположение пробок дана для кабины СК 12 и СК 14 для СК 11 и СК 13 - зеркально на разрезе 2-2 цифры в скобках относятся к кабине СК 14.

Пробки изготавливаются из древесины хвойных пород, антисептируются и устанавливаются в форму до бетонирования. Размеры пробок приняты в зависимости от гарнитуры. Пробки имеют следующие размеры: поз 1 - 200×650×50 мм, поз. 2÷7 - 100×100×40 мм, поз 8 и 9 - 60×60×40 мм.

1	Умывальник
2	Полочка
3	Зеркало
4	Штангодержатель
5	Кронштейн для гибкого шланга
6	Светильник
7	Вешалка трехрядковая
8	Хозяйственный шкаф
9	Ограждение канализ стояка

4-4

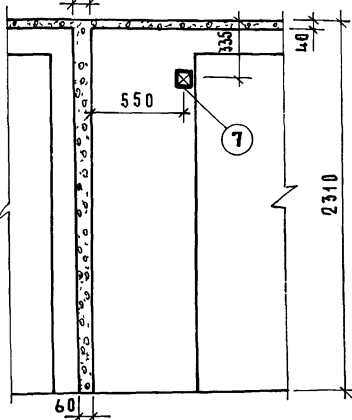

Расположение пробок для крепления туалетной гарнитуры и встроенного оборудования СК 12, СК 14

серия 1 188-5
выпуск лист 5 36

ТК 1975

СК 16, СК 18

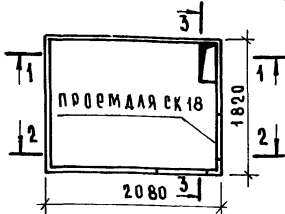

Деталь установки пробок

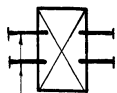

Гвозди ф3, l=70

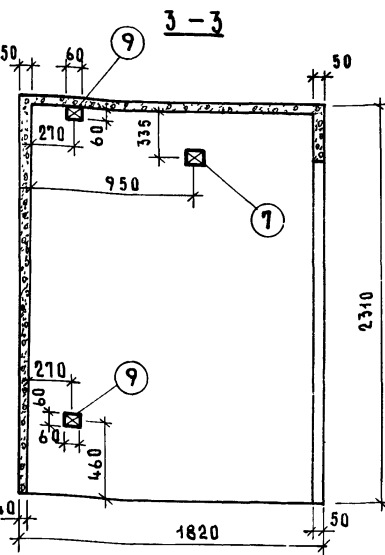
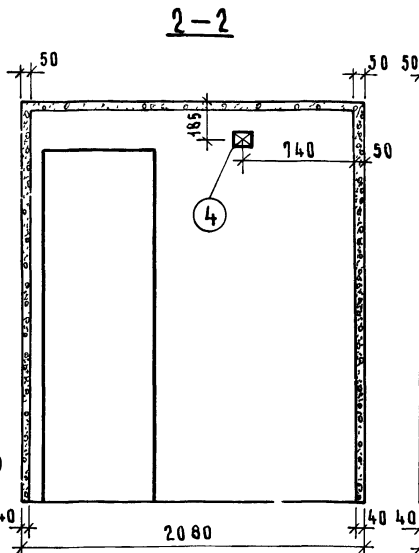
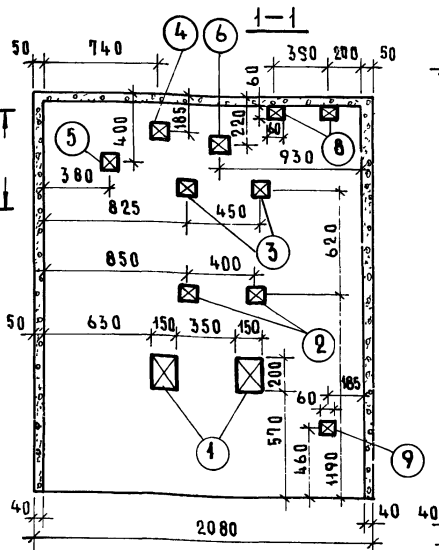

1	Умывальник
2	Полочка
3	Зеркало
4	Штангодержатель
5	Кронштейн для гибкого шланга
6	Светильник
7	Вешалка трехрожковая
8	Хозяйственный шкаф
9	Ограждение

Расположение пробок дано для кабин СК 16 и СК 18, для СК 15 и СК 17 - зеркально.

Пробки изготавливаются из древесины хвойных пород, антисептируются и устанавливаются в форму до бетонирования.

Размеры пробок принять в зависимости от гарнитуры

Пробки имеют следующие размеры:

поз 1 - 150x200x40 мм, поз 2 ÷ 7 - 100x100x40 мм, поз 8 и 9 - 60x60x40 мм

ТК
1975

Расположение пробок для крепления туалетной гарнитуры и встроенного оборудования СК 16, СК 18

серия
1 188-5
выпуск лист
5 37

Тех.оборот. *Спзщд П* ИКОВОЩИК № **ВЗАМЕН**
 ЛИСТЫ
 ПР
 АЛЮМИН
 КЛЮК
 ПЛАКИН
 Д.КРЕМЛЕНО
ИЖИЛЦИА

П Л А Н

3-3

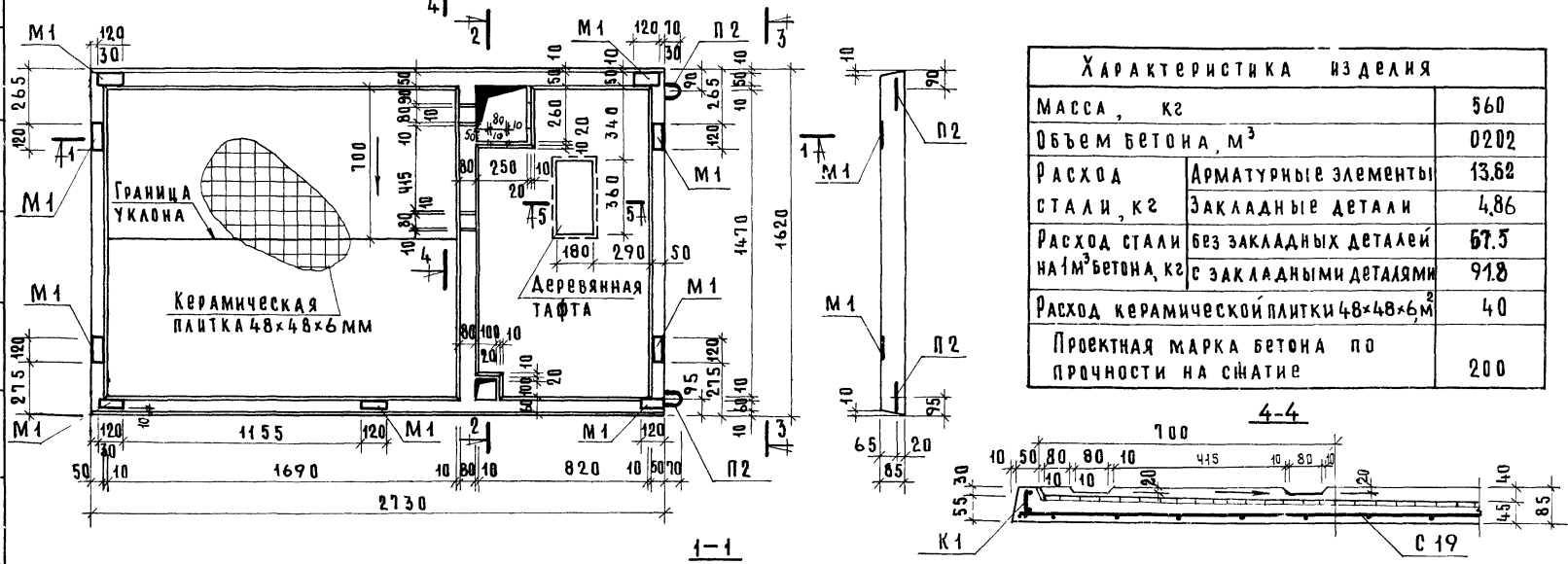

ХАРАКТЕРИСТИКА ИЗДЕЛИЯ		
МАССА, КГ		560
ОБЪЕМ БЕТОНА, М ³		0.202
РАСХОД СТАЛИ, КГ	АРМАТУРНЫЕ ЭЛЕМЕНТЫ	13.62
РАСХОД СТАЛИ НА 1М ³ БЕТОНА, КГ	ЗАКЛАДНЫЕ ДЕТАЛИ БЕЗ ЗАКЛАДНЫХ ДЕТАЛЕЙ С ЗАКЛАДНЫМИ ДЕТАЛЯМИ	4.86
РАСХОД КЕРАМИЧЕСКОЙ ПЛИТКИ 48x48x6М ²		67.5
		91.8
РАСХОД КЕРАМИЧЕСКОЙ ПЛИТКИ 48x48x6М ²		40
ПРОЕКТНАЯ МАРКА БЕТОНА ПО ПРОЧНОСТИ НА СЖАТИЕ		200

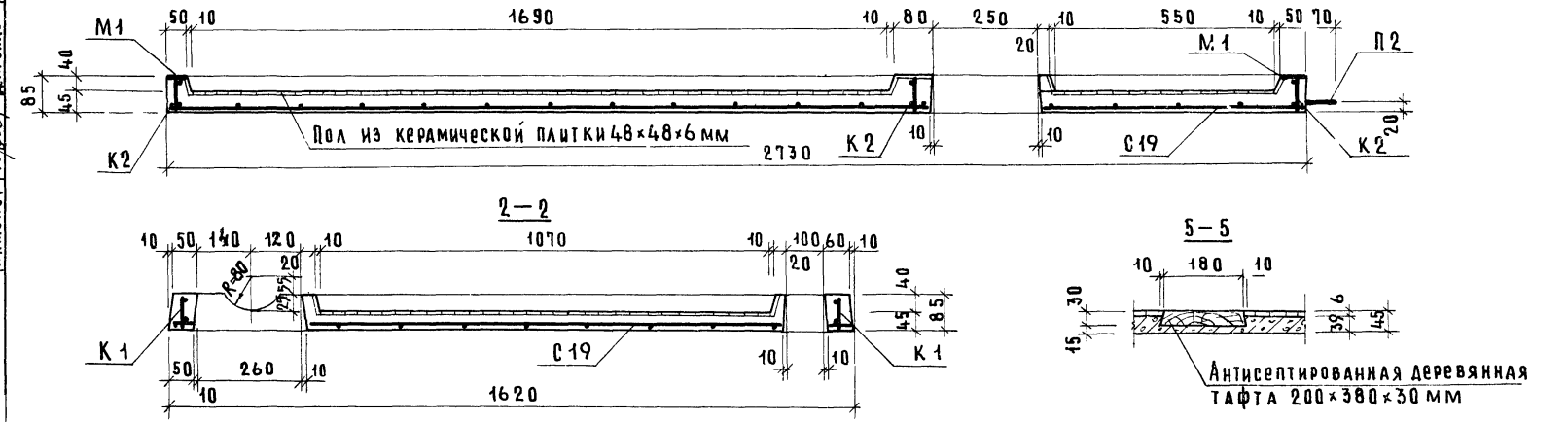

ТК
1975

Д н и щ е С К 12

с е р и я
1 188-5
в ы п у с к л и с т
5 38

План размещения стальных элементов

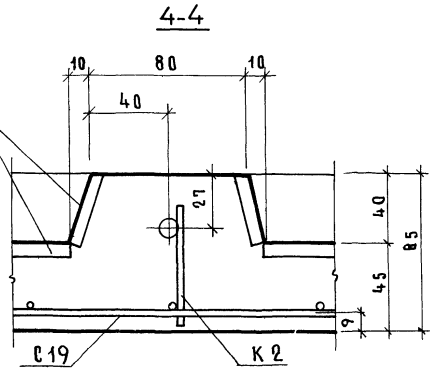
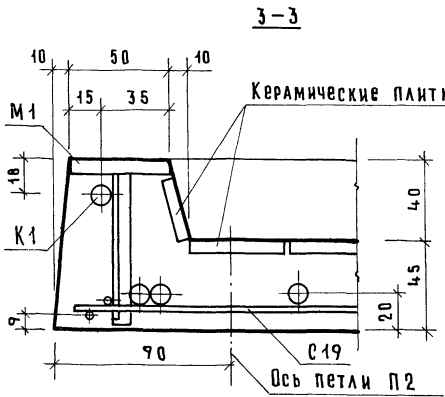
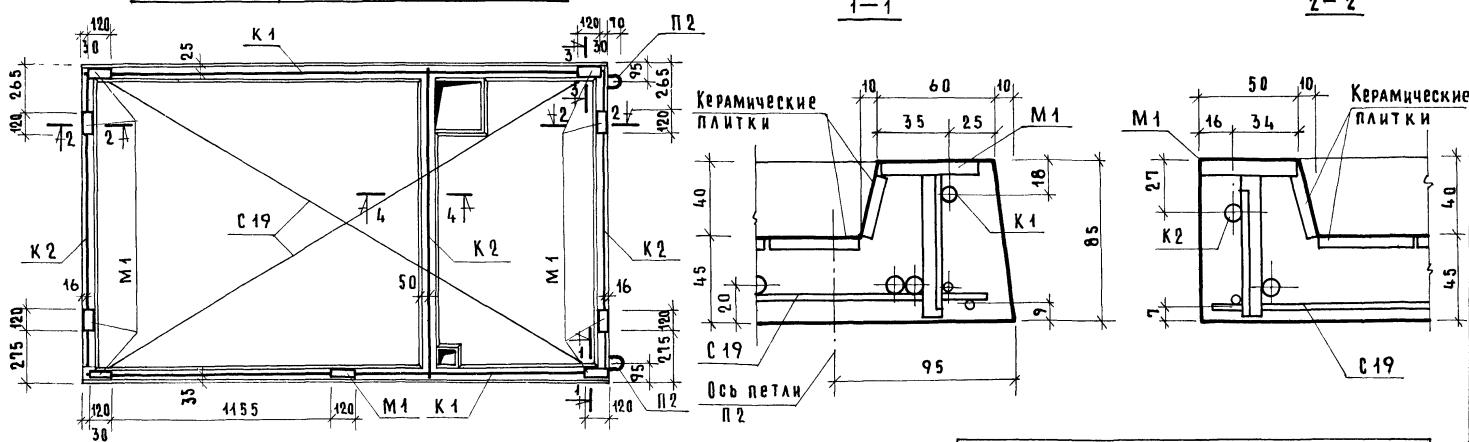

Спецификация стальных элементов

Марка	Кол. шт	Расход стали, кг		№ листов
		1 элемента	общий	
С19	1	570	570	55
К1	2	208	416	56
К2	3	086	258	"
М1	9	054	486	58
П2	2	059	118	62
Итого			1848	

В местах расположения монтажных петель П2 каркасы и сетку сварить между собой
 Монтажные петли П2 приварить к сетке

ТК
1975

Днище СК12 Армирование

Серия
1 188-5
Выпуск лист
5 39

План размещения стальных элементов

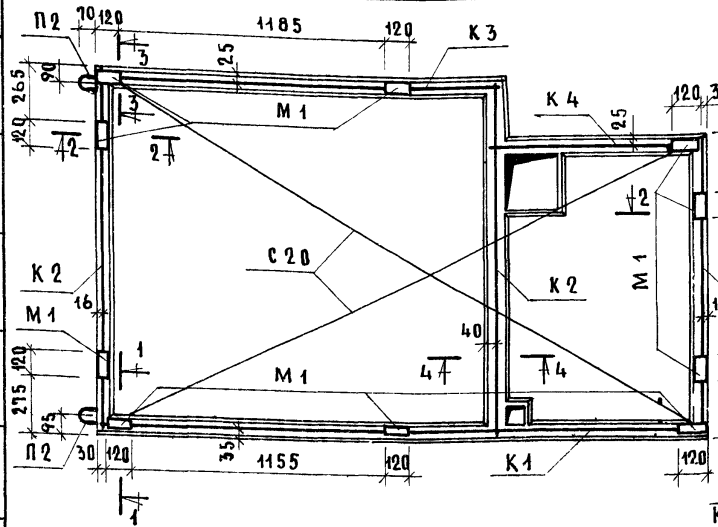

1-1

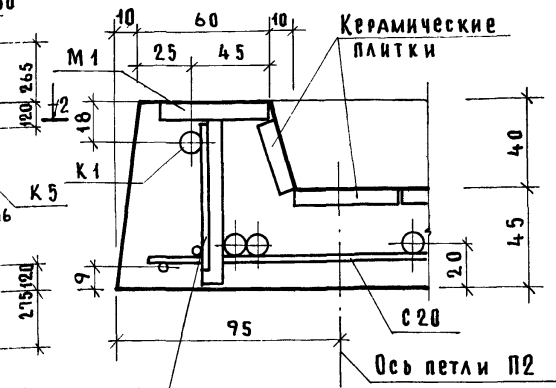

2-2

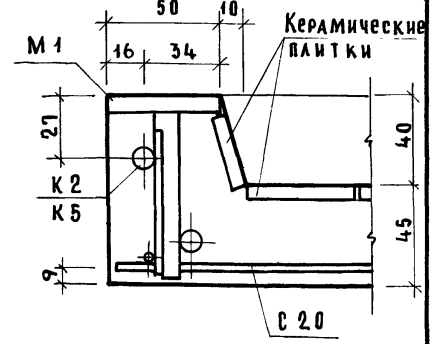

Каркасы К1 и К2 приварить к сетке

3-3

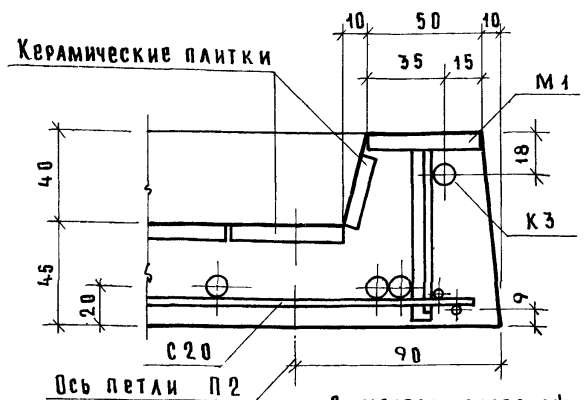

4-4

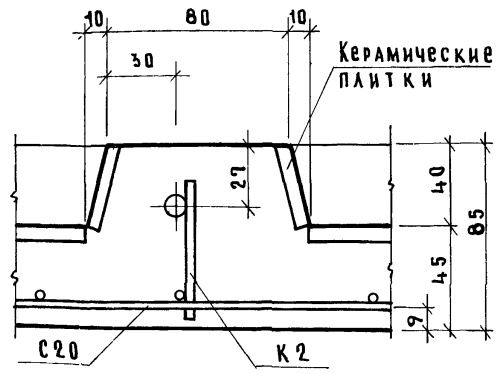

В местах расположения монтажных петель П2 каркасы и сетку сварить между собой
Монтажные петли П2 приварить к сетке

Спецификация стальных элементов				
Марка	Кол-шт	Расход стали, кг		нн листов
		элемента	Общий	
С20	1	540	540	55
К1	1	208	208	56
К2	2	086	172	"
К3	1	139	139	"
К4	1	073	073	57
К5	1	068	068	"
М1	10	054	540	58
П2	2	059	118	62
Итого			1858	

ТК
1975

Днище СК14. Армирование.

серия
1.188-5
Выпуск лист
5 41

ВЗАМЕН
ПЛАКИ
ИНЖЕНЕР
УЛИЩА
ЦИЛИНГ

ИМ ВЕНТ
ВЗАМЕН
И. Раковщик
И. Росинский
А. Локшин
П. Лукин
А. Креденко
ГЛАВН. ОУД
ГЛАВН. ПР
ГЛАВН. ПР
И. Шварц
ЖИЛИЩ
ПРОЕКТА
ТК
1975

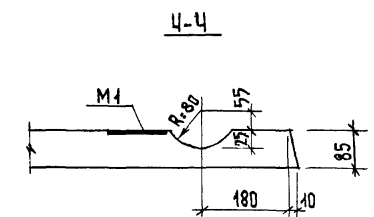
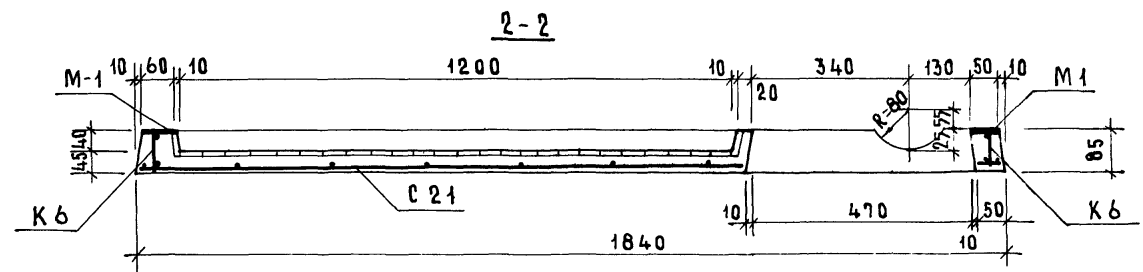
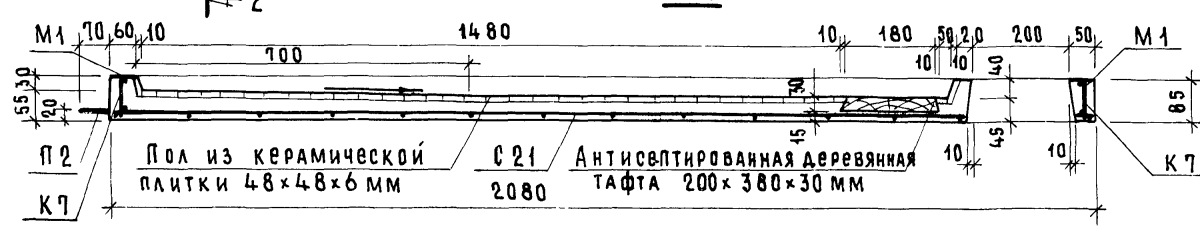
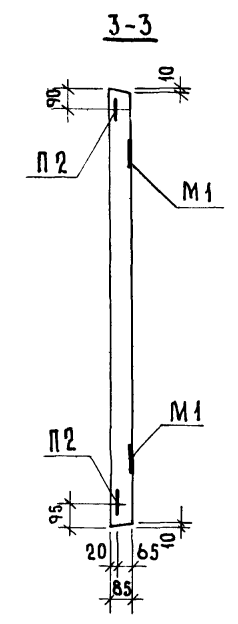
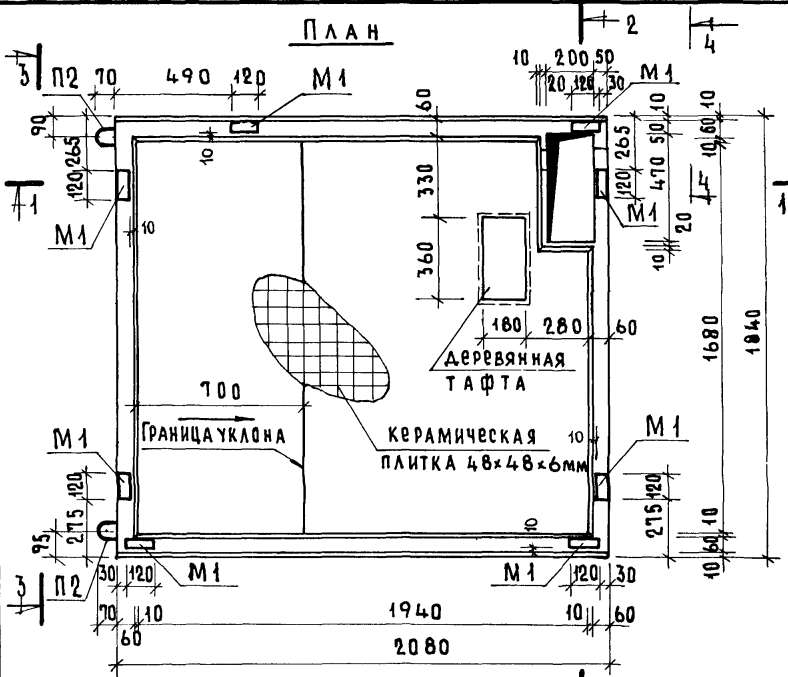

ХАРАКТЕРИСТИКА ИЗДЕЛИЯ		
МАССА, КГ	470	
ОБЪЕМ БЕТОНА, М ³	0169	
РАСХОД СТАЛИ, КГ	АРМАТУРНЫЕ ЭЛЕМЕНТЫ	1063
	ЗАКЛАДНЫЕ ДЕТАЛИ	432
РАСХОД СТАЛИ НА 1 М ³ БЕТОНА, КГ	БЕЗ ЗАКЛАДНЫХ ДЕТАЛЕЙ	6300
	С ЗАКЛАДНЫМИ ДЕТАЛЯМИ	685
РАСХОД КЕРАМИЧЕСКОЙ ПЛИТКИ 48x48x6, М ²	34	
ПРОЕКТНАЯ МАРКА БЕТОНА ПО ПРОЧНОСТИ НА СЖАТИЕ	200	

Днище СК 16

СЕРИЯ
1.188-5
ВЫПУСК 5 ЛИСТ 42

МАСТЕР САМ. РАБОТ И РАКОВИЩ. №
 ТЕХ. ОБОРУД.
 ВЗАМЕН
 ИРСОСНИИ
 А. ЛОДШИН
 П. ЛУКИН
 ИНЖЕНЕР
 ЖИЛИЩА
 ВЕИМП

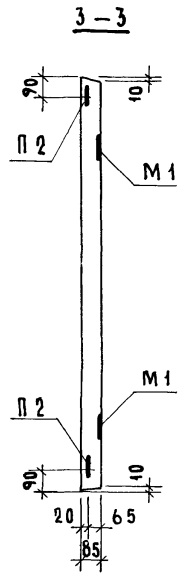
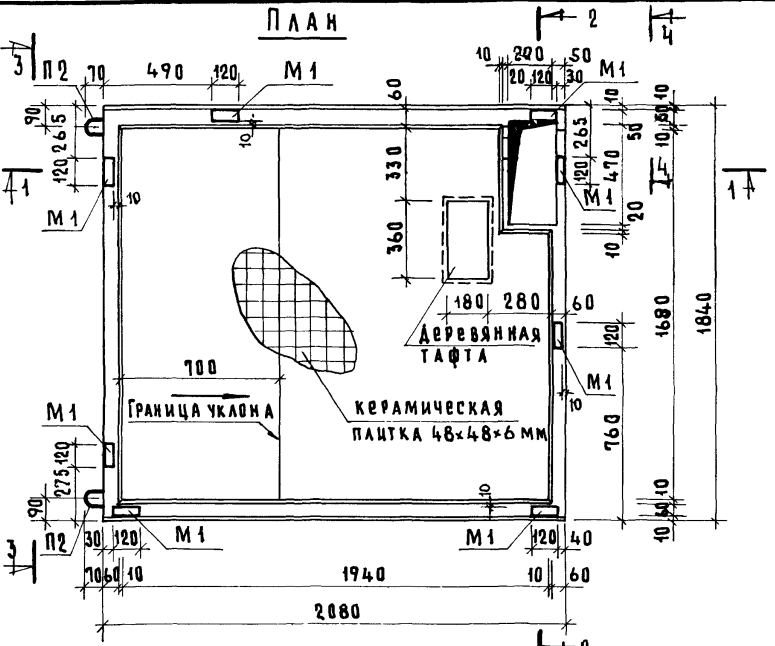

ХАРАКТЕРИСТИКА ИЗДАНИЯ		
МАССА, кг	470	
ОБЪЕМ БЕТОНА, м³	0,169	
РАСХОД СТАЛИ, кг	АРМАТУРНЫЕ ЭЛЕМЕНТЫ	10,63
	ЗАКЛАДНЫЕ ДЕТАЛИ	432
РАСХОД СТАЛИ НА 1 м³ БЕТОНА, кг	БЕЗ ЗАКЛАДНЫХ ДЕТАЛЕЙ	63,00
	С ЗАКЛАДНЫМИ ДЕТАЛЯМИ	88,5
РАСХОД КЕРАМИЧЕСКОЙ ПЛИТКИ 48x48x6, м²	34	
ПРОЕКТНАЯ МАРКА БЕТОНА ПО ПРЧНОСТИ НА СЖАТИЕ	200	

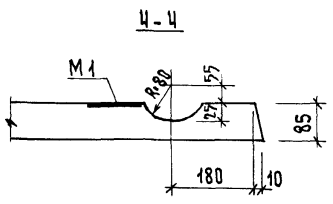
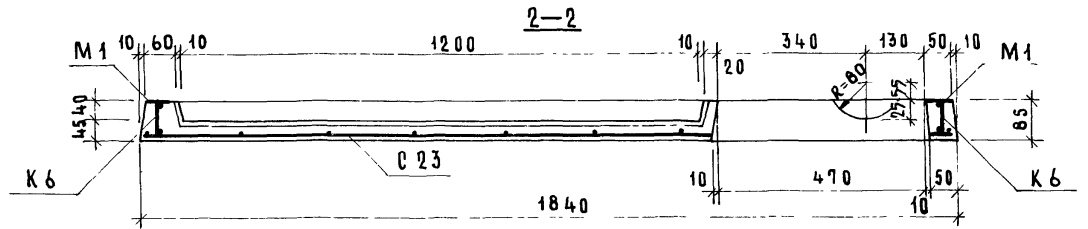
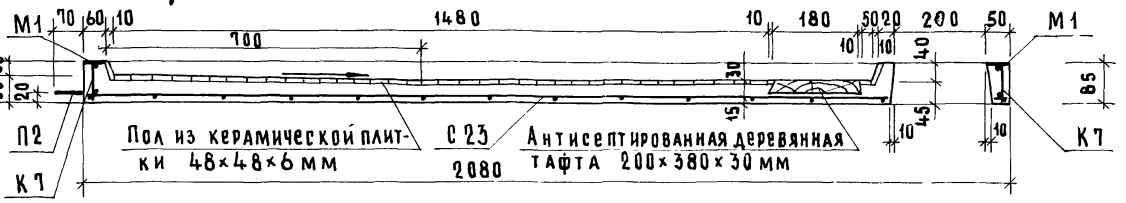

ТК
 1975

Днище СК 18

серия
 1 188-5
 выпуск лис
 5 44

План размещения стальных элементов

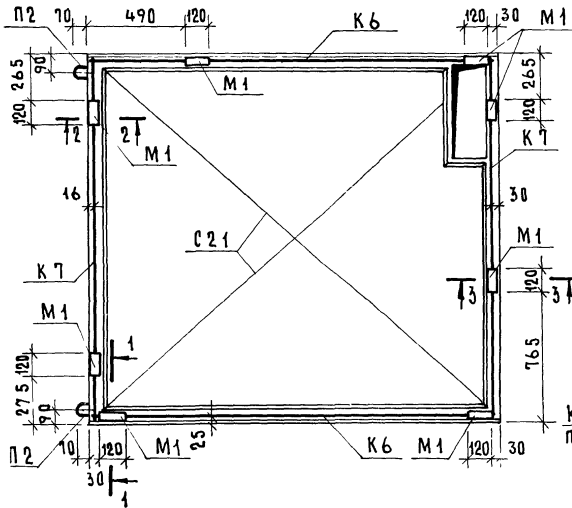

1-1

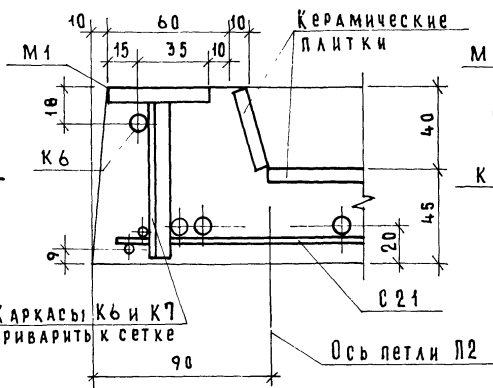

2-2

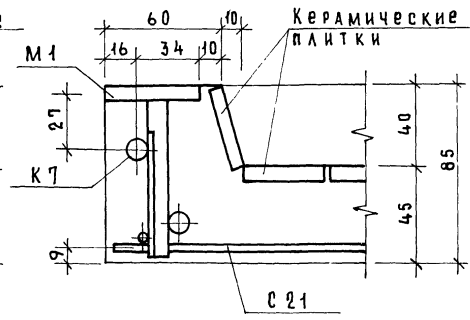

3-3

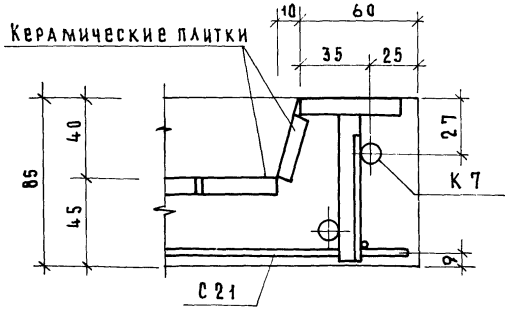

Спецификация стальных элементов				
Марка	Кол. шт	Расход стали, кг		№ листов
		1 элемента	Общий	
С21	1	473	473	55
К6	2	138	276	57
К7	2	098	196	"
М1	8	054	432	58
П2	2	059	118	62
		Итого	1495	

В местах расположения монтажных петель П2 каркасы и сетку сварить между собой
Монтажные петли П2 приварить к сетке.

ИНВЕНТ
№
ВЗАМЕН

ГЛАВНЫЙ ОТДЕЛ
ГЛАВНЫЙ ПРОЕКТОР
ГЛАВНЫЙ ПРОЕКТОР
ИНЖЕНЕР

А.И. ШИШИН
ДЕПАРТАМЕНТ

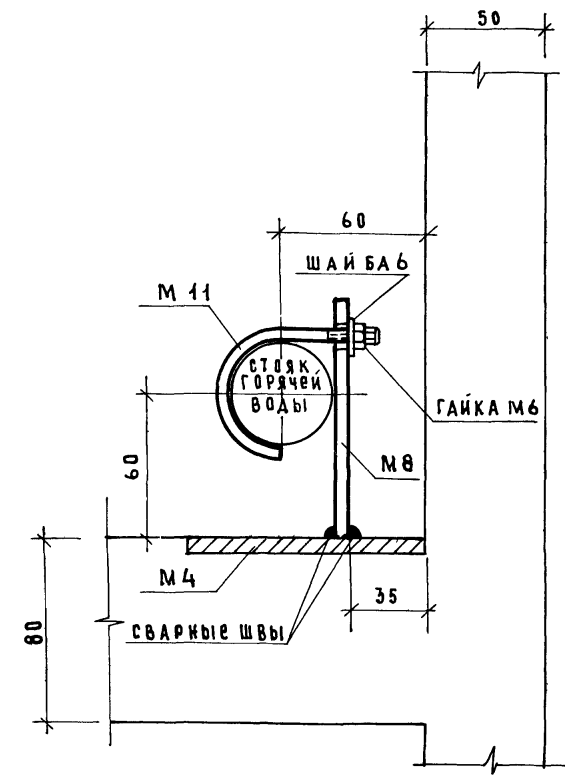
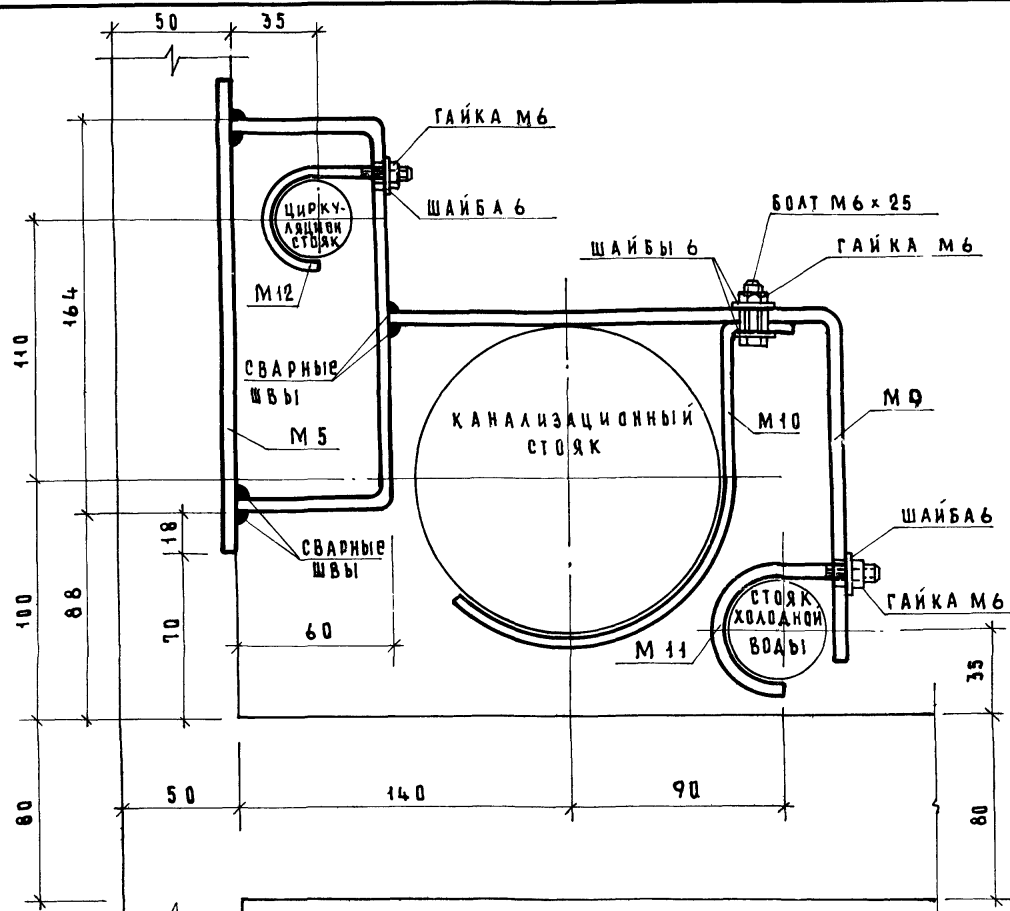

Спецификация металлических изделий

Марка изделия	Кол. шт	Расход стали, кг		ГОСТ
		1 шт	общий	
БОЛТ М6 x 25	2	0 007	0 014	7798-70
ГАЙКА М6	8	0 003	0 024	5915-70
ШАЙБА 6	10	0 003	0 030	6958-68
Итого		0 068		

Спецификация металлических изделий на кабину

Марка элемента	Кол. шт	Расход стали, кг		нп листа
		1 шт	общий	
М 8	2	0 14	0 28	64
М 9	2	0 95	1 90	
М 10	2	0 39	0 78	
М 11	4	0 03	0 12	
М 12	2	0 02	0 04	
Итого		3 14		

Примечание

Ограждение стояков дано для кабин СК12 и СК14, для кабин СК11 и СК13 - зеркально.

ТК
1975

Крепление стояков СК12, СК14

СЕРИЯ
1.188-5
ВЫПУСК ЛИСТ
5 46

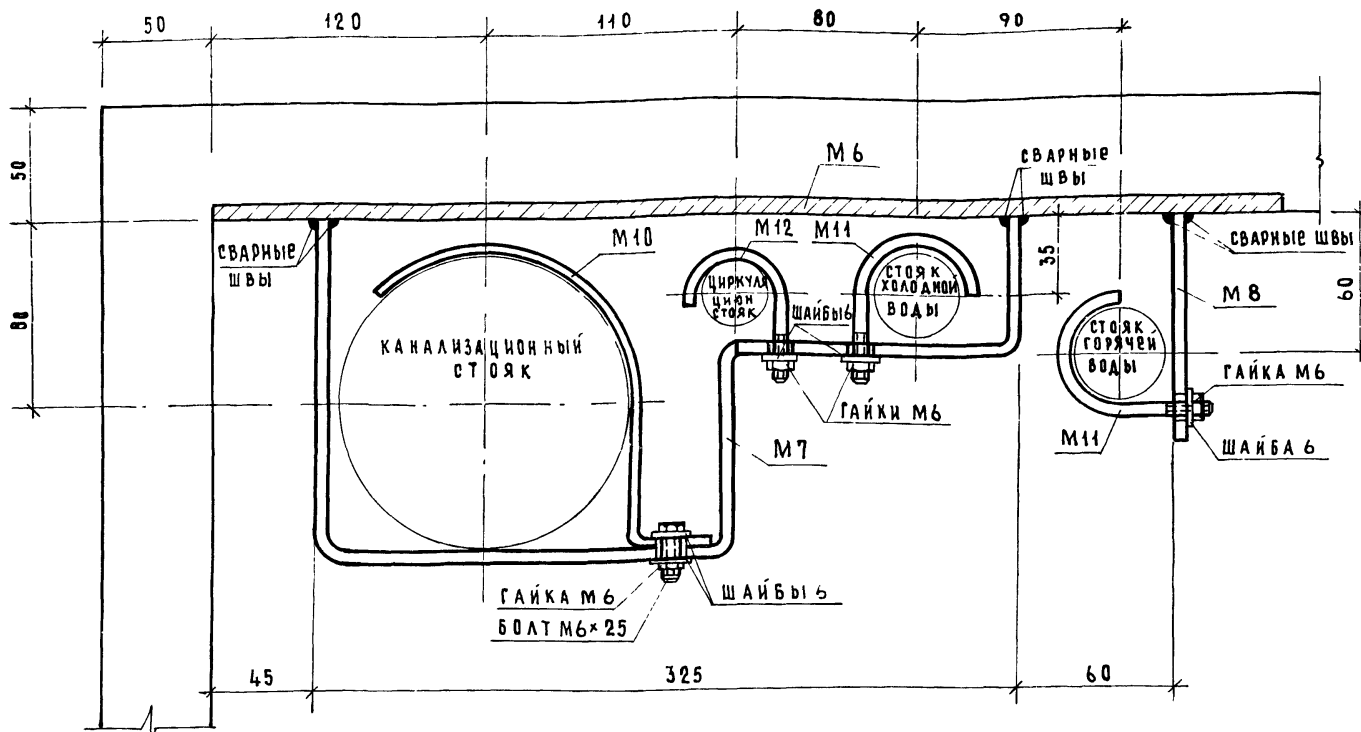

Марка изделия	Кол. шт.	Расход стали, кг		ГОСТ
		1 шт.	Общий	
Болт М6x25	2	0007	0014	7798-70
Гайка М6	8	0003	0024	5915-70
Шайба 6	10	0003	003	6958-65
Итого		0068		

Марка элемента	Кол. шт.	Расход стали, кг		ИИ листа
		1 шт.	Общий	
М7	2	084	168	63
М8	2	014	028	64
М10	2	039	078	
М11	4	003	012	
М12	2	002	004	
Итого		290		

Примечание

Ограждение стояков дано для кабин СК 16 и СК 18, для кабин СК 15 и СК 17 - зеркально

ВЗАМЕН

 САИИИИ ПУ
 ИНЖЕНЕР
 А.КРЕДЕНКО

Крепление объемного блока кабины к днищу

Установка вентиляционного патрубка

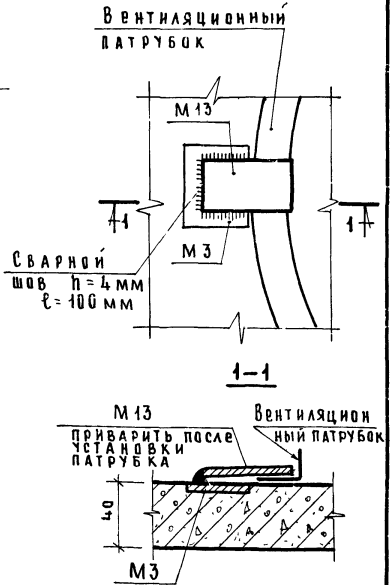
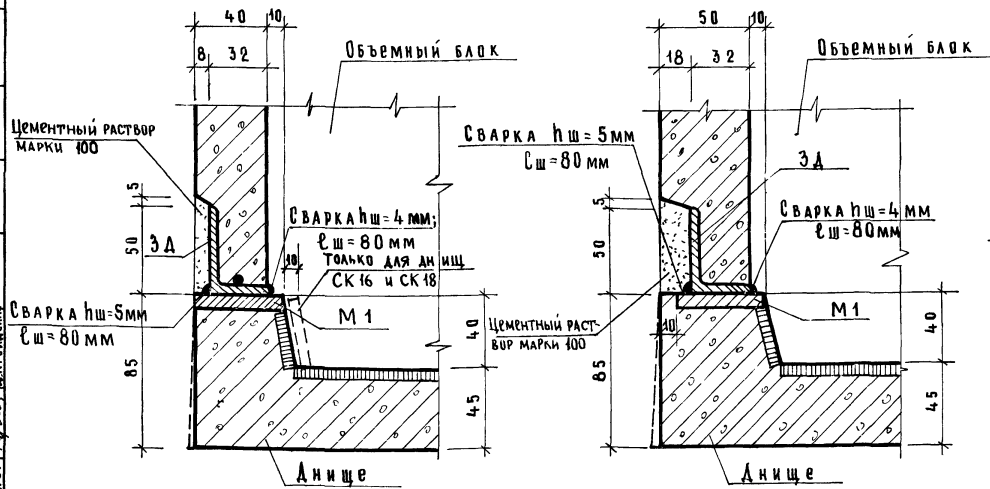

Сварку заданных деталей между собой осуществлять электродами Э42

Монтажные узлы СК12, СК14, СК16, СК18

ИНВЕНТ.
№
ВЗЛАСЕН

В ШКАФЕ
И РОСКОШНОМ
ДАКШИН
ПЛУКИ
ИЛИ
ИЛИ

МАШИНЫ
КАНИОН
КАНИОН
КАНИОН
КАНИОН

ЖИЛИЩА
СЕРИИ
1975

ТК
1975

серия
1.188-5
выпуск лист
5 48

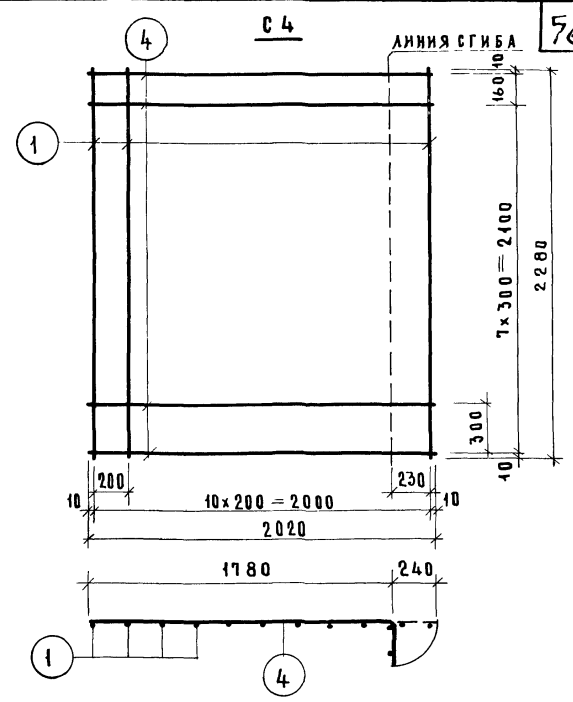
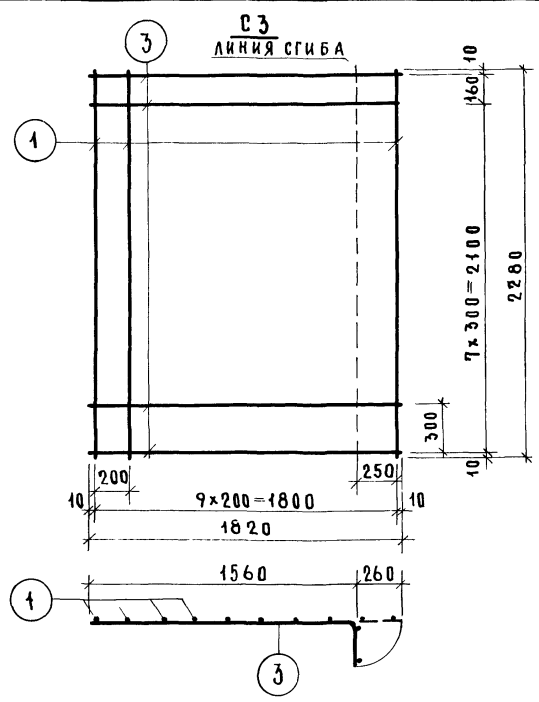
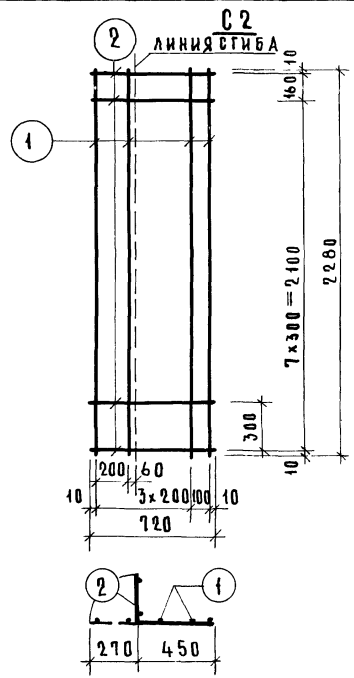

Спецификация стали на 1 элемент

МАРКА	№№ ПОЗ	СТАЛЬ Ф ММ	ДЛИНА ММ	КОЛ ШТ	ОБЩАЯ ДЛИНА, М	РАСХОД СТАЛИ, КГ	
						ПОЗИЦИИ	ОБЩИЙ
С2	1	Ф3ВІ	2280	5	1140	063	099
	2	Ф3ВІ	720	9	648	036	
С3	1	Ф3ВІ	2280	10	2280	125	215
	3	Ф3ВІ	1820	9	1638	090	
С4	1	Ф3ВІ	2280	11	2508	138	238
	4	Ф3ВІ	2020	9	1818	100	

Изготовление сеток производить контактной точечной электросваркой

Инженер Кривец И.Криваченко

ТК
1975

Сетки С2, С3, С4

Серия
1 188-5
Выпуск Лист
5 50

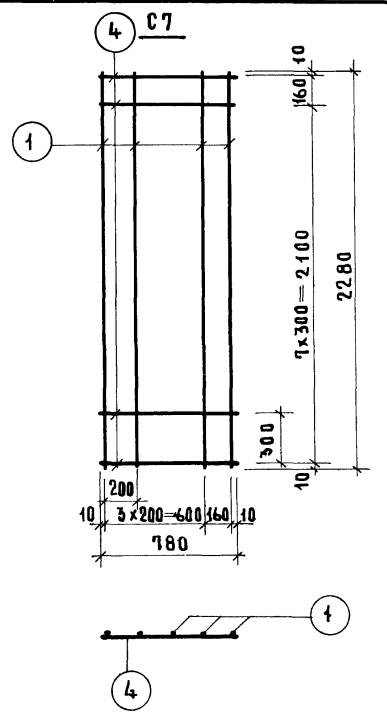
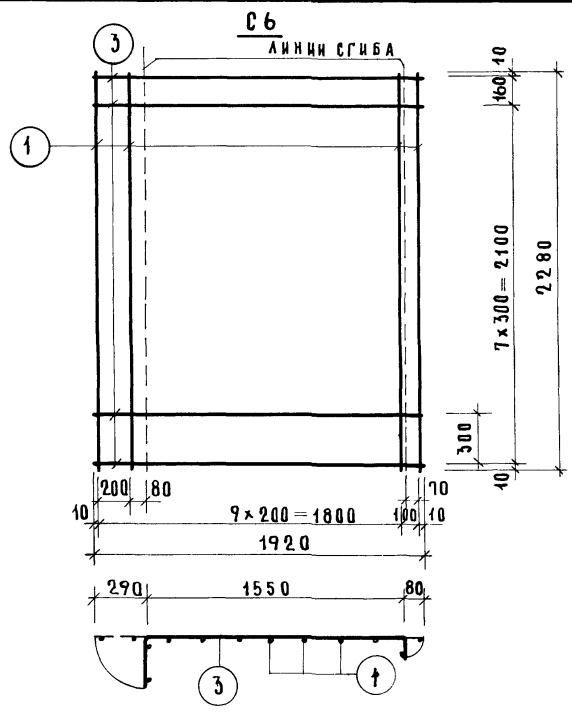
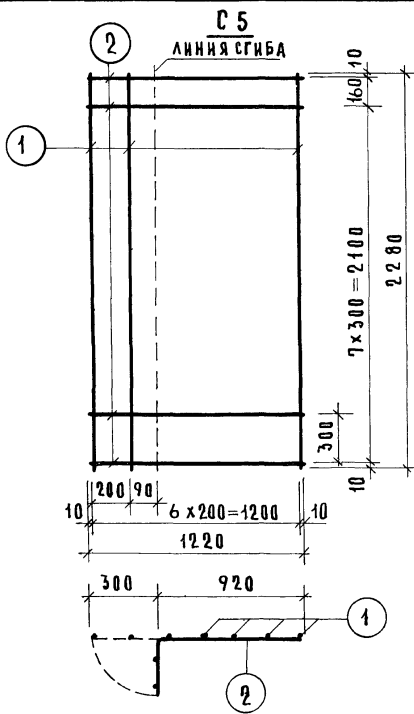

Спецификация стали на 1 элемент

МАРКА	ИД ПОЗ.	СТАЛЬ Ф мм	ДЛИНА мм	КОЛ. ШТ	ОБЩАЯ ДЛИНА, м	РАСХОД СТАЛИ, кг	
						ПОЗИЦИИ	ОБЩИЙ
С 5	1	Ф3 В I	2280	7	15 76	088	1 48
	2	Ф3 В I	1220	9	10 78	060	
С 6	1	Ф3 В I	2280	11	25 08	138	2 33
	3	Ф3 В I	1920	9	17 28	095	
С 7	1	Ф3 В I	2280	5	11 40	063	1 02
	4	Ф3 В I	780	9	7 02	039	

Изготовление сеток производить контактной точечной электросваркой

ИВЕРТ № ВЗАМЕН
 ГА ИЛИ ОТА. ЖИЛИЩА
 ГА ИЛИ ОП. С. С. С. С. С.
 ГА ИЛИ ПР. А. ЛАКШИИ
 ГА ИЛИ ПР. П. ЛУКИИ
 ГА ИЛИ ПР. А. КРЕМАНКО

Сетки С5, С6, С7

ТК
1975

СЕРИЯ 1.188-5
 ВЫПУСК ЛИСТ 5 51

ВЗАМЕН
 ЦУ ИЛИЛИ ЖИЛИЩА
 СА ИЛИ ПР
 ИНЖЕНЕР
 АУКРИ
 КРИМЕНКО

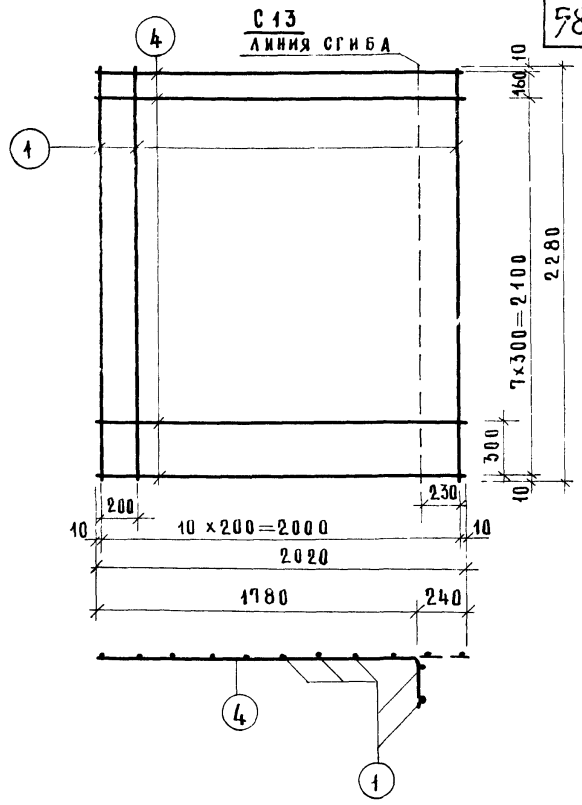
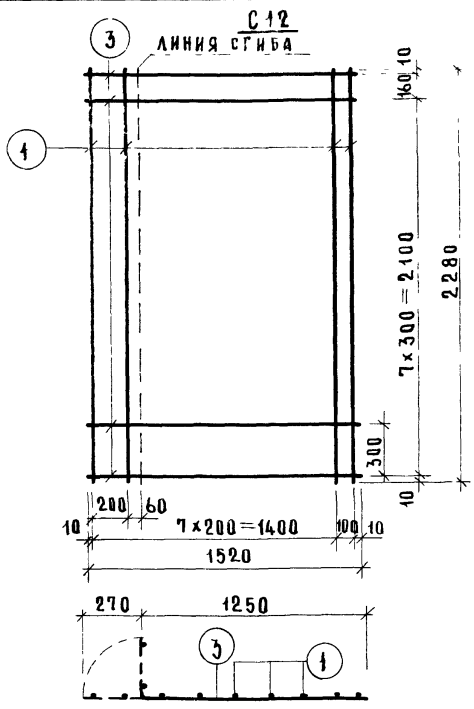
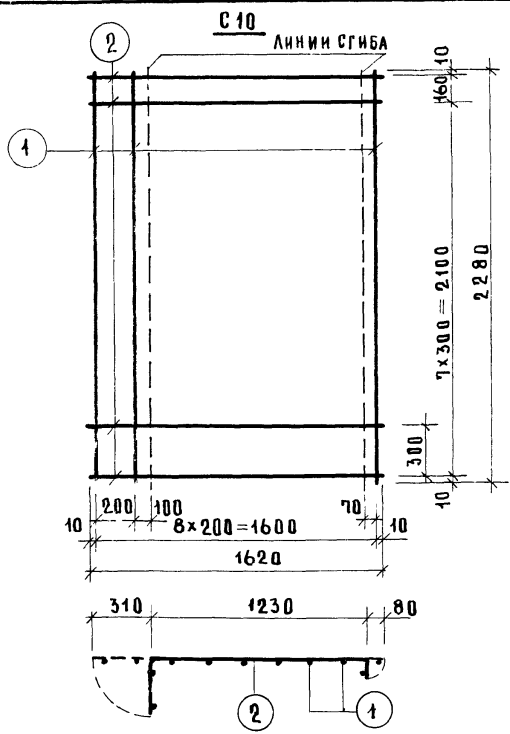

Спецификация стали на 1 элемент							
Марка	№ поз	Сталь ф мм	Длина мм	Кол шт	Общая длина м	Расход стали, кг	
						позиции	общий
С 10	1	ф38I	2280	9	20 52	1 13	1 93
	2	ф38I	1620	9	14 58	0 80	
С 12	1	ф38I	2280	9	20 52	1 13	1 88
	3	ф38I	1520	9	13 68	0 75	
С 13	1	ф38I	2280	11	25 08	1 38	2 38
	4	ф38I	2020	9	18 18	1 00	

Изготовление сеток производить контактной точечной электросваркой

ТК
1975

Сетки С 10, С 12, С 13

серия
1 188-5
Выпуск лист
5 52

Имя: С. П. ДАВЫДОВ
 Индекс: № 10
 Взамен: _____
 Нач. отд. Г. П. _____
 Сл. тех. С. А. _____
 Сл. инж. пр. Г. В. _____
 Сл. инж. пр. А. В. _____
 Инженер: _____
 Жилища: _____
 ЦЕНТР

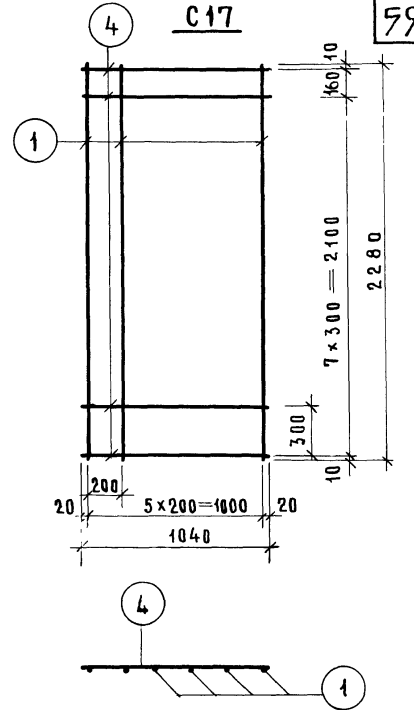
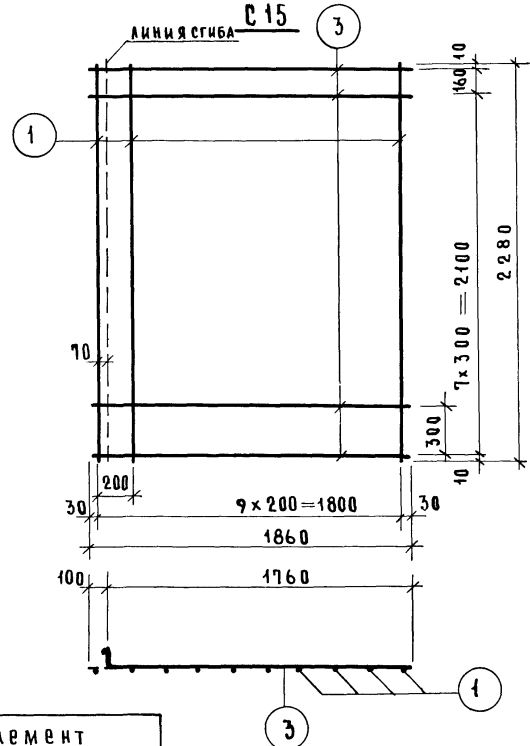
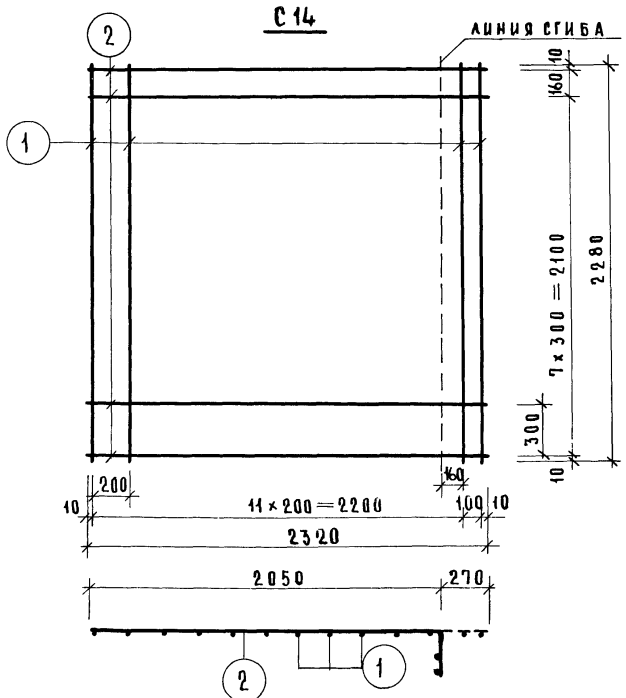

Спецификация стали на 1 элемент							
Марка	ИД поз	Сталь ф мм	Длина мм	Кол шт	Общая длина мм	Расход стали, кг	
						позиции	общий
С14	1	ф38Г	2280	13	2964	163	278
	2	ф38Г	2320	9	2088	115	
С15	1	ф38Г	2280	10	2280	125	217
	3	ф38Г	1860	9	1674	092	
С17	1	ф38Г	2280	6	1368	075	126
	4	ф38Г	1040	9	936	051	

Изготовление сеток производить контактной точечной электросваркой.

ТК
1975

Сетки С14, С15, С17

Серия 1188-5
Выпуск 5
Лист 53

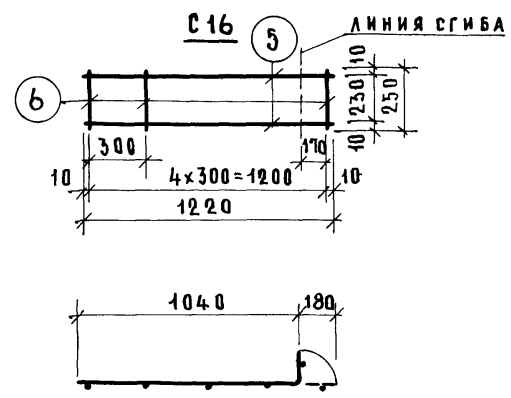
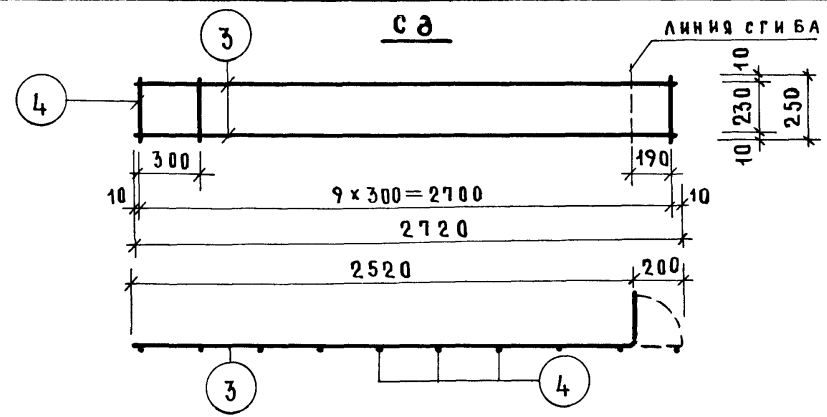
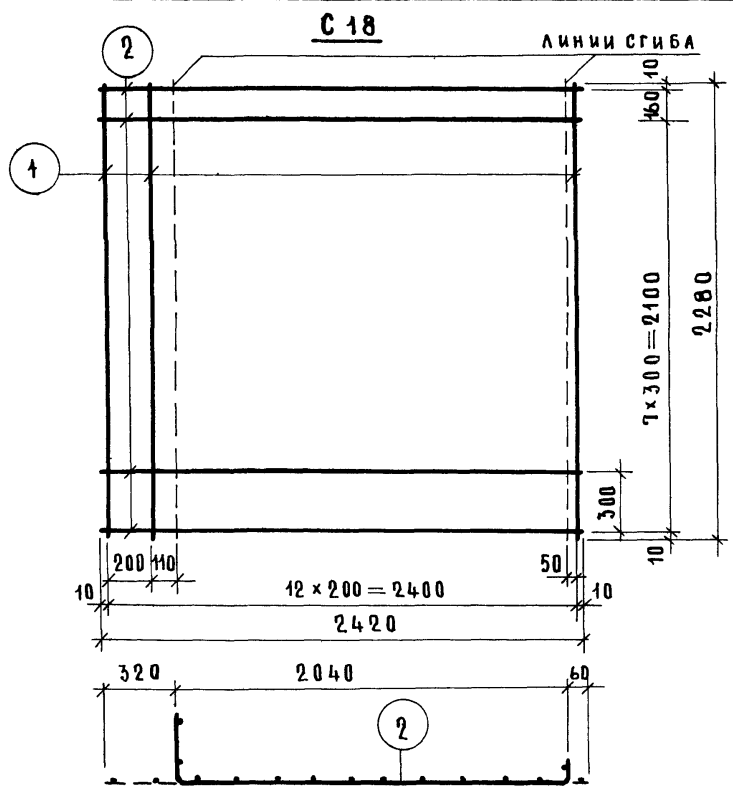

Спецификация стали на 1 элемент							
Марка	№ поз	Сталь φ мм	Длина мм	Кол шт	Общая длина, мм	Расход стали, кг	
						позиции	общий
С 18	1	φ3ВІ	2280	13	29.64	1.63	2.83
	2	φ3ВІ	2420	9	21.78	1.20	
С 8	3	φ8АІ	2720	2	5.44	2.15	2.40
	4	φ4ВІ	250	10	2.50	0.25	
С 16	5	φ8АІ	1220	2	2.44	0.88	1.00
	6	φ4ВІ	250	5	1.25	0.12	

Изготовление сеток производить контактной точечной электросваркой

ИДЕНТИФИКАЦИОННЫЙ
НОМЕР
ВЗАМЕН

ИЗДАНИЕ
ИЗМЕНЕНИЯ
ИЗМЕНЕНИЯ
ИЗМЕНЕНИЯ
ИЗМЕНЕНИЯ
ИЗМЕНЕНИЯ

ЖИЛИЩНО-СТРОИТЕЛЬНЫЙ
ЦЕНТР
1975

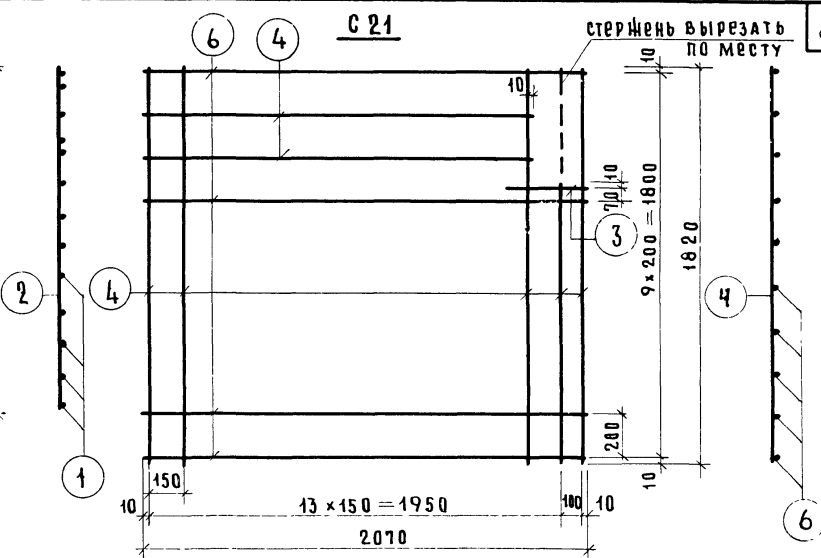
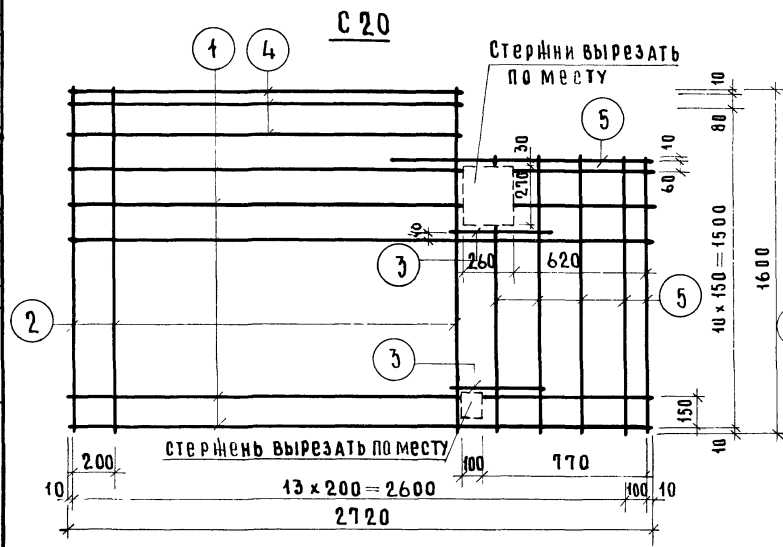
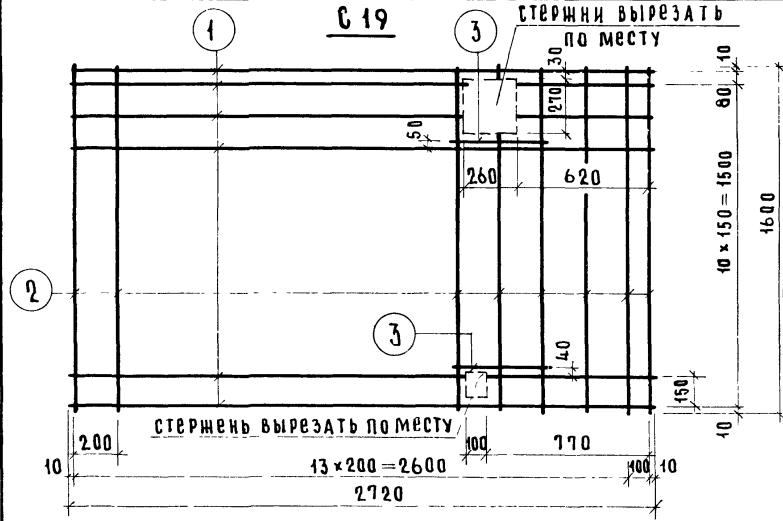

Спецификация стали на 1 элемент

Марка	№ поз	СТАЛЬ Ф мм	Длина мм	кол шт	Общая длина м	Расход стали, кг	
						позиции	общий
С19	1	φ4 ВІ	2720	12	3260	323	570
	2	φ4 ВІ	1600	15	240	238	
	3	φ4 ВІ	440	2	088	009	
С20	1	φ4 ВІ	2720	9	2450	243	540
	2	φ4 ВІ	1600	10	1600	158	
	3	φ4 ВІ	440	2	088	009	
	4	φ4 ВІ	1820	3	546	054	
	5	φ4 ВІ	1280	6	768	076	
С21	6	φ4 ВІ	2070	8	1656	164	473
	4	φ4 ВІ	1820	17	3094	306	
	3	φ4 ВІ	320	1	032	003	

Стержни сеток, находящиеся в пунктирных контурах, срезать после приварки дополнительных стержней.

Сетки С19, С20, С21

Серия
1188-5
Выпуск 5 Лист 55

К 1

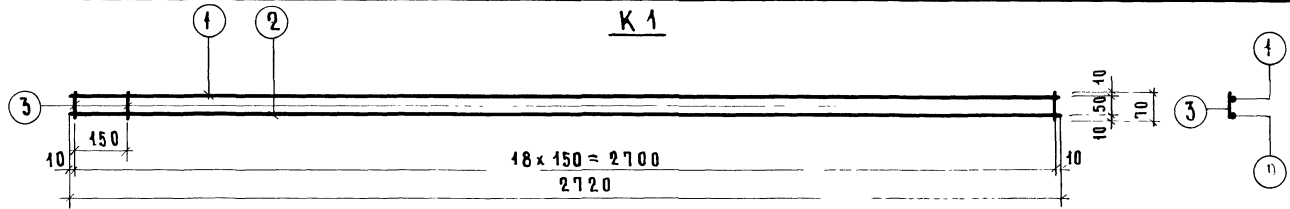

К 2

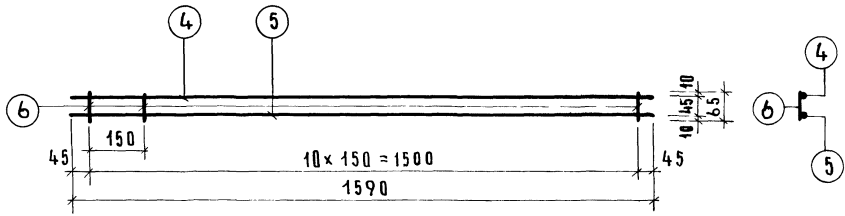

К 3

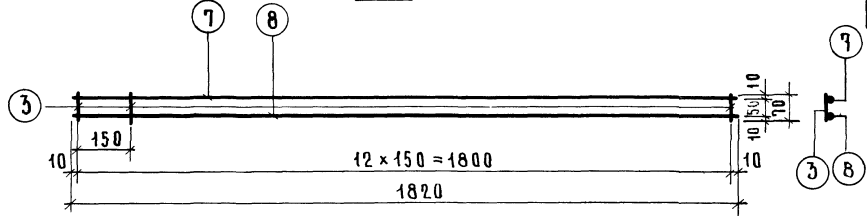

Спецификация стали на 1 элемент							
Марка	№ инв.	Сталь Ф мм	Длина, мм	Кол- шт	Общая длина, м	Расход стали, кг позиции	Общий
К1	1	φ10AIII	2720	1	272	168	208
	2	φ4B I	2720	1	272	027	
	3	φ4B I	70	19	133	013	
К2	4	φ8AIII	1590	1	159	063	086
	5	φ4B I	1590	1	159	016	
	6	φ4B I	65	11	072	007	
К3	7	φ10AIII	1820	1	182	112	139
	8	φ4B I	1820	1	182	018	
	3	φ4B I	70	13	091	009	

Изготовление каркасов произ-
водить контактной точечной
электросваркой

ИНВЕНТ
№
ВЗАМЕН

ИР РАСЧЕТ
ИЛ ЛОЖКИ
ИЛ ПЛУКИ
ИЛ КРЕМЛЕНО

УПЛИЩА
ИЛИЩА

ТК
1975

КАРКАСЫ К1, К2, К3

серия
1 188-5
выпуск лист
5 56

К 4

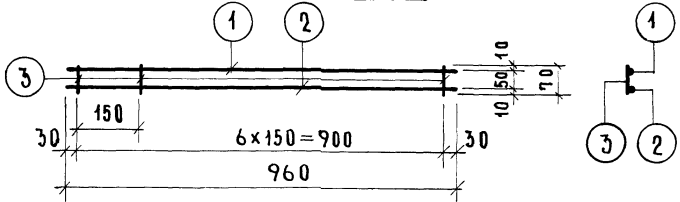

К 5

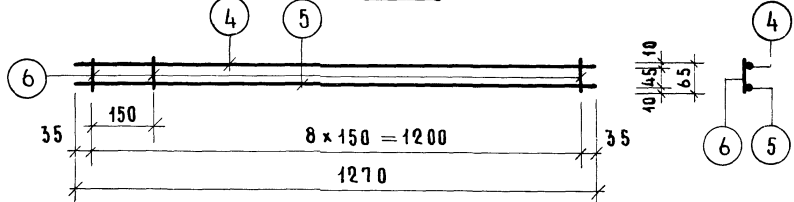

К 6

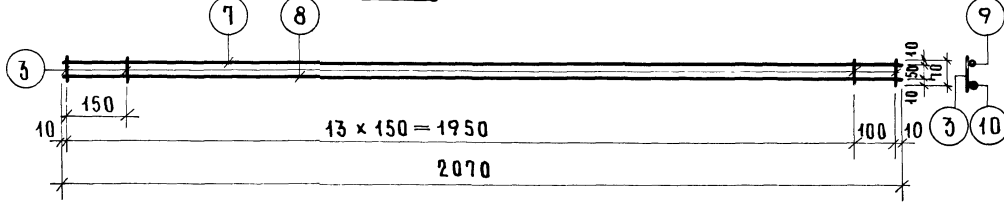

К 7

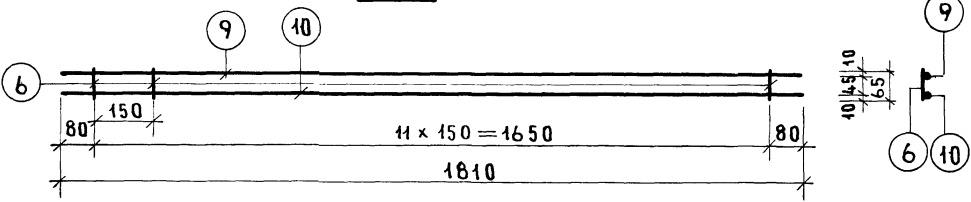

Спецификация стали на 1 элемент							
МАРКА	№ ПОЗ	СТАЛЬ Ф ММ	ДЛИНА, ММ	КОЛ ШТ	ОБЩАЯ ДЛИНА М	РАСХОД СТАЛИ ПОЗИЦИИ	РАСХОД СТАЛИ ОБЩИЙ
К 4	1	Ф10 АIII	960	1	096	059	073
	2	Ф4 В I	960	1	096	009	
	3	Ф4 В I	70	7	049	005	
К 5	4	Ф8 АIII	1270	1	127	050	068
	5	Ф4 В I	1270	1	127	012	
	6	Ф4 В I	65	9	059	006	
К 6	7	Ф8 АIII	2070	1	207	082	138
	8	Ф4 В I	2070	1	207	046	
	3	Ф4 В I	70	15	105	010	
К 7	9	Ф8 АIII	1810	1	181	072	098
	10	Ф4 В I	1810	1	181	018	
	6	Ф4 В I	65	12	078	008	

Изготовление каркасов производится контактной точечной электросваркой.

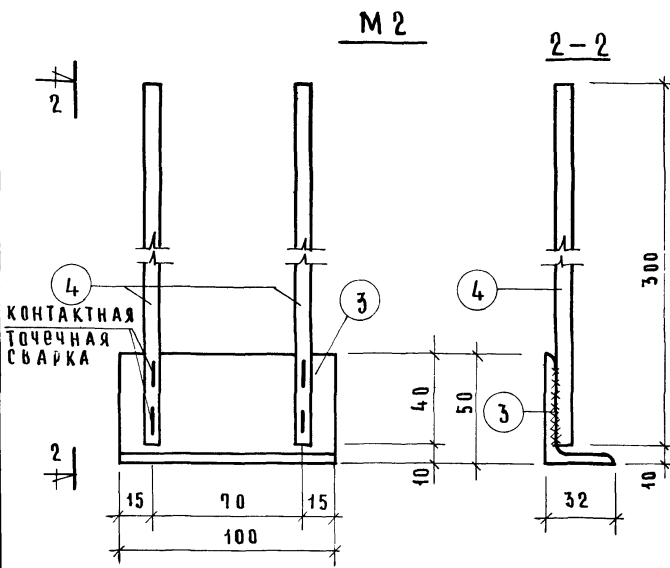
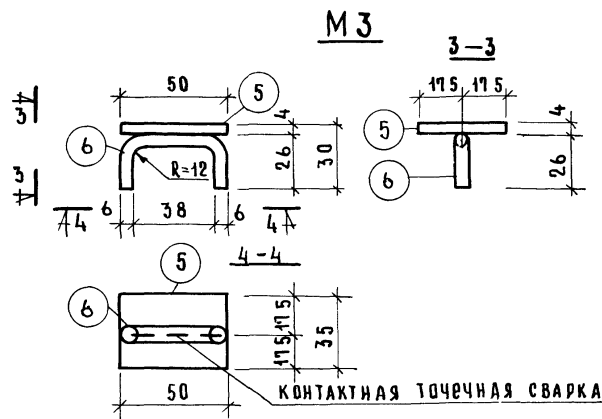
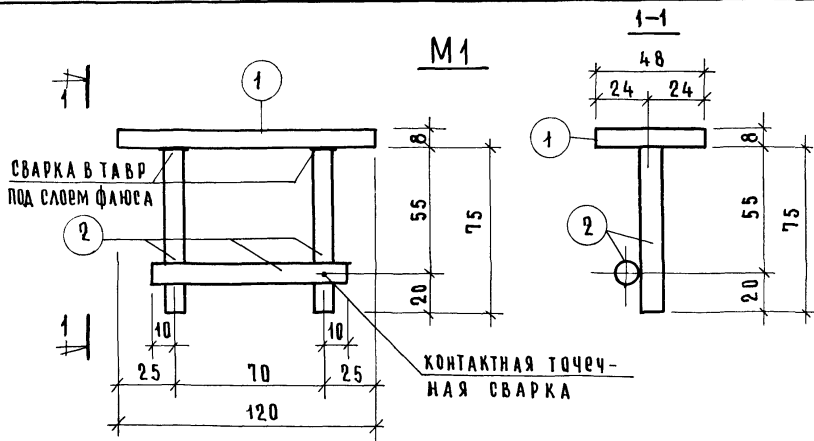

Спецификация стали на 1 элемент							
МАРКА	№ ПОЗ	ПРОФИЛ СТАЛИ	ДЛИНА ММ	КОЛ ШТ.	ОБЩАЯ ДЛИНА М	РАСХОД СТАЛИ, КГ ПОЗИЦИИ	ОБЩИЙ
М1	1	-48x8	120	1	0 12	0 37	0 54
	2	ф 10 А III	90	3	0 27	0 17	
М2	3	LSOx32x4	100	1	0 10	0 25	0 52
	4	ф 8 А III	340	2	0 68	0 27	
М3	5	-50x4	35	1	0 035	0 05	0 07
	6	ф 6 А I	80	1	0 08	0 02	

Закладные детали изготавливаются в соответствии со СН 313-65 издания 1968 г

В спецификации стали длина стержней позиции 2 дана с учетом приварки их под слоем флюса

При отсутствии необходимого оборудования для контактной точечной сварки в нахлестку может быть применена дуговая сварка. В этом случае стержни привариваются к полосе угловые двухсторонними фланговыми швами $h_w = 6$ мм, $s_w = 40$ мм электродами 342

Испытание арматуры на растяжение обязательно

ТК 1975 Закладные детали М1, М3 и металлический элемент М2 для закладных деталей ЗД1=ЗД4, ЗД1-1

серия
1 188-5
Выпуск Лист
5 58

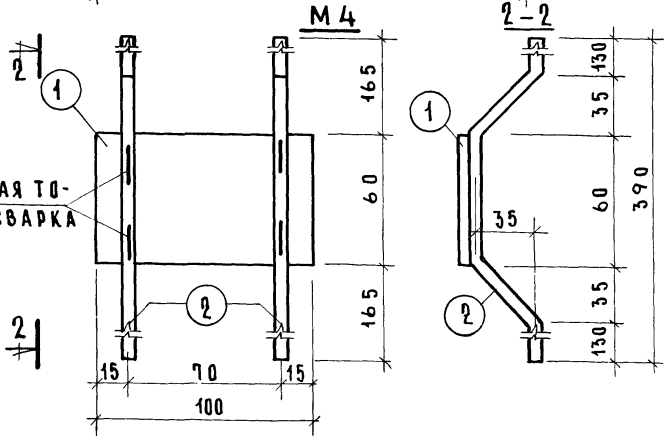
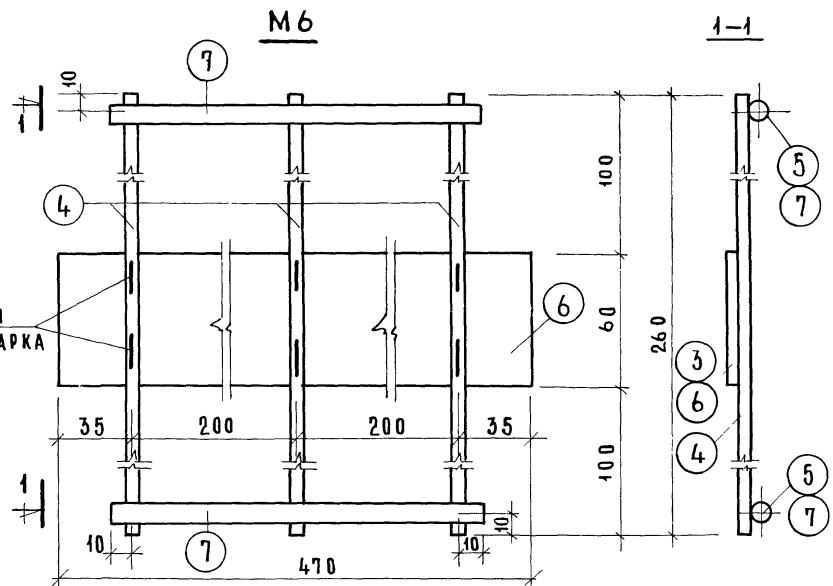
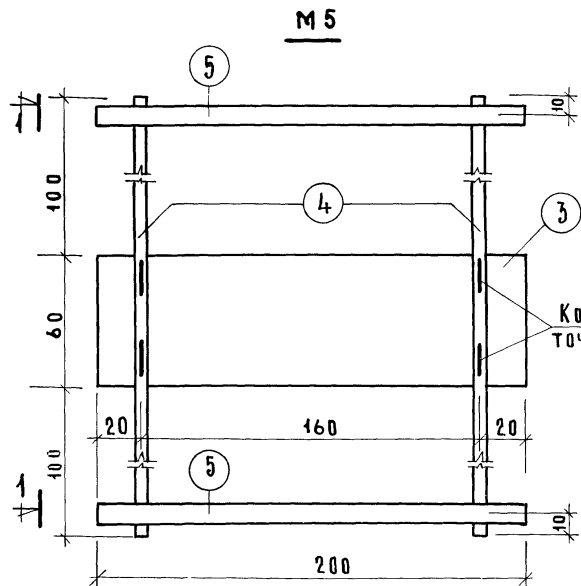

Спецификация стали на 1 элемент

Марка	№ поз	Профиль стали	Длина мм	Количество шт	Общая длина м	Расход стали, кг по позиции	Общий
М4	1	-60x4	100	1	010	019	038
	2	φ6AI	420	2	084	019	
М5	3	-60x4	200	1	020	038	075
	4	φ6AI	260	2	052	012	
	5	φ10AI	200	2	040	025	
М6	6	-60x4	470	1	047	088	157
	4	φ6AI	260	3	078	017	
	7	φ10AI	420	2	084	052	

При отсутствии необходимого оборудования для контактной точечной сварки в нахлестку, может быть применена дуговая сварка. В этом случае стержни привариваются к полюсе флажковыми швами $h_{ш} = 6 \text{ мм}$, $l_{ш} = 50 \text{ мм}$ электродами Э42

ИНВЕНТ
№
ВЗАМЕН

СА ИЛИ ОТ
СА ИЛИ ПР
ИНЖЕНЕР

И. РОСНИСКИЙ
А. А. ОКСИИ
П. ЛУКИН
А. ХРЕЩЕНКО

ЖИЛИЩНО-ЭКОНОМ. УЧРЕЖДЕНИЕ

ТК
1975

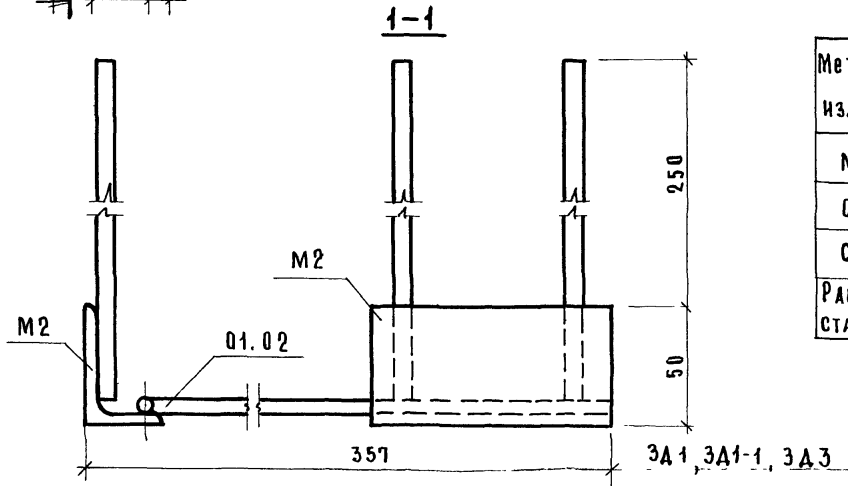
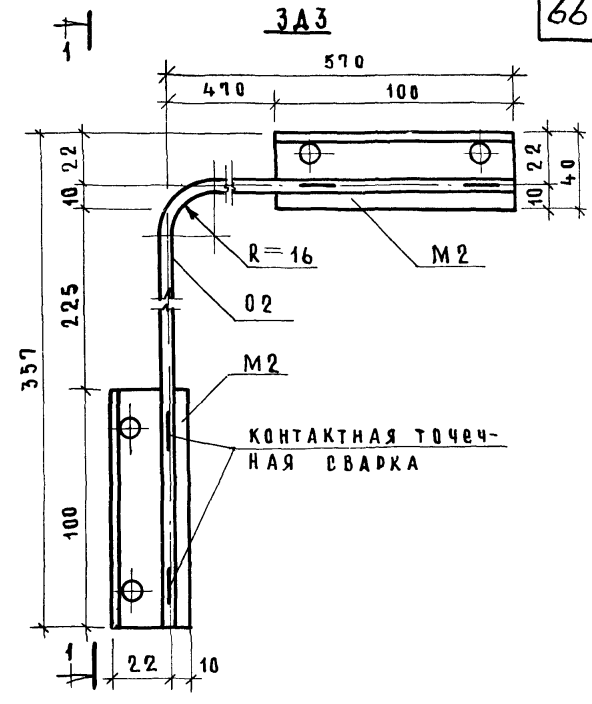
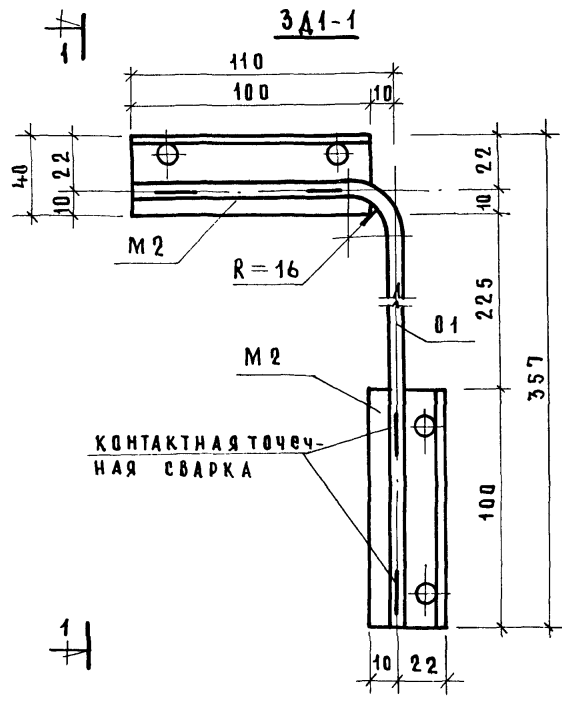
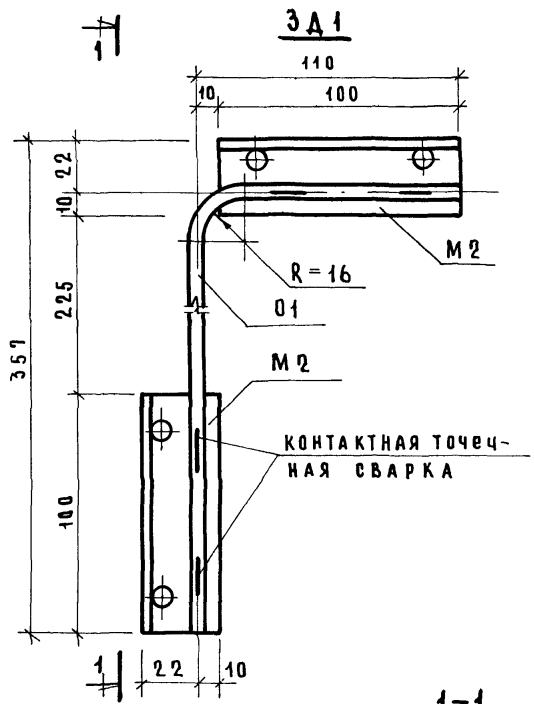

Металлическое изделие	Количество на изделие			ИЛ РАБОЧ ЛИСТА
	3A1	3A1-1	3A3	
M2	2	2	2	58
O1	1	1		62
O2			1	62
РАСХОД СТАЛИ, КГ	114	114	124	

При отсутствии необходимого оборудования для контактной точечной сварки в нахлестку может быть применена дуговая сварка, в этом случае стержни привариваются к полосе уголка фланговыми швами $h_w=6\text{ мм}$, $e_w=60\text{ мм}$ электродами Э42

ЗАКЛАДНЫЕ ДЕТАЛИ 3A1, 3A1-1, 3A3

серия
1 188-5
выпуск лист
5 60

ВЗАМЕН
ШЛУКИН
Д. КРЕДИТОВ
ТАКЖЕ ПРИ
ИНЖЕНЕР
ЦИВИЛИЗИЩА

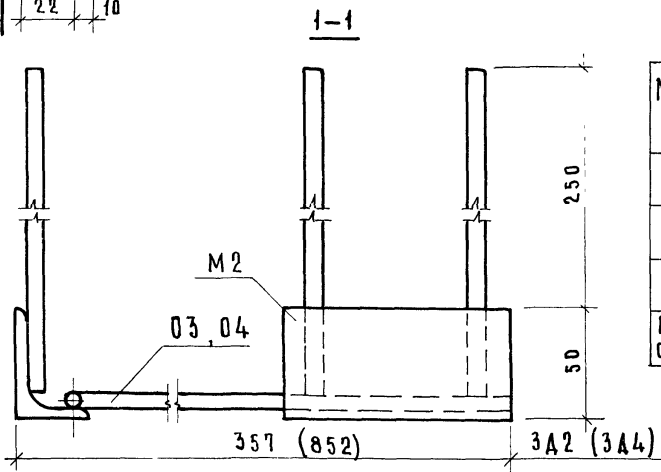
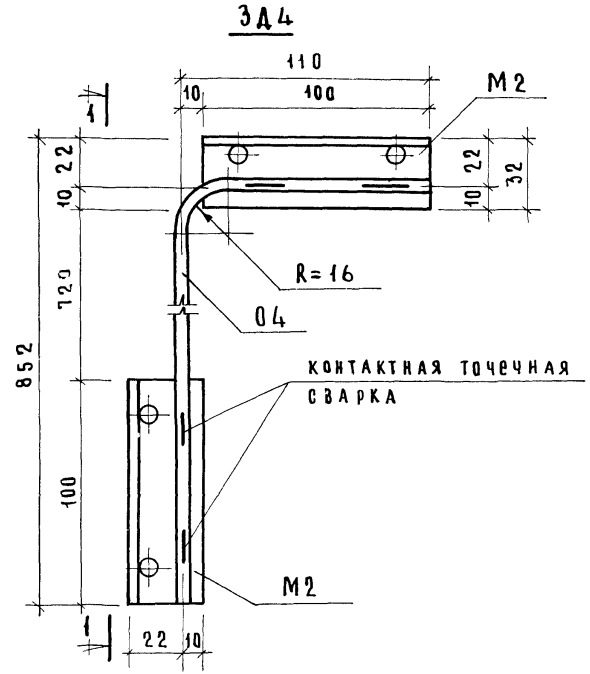
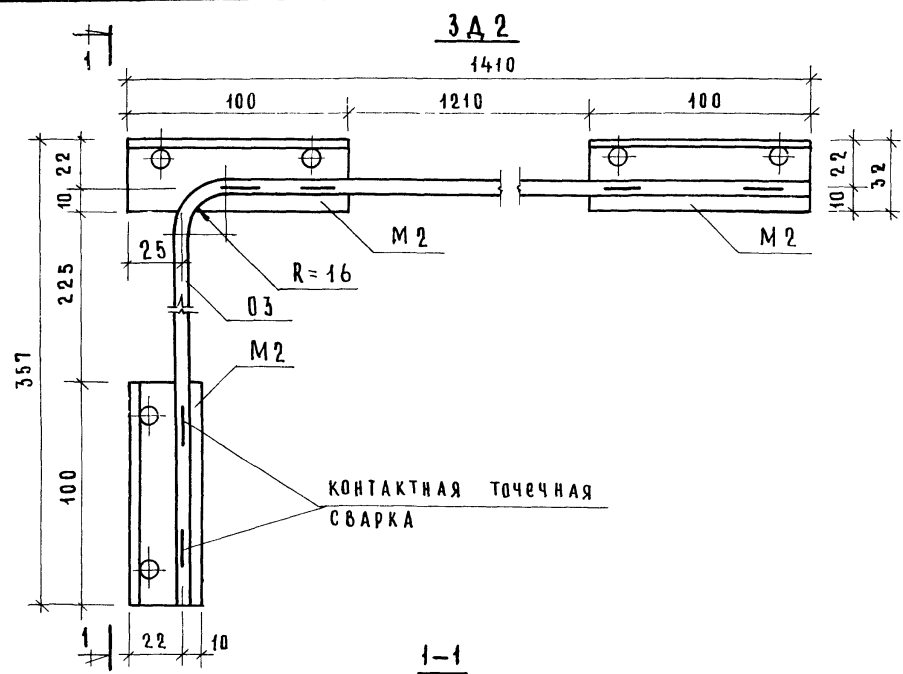

Металлический изделие	Количество на изделие		№ рабочего листа
	3A2	3A4	
M2	3	2	58
03	1		62
04		1	62
РАСХОД СТАЛИ, КГ	194	125	

При отсутствии необходимого оборудования для контактной точечной сварки в нахлестку может быть применена дуговая сварка, в этом случае стержни привариваются к полосу уголка фланговыми швами $h_{ш}=6\text{ мм}$, $l_{ш}=60\text{ мм}$ электродами 3A2

ТК
1975

3 А К Л А Д Н Ы Е Д Е Т А Л И 3 А 2 , 3 А 4

серия
1 188-5
выпуск лист
5 61

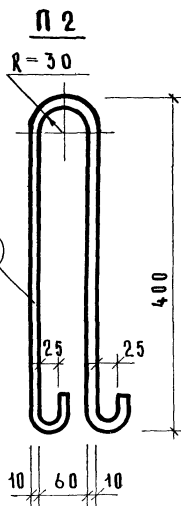
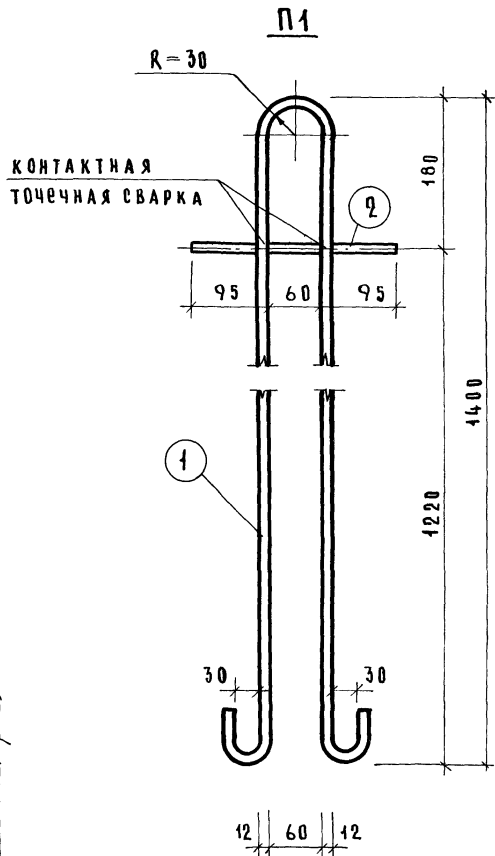

01 ÷ 04

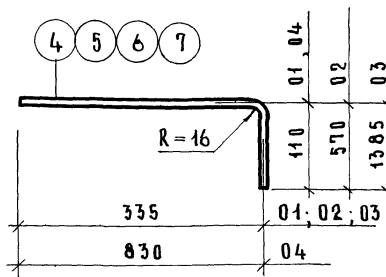

Спецификация стали на 1 элемент

Марка	№ поз	Сталь	Длина мм	Код шт	Общая длина м	Расход, кг	
						позиции	общий
П1	1	φ12AI	2980	1	2.98	264	2.74
	2	φ8AI	250	1	0.25	0.10	
П2	3	φ10AI	950	1	0.95	0.59	0.59
01	4	φ6AI	440	1	0.44	0.10	0.10
02	5	φ6AI	900	1	0.90	0.20	0.20
03	6	φ6AI	1710	1	1.71	0.38	0.38
04	7	φ6AI	930	1	0.93	0.21	0.21

Петли П1, П2. Отдельные стержни 01 ÷ 04

серия
1.188-5
выпуск
5 лист
62

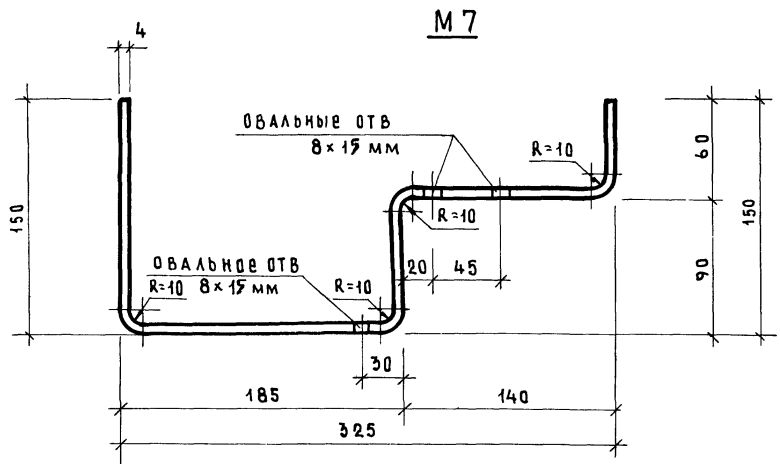

M7

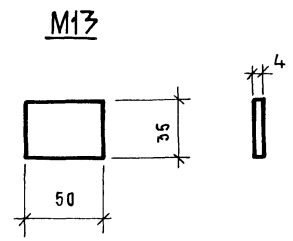

M13

Спецификация стали на 1 элемент					
Марка	Сечение мм	Длина мм	Кол. шт	Общая длина м	Расход стали кг
M7	-50x4	600	1	0,60	0,94
M13	-50x4	35	1	0,035	0,05

Вид М7

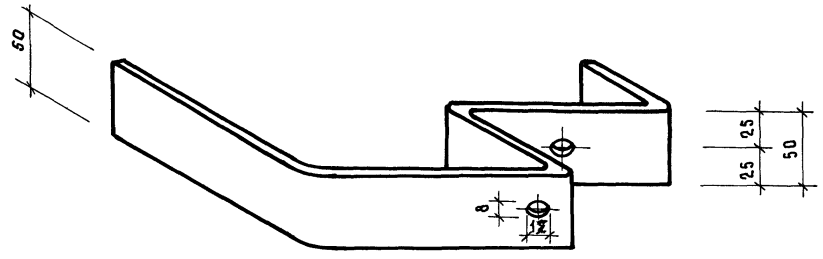

Полосовую сталь принять марки Ст 3 (ГОСТ 103-57)

ИНВЕНТ. № ВЗАМЕН
 ГА. ИНИИ. ОТА. А. В. РЕНСКИЙ
 ГА. ИНИИ. ПР. А. ЛОКШИН
 ГА. ИНИИ. ПР. П. ЛУКИН
 ИНЖЕНЕР В. С. КРЕДЕНКО

ЖИЛИЩА

СЕРИИ

ТК
1975

Металлические элементы M7 , M13

серия 1.186-5
 выпуск лист 5 из 63

ВЗАМЕН

ШЛУКЧИН
ЖАРОВИЧКО

СЛАВИН ПР
ИНЖЕНЕР

ЦИРІМІ ЖИЛІЩА
1975

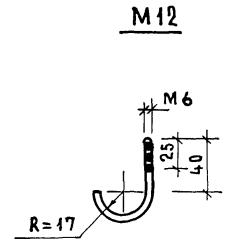
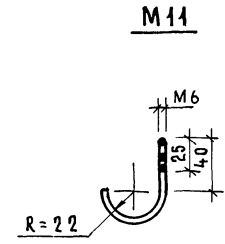
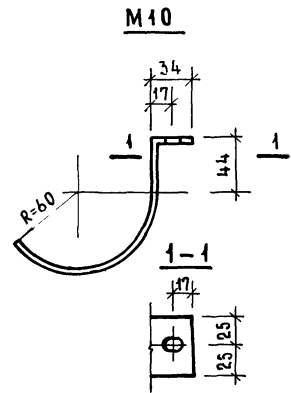
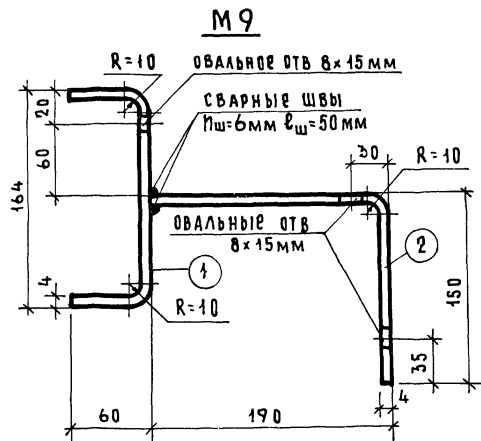

Вид М9

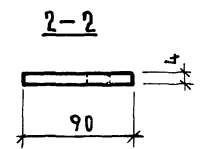
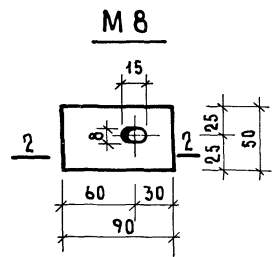
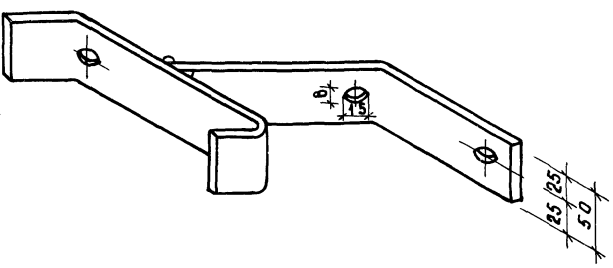

СПЕЦИФИКАЦИЯ СТАЛИ НА 1 ЭЛЕМЕНТ								
Марка	№ поз	Сечение мм	Длина мм	Кол. шт	Общая длина м	Масса, кг		
						поз	общ	
М8	—	50x4	90	1	009	014	014	
М9	1	50x4	270	1	027	043	095	
	2	50x4	330	1	033	052		
М10	—	50x4	250	1	025	039	039	
М11	—	φ6 АІ	115	1	0115	003	003	
М12	—	φ6 АІ	95	1	0095	002	002	

ПЛОСОВУЮ СТАЛЬ ПРИНЯТЬ МАРКИ СТ 3 (ГОСТ 103-57*)

ИНВЕНТ
№
ВЗАМЕН

САЛОННАЯ
ТАБЛИЦА
ИНЖЕНЕР
САЛОННАЯ
ТАБЛИЦА
ПАУКИН
ИЗРЕЗАТЬ

ТАБЛИЦА
ИНЖЕНЕР
САЛОННАЯ
ТАБЛИЦА
ПАУКИН
ИЗРЕЗАТЬ

Марка изделия	Расход стали шт., кг	СК 12		СК 14		СК 16		СК 18		№ ГОСТ
		Объемн блок	Днище	Объемн блок	Днище	Объемн блок	Днище	Объемн блок	Днище	
	Кол шт	Расход стали, кг	Общий расход стали, кг	Кол шт	Расход стали, кг	Общий расход стали, кг	Кол шт	Расход стали, кг	Общий расход стали, кг	
С1	417	1	417							41
С2	099	1	099							50
С3	215	2	430							"
С4	238	1	238							"
С5	148	1	148							51
С6	233	1	233							"
С7	102	1	102							"
С8	240	1	240							54
С9	391									49
С10	193									52
С11	355									49
С12	188									52
С13	238									"
С14	278									53
С15	217									"
С16	100									54
С17	126									53
С18	283									54
С19	570									55
С20	540									"
С21	473									"
К1	208									56
К2	086									"
К3	139									"
К4	073									57
К5	068									"
К6	138									"
К7	098									"
П1	274	4	1096							62
П2	059									"
М1	054									58
М3	007	4	028							"
М4	038	2	076							59

Марка изделия	Расход стали шт., кг	СК 12		СК 14		СК 16		СК 18		№ ГОСТ	
		Объемн блок	Днище	Объемн блок	Днище	Объемн блок	Днище	Объемн блок	Днище		
	Кол шт	Расход стали, кг	Общий расход стали, кг	Кол шт	Расход стали, кг	Общий расход стали, кг	Кол шт	Расход стали, кг	Общий расход стали, кг		
М5	075	2	150							59	
М6	157									"	
ЗА1	114	1	114							60	
ЗА1-1	114	2	228							"	
ЗА2	194	1	194							61	
ЗА3	124									60	
ЗА4	125									61	
Итого:		37	93	18	48	38	07	18	58		
Всего на кабину			56	41		56	65		47	75	
										47	90

Марка изделия	Расход стали шт., кг	СК 12		СК 14		СК 16		СК 18		№ ГОСТ
		Кол шт	Общий расход стали, кг	Кол шт	Общий расход стали, кг	Кол шт	Общий расход стали, кг	Кол шт	Общий расход стали, кг	
М7	094									103-57*
М8	014	2	028	2	028	2	028	2	028	"
М9	095	2	190	2	190					"
М10	039	2	078	2	078	2	078	2	078	"
М11	003	4	012	4	012	4	012	4	012	"
М12	002	2	004	2	004	2	004	2	004	"
М13	005	4	020	4	020	4	020	4	020	"
ШАЙБЫ 6	0003	10	003	10	003	10	003	10	003	6958-68
БОЛТЫ М6x25	0007	2	0014	2	0014	2	0014	2	0014	7798-70
ПАТРУБОК	1.46	1	1.46	1	1.46	1	1.46	1	1.46	выпуск 3
ГАЙКИ М6	0003	8	0024	8	0024	8	0024	8	0024	5915-70
Итого			485		485		483		483	

ТК
1975

Спецификация металлических изделий

серия
1188-5
выпуск лист
5 65

МАРКА САНИТАРНО- ТЕХНИЧЕС- КОЙ КА- БИНЫ	СОСТАВНЫЕ ЭЛЕМЕНТЫ КАБИНЫ	АРМАТУРНЫЕ ЭЛЕМЕНТЫ															
		ГОСТ	6727—53*						5781—61*								
			ДИАМЕТР И КЛАСС СТАЛИ	Ф3В1		Ф4В1		Ф8А1		Ф10А1		Ф12А1		Ф8АШ		Ф10АШ	
				ДИЛНА,М	МАССА,КГ	ДИЛНА,М	МАССА,КГ	ДИЛНА,М	МАССА,КГ	ДИЛНА,М	МАССА,КГ	ДИЛНА,М	МАССА,КГ	ДИЛНА,М	МАССА,КГ	ДИЛНА,М	МАССА,КГ
СК12	Объемный блок СК12	303 02	16 67	2 50	0 25	6 44	2 55			11 92	10 56						
	Днище СК12			7 2 51	7 1 9			1 90	1 18			4 77	1 8 9	5 4 4	3 3 6		
	Итого	303 02	16 67	7 5 01	7 4 4	6 4 4	2 5 5	1 9 0	1 1 8	1 1 9 2	1 0 5 6	4 7 7	1 8 9	5 4 4	3 3 6		
СК14	Объемный блок СК14	291 06	16 0	2 50	0 25	6 44	2 55			11 92	10 56						
	Днище СК14			6 9 23	6 8 5			1 90	1 18			4 4 5	1 7 6	5 5 0	3 3 9		
	Итого	291 06	16 0	7 1 7 3	7 1 0	6 4 4	2 5 5	1 9 0	1 1 8	1 1 9 2	1 0 5 6	4 4 5	1 7 6	5 5 0	3 3 9		
СК16	Объемный блок СК16	231 96	12 76	1 25	0 12	3 24	1 28			11 92	10 56						
	Днище СК16			5 9 24	6 3 7			1 90	1 18			7 7 6	3 0 8				
	Итого	231 96	12 76	6 0 4 9	6 4 9	3 2 4	1 2 8	1 9 0	1 1 8	1 1 9 2	1 0 5 6	7 7 6	3 0 8				
СК18	Объемный блок СК18	232 68	12 80	1 25	0 12	3 24	1 28			11 92	10 56						
	Днище СК18			5 9 24	6 3 7			1 90	1 18			7 7 6	3 0 8				
	Итого	232 68	12 80	6 0 4 9	6 4 9	3 2 4	1 2 8	1 9 0	1 1 8	1 1 9 2	1 0 5 6	7 7 6	3 0 8				

№ ВЗАМЕН
САМЫЙ ПР... ДАКЦИН... ПЛУКИН... КРЕМЛЕНКО
ЖИЛИЩА
ИНЖЕНЕР

ТК
1975

ВЫБОРКА СТАЛИ

Серия
1188-5
Выпуск 5
Лист 66

МАРКА САНИТАРНО ТЕХНИЧЕС- КОЙ КАБИНЫ	СОСТАВНЫЕ ЭЛЕМЕНТЫ КАБИНЫ	ЗАКЛАДНЫЕ ДЕТАЛИ																
		ГОСТ ПРОФИЛЬ И КЛАСС СТАЛИ	5781 - 61 *								103 - 5? *						8510 - 72	
			Ф6А1		10А1		8АШ		10АШ		-48x8		-50x4		-60x4		L50x32x4	
			ДЛИНА, М	МАССА, КГ	ДЛИНА, М	МАССА, КГ	ДЛИНА, М	МАССА, КГ	ДЛИНА, М	МАССА, КГ	ДЛИНА, М	МАССА, КГ	ДЛИНА, М	МАССА, КГ	ДЛИНА, М	МАССА, КГ	ДЛИНА, М	МАССА, КГ
СК12	Объемный блок СК12	607	138	080	050	612	243					014	020	060	114	090	225	
	Днище СК12							243	153	108	333							
	Итого	607	138	080	050	612	243	243	153	108	333	014	020	060	114	090	225	
СК14	Объемный блок СК14	734	166	080	050	680	270					014	020	060	114	100	250	
	Днище СК14							270	170	120	370							
	Итого	734	166	080	050	680	270	270	170	120	370	014	020	060	114	100	250	
СК16	Объемный блок СК16	410	092	168	104	544	216					014	020	094	176	080	200	
	Днище СК16							216	136	096	296							
	Итого	410	092	168	104	544	216	216	136	096	296	014	020	094	176	080	200	
СК18	Объемный блок СК18	459	103	168	104	544	216					014	020	094	176	080	200	
	Днище СК18							216	136	096	296							
	Итого	459	103	168	104	544	216	216	136	096	296	014	020	094	176	080	200	

ТК
1975

ВЫБОРКА СТАЛИ

СЕРИЯ
1188-5
ВЫПУСК ЛИСТ
5 67

МАРКА ИЗДЕЛИЯ	Металлические изделия								
	ГОСТ	5781-61*		103-57*		6958-68	ПТ98-70	Выпуск 3	5915-70
	ПРОФИЛЬ И КЛАСС СТАЛИ	Ф 6 А I		- 50 x 4		ШАЙБА 6	БОЛТ М 6 x 25	ПАТРУБОК	ГАЙКА М 6
		Длина, м	Масса, кг	Длина, м	Масса, кг	Масса, кг	Масса, кг	Масса, кг	Масса, кг
Объемный блок СК 12	065	016	202	316	003	0014	146	0024	
Объемный блок СК 14	065	016	202	316	003	0014	146	0024	
Объемный блок СК 16	065	016	199	314	003	0014	146	0024	
Объемный блок СК 18	065	016	199	314	003	0014	146	0024	

ВЫБОРКА СТАЛИ

серия
1188-5
выпуск лист
5 68

ТК
1975

ИНВЕНТ
№
ВЗАМЕН

ЖИЛИЩА
ИНЖЕНЕР
1975

ИЭСИНСКИЙ
АДВОКАТ
ПАУКИН
А.А.КРЕДИМ

И.И.И.И.И.
И.И.И.И.И.
И.И.И.И.И.
И.И.И.И.И.

ИНВЕНТ
№ АРКОВЩИК
№ 16
МАУ ОТДЕЛА
№ 16
ЖИЛИЩНО-КОММУНАЛЬНО-ХОЗЯЙСТВЕННОЕ УПРАВЛЕНИЕ
ОБЪЕКТ
№ 16
УЧАСТКА
№ 16
ОБЪЕКТ
№ 16
ОБЪЕКТ
№ 16
ОБЪЕКТ
№ 16
ОБЪЕКТ
№ 16

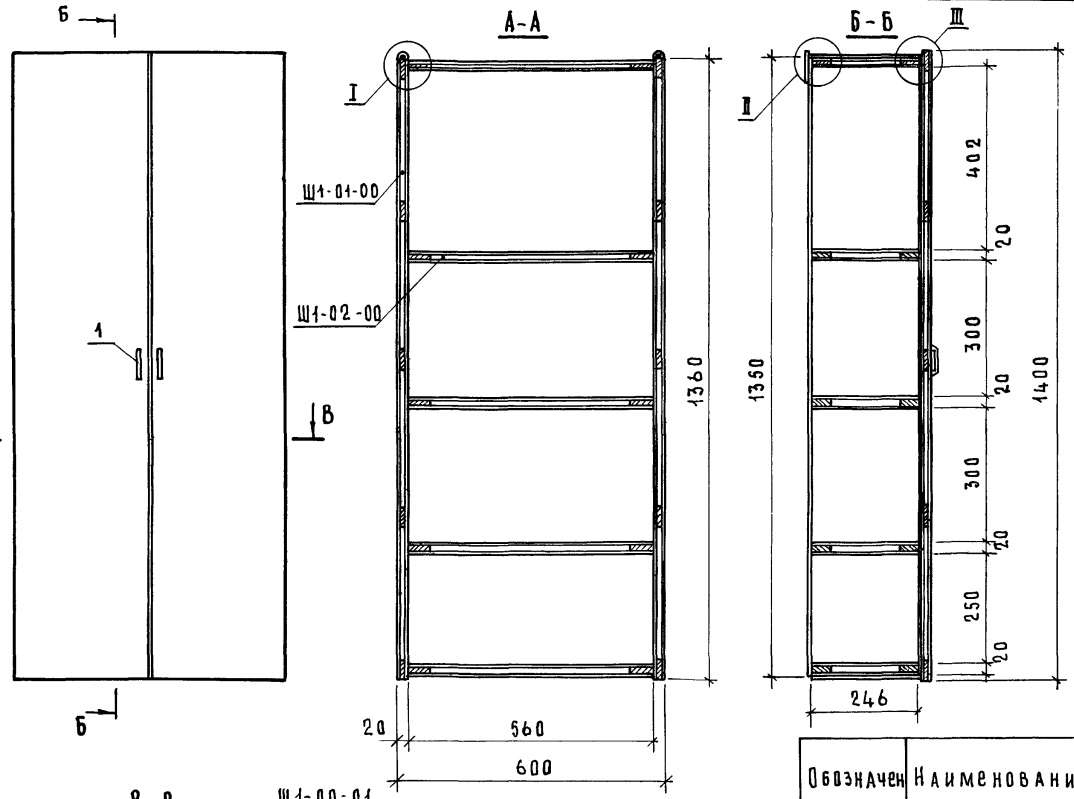

В чертежах хозяйственного шкафа показана каркасная конструкция. Каркасная конструкция может быть заменена на щитовую с сохранением размеров

Хозяйственный шкаф собирается на шкантах с клеем.

Отделка хозяйственного шкафа должна быть масляной эмалью, масляной краской или полиэфирными эмалями

Цвет изделия должен соответствовать цвету стен узла

Петлю 312-А изготавливает Московский завод «Металлист» (132230 г Москва 2-ая Магистральная ул 8 А)

Ручку-скобку-Ульяновский машиностроительный завод (432031 Гуляевовск)

Узлы с I по VI см лист 72
Расход древесины на изделие по черновым заготовкам см лист 76.

Обозначен	Наименование	Материал ГОСТ	К-во	Размеры в мм			Древес. в чистоте	№ лист ТА
				Д	Ш	Т		
Ш1-01-00	Стенка боковая	сборная	2	1360	256	20		72
Ш1-02-00	Полка	сборная	5	560	246	20		73
Ш1-03-00	Дверка	сборная	2	1400	296	20		73
Ш1-00-01	Стенка задняя	Д В П	1	1350	600	4	0 810 ²	70
Ш1-00-02	Притвор	хвойн	1	1400	33	10	000046 ²	70
1	Ручка-скобка 11-А-01	"	2					
2	Петля 4 ^Х шарнирная 312-А	"	4					
3	Подвеска 5.1-А	КАТАЛОГ ФУРНИТУРЫ	2					
4	Шуруп А3×18	1145-70	28					

ТК
1975

Х о з я й с т в е н н ы й ш к а ф Ш 1 д л я С К 12, С К 14

серия
1188-5
выпуск лист
5 70

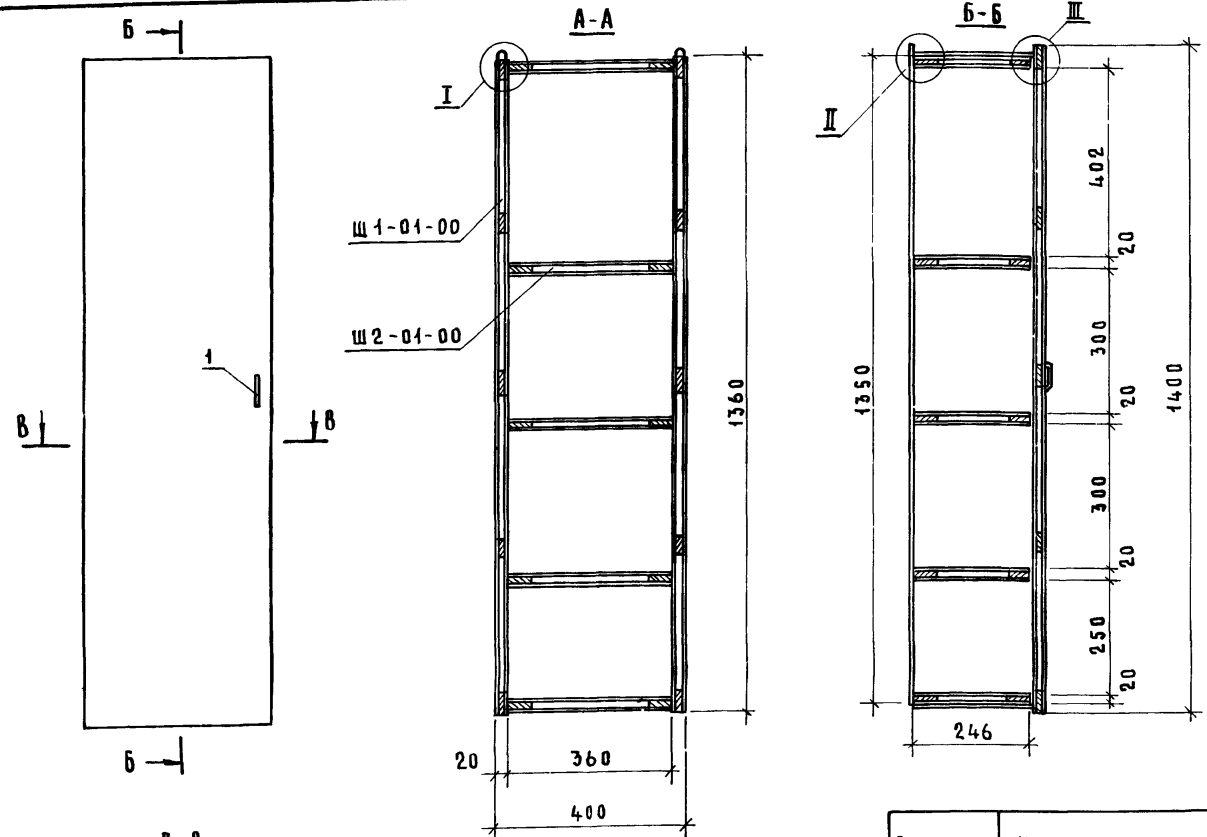

В чертежах хозяйственного шкафа показана каркасная конструкция. Каркасная конструкция может быть заменена на щитовую с сохранением размеров.

Хозяйственный шкаф собирается на шкантах с клеем.

Отделка хозяйственного шкафа должна быть масляной эмалью, масляной краской или полиэфирными эмалями.

Цвет изделия должен соответствовать цвету стен узла.

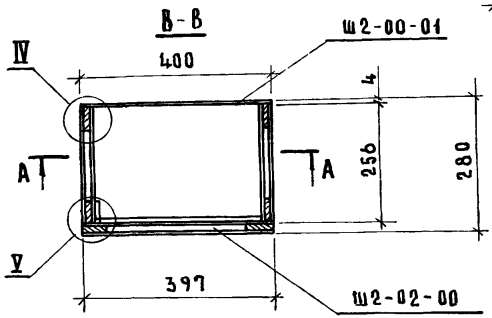

Узлы с I по V см лист 72.
Расход древесины на изделие по черновым заготовкам см лист 76.

Обознач	Наименование	Материал Гост	К-во	Размеры в мм			Древес в чистоте	Ил. ан. та
				Д	Ш	Т		
Ш1-01-00	Стенка боковая	сварная	2	1360	256	20		72
Ш2-01-00	Полка	сборная	5	360	246	20		73
Ш2-02-00	Дверка	сборная	1	1400	397	20		73
Ш2-00-01	Стенка задняя	ДВП	1	1350	400	4	0,54 м ²	71
1	Ручка-скоба 11-А-01	—	1					
2	Петля 4 ^х шарнирная Э18А	—	2					
3	Подвеска 5.1-А	КАТАЛОГ ФУРНИТУРЫ	2					
4	Шуруп А3×18	1145-70	20					

ИР ВЕНТ
Л. РАКОВЩИК
№ 16

ИР СОСНОВИ
№ 10
В. МАКРАСОВ

ИР ШИ
№ 10
ЖИЛИЩА

ИР ШИ
№ 10
ЖИЛИЩА

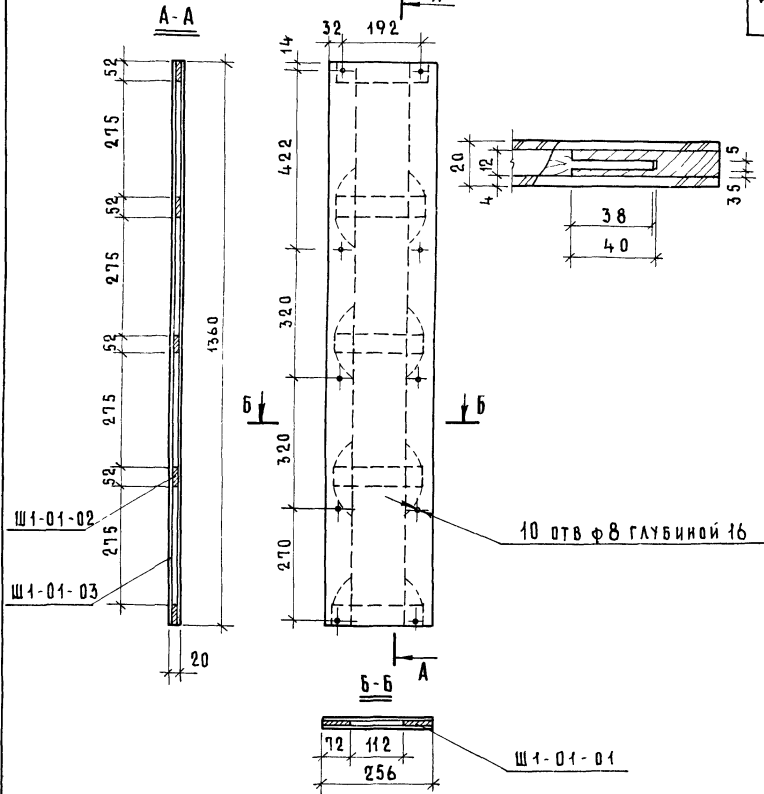
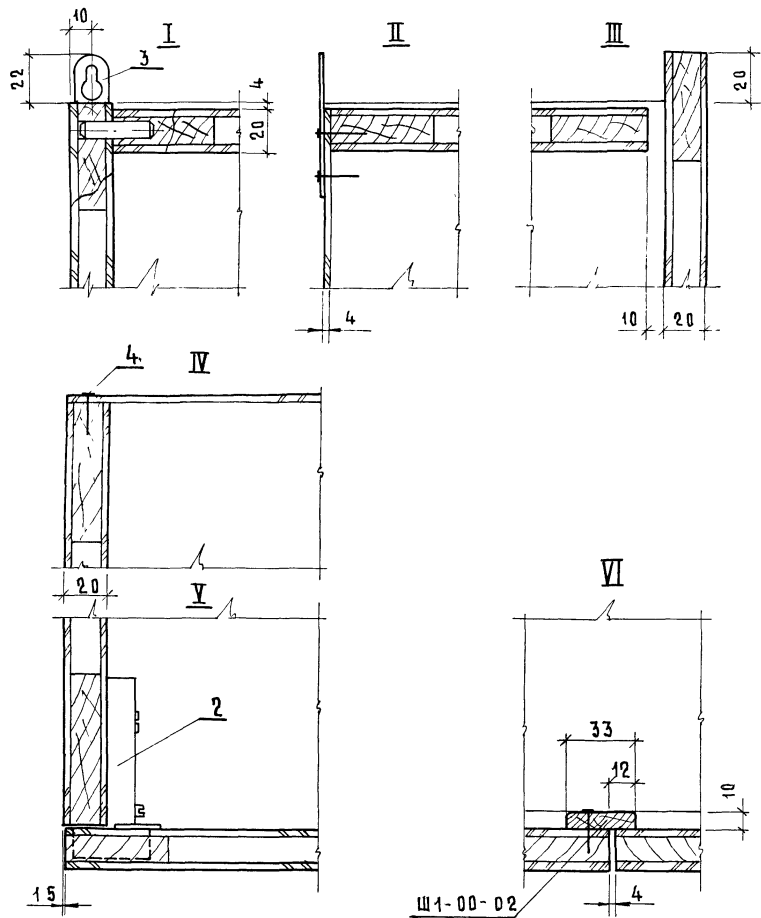

Обознач	Наименование	Материал	К-во	Размеры в мм			Древесина в чистоте
				Д	Ш	Т	
Ш1-01-00	Стенка боковая	сборная	2	1360	256	20	
Ш1-01-01	Брусоч вертикальный	хвойн	4	1360	72	12	0,00470 м ³
Ш1-01-02	Брусоч горизонтальный	хвойн	5	188	52	12	0,00059 м ³
Ш1-01-03	Рубашка пласти	ДВП	2	1360	256	4	0,693 м ²

ТК
1975

Хозяйственные шкафы Ш1, Ш2. Узлы и стенка боковая.

Серия
1 188-5
Выпуск лет
5 72

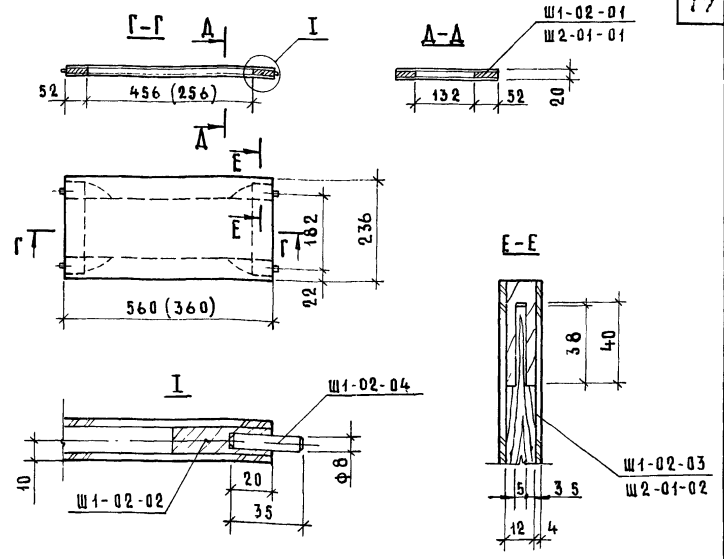
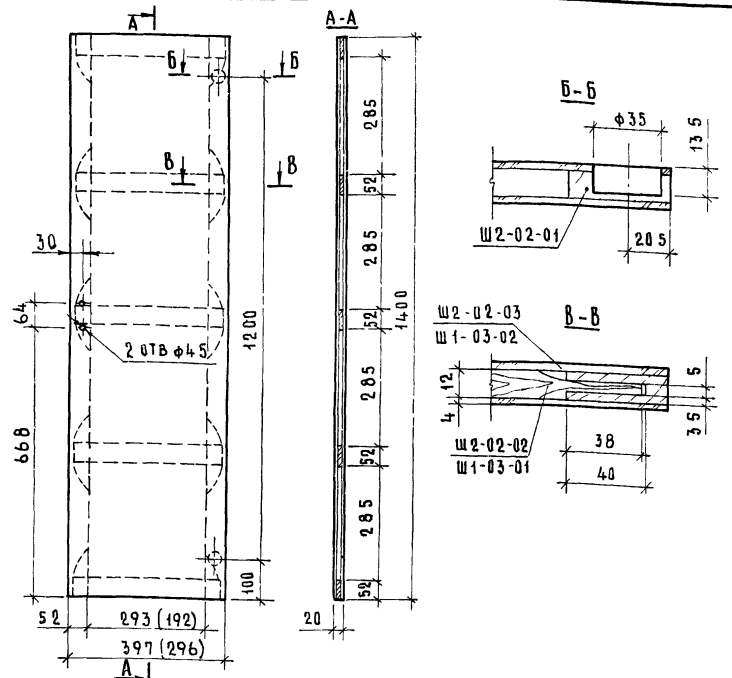

Обознач	Наименование	Материал ГОСТ	К-во	Размеры в мм			Объем Древес м ³
				Д	Ш	Т	
Ш2-02-00	Дверка	СБОРНАЯ	1	1400	397	20	
Ш2-02-01	Брусек вертикальный	ХВОЙН	2	1400	52	12	0 00175
Ш2-02-02	Брусек горизонтальный	ХВОЙН	2	369	52	12	0 00115
Ш2-02-03	Рубашка пласти	ДВП	2	1400	397	4	1 119 м ²
Ш1-03-00	Дверка	СБОРНАЯ	2	1400	296	20	
Ш2-02-01	Брусек вертикальный	ХВОЙН	4	1400	52	12	0 00350
Ш1-03-01	Брусек горизонтальный	ХВОЙН	10	268	52	12	0 00167
Ш1-03-02	Рубашка пласти	ДВП	4	1400	296	4	1 670 м ²

Обознач	Наименование	Материал ГОСТ	К-во	Размеры в мм			Древесина в чистоте
				Д	Ш	Т	
Ш1-02-00	Полка	СБОРНАЯ	5	560	246	20	
Ш1-02-01	Брусек продольный	ХВОЙН	10	560	52	12	0 00358 м ³
Ш1-02-02	Брусек поперечный	ХВОЙН	10	208	52	12	0 00140 м ³
Ш1-02-03	Рубашка пласти	ДВП	10	560	246	4	1 390 м ²
Ш1-02-04	Ш кант	ТВ ЛИСТ	20	35	-	φ8	0 00004 м ³
Ш2-01-00	Полка	СБОРНАЯ	5	360	246	20	
Ш2-01-01	Брусек продольный	ХВОЙН	10	360	52	12	0 00228 м ³
Ш1-02-02	Брусек поперечный	ХВОЙН	10	208	52	12	0 00140 м ³
Ш2-01-02	Рубашка пласти	ДВП	10	360	246	4	0 892 м ²
Ш1-02-04	Ш кант	ТВ ЛИСТ	20	35	-	φ8	0 00004 м ³

ТК
1975

Хозяйственные шкафы Ш1, Ш2. Дверки и полки.

Серия
1 188-5
Выпуск
5 Лист
13

ИНВЕНТ.
№ РАБОЧЕГО ЛИСТА
ИЛИ
ТАБЛИЦЫ
№ 16
ВЗАМЕН
ИЛИ
ИМЕНА
ОТДА
ВАН
ТА
РУК
ЖИЛИЩНО-ЭКОНОМИЧЕСКАЯ
СЛУЖБА
ИЛИ
ТАБЛИЦЫ
№ 16
ВЗАМЕН
ИЛИ
ИМЕНА
ОТДА
ВАН
ТА
РУК

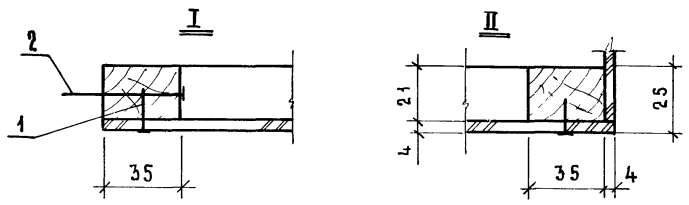
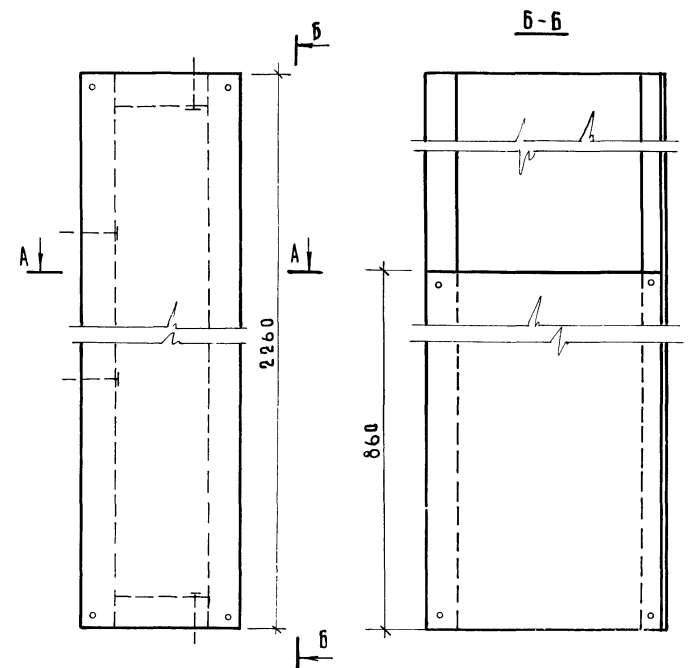

Расход древесины на изделие по черновым заготовкам см лист 76
 Рама (ОС-1-10) и брусок (ОС-1-01) крепятся на шурупах к стенкам санитарно-технических кабин
 Для жесткости ограждения рама дополнительно фиксируется к потолку и полу
 Стенки ограждения крепятся на шурупах после установки каркаса

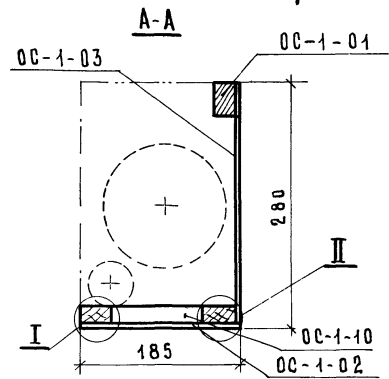

Обознач	Наименование	Материал ГОСТ	К-во	Размеры в мм			Древесина в чистоте	ИЛ Листов
				Д	Ш	Т		
ОС-1-10	Рама	сборная	1	2260	180	21		75
ОС-1-01	Брусок	хвойн	1	2260	35	21	0,00166 м ³	74
ОС-1-02	Стенка	ДВП	1	2260	185	4	0,426 м ²	74
ОС-1-03	Стенка боковая	ДВП	1	860	275	4	0,241 м ²	74
1	Шуруп Б 3,5х18	1146-70	16					
2	Шуруп А 5х60	1145-70	8					

ТК
1975

Ограждение канализационного стояка ОС1

Серия
1.188-5
Выпуск
5
Лист
74

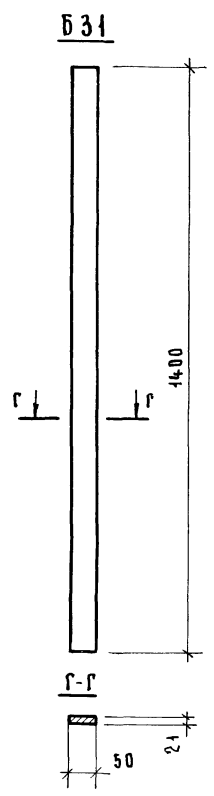
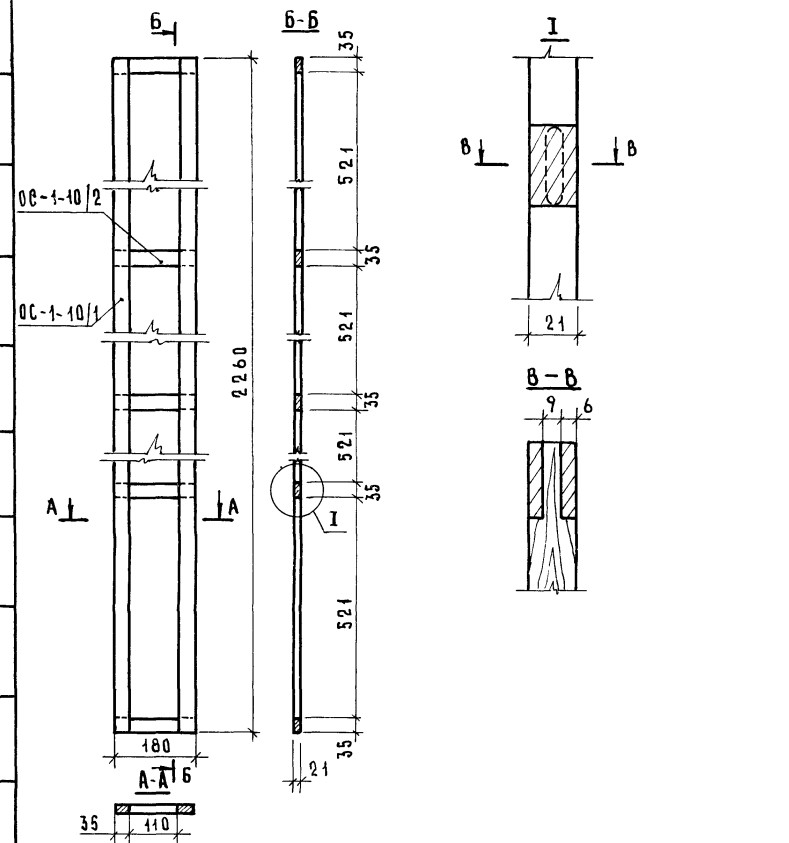

Наименование и обозначение по ГОСТу	ГОСТ	К-во
Петля ПНЦ 85	5088-72	2
Ручка рфп	5087-72	1
Защелка ЗВФДм	17585-72	1

Обознач	Наименование	Материал ГОСТ	К-во	Размеры в мм			Древесина в чистоте
				Д	Ш	Т	
ОС-1-10	Р а м а	сборная	1	2260	180	21	
ОС-1-10/1	Брусok вертикальный	хвойн	2	2260	35	21	0.00664 м ³
ОС-1-10/2	Брусok горизонтальный	хвойн	5	180	35	21	0.00066 м ³

Материал - древесина хвойных пород
 Отделка - масляная эмаль или масляная краска
 Объем древесины - 0.00147 м³ в чистоте
 Расход древесины на изделие Б31 по черновым заготовкам см лист 76.

ТК
1975

Рама для ограждения канализационного стояка ОС1 Брусok Б31. Спецификация приборов на одну дверь

Серия 1188-5
Выпуск 5
Лист 15

Марка санитарно-технической кабины	Марка столярного изделия	Наименование столярного изделия	Количество шт	Расход древесины м ³	Расход плит древесно-волокнистых (ДВП) ГОСТ 4598-74 м ²	Примечание
СК 12	ДГ 21-7Л	Дверной блок левый	1	00472	248	ГОСТ 6629-74
	ДГ 21-7	Дверной блок правый	1	00472	248	
	Ш 1	Хозяйственный шкаф	1	00266	456	см листы 70,72,73
	ОС 1	Ограждение стояка	1	00149	067	
	БЗ 1	Брусек закладной	1	00025		см листы 74,75
	Наличник тип 1	Наличник	196 шт	00196		
Итого				01580	1019	ГОСТ 8242-75
СК 14	ДГ 21-7Л	Дверной блок левый	1	00472	248	ГОСТ 6629-74
	ДГ 21-7	Дверной блок правый	1	00472	248	
	Ш 1	Хозяйственный шкаф	1	00266	456	см. листы 70,72,73
	ОС 1	Ограждение стояка	1	00149	067	
	БЗ 1	Брусек закладной	1	00025		см листы 74,75
	Наличник тип 1	Наличник	196 шт	00196		
Итого				01580	1019	ГОСТ 8242-75
СК 16	ДГ 21-7	Дверной блок правый	1	00472	248	ГОСТ 6629-74
	Ш 2	Хозяйственный шкаф	1	00197	255	
	ОС 1	Ограждение стояка	1	00149	064	см листы 71,72,73
	Наличник тип 1	Наличник	98 шт	00098		
	Итого				00916	567
СК 18	ДГ 21-7Л	Дверной блок левый	1	00472	248	ГОСТ 6629-74
	Ш 2	Хозяйственный шкаф	1	00197	255	
	ОС 1	Ограждение стояка	1	00149	064	см листы 71,72,73
	Наличник тип 1	Наличник	98 шт	00098		
	Итого				00916	567

Размещение хозяйственных шкафов и ограждений канализационных стояков см лист 69
 Спецификацию трубопроводов на одну дверь см. лист 75

Расход древесины определен по черновым заготовкам

Спецификация столярных изделий

серия
1188-5
выпуск лист
5 76

ТК
1975

ИЗМЕНТ
№
ВЗАМЕН

ГО ИЛИ ОТ
ПЛОСКОМЕР
А ДОК ШАН
ПЛУКИН
Д КРЕДЕНКЕ

ВНУТРИ
ИЛИ
НА
ВНЕШНЕЙ

ИЛИ
ИЛИ
ИЛИ

ИЛИ
ИЛИ
ИЛИ

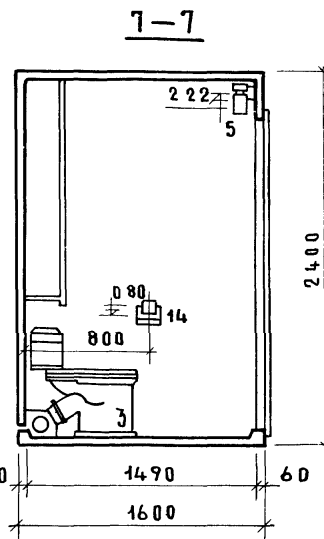
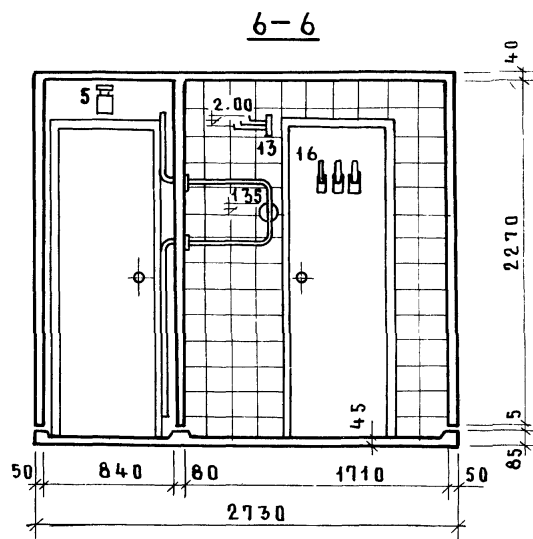
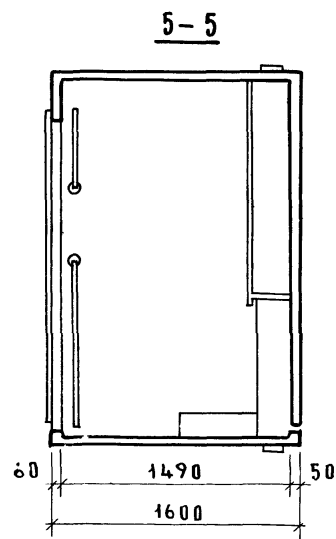
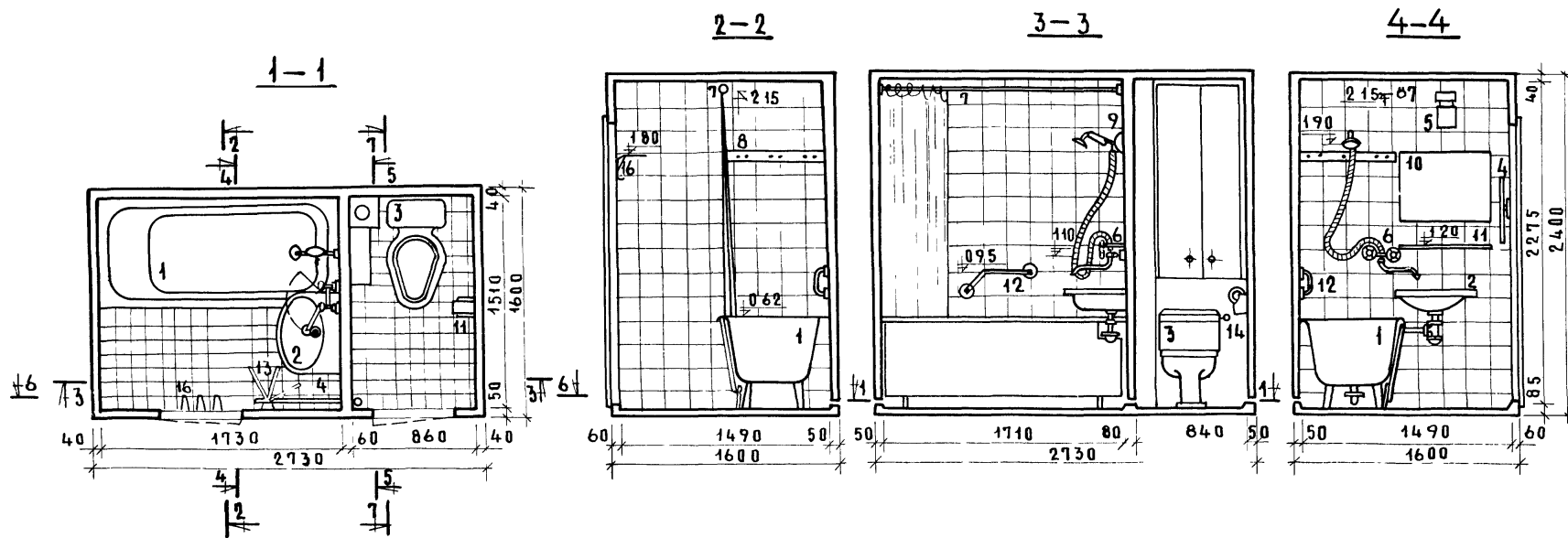

Размеры в плане
даны на уровне ниж-
ней грани объемного
блока

Размеры в разрезах
даны на уровне вер-
ха ребер дна.

Экспликация оборудова-
ния см лист 79

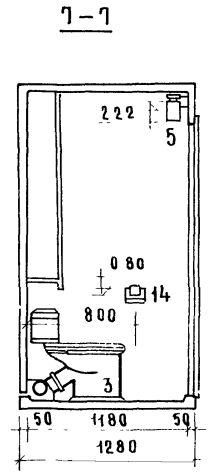
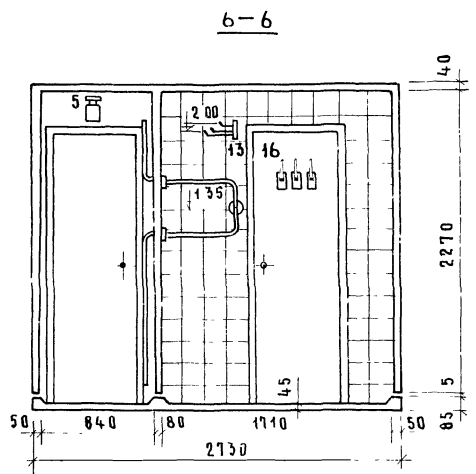
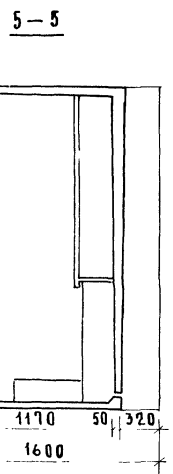
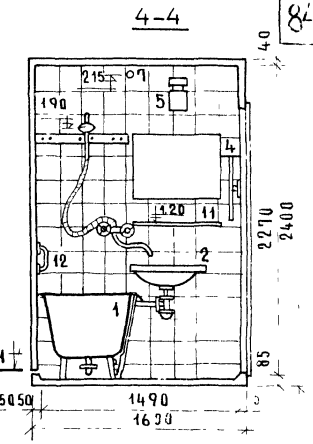
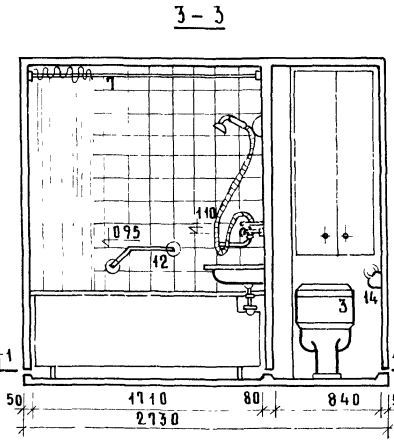
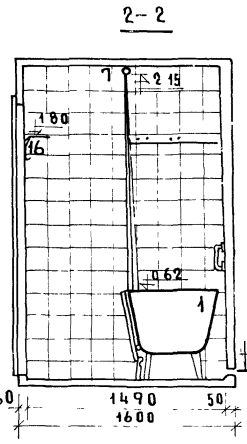
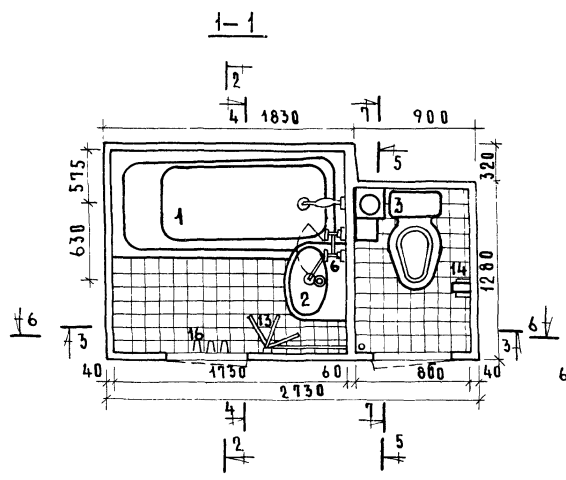

Размеры в плане даны на уровне нижней грани объемного бака

Размеры в разрезах даны на уровне верха ребер анища

Экспликация оборудования см лист 79

ИВВЕНТ
№
ВЗАМЕН

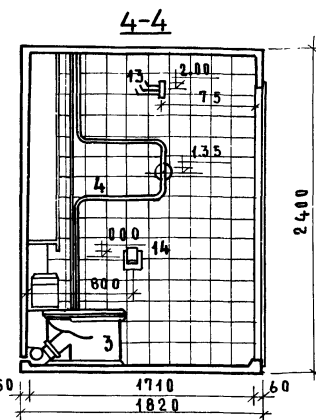
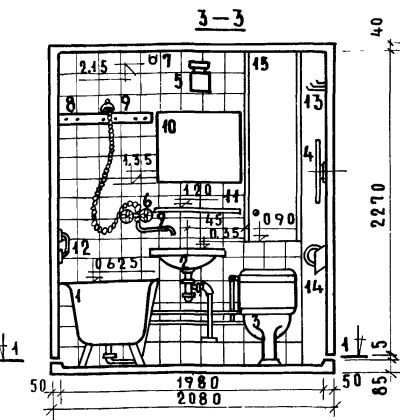
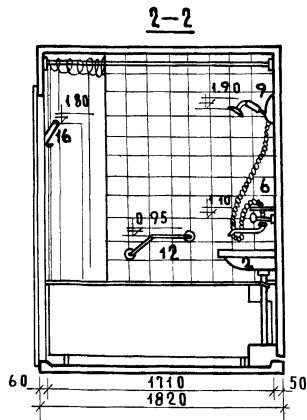
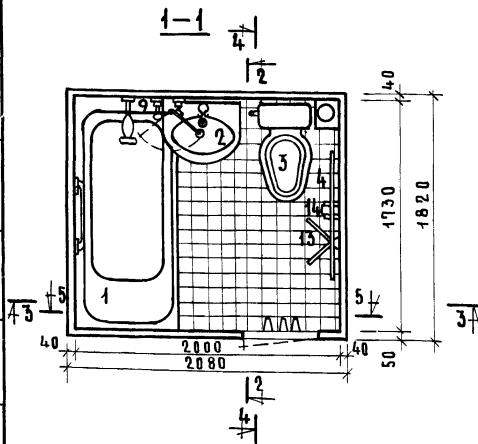

5-5

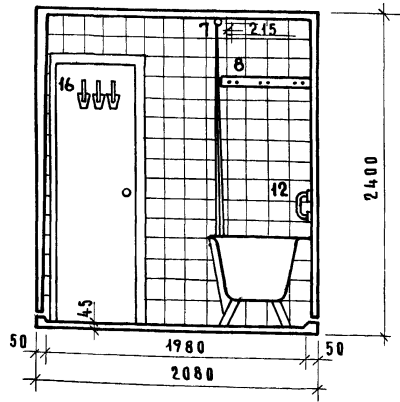

Экспликация оборудования, включаемого в смету на общестроительные работы

- 1 Ванна с экраном ГОСТ 1154-73
- 2 Умывальник ГОСТ 14360-69
- 3 Унитаз, Компакт керамический ГОСТ 9156-68
- 4 Полотенцесушитель из газопроводных труб.
- 5 Светильник настенный уплотненный НСУ-1
- 6 Смеситель настенный, общий для ванны и умывальника с душевой сеткой на гибком шланге ГОСТ 19874-74

Экспликация оборудования, комплектуемого за счет потребителя

- 7 Штанга со штангодержателями для занавеса к ванне
- 8 Планка с леской для сушки белья
- 9 Кронштейн для душевой сетки
- 10 Зеркало 60x50 см
- 11 Полочка туалетная
- 12 Поручень для ванны
- 13 Вешалка трехкрюковая
- 14 Бумагодержатель
- 15 Шкаф
- 16 Крючки-вешалки

Размеры в планах даны на уровне нижней грани объемного блока
Размеры в разрезах даны на уровне верха ребер днища

КАЗАНОВ
ГЛАВА
СЕКТОРА
АРХИТЕКТОР

ЖИЛИЩНО-СТРОИТЕЛЬНЫЙ ЦЕНТР

ТК
1975

Расположение оборудования санитарно-технической кабины СК 16

серия
1 188-5
выпуск лист
5 79

ВЗАМЕН
1

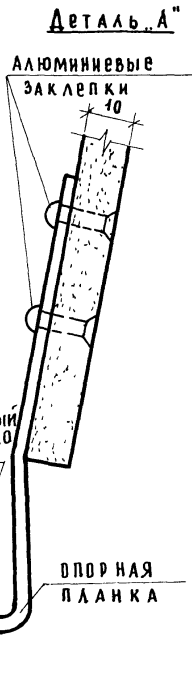
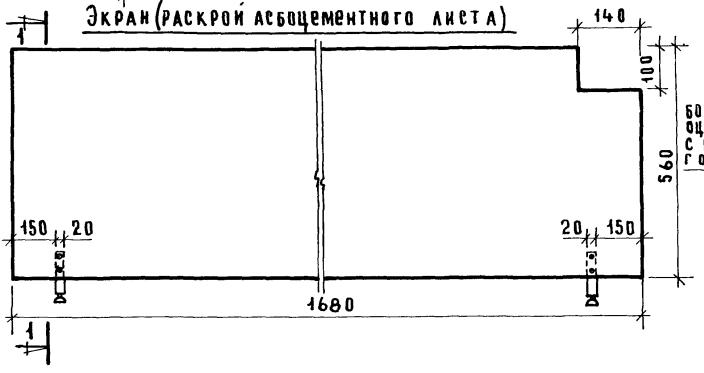
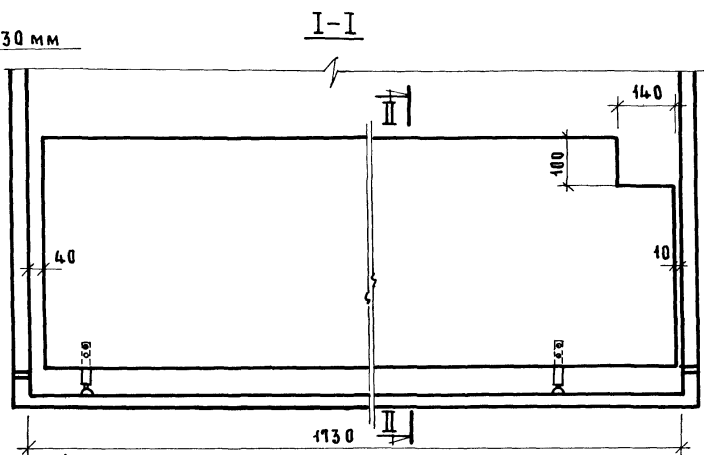
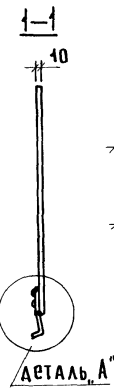
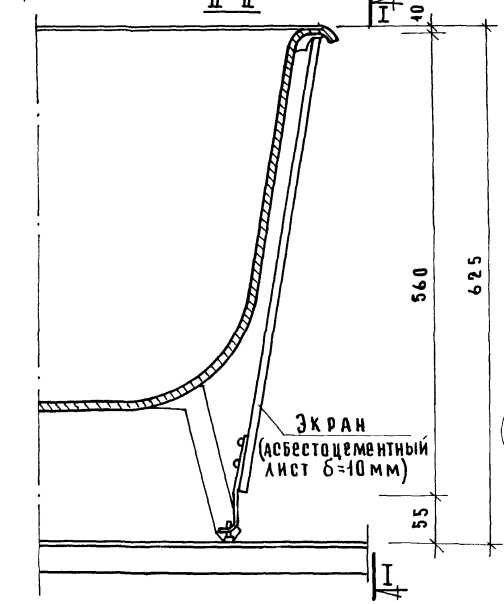
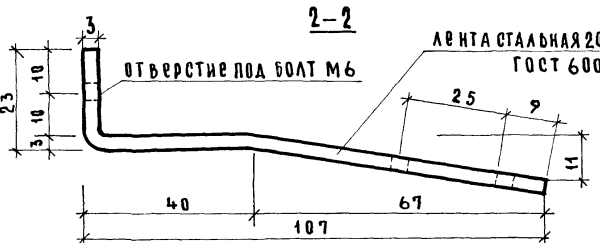

Характеристика изделия			
Наименование / марка /	ед. изм.	кол-во	масса, кг
Асбестоцементный лист	м ²	0,94	—
Флорная планка	шт	2	0,12
Болт М6x30 оцинкован	шт	2	0,016
Итого			0,136

Перед установкой лист асбестоцемента гидрофобизируется с обеих сторон ПХВ составом и с наружной стороны окрашивается ПВА краской белого цвета. Опорная планка оцинковывается.

ЦНИИ Жилищ. Коммунал. Хоз. Упр. Мин. Строит. Архитект. Упр. Мос. Обл. С. П. Д. Кривенко

ТК
1975

УСТРОЙСТВО ЭКРАНА ВАННЫ

серия
1188-5
выпуск 5 лист 80