

УДК 629.7-427.4

Группа Д15

# ОТРАСЛЕВОЙ СТАНДАРТ

## НАКОНЕЧНИКИ РЕЗЬБОВЫЕ Конструкция и размеры

ОСТ 1 12135-75

На 5 страницах

Взамен 8087С52-  
8090С52;

ОСТ 1 11584-72

Проверено в 1984 г.

*Срок действия установлен до 01.07.95  
без ограничения срока действия/переч.ост. 97*

Распоряжением Министерства от 13 октября 1975 г. № 087-16  
срок введения установлен с 1 июля 1976 г.

Несоблюдение стандарта преследуется по закону

1. Настоящий стандарт распространяется на резьбовые наконечники, применяемые для обжатия на канатах из углеродистой и нержавеющей сталей.

|                   |      |      |
|-------------------|------|------|
| Инт. изм.         | 2    | 3    |
| № изв.            | 7828 | 9421 |
| Изм. № дубликата  | 2667 |      |
| Изм. № подлинника |      |      |

2. Конструкция и размеры наконечников должны соответствовать указанным на чертеже и в таблице.

2,5/√(√)

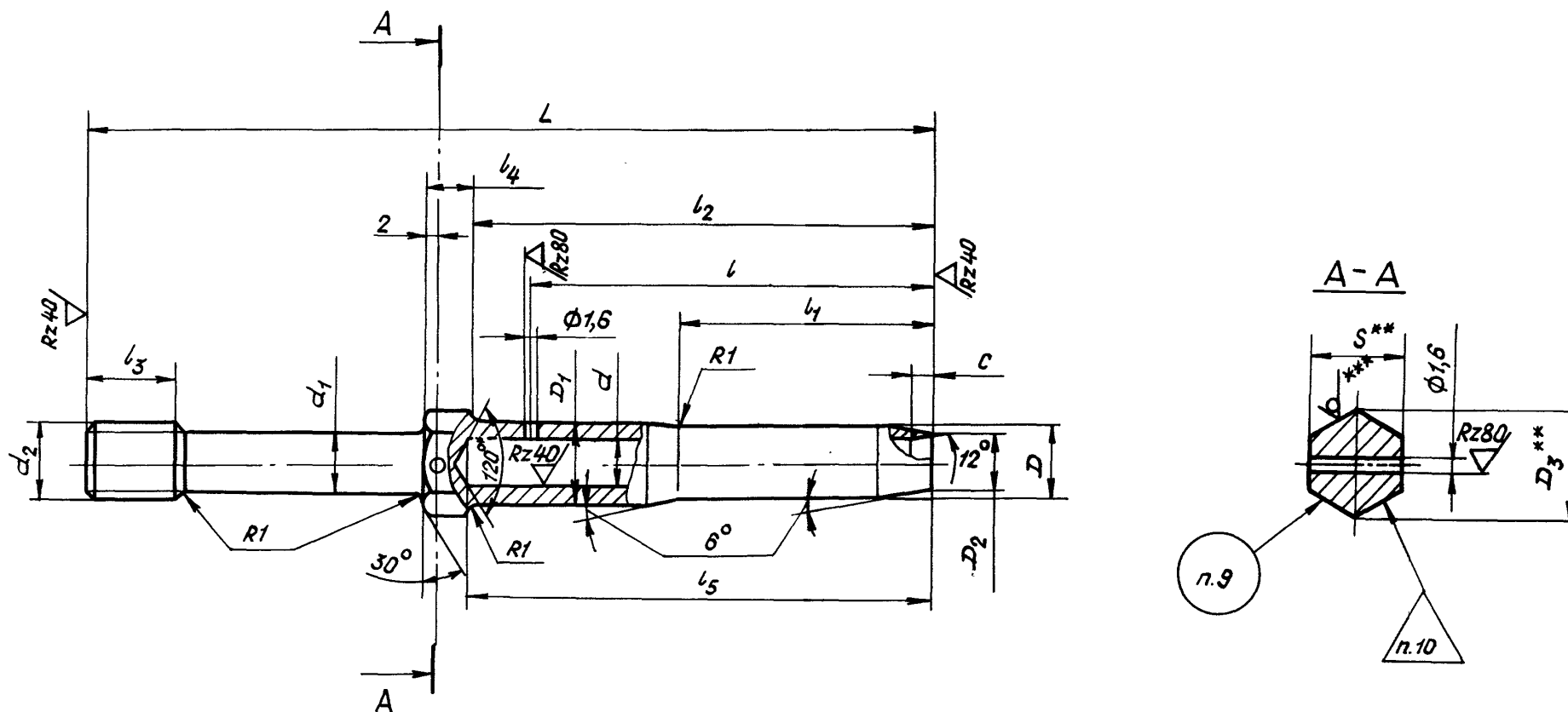

Размеры, мм

| Типо-размер | Применяемость | Для каната с условным диаметром <sup>***</sup> | D                  |                | D <sub>2</sub> | D <sub>3</sub> | d   | d <sub>1</sub> | d <sub>2</sub> | L  | l  | l <sub>1</sub> | l <sub>2</sub> | l <sub>3</sub> | l <sub>4</sub> | l <sub>5</sub> | S      | C      | Масса, кг |
|-------------|---------------|--|--------------------|----------------|----------------|----------------|-----|----------------|----------------|----|----|----------------|----------------|----------------|----------------|----------------|--------|--------|-----------|
|             |               |  | Поле до- пуска h11 | D <sub>1</sub> |                |                |     |                |                |    |    |                |                |                |                |                |        |        |           |
| 1           |               | 1,8  | 3,8                | 4,0            | 3,3            | 5,8            | 1,9 | 3,0            | M4-6e          | 50 | 23 | 28             | 8              | 6,0            | 27             | 5,0            | 0,8    | 0,0046 |           |
| 2           | M4-6e лев.    |  |                    |                |                |                |     |                |                |    |    |                |                |                |                |                |        |        |           |
| 3           | M4-6e         |  |                    |                |                |                |     |                |                |    |    |                |                |                |                |                |        |        |           |
| 4           | M4-6e лев.    |  |                    |                |                |                |     |                |                |    |    |                |                |                |                |                |        |        |           |
| 5           |               | 2,2  | 4,3                | 4,6            | 3,7            | 6,3            | 2,3 | 3,5            | M5-6e          | 55 | 25 | 28             | 8              | 29             | 5,5            | 1,0            | 0,0055 |        |           |
| 6           | M5-6e лев.    |  |                    |                |                |                |     |                |                |    |    |                |                |                |                |                |        |        |           |
| 7           | M5-6e         |  |                    |                |                |                |     |                |                |    |    |                |                |                |                |                |        |        |           |
| 8           | M5-6e лев.    |  |                    |                |                |                |     |                |                |    |    |                |                |                |                |                |        |        |           |
|             |               |  |                    |                |                |                |     |                |                | 69 |    |                |                |                |                |                |        | 0,0065 |           |

\* Размер обеспеч. инстр.  
 \*\* Размер для справок; для D<sub>3</sub> и S - при изготовлении деталей из шестигранных прутков.  
 \*\*\* При изготовлении деталей из шестигранных прутков.

№ изм. 3  
 № изв. 9421  
 2 7829  
 1 7242

№ дубликата 2667  
 № подлинника

Размеры, мм

Продолжение

| Типо-размер | Применяемость   | Для каната с условным диаметром* | D                 |                | D <sub>2</sub> | D <sub>3</sub> | d                 |                | d <sub>1</sub> | d <sub>2</sub> | L  | l  | l <sub>1</sub> | l <sub>2</sub> | l <sub>3</sub> | l <sub>4</sub><br>Пред. откл. ±0,5 | l <sub>5</sub> | S   | C<br>Пред. откл. +0,5 | Масса, кг |
|-------------|-----------------|----------------------------------|-------------------|----------------|----------------|----------------|-------------------|----------------|----------------|----------------|----|----|----------------|----------------|----------------|------------------------------------|----------------|-----|-----------------------|-----------|
|             |                 |                                  | Поле до-пуска H11 | D <sub>1</sub> |                |                | Поле до-пуска H11 | d <sub>1</sub> |                |                |    |    |                |                |                |                                    |                |     |                       |           |
| 9           |                 | 2,5                              | 4,9               | 5,2            | 4,3            | 8,1            | 2,7               | 4,0            | M6-6e          | 65             | 29 |    | 33             |                | 6,5            | 34                                 | 7,0            | 1,2 | 0,0090                |           |
| 10          | M6-6e лев.      |                                  |                   |                |                |                |                   |                |                |                |    |    |                |                |                |                                    |                |     |                       |           |
| 11          | M6-6e           |                                  |                   |                |                |                |                   |                |                |                |    |    |                |                |                |                                    |                |     |                       |           |
| 12          | M6-6e лев.      |                                  |                   |                |                |                |                   |                |                |                |    |    |                |                |                |                                    |                |     |                       |           |
| 13          |                 | 3,2                              | 6,0               | 6,3            | 5,2            | 8,1            | 3,5               | 4,5            | M6-6e          | 66             | 30 |    | 35             |                | 6,5            | 36                                 | 7,0            | 1,4 | 0,0097                |           |
| 14          | M6-6e лев.      |                                  |                   |                |                |                |                   |                |                |                |    |    |                |                |                |                                    |                |     |                       |           |
| 15          | M6-6e           |                                  |                   |                |                |                |                   |                |                |                |    |    |                |                |                |                                    |                |     |                       |           |
| 16          | M6-6e лев.      |                                  |                   |                |                |                |                   |                |                |                |    |    |                |                |                |                                    |                |     |                       |           |
| 17          |                 | 3,6                              | 6,3               | 6,7            | 5,4            | 11,5           | 3,8               | 5,0            | M8-6e          | 80             | 37 | 23 | 42             |                | 7,0            | 43                                 | 10,0           | 1,6 | 0,0180                |           |
| 18          | M8-6e лев.      |                                  |                   |                |                |                |                   |                |                |                |    |    |                |                |                |                                    |                |     |                       |           |
| 19          | M8-6e           |                                  |                   |                |                |                |                   |                |                |                |    |    |                |                |                |                                    |                |     |                       |           |
| 20          | M8-6e лев.      |                                  |                   |                |                |                |                   |                |                |                |    |    |                |                |                |                                    |                |     |                       |           |
| 21          |                 | 4,0                              | 7,1               | 7,8            | 6,2            | 11,5           | 4,4               | 6,0            | M8-6e          | 86             | 44 | 27 | 49             |                | 7,0            | 50                                 | 10,0           | 1,8 | 0,0227                |           |
| 22          | M8-6e лев.      |                                  |                   |                |                |                |                   |                |                |                |    |    |                |                |                |                                    |                |     |                       |           |
| 23          | M8-6e           |                                  |                   |                |                |                |                   |                |                |                |    |    |                |                |                |                                    |                |     |                       |           |
| 24          | M8-6e лев.      |                                  |                   |                |                |                |                   |                |                |                |    |    |                |                |                |                                    |                |     |                       |           |
| 25          |                 | 4,5                              | 8,4               | 9,0            | 7,2            | 11,5           | 4,8               | 7,0            | M10-6e         | 102            | 50 |    | 56             |                | 7,0            | 57                                 | 10,0           | 2,4 | 0,0354                |           |
| 26          | M10-6e лев.     |                                  |                   |                |                |                |                   |                |                |                |    |    |                |                |                |                                    |                |     |                       |           |
| 27          | M10-6e          |                                  |                   |                |                |                |                   |                |                |                |    |    |                |                |                |                                    |                |     |                       |           |
| 28          | M10-6e лев.     |                                  |                   |                |                |                |                   |                |                |                |    |    |                |                |                |                                    |                |     |                       |           |
| 29          |                 | 5,0                              | 8,7               | 9,3            | 7,4            | 13,8           | 5,4               | 7,0            | M10-6e         | 103            | 53 | 34 | 58             | 15             | 7,0            | 59                                 | 12,0           | 2,4 | 0,0360                |           |
| 30          | M10-6e лев.     |                                  |                   |                |                |                |                   |                |                |                |    |    |                |                |                |                                    |                |     |                       |           |
| 31          | M10-6e          |                                  |                   |                |                |                |                   |                |                |                |    |    |                |                |                |                                    |                |     |                       |           |
| 32          | M10-6e лев.     |                                  |                   |                |                |                |                   |                |                |                |    |    |                |                |                |                                    |                |     |                       |           |
| 33          |                 | 6,0                              | 10,0              | 10,8           | 8,6            | 13,8           | 6,3               | 8,0            | M10-6e         | 107            | 57 |    | 63             |                | 7,5            | 64                                 | 12,0           | 2,6 | 0,0480                |           |
| 34          | M10-6e лев.     |                                  |                   |                |                |                |                   |                |                |                |    |    |                |                |                |                                    |                |     |                       |           |
| 35          | M10-6e          |                                  |                   |                |                |                |                   |                |                |                |    |    |                |                |                |                                    |                |     |                       |           |
| 36          | M10-6e лев.     |                                  |                   |                |                |                |                   |                |                |                |    |    |                |                |                |                                    |                |     |                       |           |
| 37          |                 | 7,5                              | 12,2              | 13,8           | 10,4           | 16,2           | 7,7               | 10,0           | M12x1,5-6e     | 123            | 67 | 42 | 75             | 18             | 7,5            | 76                                 | 14,0           | 3,2 | 0,0860                |           |
| 38          | M12x1,5-6e лев. |                                  |                   |                |                |                |                   |                |                |                |    |    |                |                |                |                                    |                |     |                       |           |
| 39          | M12x1,5-6e      |                                  |                   |                |                |                |                   |                |                |                |    |    |                |                |                |                                    |                |     |                       |           |
| 40          | M12x1,5-6e лев. |                                  |                   |                |                |                |                   |                |                |                |    |    |                |                |                |                                    |                |     |                       |           |

\* Размер для справок.

№ изм. 3  
№ изв. 8421  
2  
7828  
1  
7242

2867

№. № дубликата  
№. № подлинника

Размеры, мм

Продолжение

| Типо-размер | Применяемость   | Для каната с условным диаметром* | D                |      | D <sub>2</sub> | D <sub>3</sub> | d              |                | L          | l   | l <sub>1</sub> | l <sub>2</sub> | l <sub>3</sub> | l <sub>4</sub><br>Пред. откл. ±0,5 | l <sub>5</sub> | S    | C<br>Пред. откл. +0,5 | Масса, кг |
|-------------|-----------------|----------------------------------|------------------|------|----------------|----------------|----------------|----------------|------------|-----|----------------|----------------|----------------|------------------------------------|----------------|------|-----------------------|-----------|
|             |                 |                                  | Поле допуска h11 |      |                |                | d <sub>1</sub> | d <sub>2</sub> |            |     |                |                |                |                                    |                |      |                       |           |
| 41          |                 | 8,0                              | 13,5             | 14,4 | 11,4           | 19,6           | 8,6            | 11,0           | M14x1,5-6e | 134 | 73             | 46             | 84             | 18                                 | 85             | 17,0 | 3,4                   | 0,1350    |
| 42          | M14x1,5-6e лев. |                                  |                  |      |                |                |                |                |            |     |                |                |                |                                    |                |      |                       |           |
| 43          | M14x1,5-6e      |                                  |                  |      |                |                |                |                | 154        |     |                |                |                |                                    |                |      |                       |           |
| 44          | M14x1,5-6e лев. |                                  |                  |      |                |                |                |                |            |     |                |                |                |                                    |                |      |                       |           |
| 45          |                 | 9,5                              | 15,9             | 17,2 | 13,4           | 21,9           | 10,2           | 13,0           | M16x1,5-6e | 146 | 78             | 50             | 91             | 20                                 | 92             | 19,0 | 4,0                   | 0,1804    |
| 46          | M16x1,5-6e лев. |                                  |                  |      |                |                |                |                |            |     |                |                |                |                                    |                |      |                       |           |
| 47          | M16x1,5-6e      |                                  |                  |      |                |                |                |                | 166        |     |                |                |                |                                    |                |      |                       |           |
| 48          | M16x1,5-6e лев. |                                  |                  |      |                |                |                |                |            |     |                |                |                |                                    |                |      |                       |           |

3. Материал: прутки шестигранные из стали 12X18H9T (X18H9T), заменитель - сталь 12X18H10T (X18H10T) по ТУ 14-1-378-72. Допускается изготавливать точением из прутков из стали 12X18H9T (X18H9T) или 12X18H10T (X18H10T) по ТУ 14-1-377-72.

4. Резьба - по ОСТ 1 00105-83.

5. Фаски резьбы - по ОСТ 1 00010-81.

6. Неуказанные предельные отклонения размеров, формы и расположения поверхностей - по ОСТ 1 00022-80.

7. У наконечников не допускается смещение оси резьбы относительно оси наконечника на размер, более предельного отклонения на наружный диаметр резьбы. Не допускается смещение оси отверстия d относительно оси поверхности D, более 0,2 мм.

8. Покрытие: Хим.Пас.\*\*\*

9. Маркировать типоразмер электрографическим способом.

10. Клеймить окончательную приемку для типоразмеров 1 - 24 на бирке, для остальных типоразмеров - на детали ударным способом.

11. Технические условия - по ОСТ 1 00767-75.

Пример наименования и обозначения резьбового наконечника типоразмера 43:

Наконечник 43 - ОСТ 1 12135-75

\* Размер для справок.  
\*\*\* По действующему в отрасли документу.

№ изм. 3  
№ изв. 9421

2 7829

1 7242

Изм. № дубликата  
Изм. № подлинника  
2867

ЛИСТ РЕГИСТРАЦИИ ИЗМЕНЕНИЙ  
 ОСТ 1 12135-75  
 НАКОНЕЧНИКИ РЕЗЬБОВЫЕ  
 Конструкция и размеры

| № изм. | Номера страниц |            |       |               | Номер "Изв. об изм." | Подпись      | Дата     | Срок введения изменения |
|--------|----------------|------------|-------|---------------|----------------------|--------------|----------|-------------------------|
|        | Измененных     | Замененных | Новых | Анулированных |                      |              |          |                         |
| 1      | 3              | —          | —     | —             | 7242                 | <i>И. С.</i> | 24/10/78 | 1/1-79г.                |