



УДК 624.21.095.5

УСТРОЙСТВО ТРОТУАРОВ АВТОДОРОЖНЫХ МОСТОВ И ПУТЕПРОВОДОВ

1. ОБЛАСТЬ ПРИМЕНЕНИЯ

Технологическая карта разработана на основе применения методов научной организации труда и предназначена для использования при составлении проектов производства работ и организации труда на объекте. Карта составлена на устройство тротуаров и водоотвода мостов и путепроводов на автомобильных дорогах.

Технологическая карта составлена на комплекс работ по устройству тротуаров четырехпролетного путепровода, построенного по схеме $15+2 \times 24+15$ м. Ширина проезжей части 8 м и два тротуара по 1,5 м (габарит Г8)

Карта предусматривает устройство тротуаров на унифицированных сборных железобетонных пролетных строениях для автодорожных и городских мостов (типовой проект инв. № 384/10-11).

Тротуары шириной 1,5 м состоят из подтротуарных балок и тротуарных блоков (рис. 1). Подтротуарные балки длиной 3 м имеют по концам закладные планки. При их установке производится приварка этих планок к закладным деталям в плитах крайних балок.

Тротуарные блоки Г-образной формы длиной 2,99 м, шириной 1,75 м опираются с внутренней стороны пролетного строения на ребро, а с наружной—на подтротуарные балки.

В технологическую карту включено устройство водоотвода, гидроизоляция под тротуарами, устройство тротуаров и перекрытие деформационных швов.

Во всех случаях применения настоящей карты необходима привязка ее к местным условиям производства работ.

Привязка типовой технологической карты к местным условиям строительства заключается в уточнении объемов работ, средств механизации, потребности в материальных ресурсах.



Рис. 1. Конструкция тротуаров

1—подтротуарная балка Б-1; 2—тротуарный блок Т-2; 3—насечка бетонной поверхности; 4—заливка цементным раствором; 5—бетонный упор; 6—смазка цементным раствором; 7—закладные детали; 8—два слоя битумной мастики

Количество монтажных элементов на устройство тротуаров на путепровод, их размеры и вес даны в таблице.

Наименование блоков	Марка блоков	Размеры, м	Объем блока, м ³	Вес блока, т	Количество, шт.
Подтротуарные балки . . .	Б-1	2,99×0,32×0,12	0,1	0,25	52
Концевые подтротуарные балки		2,99×0,32×0,12	0,1	0,25	4
Тротуарные блоки	Т-2	2,99×1,75×0,42	0,58	1,5	42
Тротуарные блоки	Т-2 вод	2,99×1,75×0,42	0,55	1,4	10
Концевые тротуарные блоки		2,99×1,75×0,42	0,58	1,5	4

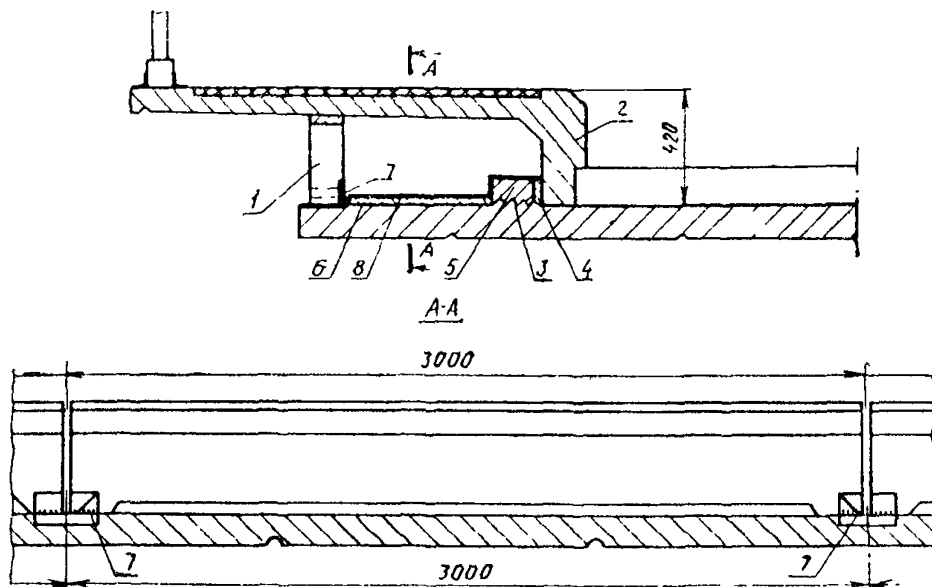
II. УКАЗАНИЯ ПО ТЕХНОЛОГИИ ПРОИЗВОДСТВА РАБОТ

До начала работ по устройству тротуаров должны быть омоноличены продольные швы между балками пролетных строений.

Подтротуарные балки и тротуарные блоки подвозят к месту работ автомашинами и выгружают на проезжей части вдоль оси путепровода, согласно монтажной схеме.

Установка подтротуарных балок и тротуарных блоков предусмотрена автомобильным краном К-61. При установке конструкций весом до 2 т кран К-61 с длиной стрелы 7,35 м может работать без выносных опор.

В том случае, если монтаж тротуаров следует непосредственно за монтажом пролетных строений, рекомендуется использовать тот же кран, которым устанавливаются балки (если он не требуется для монтажа балок на следующем объекте).

Технологическая карта предусматривает ведение работ последовательно по одной стороне путепровода, затем по другой.

При устройстве тротуаров выполняют следующие работы:

- устройство бетонных упоров;
- устройство водоотвода;
- укладка подтротуарных балок;
- изоляция поверхности балок под тротуарами и перекрытие деформационных швов под тротуарами;
- укладка тротуарных блоков с омоноличиванием;
- перекрытие деформационных швов между тротуарными блоками смежных пролетов.

Устройство бетонных упоров

Для предохранения от сдвига тротуарных блоков под ними устраивается бетонный упор размером 150×100 мм (см. рис. 1).

Поверхность балок в местах устройства бетонных упоров обрабатывается насечкой. Так как объемы работ небольшие, насечка может производиться зубилом вручную. При больших объемах работ насечка производится пневмобучардой.

Опалубка упоров выполняется в виде короба без дна. Бетон для бетонирования упоров подвозится автосамосвалом и выгружается на боек. В опалубку бетон укладывается лопатами и заглаживается мастерком.

Устройство водоотвода

Поперечный водоотвод с проезжей части путепровода осуществляется через специальные водоотводные устройства, устанавливаемые с наружной стороны путепровода на расстоянии 590 мм от оси крайней балки.

В продольном направлении водоотводные устройства устанавливаются на расстоянии 49 см от конца балки.

Водоотводное устройство состоит из водопропускной труб-

ки диаметром 150 мм, устанавливаемой в отверстие плиты балки, и водоотводного железобетонного лотка (рис. 2).

Водоотводные лотки имеют трапециевидную форму, при этом наклонная грань устанавливается по току воды.



Рис 2. Устройство водоотвода:

1—тротуарный блок, 2—упор тротуара, 3—заливка цементным раствором, 4—граница укладки покрытия, 5—монолитный бетон, 6—водоотводный лоток, 7—водоотводная трубка

В местах установки водоотводных трубок устанавливаются тротуарные блоки с отверстиями для пропуска воды.

Водоотводные лотки бетонизируются одновременно с устройством бетонных упоров. Затем укладывается изоляция водоприемных лотков с установкой водоотводных трубок и заведе-

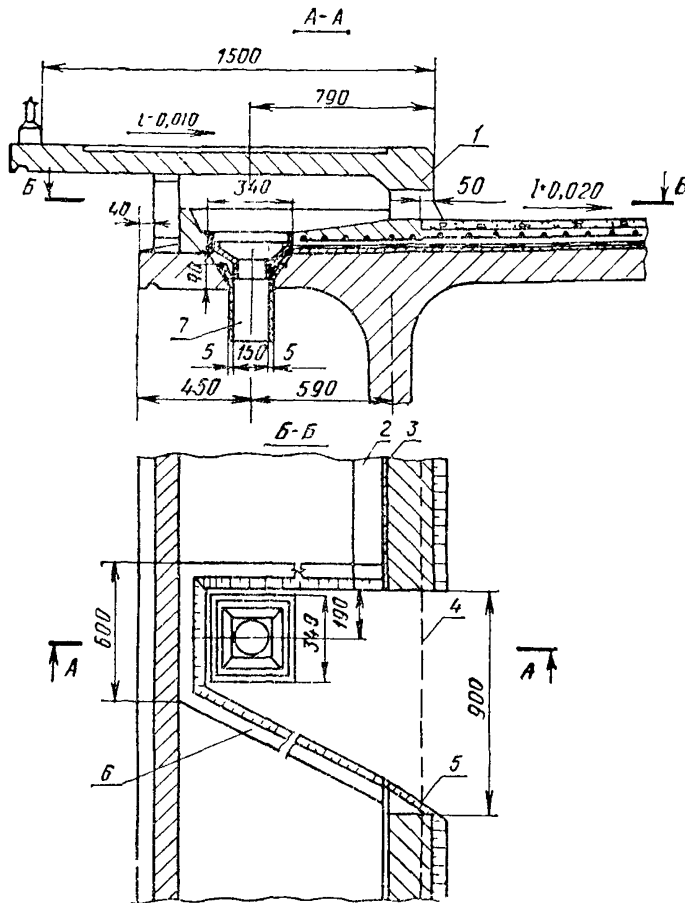
нием в них изоляции. Изоляция водоотводных лотков выводится за грань тротуара и затем перекрывается изоляцией проезжей части.

Укладка подтротуарных балок

Подтротуарные балки размером $2,99 \times 0,32 \times 0,12$ м располагаются на пролетных строениях (рис. 3). На пролетных строениях длиной 15 м укладывается по 5 балок с каждой стороны, на пролетных строениях длиной 24 м—по 8 балок. Кроме того, на устоях укладывается по одному концевому блоку.



Рис. 3. Схема разбивки тротуарных блоков и подтротуарных балок для пролета длиной 15 м при ширине тротуаров 1,5 м:

1—подтротуарные балки, 2—тротуарные блоки; 3—перильное ограждение

Укладка балок производится краном К-61 без установки крана на выносные опоры. Балка строится двухветвевым стропом за две монтажные петли.

Укладка подтротуарных балок начинается по одной стороне путепровода на береговой опоре. Укладываются балки одного пролета, производится их выверка по шнуру и уровню, после чего свариваются закладные части.

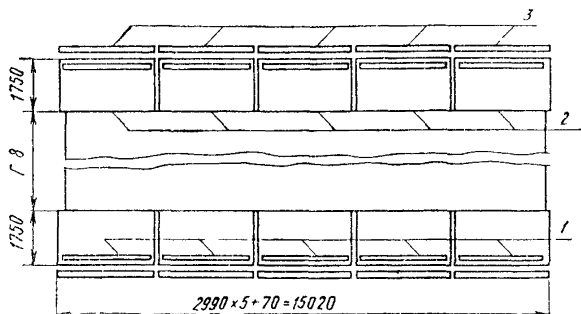
При необходимости для выравнивания верхней поверхности балок могут применяться металлические прокладки, привариваемые к закладным частям в подтротуарных балках и в плитах балок пролетного строения.

Таким же образом укладываются подтротуарные балки на следующем пролете и т. д.

Изоляция поверхности балок под тротуарами

На поверхность балок под тротуарами между подтротуарной балкой и бетонным упором наносится слой цементной

смазки толщиной 2 см. По поверхности цементной смазки и бетонных упоров наносится два слоя битумной мастики.

До установки тротуарных блоков перекрываются деформационные швы между балками пролетных строений в пределах тротуаров (рис. 4). В шов укладывается оцинкованный лист



Рис. 4. Перекрытие деформационных швов тротуаров.
1—битумная мастика; 2—резиновая трубка диаметром 35 мм, 3—пеньковый канат, 4—компенсатор, 5—битумная мастика

(компенсатор) длиной 880 мм, внутрь которого укладывается пеньковый канат диаметром 24 мм. Сверху пеньковый канат заливается горячей битумной мастикой.

Укладка тротуарных блоков с омоноличиванием и перекрытие деформационных швов

Установку тротуарных блоков производят после окончания изоляционных работ под тротуарами. Блоки весом 1,5 т

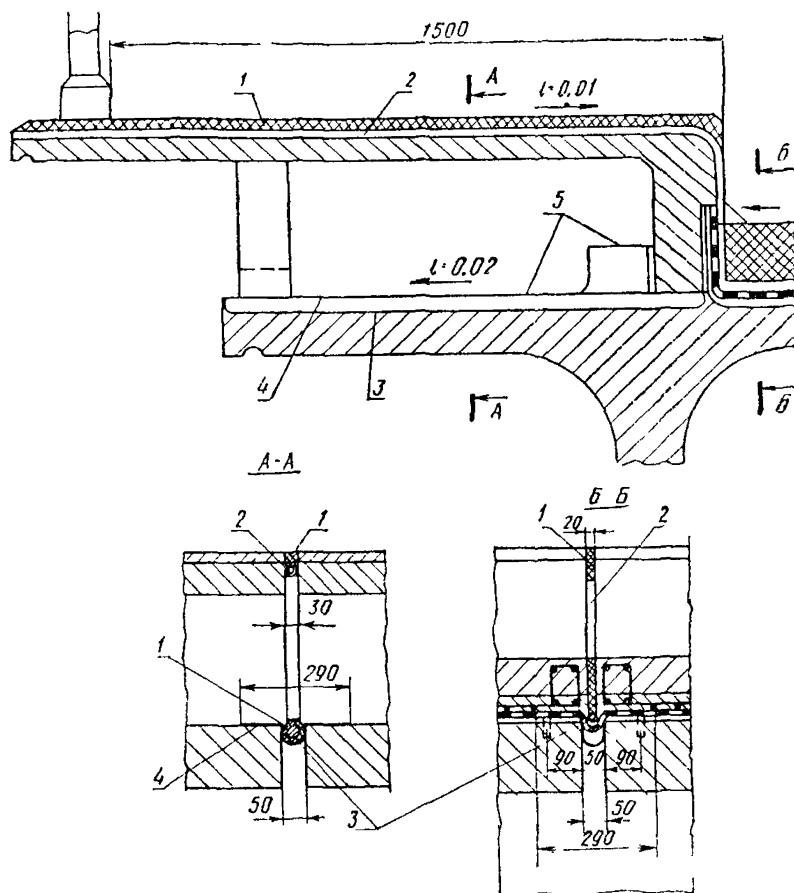
монтируют краном К-61 без установки крана на выносные опоры.

Укладку блоков начинают на береговой опоре. Устанавливают блоки одного пролета, производят их выверку по шнуру, уровню и отвесу, после чего устанавливают блоки следующего пролета.

Тротуарные блоки ставятся без крепления. При наличии в балках остаточного строительного подъема или других неровностей в плите проезжей части, во избежание криволинейного очертания тротуаров, тротуарные блоки устанавливаются на слой цементного раствора переменной толщины. После установки тротуарных блоков одной стороны путепровода щели между ребром тротуарного блока и бетонным упором заливают цементным раствором с помощью трубок через специальные отверстия в плите тротуарных блоков. В деформационные швы между тротуарными блоками двух смежных пролетов запрессовывается резиновая трубка и сверху заливается битумной мастикой (см. рис. 4).

При выполнении работ по устройству тротуаров необходимо соблюдать следующие основные требования техники безопасности:

- погрузочно-разгрузочные работы разрешается производить только под руководством ответственного лица;

- элементы и конструкции во время перемещения должны удерживаться от раскачивания оттяжками из пенькового каната или тонкого гибкого троса;

- запрещается подтягивать элементы краном; во всех случаях грузовой полиспасть должен занимать вертикальное положение;

- запрещается вручную направлять и поворачивать конструкцию при подъеме;

- запрещается находиться в зоне действия крана во время подъема конструкций;

- при установке крана на рабочей площадке его необходимо затормозить ручным тормозом и принять меры против самопроизвольного движения;

- запрещается перевозить блоки автотранспортом без надежного их закрепления;

- рабочие, производящие установку подтротуарных балок, прикрепляются монтажными ремнями к тросу, протянутому по плите балок и закрепленному через отверстия для водоотводных трубок;

- рабочие, занятые на насечке бетонных поверхностей, должны быть обеспечены защитными очками;

- сварочные установки на время их передвижения с одного рабочего места на другое необходимо отсоединять от сети;

- присоединение и отсоединение от сети сварочного агрегата должно производиться электротехническим персоналом;

приготовление битумной мастики допускается на специально отведенной для этой цели площадке, удаленной от огнеопасных стросний и складов не менее чем на 50 м и не менее 15 м от бровок траншей и котлованов;

котлы для варки и разогрева изоляционных и битумных мастик должны быть в исправном состоянии и иметь плотно закрывающиеся несгораемые крышки. Заполнение котлов допускается не более чем на $\frac{3}{4}$ их емкости;

загружаемый в котел наполнитель должен быть сухим;

при установке битумного котла на открытом воздухе над ним обязательно устраивается несгораемый навес. Около котла должен быть комплект противопожарных средств—огнетушители, лопаты и сухой песок;

доставку горячей битумной мастики к рабочим местам следует осуществлять в специальных металлических бачках с плотно закрывающимися крышками. Переноска мастик в открытой таре запрещается.

Рабочие, занятые приготовлением и применением битумных мастик, должны быть обеспечены спецодеждой и защитными очками. При работе должно быть исключено попадание горячего битума на кожный покров рабочих.

При сооружении тротуаров путепровода следует руководствоваться следующими техническими документами:

1. СНиП III-Д.2-62. Мосты и трубы. Правила организации и производства работ. Приемка в эксплуатацию.

2. Типовой проект унифицированных пролетных строений из предварительно напряженного железобетона для мостов и путепроводов на автомобильных и городских дорогах. Нормы конструктивных деталей, инв. № 384/10.

3. Инструкция по гидроизоляции проезжей части и устоев железнодорожных мостов и водопропускных труб (ВСН 32-60).

4. СНиП III-A.11-70. Техника безопасности в строительстве.

5. Правила техники безопасности и производственной санитарии при сооружении мостов и труб (Оргтрансстрой, 1969).

6. Правила техники безопасности при строительстве, ремонте и содержании автомобильных дорог (СоюздорНИИ Минтрансстроя, 1969).

7. Типовая инструкция по технике безопасности для гидроизолирующих при строительстве гидротехнических сооружений (Оргтрансстрой, 1969).

III. УКАЗАНИЯ ПО ОРГАНИЗАЦИИ ТРУДА

Работы по устройству тротуаров выполняют в две смены двумя комплексными бригадами, работающими по одному аккордно-премиальному наряду.

Состав каждой бригады:

Монтажник конструкций	5 разр.—1 М ₁ (электросварщик 4 разр.)
"	" 4 " —1 М ₂ (гидроизолировщик 4 разр.)
"	" 3 " —1 М ₃
"	" 2 " —1 М ₄ (гидроизолировщик 2 разр.)
Бетонщик	4 разр.—1 Б ₁
"	3 " —1 Б ₂
Гидроизолировщик	3 разр.—1 И ₁
"	2 " —1 И ₂
Машинист крана	6 разр.—1 (Мк)

В скобках указаны вторые профессии, которые должны иметь члены комплексной бригады.

Комплексная бригада из 8 чел. распределяется на 3 звена:

Звено № 1	Звено № 2	Звено № 3
Монтажник конструкций (бригадир)	Бетонщик	Гидроизолировщик
5 разр.—1 (М ₁)	4 разр.—1 (Б ₁)	3 разр.—1 (И ₁)
4 " —1 (М ₂)	3 " —1 (Б ₂)	2 " —1 (И ₂)
3 " —1 (М ₃)		
2 " —1 (М ₄)		

Звено № 1 выполняет выгрузку и установку подтротуарных балок и тротуарных блоков и устройство деформационных швов между тротуарными блоками смежных пролетов.

На выгрузке конструкций краном занято двое рабочих этого звена (5 и 3 разр.). Остальные двое рабочих 4 и 2 разр. в это время перекрывают деформационные швы под тротуарами и выполняют транспортные работы.

Укладку подтротуарных балок производит звено № 1 в полном составе, при этом трое рабочих производят строповку и установку балки, а один рабочий 5 разр., имеющий профессию электросварщика 4 разр., производит приварку закладных частей в подтротуарных балках и плите проезжей части.

Установку тротуарных блоков краном и устройство деформационных швов между блоками смежных пролетов производит все звено № 1.

Устройство бетонных упоров, водоотвода с изоляцией и омоноличивание тротуарных блоков выполняют двое рабочих звена № 2—бетонщики 4 и 3 разр.

Двое рабочих звена № 3 (гидроизолировщики 3 и 2 разр.) делают насечку и очистку бетонной поверхности, нанесение цементной смазки и битумной обмазки и заполнение зазоров между тротуарными блоками и упором.

Разогрев и варку битума производят на месте работ рабочие этого же звена. Первые 2 ч оба рабочих затапливают котел и занимаются варкой битума, затем один рабочий 2 разр. варит битум, а второй рабочий 3 разр. подносит битум и наносит его на бетонную поверхность кистями.

После выполнения работ по одной стороне путепровода звено рабочих переходит на вторую сторону и выполняет работы в той же последовательности.

IV. ГРАФИК ПРОИЗВОДСТВА РАБОТ

№ п/п	Наименование работ	Единица измерения	Объем работ	Трудоёмкость чел-ч		Состав звена	С М Е Н Ы										
				рабочих	машинисты		1	2	3	4	5	6	7				
1	Насечка бетонной поверхности под упоры	100 м ²	0,34	20	-	Гидроизоляровщики: 3 разр.-I (И ₁) 2 " -I (И ₂) бетонщики: 4 разр.-I (Б ₁) 3 " -I (Б ₂)	И ₁ 2										
2	Очистка поверхности	"	2,5	12	-		И ₁ 2										
3	Смазка цементным раствором под тротуарными	м ²	143	32	-		И ₁ 2										
4	Обмазка битумом под тротуарными и варка битума	"	180	32	-		И ₁ 2										
5	Заполнение зазоров между тротуарными блоками и упором	пог.м	147	16	-		И ₁ 2										
6	Устройство бетонных упоров и водоприемных лотков	"	168	64	-		Б ₁ 2										
7	Установка водоотводных трубок с изоляцией	I трубка	10	16	-		Б ₁ 2										
8	Обмолочивание тротуарных блоков	I блок	56	32	-		Б ₁ 2										
9	Выгрузка подтротуарных балок	I блок	56	16	8		Монтажники конструкций: 5 разр.-I (М ₁) 4 " -I (М ₂) 3 " -I (М ₃) 2 " -I (М ₄)	М ₁ 3									
10	Укладка подтротуарных балок	I блок	56	64	16	М ₁ 234											
11	Выгрузка тротуарных блоков	I блок	56	16	8	М ₁ 3											
12	Укладка тротуарных блоков	I блок	56	64	16	М ₁ 234											
13	Устройство деформационных швов между тротуарами	пог.м	20	32	-	Машинист крана 6 разр.-I											
14	Устройство деформационных швов под тротуарами	I шов	10	16	-		М ₂ 4										
15	Транспортные и прочие работы	чел-ч	16	16	-		М ₂ 4										

итого

448 48

Условные обозначения: — работа звена рабочих
- - - работа машиниста крана

V. КАЛЬКУЛЯЦИЯ ЗАТРАТ ТРУДА

№ пп	Шифр норм	Наименование работ	Состав звена	Единица измерения	Объем работ на путе-провод	На единицу измер.		На весь объем работ	
						норма времени, чел-ч (маш-ч)	расценка, руб.—коп.	нормативное время, чел-ч (маш-ч)	сумма заработной платы, руб.—коп.
1	§ 4—2—16, № 16	Насечка бетонной поверхности под упоры	Бетонщик 2 разр.—1	100 кв м	0,34	62	30—57	21,08	10—39
2	§ 4—3—46, № 2	Устройство опалубки упоров и водоприемных лотков	Плотники: 4 разр.—1 3 » —2	1 кв м опал.	40	1,05	0—60,7	42	24—28
3	§ 4—3—46, № 4	Разборка опалубки упоров и лотков	Плотники: 3 разр.—1 2 » —1	То же	40	0,26	0—13,6	10,4	5—44
4	§ 4—4—31, № 2, примени- тельно	Бетонирование упоров и водоприемных лотков	Бетонщики: 5 разр.—1 4 » —1 3 » —2	м ³	3,4	6	3—66	20,4	12—44
5	§ 4—1—23, № 1, примени- тельно	Смазка цементным раствором под тротуарами	Бетонщики: 4 разр.—1 2 » —1	м ²	143	0,23	0—12,9	32,89	18—45
6	§ 11—29, № 2а, приме- чание, К=0,85	Обмазка битумом под тротуарами за 2 раза	Гидроизоли- ровщики 4 разр.—1 2 » —1	100 м ²	1,8	11,3	6—31	20,34	11—36

7	§ 4—4—65, № 1, примени- тельно	Укладка подтrotуарных ба- лок	Монтажники конструкций. 5 разр —1 4 » —1 3 » —1 Машинист крана 5 разр —1	1 блок	56	<u>1,17</u> (0,39)	<u>0—73,4</u> 0—27,4	<u>65,5</u> (21,84)	<u>41—10</u> 15—34
8	§ 4—4—65, № 3, примени- тельно	Приварка закладных дета- лей подтrotуарных балок	Электро- сварщик 4 разр —1	То же	56	0,37	0—23,1	20,7	12—94
9	§ 4—2—16, № 3	Подметание поверхности ба- лок перед смазкой	Бетонщик 1 разр —1	100 м ²	2,5	7,9	3—46	19,75	8—65
10	§ 4—4—85, № 1	Выгрузка подтrotуарных балок и тrotуарных блоков	Монтажники конструкций 4 разр —1 3 » —1 Машинист крана 5 разр —1	1 блок	112	<u>0,33</u> (0,165)	<u>0—19,5</u> 0—11,6	<u>36,96</u> (18,48)	<u>21—84</u> 12—99
11	§ 4—4—65, № 2	Укладка тrotуарных блоков	Монтажники конструкций 5 разр —1 4 » —1 3 » —4 Машинист крана 5 разр —1	То же	56	<u>1,17</u> (0,195)	<u>0—69,2</u> 0—13,7	<u>65,5</u> (10,9)	<u>38—75</u> 7—67
12	§ 4—4—65, № 4	Омоноличивание тrotуар- ных блоков	Бетонщики 4 разр —1 3 » —2	»	56	0,87	0—50,3	48,72	28—17

№ пп	Шифр норм	Наименование работ	Состав звена	Единица измерения	Объем работ на путепровод	На единицу измер.		На весь объем работ	
						норма времени, чел-ч (маш-ч)	расценка, руб.—коп.	нормативное время, чел-ч (маш-ч)	сумма заработной платы, руб.—коп.
13	§ 11—33, примечание, $K=1,25$	Устройство деформационных швов под тротуарами $1,2 \times 1,25 = 1,5$ чел-час	Гидроизолировщики: 4 разр.—1 2 » —1	1 м шва	12	1,5	0—83,8	18	10—06
14	§ 11—13, № 2а, применительно	Устройство изоляции водоотводных лотков	Термоизолировщики: 4 разр.—1 3 » —2 2 » —2	1 м ² изоляции	8,5	0,78	0—42,4	6,63	3—60
15	§ 11—15, № 2а, применительно	Установка водоотводных трубков и их изоляция	Термоизолировщики: 5 разр.—1 3 » —1 2 » —2	1 соедин.	10	0,74	0—41,5	7,4	4—15
16	§ 11—46, № 2б	Варка битума	Гидроизолировщики: 3 разр.—1 2 » —1	1 т	1,25	13,5	7—07	16,9	8—84
17	§ 11—46, № 3б	Разогрев битума	То же	»	0,65	10,5	5—50	6,8	3—58
18	§ 4—4—97, № 5, применительно	Заполнение зазора между упором и тротуарным блоком	Монтажники конструкций: 4 разр.—1 3 » —1	1 м шва	147	0,15	0—08,9	22,05	13—08

19	§ 11—33, приме- чание, K=1,25	Устройство деформацион- ных швов тротуаров 1,2×1,25=1,5 чел-час	Гидроизоли- ровщики 4 разр.—1 2 » —1	1 м шва	20	1,5	0—83,8	30	16—76
20	По каль- куляции	Транспортные работы	Подсобный рабочий 1 разр.—1	ч-час	7,78	1	0—43,8	7,78	3—40
21	§ 5—4—6, приме- чание, K=0,5	Очистка закладных частей после сварки перед штукатур- кой	Монтажник конструкций 3 разр.—1	1 м ²	2	0,4	0—22,2	0,8	0—44,4
22	§ 5—2—17, № 8, приме- чание, K=1,5	Очистка закладных деталей от бетона перед сваркой	То же	10 м ²	0,2	6,9	4—35	1,38	0—87
23	§ 8—8, № 2, примени- тельно	Штукатурка закладных ча- стей	Штукатуры: 4 разр.—1 2 » —1	м ²	2	2	1—12	4	2—24
24	По факти- ческим за- тратам	Прочие работы	Монтажники конструкций 4 разр.—1 2 » —1	чел-ч	8	1	0—55,9	8	4—47
		Итого						534	305—30
		Итого (чел-дн)						(51,22)	36—00
								66,7	
								6,4	

VI. ОСНОВНЫЕ ТЕХНИКО-ЭКОНОМИЧЕСКИЕ ПОКАЗАТЕЛИ

Объем бетонной и железобетонной кладки	41,2 м ³
В том числе:	
сборный железобетон	37,8 м ³
бетон упоров	3,4 м ³
Общая длина путепровода	78,25 м

Наименование показателей	Единица измерения	По калькуляции	По графику	На сколько процентов показатель по графику больше (+) или меньше (-), чем по калькуляции
Трудовоемкость на 1 пог. м путепровода (без учета работы машинистов)	чел-дн	0,854	0,716	-16
То же с учетом работы машиниста крана	»	0,935	0,792	-18,3
Средний разряд рабочих	разр.	3,24	3,25	+0,3
Затраты маш-смен	маш-смен	6,4	6	-6,2
Среднедневная заработная плата одного рабочего	руб.	4,57	5,45	+19,2
Выработка 1 рабочего в смену	пог. м тротуаров		2,8	

VII. МАТЕРИАЛЬНО-ТЕХНИЧЕСКИЕ РЕСУРСЫ

А. Основные материалы, полуфабрикаты, детали и конструкции

Наименование	Единица измерения	Количество на путепровод
Подтротуарные балки	шт. м ³	56 5,6
Тротуарные блоки	»	56 32,2
Бетоновая смесь	»	3,4
Раствор цементный	»	3,0
Мастика битумная	т	1,25
Оцинкованный лист	кг	140
Электроды	»	3,6
Водоотводные трубки	т	0,365
Стеклокань	м ²	20,4
Сетка металлическая	»	10

Б. Машины, оборудование, инструмент и инвентарь

Наименование	Количество, шт.
Кран на пневмоколесном ходу К-61	1
Автомашины ЗИЛ-150	2
Автосамосвалы ЗИЛ-555	2
Стропы инвентарные	4
Оттяжки из веревок	4
Электросварочный агрегат САК-2	1
Мастерки	2
Ведро	4
Лопаты совковые	4
Лопаты штыковые	4
Кувалды	3
Зубила	4
Молотки	2
Метлы	4
Кисти	4
Метры стальные	2
Отвесы	2
Уровни	2
Ящики для раствора	2

*Технологическая карта разработана Днепропетровской НИС
(исполнители Г. М. Немец и Т. С. Усикова) под руководством
отдела внедрения передового опыта и технического нормиро-
вания в строительстве инженерных сооружений института
«Оргтрансстрой»*

Редактор Д. Я. Назевич

Москва 1971

Техн. редактор Э В. Колосова

Л 109834	Подп к печати 22 октября 1971 г	Объем 1,25 печ л
0,98 авт. л	1,03 уч.-изд. л	Зак. 580. Тир 1300 Бесплатно

Типография института «Оргтрансстрой» Министерства транспортного
строительства, г. Вельск Арханг. обл