



**СОВЕТ ЭКОНОМИЧЕСКОЙ ВЗАИМОПОМОЩИ**

---

**СТАНДАРТ СЭВ  
СТ СЭВ 1630-79**

**ИЗДЕЛИЯ РАДИАЦИОННО-ЗАЩИТНОЙ ТЕХНИКИ  
ЭКРАНЫ НАБОРНЫЕ ИЗ БЛОКОВ  
ЗАЩИТНЫХ СВИНЦОВЫХ  
ОБЩИЕ ТЕХНИЧЕСКИЕ УСЛОВИЯ**

Цена 5 коп.

1981

**Постановлением Государственного комитета СССР по стандартам от 30.06. 1981 г. № 3185 стандарт Совета Экономической Взаимопомощи СТ СЭВ 1630—79 введен в действие непосредственно в качестве государственного стандарта СССР**

**в договорно-правовых отношениях по сотрудничеству**

**с 01.01. 1982 г.**

**в народном хозяйстве СССР**

**с 01.01. 1982 г.**

<b>СОВЕТ ЭКОНОМИЧЕСКОЙ ВЗАИМОПОМОЩИ</b>	<b>СТАНДАРТ СЭВ</b>	<b>СТ СЭВ 1630—79</b>
	Изделия радиационно-защитной техники <b>ЭКРАНЫ НАБОРНЫЕ ИЗ БЛОКОВ ЗАЩИТНЫХ СВИНЦОВЫХ</b> Общие технические условия	Группа <b>Ф72</b>

Настоящий стандарт СЭВ распространяется на экраны наборные из блоков защитных свинцовых с толщиной 50 и 100 мм.

### 1. ТЕРМИНЫ И ОПРЕДЕЛЕНИЯ

1.1. **Экран наборный из блоков защитных свинцовых** (далее в тексте — **экран наборный** или **экран**) — приспособление для радиационной защиты, состоящее из блоков защитных свинцовых, обеспечивающих ослабление ионизирующих излучений в определенном направлении.

1.2. **Экраны стационарные** — экраны, установленные на полу или на стационарной подставке.

1.3. **Экраны подвижные** — экраны, установленные на подвижных подставках.

1.4. **Монтажные размеры экрана** — размеры толщины, длины, ширины и высоты, определенные суммой монтажных размеров по СТ СЭВ 235—75.

1.5. **Рабочая зона обслуживания** — объем, в котором производятся рабочие манипуляции за экраном.

### 2. ТИПЫ, ОСНОВНЫЕ ПАРАМЕТРЫ И РАЗМЕРЫ

2.1. В зависимости от способа установки экраны подразделяются на типы:

экраны наборные стационарные, установленные на полу;  
экраны наборные стационарные, установленные на подставке;

экраны наборные подвижные.

2.2. В зависимости от толщины радиационной защиты заменяемых блоков экраны подразделяются на два ряда:

с толщиной 50 мм;  
с толщиной 100 мм.

**Утвержден Постоянной Комиссией по стандартизации  
Берлин, июнь 1979 г.**

2.3. В зависимости от других конструктивных и эксплуатационных признаков экраны могут быть различных типоразмеров. Примерные типовые схемы некоторых наборных экранов даны в информационном приложении 1.

2.4. Основные параметры и размеры наборных экранов из блоков свинцовых защитных даны в табл. 1, а другие приведены в информационном приложении 2 как предпочтительные.

Таблица 1

Размеры в мм

Наименование параметра	Величина параметра
1. Основной защитный материал	По СТ СЭВ 235—75
2. Основные составные защитные элементы	Блоки защитные свинцовые по СТ СЭВ 235—75
3. Монтажные размеры	Кратные 50

### 3. УСЛОВНОЕ ОБОЗНАЧЕНИЕ

Наборные экраны из блоков защитных свинцовых обозначаются следующим образом:

— первый знак «Е» обозначает экраны;

— второй знак «А» обозначает наборные блоки защитные свинцовые;

третий знак обозначает способ установки экранов для пользования:

Г — стационарные на полу,

Н — стационарные на столе,

Р — подвижные на стойке с колесами;

четвертый знак — 50 или 100, поставленный через тире после вышеуказанных трех знаков, обозначает толщину экрана, определяемую толщиной вмонтированных свинцовых блоков;

пятый знак, обозначаемый цифрой и поставленный в скобках, определяют соответствующий типоразмер экрана, установленного изготовителем.

Пример условного обозначения:

**ЕАГ — 50(1) СТ СЭВ 1630—79**

— экран из наборных свинцовых защитных блоков, стационарный на полу, с защитной толщиной 50 мм, типоразмер 1.

### 4. ТЕХНИЧЕСКИЕ ТРЕБОВАНИЯ

4.1. Общие технические требования для свинцовых защитных блоков по СТ СЭВ 235—75; для сплошных свинцовых

защитных блоков по СТ СЭВ 236—75; для свинцовых защитных блоков с шаровым по СТ СЭВ 237—75; для свинцовых защитных блок-окон по СТ СЭВ 532—77.

4.2. При монтаже блоков в экран, необходимо использовать максимально их шахматное распределение по вертикали.

4.3. Площадка, на которой сооружается экран, должна быть гладкой и горизонтальной с отклонениями  $\pm 2$  мм на 1000 мм длины.

4.4. Допустимые отклонения от монтажных размеров экранов определяются суммой допустимых отклонений от монтажных размеров блоков, участвующих в данном направлении.

4.5. При различных допусках монтажных размеров отдельных рядов группировка блоков в данном ряду должна осуществляться таким образом, чтобы максимальный допуск был распределен равномерно между отдельными блоками, причем зазор между двумя соседними блоками не должен превышать 0,6 мм. При невозможности распределить зазор в указанных пределах допускается его уменьшение, используя для этого дополнительные свинцовые ленты необходимых размеров.

4.6. Масса экранов должна быть такой, чтобы нагрузка на пол не превышала 10 кН/м<sup>2</sup>, за исключением случаев, когда конструктивные возможности пола допускают большие нагрузки. Нагрузку на пол определяют на площадке, на которой сооружен или установлен экран.

4.7. Используемые в экранах смотровые системы — перископная, зеркальная или смотровые окна, должны обеспечивать визуальный обзор во всей рабочей зоне обслуживания.

4.8. Используемые в экранах приспособления для дистанционной работы должны обеспечивать обслуживание во всех точках рабочей зоны обслуживания.

4.9. Освещенность рабочей зоны обслуживания должна быть в пределах от 300 до 500 лк. Для наборных экранов со смотровыми окнами освещенность должна устанавливаться с учетом светопропускания смотрового окна, чтобы обеспечить освещенность 300—500 лк.

4.10. Элементы, входящие в конструкцию экрана, должны иметь шероховатость по СТ СЭВ 235—75.

4.11. Все элементы, входящие в конструкцию экранов, должны быть изготовлены из коррозионно-стойких материалов или должны иметь соответствующие коррозионно-стойкие покрытия по СТ СЭВ 235—75.

4.12. Защитная способность экранов должна быть однородной во всех направлениях, защищаемых экраном. Отклонение в однородности защиты не должно приводить к превышению

номинального значения мощности экспозиционной дозы более чем на 25% площади диаметром 15 мм при испытании с источником кобальт-60.

## 5. ПРАВИЛА ПРИЕМКИ И МЕТОДЫ ИСПЫТАНИЙ

5.1. Правила приемки и методы испытаний свинцовых защитных блоков, входящие в конструкции экранов — по СТ СЭВ 235—75, СТ СЭВ 236—75, СТ СЭВ 237—75 и СТ СЭВ 532—77.

5.2. Монтажные и другие размеры экрана или комплектующих его узлов и деталей и их допустимые отклонения проверяют с помощью измерительных инструментов, шаблонов и др.

5.3. Комплектовку экранов, визуальный обзор для наблюдения и обслуживания рабочего объема производят внешним осмотром невооруженным глазом.

5.4. Нагрузку пола проверяют расчетами или посредством измерения массы экрана.

5.5. Освещенность рабочей зоны обслуживания экрана проверяют люксметром, обеспечивающим точность измерения  $\pm 10\%$ .

5.6. Твердость, шероховатость и коррозионную стойкость основных и вспомогательных деталей экрана проверяют по СТ СЭВ 235—75.

5.7. Защитную способность составных элементов проверяют по СТ СЭВ 235—75; испытание экранов в готовом завершеном виде осуществляют радиометрическим или дозиметрическим методом контроля. В информационном приложении 3 даны примерные схемы и способы проведения дозиметрического контроля экранов в завершеном виде.

## 6. МАРКИРОВКА, УПАКОВКА, ТРАНСПОРТИРОВАНИЕ И ХРАНЕНИЕ

6.1. Маркировка, упаковка, транспортирование и хранение деталей и узлов, комплектующих экраны, осуществляется по СТ СЭВ 235—75.

6.2. К сертификату и комплектующей документации по СТ СЭВ 235—75 должны быть приложены подробные схемы и указания по выполнению монтажа и эксплуатации экрана.

## 7. ГАРАНТИИ ПРЕДПРИЯТИЯ-ИЗГОТОВИТЕЛЯ

Гарантии и гарантийный срок на экраны — по СТ СЭВ 235—75.

Конец

ИНФОРМАЦИОННОЕ ПРИЛОЖЕНИЕ 1

ПРИМЕРНЫЕ ТИПОВЫЕ СХЕМЫ НАБОРНЫХ ЭКРАНОВ

Экран наборный из блоков защитных свинцовых, стационарный, установленный на полу, с защитной толщиной 100 мм ЕАФ-100 ( )

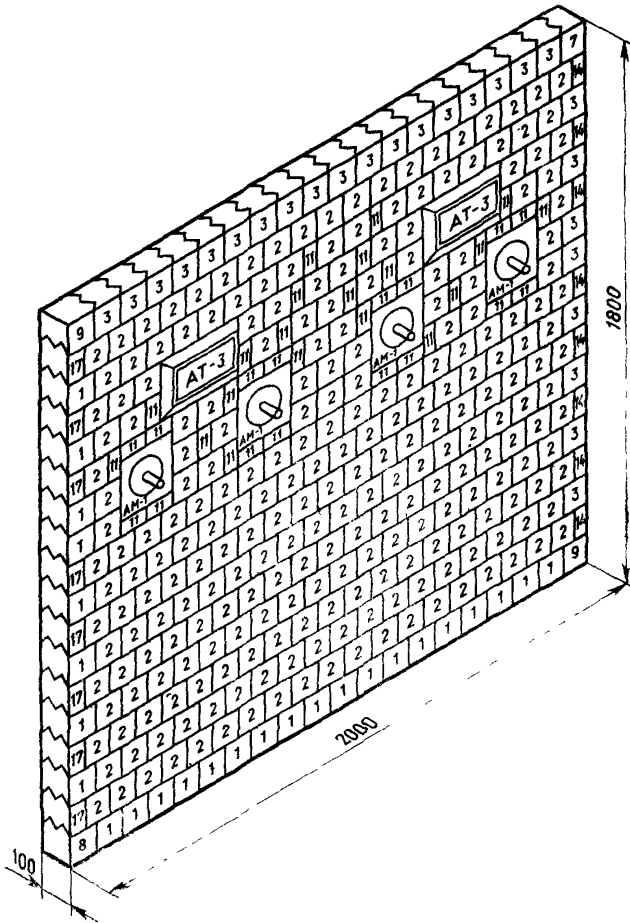

Черт. 1

Т а б л и ц а 2

Спецификация и технические данные для экрана EAF-100 ( )  
к черт. 1

Типоразмер	Монтажные размеры, мм	Число блоков	Масса одного блока	Общая масса
			не более, кг	
AE 1—100	100×100×100	26	12,2	317,2
AE 2—100	100×100×100	250	10,8	2700,0
AE 3—100	100×100×100	26	9,5	247,0
AE 7—100	100×100×100	1	8,6	8,6
AE 8—100	100×100×100	1	13,8	13,8
AE 9—100	100×100×100	2	10,6	21,2
AE 11—100	100×50×100	36	5,4	194,4
AE 14—100	100×50×100	8	4,1	32,8
AE 17—100	100×50×100	8	6,8	54,4
AM 1—100	100×200×200	4	55,0	220,0
AT 3—100	100×300×200	2	120,0	240,0
Итого		364		4049,4

Экран наборный из блоков защитных свинцовых,  
стационарный, установленный на полу, с защитной  
толщиной 50 мм EAF-50 ( )

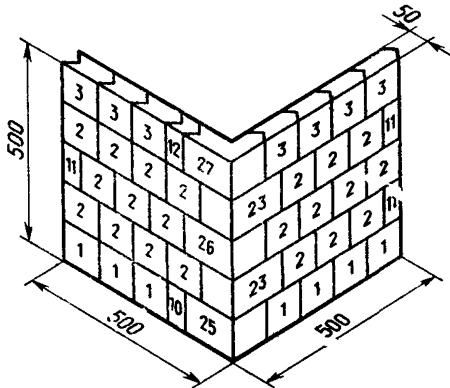

Черт. 2



Таблица 3  
 Спецификация и технические данные блоков для экрана EAF-50 ( )  
 к черт. 2

Типоразмер	Монтажные размеры, мм	Число блоков	Масса одно го блока	Общая масса
			не более, кг	
AE 1—50	50×100×100	7	6,1	42,7
AE 2—50	50×100×100	21	5,4	113,4
AE 3—50	50×100×100	7	4,7	32,9
AE 10—50	50×50×100	1	3,0	3,0
AE 11—50	50×50×100	3	2,7	8,1
AE 12—50	50×50×100	1	2,4	2,4
AE 23—50	50×100×150×100	2	10,8	21,8
AE 25—50	50×150×100×100	1	12,5	12,5
AE 26—50	50×150×100×100	1	10,8	10,8
AE 27—50	50×150×100×100	1	9,5	9,5
Итого		45		256,9

Экран наборный из блоков защитных свинцовых,  
 стационарный, установленный на полу, с защитной  
 толщиной 50 мм EAF-50 ( )

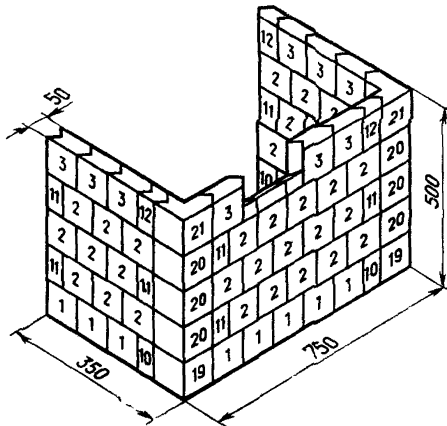

Черт. 3

Таблица 4

Спецификация и технические данные блоков для экрана ЕАФ-50 ( )  
к черт. 3

Типоразмер	Монтажные размеры, мм	Число блоков	Масса одного блока	Общая масса
			не более, кг	
АЕ 1—50	50×100×100	11	6,1	67,1
АЕ 2—50	50×100×100	33	5,4	178,2
АЕ 3—50	50×100×100	11	4,7	51,7
АЕ 10—50	50×50×100	3	3 0	9,0
АЕ 11—50	50×50×100	9	2,7	24,3
АЕ 12—50	50×50×100	3	2,4	7,2
АЕ 19—50	50×100×100×100	2	9,1	18,2
АЕ 20—50	50×100×100×100	6	8,1	48,8
АЕ 21—50	50×100×100×100	2	7,1	14,2
Итого		80		418,5

Экран наборный из блоков защитных свинцовых, стационарный,  
установленный на полу, с защитной толщиной 100 мм ЕАФ-100 ( )

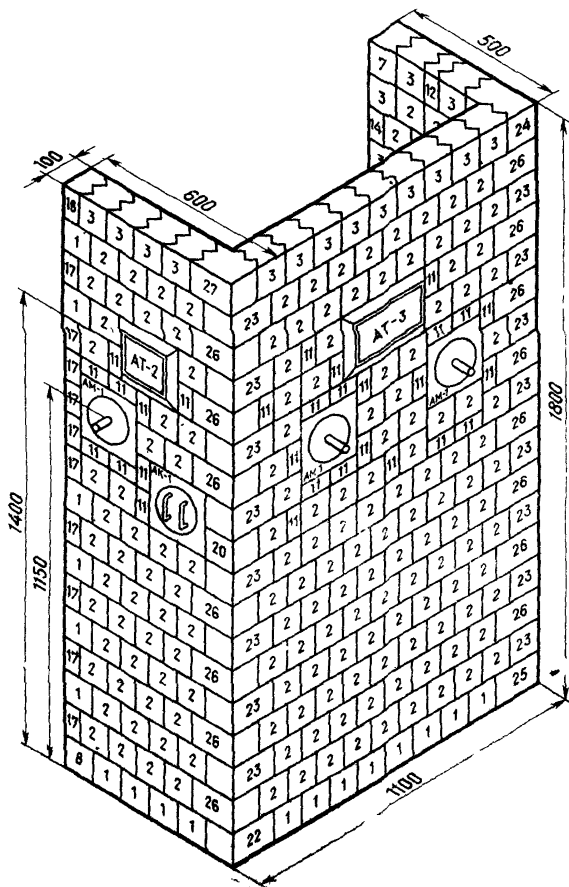

Черт. 4

Таблица 5

Спецификация и технические данные блоков для экрана EAF—100 ( )  
к черт. 4

Типоразмер	Монтажные размеры, мм	Число блоков	Масса одного блока	Общая масса
			не более, кг	
AE 1—100	100×100×100	21	12,2	256,2
AE 2—100	100×100×100	209	10,8	2277,2
AE 3—100	100×100×100	23	9,5	218,5
AE 7—100	100×100×100	1	8,6	8,6
AE 8—50	100×100×100	1	13,8	13,8
AE 9—100	100×100×100	1	10,6	10,6
AE 11—100	100×50×100	29	5,4	156,6
AE 12—100	100×50×100	1	4,8	4,8
AE 14—100	100×50×100	8	4,1	32,8
AE 17—100	100×50×100	10	6,8	68,0
AE 18—100	100×50×100	1	6,0	6,0
AE 20—100	100×100× ×100×100	1	10,8	10,8
AE 22—100	100×100× ×150×100	1	18,3	18,3
AE 23—100	100×100× ×150×100	16	16,2	259,2
AE 24—100	100×100× ×150×100	1	14,2	14,2
AE 25—100	100×150× ×100×100	1	18,3	18,3
AE 26—100	100×150× ×100×100	15	16,2	243,0
AE 27—100	100×150× ×100×100	1	14,2	14,2
AM 1—100	100×200×200	3	55,0	165,0
AK 1—100	100×200×200	1	60,0	60,0
AT 2—100	100×200×200	1	80,0	80,0
AT 3—100	100×300×200	1	120,0	160,0
Итого		347		4056,1

Экран наборный из блоков защитных свинцовых, стационарный,  
установленный на полу, с защитной толщиной 100 мм  
EAF-100 ( )

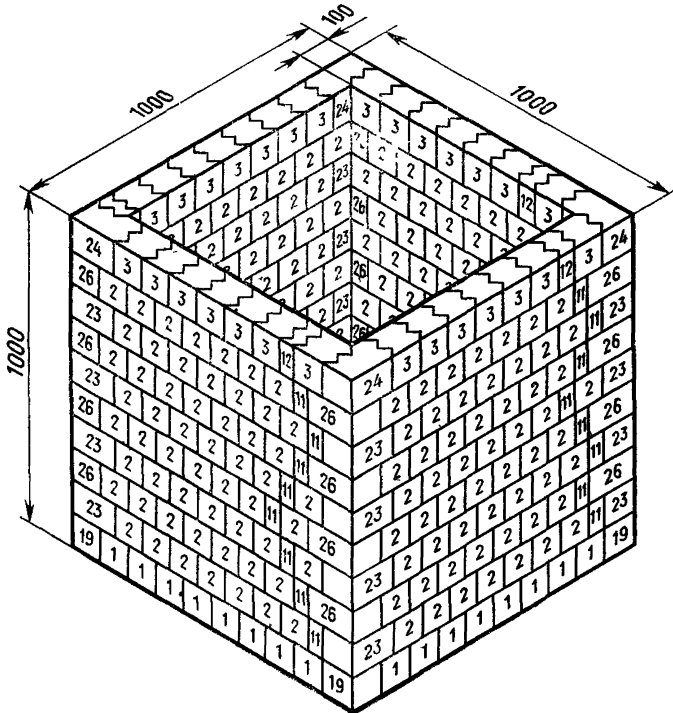

Черт. 5

Таблица 6  
Спецификация и технические данные блоков для экрана EAF-100 ( )  
к черт. 5

Типоразмер	Монтажные размеры, мм	Число блоков	Масса одного блока	Общая масса
			не более, кг	
AE 1—100	100×100×100	32	12,2	390,4
AE 2—100	100×100×100	224	10,8	2419,2
AE 3—100	100×100×100	28	9,5	266,0
AE 11—100	100× 50×100	32	5,4	172,8

Продолжение табл. 6 на стр. 12

Продолжение табл. 6

Типоразмер	Монтажные размеры, мм	Число блоков	Масса одного блока	Общая масса
			не более, кг	
АЕ 12—100	100×50×100	4	4,8	19,2
АЕ 19—100	100×100×100×100	4	12,2	48,8
АЕ 23—100	100×100×150×100	16	16,2	259,2
АЕ 24—100	100×100×150×100	4	14,2	56,8
АЕ 26—100	100×150×100×100	16	16,2	259,2
Итого		360		3891,6

Экран наборный из блоков защитных свинцовых, стационарный, установленный на полу, с защитной толщиной 50 мм ЕАФ-50 ( )

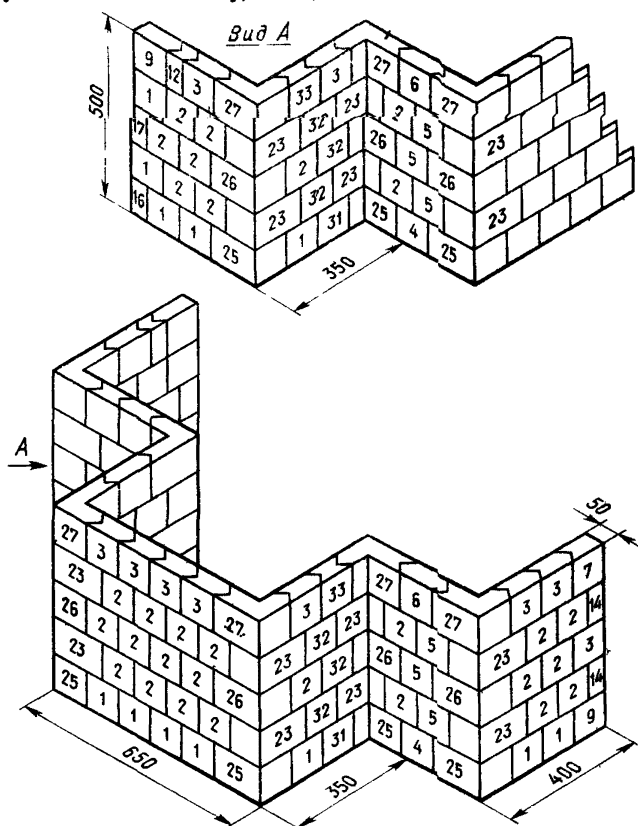

Черт. 6

Таблица 7  
 Спецификация и технические данные блоков для экрана ЕАФ-50 ( )  
 к черт. 6

Типоразмер	Монтажные размеры, мм	Число блоков	Масса одного блока	Общая масса
			не более, кг	
АЕ 1—50	50×100×100	12	6,1	73,2
АЕ 2—50	50×100×100	30	5,4	162,0
АЕ 3—50	50×100×100	10	4,7	47,0
АЕ 4—50	50×100×100	2	7,9	15,8
АЕ 5—50	50×100×100	6	7,2	43,2
АЕ 6—50	50×100×100	2	6,5	13,0
АЕ 7—50	50×100×100	1	4,2	4,2
АЕ 9—50	50×100×100	2	5,3	10,6
АЕ 12—50	50×50×100	1	2,4	2,4
АЕ 14—50	50×50×100	2	2,0	4,0
АЕ 16—50	50×50×100	1	3,8	3,8
АЕ 17—50	50×50×100	1	3,4	3,4
АЕ 23—50	50×100×150×100	12	10,8	129,6
АЕ 25—50	50×150×100×100	6	12,5	75,0
АЕ 26—50	50×150×100×100	6	10,8	64,8
АЕ 27—50	50×150×100×100	6	9,5	57,0
АЕ 31—50	50×100×100	2	4,6	9,2
АЕ 32—50	50×100×100	6	4,0	24,0
АЕ 33—50	50×100×100	2	3,6	7,2
<b>Итого</b>		110		749,4

Экран наборный из блоков защитных свинцовых,  
стационарный, установленный на столе, с  
защитной толщиной 50 мм ЕАН-50 ( )

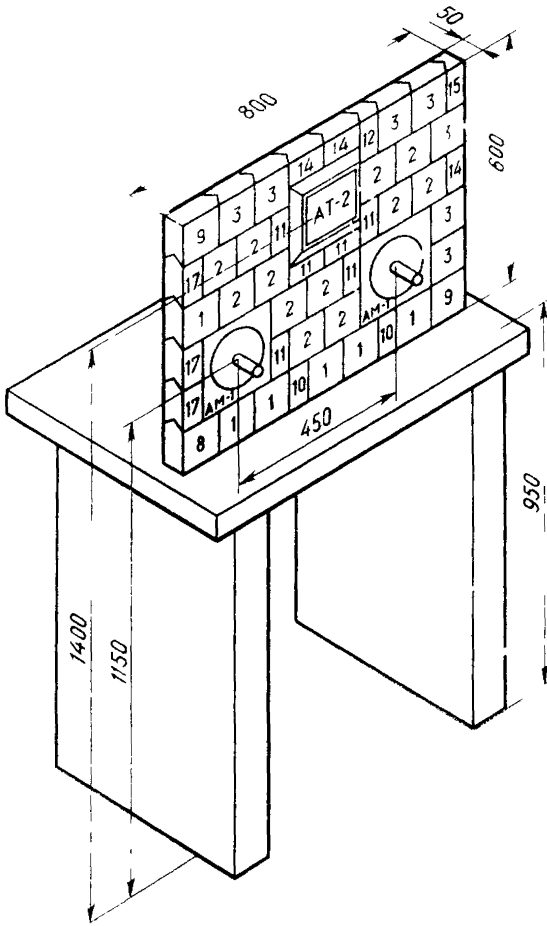

Черт. 7



Таблица 8

Спецификация и технические данные блоков для экрана ЕАН-50 ( )  
к черт. 7

Гипоразмер	Монтажные размеры, мм	Число блоков	Масса одного блока	Общая масса
			не более, кг	
АЕ 1—50	50×100×100	6	6,1	36,6
АЕ 2—50	50×100×100	12	5,4	64,8
АЕ 3—50	50×100×100	7	4,7	32,9
АЕ 8—50	50×100×100	1	6,9	6,9
АЕ 9—50	50×100×100	2	5,3	10,6
АЕ 10—50	50×50×100	2	3,0	6,0
АЕ 11—50	50×50×100	6	2,7	16,2
АЕ 12—50	50×50×100	1	2,4	2,4
АЕ 14—50	50×50×100	3	2,0	6,0
АЕ 15—50	50×50×100	1	1,8	1,8
АЕ 17—50	50×50×100	3	3,4	10,2
АТ 2—50	50×200×200	1	40,0	40,0
АМ 1—50	50×200×200	2	30,0	60,0
Итого		47		294,4

Экран наборный из блоков защитных свинцовых,  
стационарный, установленный на столе, с  
защитной толщиной 100 мм ЕАН-100 ( )

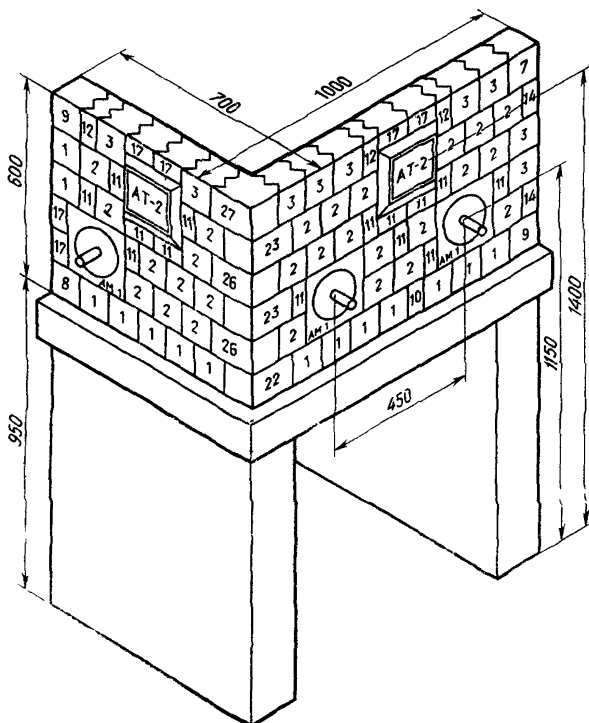

Черт. 8

Таблица 9

Спецификация и технические данные блоков для экрана ЕАН-100 ( )  
к черт. 8

Типоразмер	Монтажные размеры, мм	Число блоков	Масса одного блока	Общая масса
			не более, кг	
АЕ 1—100	100×100×100	14	12,2	170,8
АЕ 2—100	100×100×100	27	10,8	291,6
АЕ 3—100	100×100×100	9	9,5	85,5
АЕ 7—100	100×100×100	1	8,6	8,6
АЕ 8—100	100×100×100	1	13,8	13,8
АЕ 9—100	100×100×100	2	10,6	21,2
АЕ 10—100	100×50×100	1	6,1	6,1
АЕ 11—100	100×50×100	14	5,4	75,6
АЕ 12—100	100×50×100	3	4,8	14,4
АЕ 14—100	100×50×100	2	4,1	8,2
АЕ 17—100	100×50×100	6	6,8	40,8
АЕ 22—100	100×100× ×150×100	1	18,3	8,3
АЕ 23—100	100×100× ×150×100	2	16,2	32,4
АЕ 26—100	100×150× ×100×100	2	16,2	32,4
АЕ 27—100	100×150× ×100×100	1	14,2	14,2
АМ 1—100	100×200×200	3	55,0	165,0
АТ 2—100	100×200×200	2	80,0	160,0
<b>Итого</b>		91		1152,9

Экран наборный из блоков защитных свинцовых,  
стационарный, установленный на столе, с  
защитной толщиной 50 мм ЕАН-50 ( )

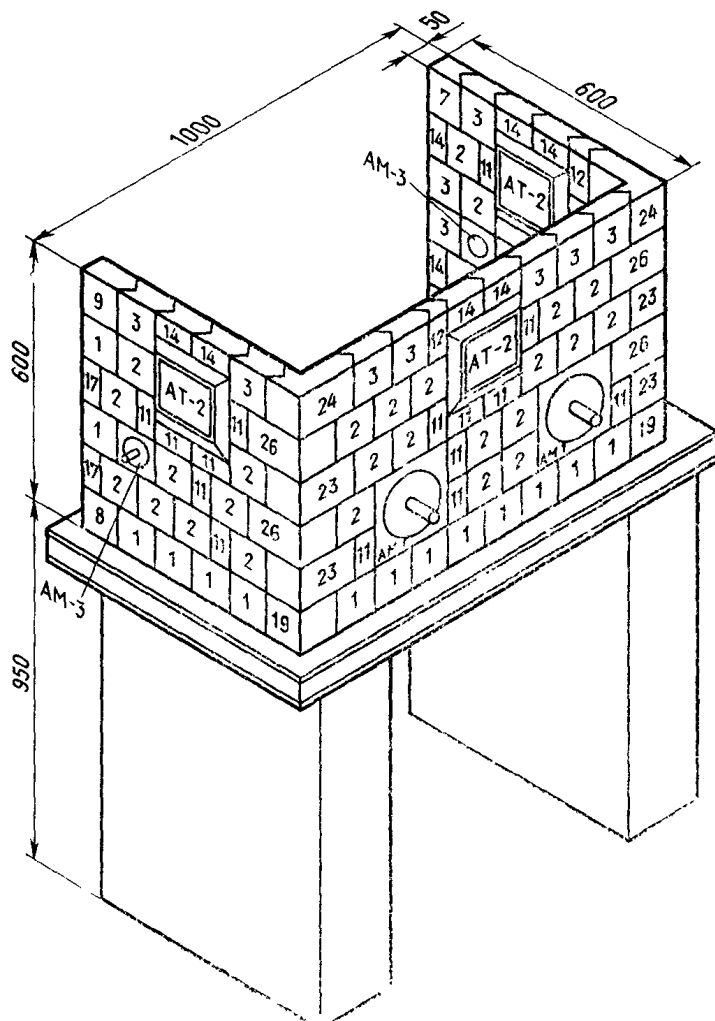

Черт. 9

Таблица 10  
 Спецификация и технические данные для блоков экрана ЕАН-50 ( )  
 к черт. 9

Типоразмер	Монтажные размеры, мм	Число блоков	Масса одного блока	Общая масса
			не более, кг	
АЕ 1—50	50×100×100	18	6,1	109,8
АЕ 2—50	50×100×100	34	5,4	183,6
АЕ 3—50	50×100×100	10	4,7	47,0
АЕ 7—50	50×100×100	1	4,2	4,2
АЕ 8—50	50×100×100	1	6,9	6,9
АЕ 9—50	50×100×100	2	5,3	10,6
АЕ 11—50	50×50×100	18	2,7	48,6
АЕ 12—50	50×50×100	2	2,4	4,8
АЕ 14—50	50×50×100	8	2,0	16,0
АЕ 17—50	50×50×100	2	3,4	6,8
АЕ 19—50	50×100× ×100×100	2	9,1	18,2
АЕ 23—50	50×100× ×150×100	4	10,8	43,2
АЕ 24—50	50×100× ×150×100	2	9,5	19,0
АЕ 26—50	50×150× ×100×100	4	10,8	43,2
АТ 2—50	50×200×200	3	40,0	120,0
АМ 1—50	50×200×200	2	30,0	60,0
АМ 3—50	50×100×100	2	6,0	12,0
Итого		114		753,9

Экран наборный из блоков защитных  
свинцовых, подвижный,  
установленный на стойке с колесами,  
с защитной толщиной 50 мм ЕАР-50 ( )

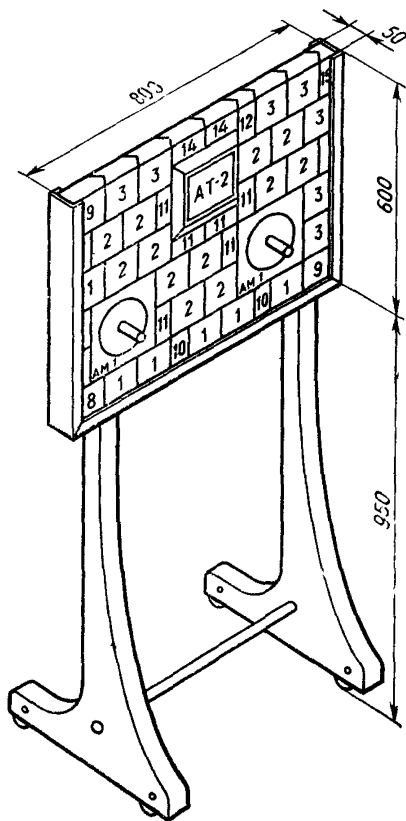

Черт. 10

Таблица 11

Спецификация и технические данные блоков для экрана ЕАР-50 ( )  
к черт. 10

Типоразмер	Монтажные размеры, мм	Число блоков	Масса одного блока	Общая масса
			не более, кг	
АЕ 1—50	50×100×100	6	6,1	36,6
АЕ 2—50	50×100×100	12	5,4	64,8
АЕ 3—50	50×100×100	7	4,7	32,9
АЕ 8—50	50×100×100	1	6,9	6,9
АЕ 9—50	50×100×100	2	5,3	10,6
АЕ 10—50	50×50×100	2	3,0	6,0
АЕ 11—50	50×50×100	6	2,7	16,2
АЕ 12—50	50×50×100	1	2,4	2,4
АЕ 14—50	50×50×100	3	2,0	6,0
АЕ 15—50	50×50×100	1	1,8	1,8
АЕ 17—50	50×50×100	3	3,4	10,2
АТ 2—50	50×200×200	1	40,0	40,0
АМ 1—50	50×200×200	2	30,0	60,0
Итого		47		294,4

Экран наборный из блоков защитных свинцовых,  
подвижный, установленный на стойке с колесами с  
защитной толщиной 50 мм ЕАР-50 ( )

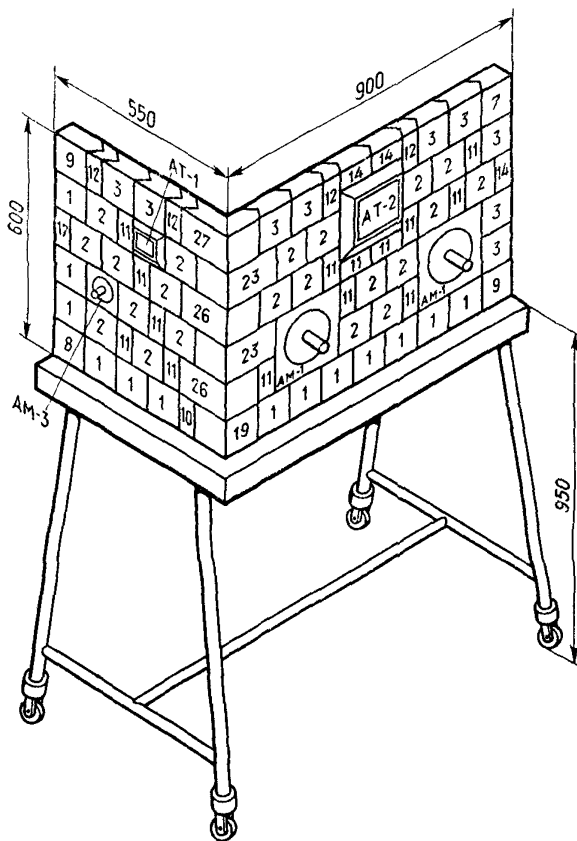

Черт. 11



Таблица 12

Спецификация и технические данные блоков для экрана ЕАР-50 ( )  
к черт. 11

Типоразмер	Монтажные размеры, мм	Число блоков	Масса одного блока	Общая масса
			не более, кг	
АЕ 1—50	50×100×100	13	6,1	79,3
АЕ 2—50	50×100×100	21	5,4	113,4
АЕ 3—50	50×100×100	9	4,7	42,3
АЕ 7—50	50×100×100	1	4,2	4,2
АЕ 8—50	50×100×100	1	6,9	6,9
АЕ 9—50	50×100×100	2	5,3	10,6
АЕ 10—50	50× 50×100	1	3,0	3,0
АЕ 11—50	50× 50×100	14	2,7	37,8
АЕ 12—50	50× 50×100	6	2,4	14,4
АЕ 14—50	50× 50×100	1	2,0	2,0
АЕ 17—50	50× 50×100	1	3,4	3,4
АЕ 19—50	50×100× ×100×100	1	9,1	9,1
АЕ 23—50	50×100× ×150×100	2	10,8	21,6
АЕ 26—50	50×150× ×100×100	2	10,8	21,6
АЕ 27—50	50×150× ×100×100	1	9,5	9,5
АТ 1—50	50×100×100	1	10,0	10,0
АТ 2—50	50×200×200	1	40,0	40,0
АМ 1—50	50×200×200	2	30,0	60,0
АМ 3—50	50×100×100	1	6,0	6,0
Итого		81		494,1

Экран наборный из блоков защитных свинцовых,  
подвижный, установленный на стойке с колесами с  
защитной толщиной 50 мм ЕАР-50 ( )

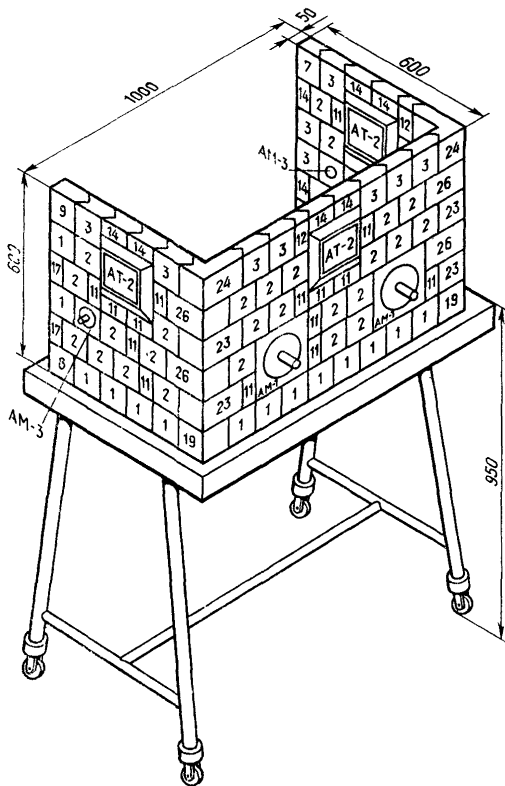

Черт. 12

Таблица 13

Спецификация и технические данные блоков для экрана ЕАР-50 ( )  
к черт. 12

Типоразмер	Монтажные размеры, мм	Число блоков	Масса одного блока	Общая масса
			не более, кг	
АЕ 1—50	50×100×100	18	6,1	109,8
АЕ 2—50	50×100×100	34	5,4	183,6
АЕ 3—50	50×100×100	10	4,7	47,0
АЕ 7—50	50×100×100	1	4,2	4,2
АЕ 8—50	50×100×100	1	6,9	6,9
АЕ 9—50	50×100×100	2	5,3	10,6
АЕ 11—50	50× 50×100	18	2,7	48,6
АЕ 12—50	50× 50×100	2	2,4	4,8
АЕ 14—50	50× 50×100	8	2,0	16,0
АЕ 17—50	50× 50×100	2	3,4	6,8
АЕ 19—50	50×100× ×100×100	2	9,1	18,2
АЕ 23—50	50×100× ×150×100	4	10,8	43,2
АЕ 24—50	50×100× ×150×100	2	9,5	19,0
АЕ 26—50	50×150× ×100×100	4	10,8	43,2
АТ 2—50	50×200×200	3	40,0	120,0
АМ 1—50	50×200×200	2	30,0	60,0
АМ 3—50	50×100×100	2	6,0	12,0
Итого		114		753,9

## ИНФОРМАЦИОННОЕ ПРИЛОЖЕНИЕ 2

Таблица 14

## Предпочтительные параметры

Наименование параметра	Величина параметра, мм
1. Расстояние от пола до внутренней поверхности столешницы	0; 950
2. Расстояние от пола до оси блока с шаровым шарниром	1150
3. Расстояние между осями блоков с шаровым шарниром, обслуживаемых одним оператором	450
4. Расстояние от пола до оси блок-окна	1400
5. Расположение блок-окна по отношению двух соседних одновременно обслуживаемых манипуляторов	Симметрично

## ИНФОРМАЦИОННОЕ ПРИЛОЖЕНИЕ 3

## ДОЗИМЕТРИЧЕСКИЙ МЕТОД КОНТРОЛЯ ЭКРАНОВ ЗАЩИТНЫХ

1. Для проверки защитной способности наборных экранов может быть использован метод дозиметрического контроля.

2. Примерная схема проведения дозиметрического контроля свинцового защитного экрана дана на черт. 13.

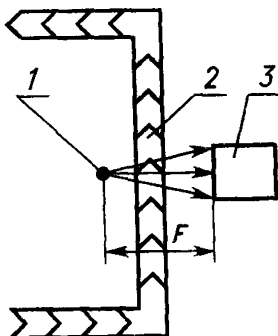

1—источник; 2—объект контроля; 3—дозиметр

Черт. 13

3. Источник излучения, приведенный на черт. 13, должен совпадать по виду, активности, размерам и энергии гамма-квантов, с источником, для которого предназначено защитное сооружение. Допускается, при различии

в активности, использование источника такого же вида и энергии, но с другой активностью. При проведении расчета, экспозиционную дозу можно определить по формуле

$$D_1 = D_2 \frac{A_1}{A_2}, \quad (1)$$

где  $D_1$  — номинальная расчетная для источника с активностью  $A_1$  экспозиционная доза излучения, увеличенная на допустимое отклонение в однородности защиты;

$D_2$  — экспозиционная доза излучения, измеренная при источнике с активностью  $A_2$ .

4. Дозиметр, приведенный на черт. 13, должен быть индикаторного типа.

5. Измерения экспозиционной дозы излучения должны проводиться в самых опасных, с точки зрения защиты, местах конструкции. Измерение в отдельных зонах проводится вручную или механизированным перемещением дозиметра.

6. Расстояние между источником и дозиметром  $F_1$  должно быть, по возможности, минимальным. Если это требование не может быть реализовано во время испытания, допускается расчет экспозиционной дозы излучения по формуле

$$D_1 = D_2 \frac{F_2^2}{F_1^2}, \quad (2)$$

где  $D_2$  — экспозиционная доза излучения, измеренная при расстоянии  $F_2$ .

7. Помещение, в котором проводится испытание, должно быть освобождено от других источников ионизирующего излучения, которые могут увеличивать фон более, чем на 50%.

8. Рабочее место для проведения испытания должно обеспечивать безопасную экспозиционную дозу излучения для работающего на этом месте или вне его персонала.

9. Испытание проводит персонал, имющий соответствующую квалификацию для работы в среде с ионизирующими излучениями.

10. После окончания измерений дают оценку результатов. Измеренные величины экспозиционной дозы в отдельных зонах, пересчитанные согласно пп. 3 и 6, не должны превышать величины номинально расчетной экспозиционной дозы, увеличенной на допустимое отклонение в однородности защиты.

## ИНФОРМАЦИОННЫЕ ДАННЫЕ

1! Автор — делегация НРБ в Постоянной Комиссии по использованию атомной энергии в мирных целях.

2. Тема 10.500.03—77.

3. Стандарт СЭВ утвержден на 45-м заседании ПКС.

4. Сроки начала применения стандарта СЭВ:

Страны — члены СЭВ	Срок начала применения стандарта СЭВ в договорно-правовых отношениях по экономическому и научно-техническому сотрудничеству	Срок начала применения стандарта СЭВ в народном хозяйстве
НРБ	Январь 1982 г.	Январь 1982 г.
ВНР	Июль 1982 г.	Июль 1982 г.
ГДР		
Республика Куба		
МНР		
ПНР		
СРР		
СССР	Январь 1982 г.	Январь 1982 г.
ЧССР	Январь 1981 г.	Январь 1981 г.

5. Срок первой проверки — 1985 г., периодичность проверки — 4 года.

Сдано в набор 18.08.81 Подп. к печ. 13.11.81 1,75 печ. л. 1,48 уч.-изд. л. Тир 6000 Цена 5 коп.

Ордена «Знак Почета» Издательство стандартов, 123557, Москва, Новопресненский пер., 3  
Калужская типография стандартов, ул. Московская, 256. Зак. 2151