

ГОСТ Р 50023—92

ГОСУДАРСТВЕННЫЙ СТАНДАРТ РОССИЙСКОЙ ФЕДЕРАЦИИ

**ГОЛОВКИ СОЕДИНИТЕЛЬНЫЕ
ПНЕВМАТИЧЕСКОГО ПРИВОДА
ТОРМОЗНЫХ СИСТЕМ**

**ТИПЫ, ОСНОВНЫЕ РАЗМЕРЫ.
ОБЩИЕ ТЕХНИЧЕСКИЕ ТРЕБОВАНИЯ И
МЕТОДЫ ИСПЫТАНИЙ**

Издание официальное

БЗ 2—94

**ГОССТАНДАРТ РОССИИ
Москва**

ГОСУДАРСТВЕННЫЙ СТАНДАРТ РОССИЙСКОЙ ФЕДЕРАЦИИ**ГОЛОВКИ СОЕДИНИТЕЛЬНЫЕ
ПНЕВМАТИЧЕСКОГО ПРИВОДА ТОРМОЗНЫХ
СИСТЕМ****Типы, основные размеры. Общие технические
требования и методы испытаний**Coupling heads of pneumatic transmission
of braking systems

Types, basic dimensions.

General technical requirements and test methods

ОКП 45 3000

ГОСТ Р**50023—92**Дата введения 01.01.93

Настоящий стандарт распространяется на соединительные головки (далее головки), предназначенные для соединения однопроводных и двухпроводных приводов тормозных систем автомобилей и тракторов (далее тягачей) с приводами тормозных систем прицепов, полуприцепов и прицепных сельскохозяйственных машин (далее прицепов), а также для соединения тормозных систем звеньев автопоездов и тракторных поездов, и устанавливает типы головок, основные присоединительные размеры, необходимые для обеспечения их соединения, технические требования и методы испытаний.

Требования всех пунктов настоящего стандарта являются обязательными.

1. ТИПЫ И ОСНОВНЫЕ РАЗМЕРЫ ГОЛОВОК

1.1. Головки изготовляют следующих типов:

1 — головки, предназначенные для установки на тягаче или прицепе в конце магистрали однопроводного привода (черт. 1);

2 — головки, предназначенные для установки на прицепе в начале магистрали однопроводного привода (черт. 2);

3 — головки, предназначенные для установки на тягаче или прицепе в питающей магистрали двухпроводного привода (черт. 3);

Издание официальное

© Издательство стандартов, 1992

© Издательство стандартов, 1994

Настоящий стандарт не может быть полностью или частично воспроизведен, тиражирован и распространен в качестве официального издания без разрешения Госстандарта России

С. 2 ГОСТ Р 50023—92

4 — головки, предназначенные для установки на тягаче или прицепе в управляющей магистрали двухпроводного привода; (черт. 4);

5 — головки, предназначенные для установки на тягаче или прицепе как в питающей, так и в управляющей магистрали двухпроводного привода (черт. 5). Применять до 01.01.95.

1.2. Основные размеры

1.2.1. Основные размеры головок для обеспечения их взаимного соединения должны соответствовать размерам, указанным на черт. 1—5 и таблице.

Исполнение головок для двухпроводного привода	мм		
	А		В
	Черт. 3 и 4	Черт. 5	Черт. 3—5
С упругим уплотняющим кольцом	$2,7 \pm 0,5$	$2,6 \pm 0,5$	19 ± 2
С подвижной деталью для открытия автоматического устройства	4,5	5,5	21 13

1.2.2. Головки должны иметь внутреннюю присоединительную резьбу $M16 \times 1,5$ или $M22 \times 1,5$ длиной не менее 12 мм.

2. ТЕХНИЧЕСКИЕ ТРЕБОВАНИЯ

2.1. Головки должны иметь крышки или другие приспособления, предохраняющие рабочие поверхности от их загрязнения, повреждения и попадания во внутренние полости пыли и влаги, когда головки разомкнуты.

2.2. Головки (или их детали) должны иметь отличительную окраску:

для магистрали однопроводного привода — черный цвет;

для питающей магистрали двухпроводного привода — красный цвет;

для управляющей магистрали двухпроводного привода — желтый цвет.

До 01.01.95 допускается окрашивать в голубой цвет головки управляющей магистрали двухпроводного привода или их детали или трубопроводы в непосредственной близости с головкой.

2.3. Тягач или ведущее звено автопоезда (транспортного поезда) должны быть оборудованы автоматическим или ручным устройством, обеспечивающим поступление воздуха из магистрали тягача в магистраль прицепа при соединении головок и прекращение поступления воздуха при размыкании головок.

Тип 1

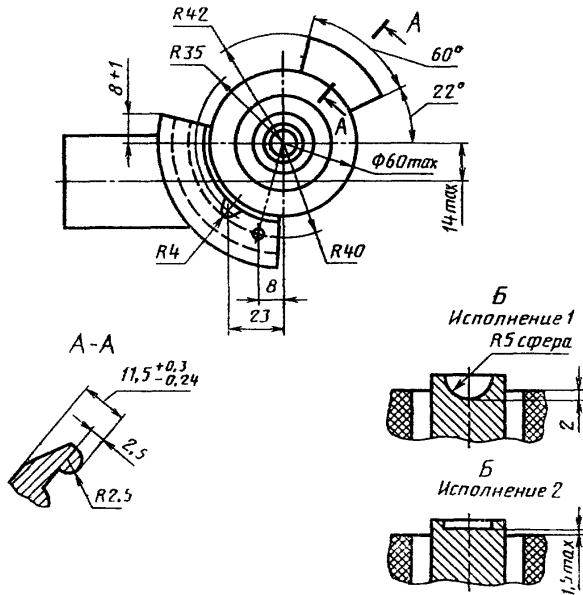
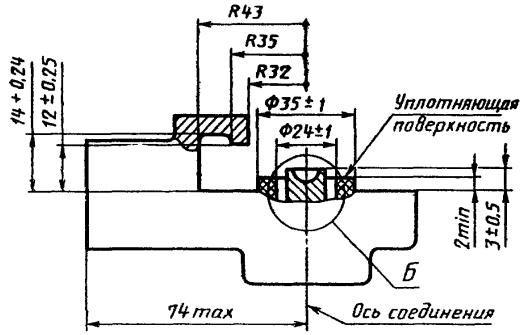

Черт. 1

Тип 2

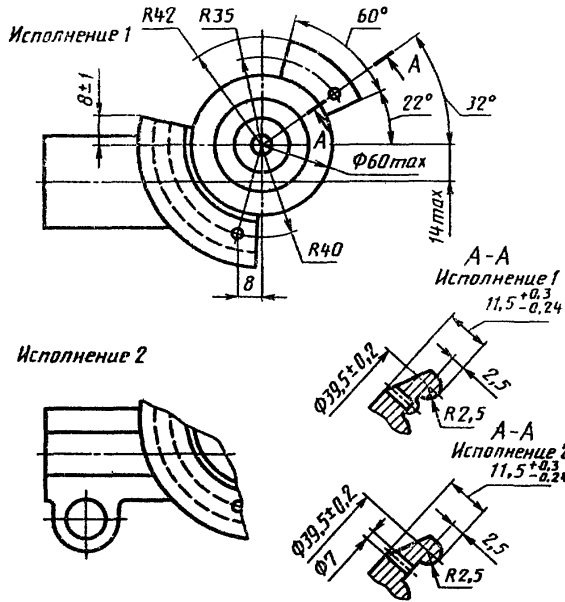
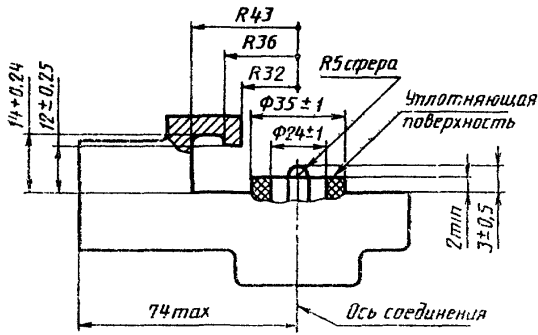

Черт. 2

Тип 3

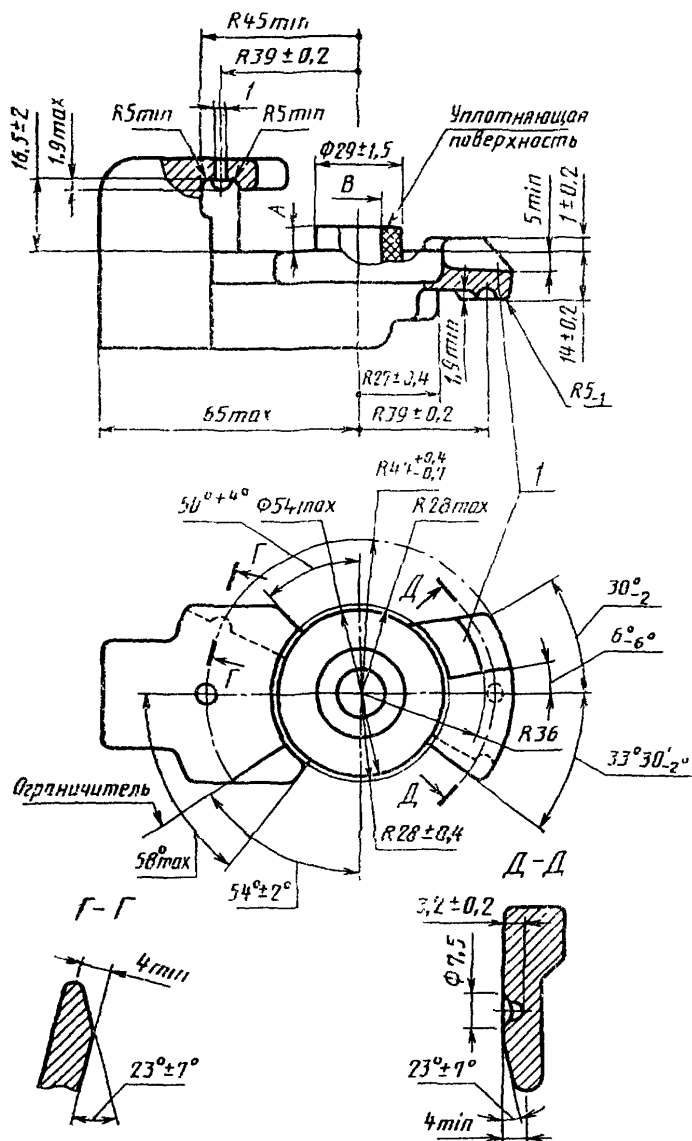

1 — предохранитель неправильного соединения

Черт. 3

Тип 4

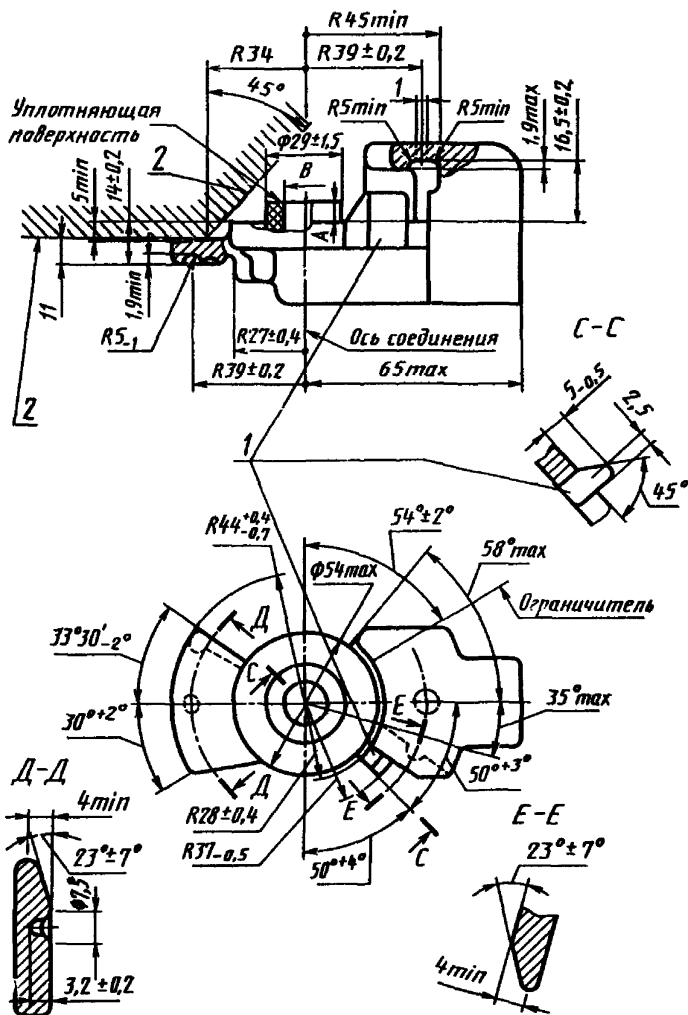

1 — предохранитель неправильного соединения; 2 — минимальное свободное пространство для прохода предохранителя неправильного соединения другой головки

Черт. 4

Тип 5

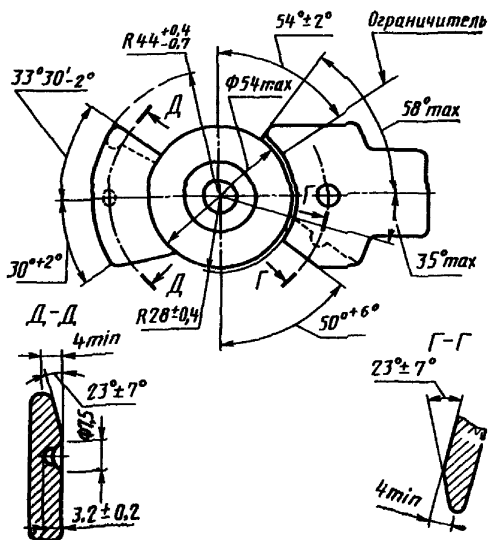
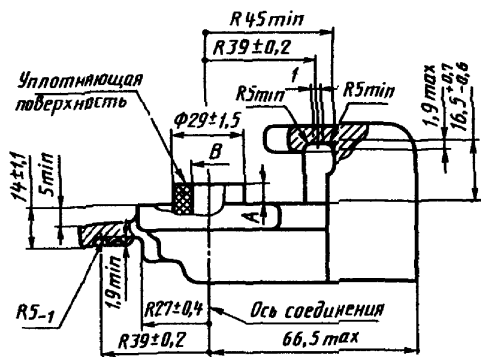

Черт. 6

В случае применения в качестве автоматического устройства клапана, встроенного в головку, конструкция этого клапана должна обеспечивать его открытие головкой прицепа.

2.4. Утечка воздуха через головки в соединенном состоянии и головки с клапаном в разомкнутом состоянии при температуре 20 °С и выше и избыточном давлении от 0 до 0,8 МПа не должна превышать 10 см³/мин для головок с клапаном и 20 см³/мин — для остальных головок, а при температуре минус 50 °С утечка воздуха для всех головок не должна превышать 980 см³/мин.

2.5. Головки должны сохранять механическую прочность при давлении воздуха (1,32±0,5) МПа.

2.6. Момент для размыкания головок при избыточном давлении в трубопроводе до 0,8 МПа и температуре 15 °С и выше не должен превышать 17 Н·м, а при температуре минус (45±5) °С не должен превышать 23 Н·м.

2.7. Сопротивление воздуха при его подаче через соединенные головки не должно превышать сопротивление прямого участка трубопровода с внутренним диаметром 8 мм и длиной, равной общей длине воздухопровода соединенных головок.

2.8. Головки должны выдерживать не менее 1000 циклов соединений и размыканий без повреждений, влияющих на герметичность и момент размыкания.

3. МЕТОДЫ ИСПЫТАНИИ

3.1. Испытания на устойчивость к температурным воздействиям проводят в три этапа:

Несоединенные головки, охлажденные до минус (45±5) °С и выдержанные при этой температуре в течение 2 ч, испытывают при падении с высоты 1,5 м на бетонную поверхность, после этого головки должны соответствовать требованиям пп. 2.5 и 2.7. Повреждение защитной крышки при этом не учитывают;

Две пары головок (две соединенные и две разомкнутые, имеющие клапаны), охлажденные до минус (45±5) °С, выдерживают при этой температуре в течение 2 ч. Затем соединенные и разомкнутые головки испытывают подачей воздуха при избыточном давлении 0,8 МПа в течение 120 с;

Две пары головок (две соединенные и две разомкнутые, имеющие клапаны), нагретые до (70±3) °С, выдерживают при этой температуре в течение 2 ч. Затем соединенные и разомкнутые головки испытывают подачей воздуха при избыточном давлении 0,8 МПа в течение 120 с.

3.2. Испытания на герметичность проводят при температуре $(20 \pm 5)^\circ\text{C}$ головки с клапаном и соединенных головок подачи воздуха в течение 120 с при избыточном давлении 0,2 и 0,8 МПа.

3.3. Испытания на прочность проводят при температуре $(20 \pm 5)^\circ\text{C}$ и давлении воздуха $(1,32 \pm 0,05)$ МПа в течение 30 с; после этого головки не должны иметь механических повреждений.

3.4. Испытания на надежность соединения головок проводят при температуре $(20 \pm 5)^\circ\text{C}$ путем измерения величины момента, необходимого для размыкания головок, при избыточном давлении воздуха 0 и 0,8 МПа.

ИНФОРМАЦИОННЫЕ ДАННЫЕ

1. РАЗРАБОТАН И ВНЕСЕН ТК 56 «Дорожный транспорт»

РАЗРАБОТЧИКИ

О. И. Гируцкий (руководитель темы); А. А. Крылов; Б. В. Кисуленко; Н. К. Дьячков; И. И. Малашков; П. В. Антонов; Л. В. Вендель

2. УТВЕРЖДЕН И ВВЕДЕН В ДЕЙСТВИЕ Постановлением Госстандарта России от 20.07.92 № 726

3. Срок проверки — 1997 г.

4. Стандарт соответствует ИСО 1728—80 в части маркировки и присоединительных размеров питающей и управляющей головок двухпроводного привода

5. ПЕРЕИЗДАНИЕ. Июль 1994 г.

Редактор *М. И. Максимова*

Технический редактор *О. Н. Никитина*

Корректор *Н. И. Гаврищук*

Сдано в наб. 18.10.94. Подп. в печ. 17.11.94. Усл. п., л. 0,70. Усл. кр.-отт. 0,70.
Уч.-изд. л. 0,50. Тир. 219 экз. С 1826.

Ордена «Знак Почета» Издательство стандартов, 107076, Москва, Колодезный пер., 14.
Калужская типография стандартов, ул. Московская, 256. Зак. 1992
ПЛР № 040138