

## МАТЕРИАЛЫ ТЕКСТИЛЬНЫЕ СТЕКЛЯННЫЕ

## Метод определения провисания

Glass textile products.  
Method of sagging determination

ГОСТ  
6943.12—79

ОКСТУ 5950

Постановлением Государственного комитета СССР по стандартам от 22 мая 1979 г. № 1800 срок введения установлен

с 01.07.80

Ограничение срока действия снято по протоколу № 4—93 Межгосударственного Совета по стандартизации, метрологии и сертификации (ИУС 4—94)

Настоящий стандарт распространяется на ровинг и устанавливает метод определения провисания.

## 1. ОТБОР ПРОБ

1.1. Провисание определяют на каждой единице продукции, отобранной по ГОСТ 6943.0—93.

## 2. АППАРАТУРА

2.1. Для проведения испытания применяют устройство для определения провисания ровинга (см. чертеж).

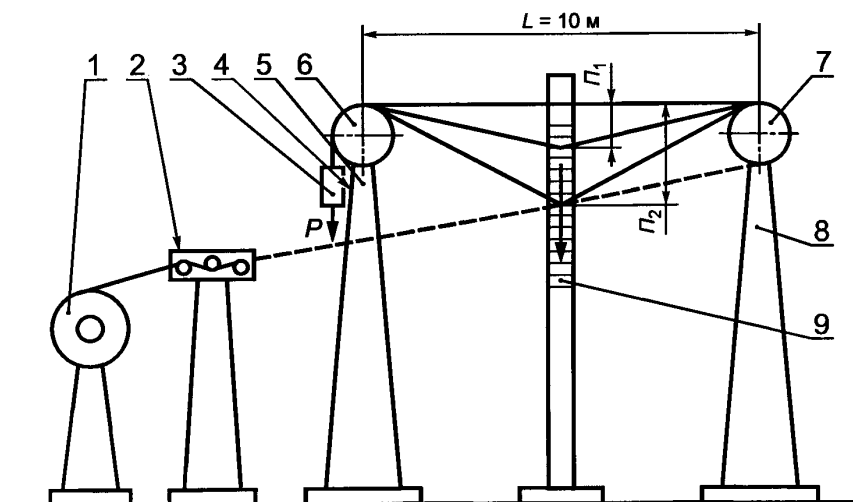

1 — паковка ровинга; 2 — направляющая гребенка; 3 — груз; 4 — подвесной зажим;  
5 — стойка; 6 — ролик; 7 — зажим правой стойки; 8 — стойка; 9 — шкала

### 3. ПОДГОТОВКА К ИСПЫТАНИЮ

3.1. Паковку ровинга помещают у левой стойки таким образом, чтобы сматывание ровинга происходило враскрут. Наружный конец ровинга заклеивают липкой лентой, протягивают ровинг через направляющую гребенку и закрепляют в зажиме правой стойки. Затем заклеивают липкой лентой участок ровинга на выходе из направляющей гребенки, отрезают его от паковки, свободно навешивают на ролик стойки и нагружают подвесным зажимом с грузом. Массу груза определяют в зависимости от номинальной линейной плотности ровинга из расчета 1 г/текс.

### 4. ПРОВЕДЕНИЕ ИСПЫТАНИЯ

4.1. Климатические условия испытаний — по ГОСТ 6943.1—94.

4.2. В середине пробы ровинга визуально находят самую короткую и самую длинную комплексные нити, по шкале с миллиметровыми делениями измеряют провисания короткой нити  $P_1$  и длинной нити  $P_2$  с погрешностью  $\pm 1$  мм.

4.3. На каждой единице продукции проводят по три измерения.

### 5. ОБРАБОТКА РЕЗУЛЬТАТОВ

5.1. Средние значения провисания короткой и длинной нитей определяют по каждой единице продукции ровинга отдельно как среднее арифметическое результатов трех проведенных замеров.

5.2. Провисание ровинга ( $P$ ) по каждой единице продукции в миллиметрах определяют как разность средних значений  $P_2$  и  $P_1$ .

5.3. За окончательный результат испытания принимают среднее арифметическое результатов всех определений.

5.4. Пределы допускаемого значения относительной суммарной погрешности результата измерений  $\pm 3,6$  мм при доверительной вероятности 0,95.

5.5. Протокол испытаний приведен в приложении.

5.4, 5.5. (Введены дополнительно, Изм. № 1).

*ПРИЛОЖЕНИЕ*  
*Обязательное*

### ПРОТОКОЛ ИСПЫТАНИЙ

Протокол испытаний должен содержать:

наименование продукции;

номер партии;

результаты испытаний;

среднее арифметическое результатов всех испытаний;

дату испытаний;

обозначение настоящего стандарта;

фамилию лица, проводившего испытания.

*ПРИЛОЖЕНИЕ. (Введен дополнительно, Изм. № 1).*