

**ПЛИТЫ-ЗАГОТОВКИ ОПОРНЫЕ
ПРЯМОУГОЛЬНЫЕ ПРЕСС-ФОРМ
ДЛЯ ЛИТЬЯ ТЕРМОПЛАСТОВ ПОД ДАВЛЕНИЕМ**

Конструкция и размеры

Rectangular supporting plate-blanks of injection
moulds.

Design and dimensions

**ГОСТ
22070-76***

ОКП 39 6370

Постановлением Государственного комитета стандартов Совета Министров СССР от 25 августа 1976 г. № 2010 срок введения установлен

с 01.07.77

Проверен в 1982 г.

Несоблюдение стандарта преследуется по закону

1. Конструкция и размеры прямоугольных опорных плит-заготовок должны соответствовать указанным на чертеже и в таблице.

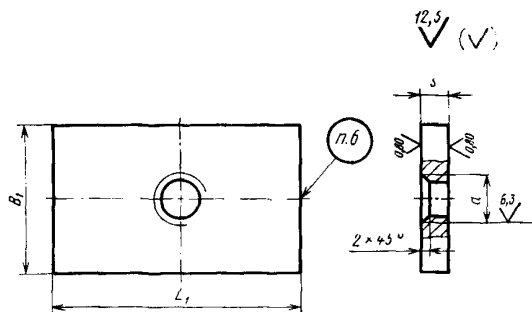

Издание официальное

Перепечатка воспрещена



* Переиздание (октябрь 1986 г.) с Изменением № 1, утвержденным в мае 1982 г. (ИУС № 9—1982 г.)

Размеры, мм

| Обозначение плиты-заго- товки | Применяемость | Размеры плит- заготовок по ГОСТ 22065—76 | | L_1 | B_1 | s (пред. откл. по h8) | d | Масса, кг, не более | | |
|-------------------------------------|---------------|---|-----|-------|-------|----------------------------------|----------|------------------------|-----------------------|-------|
| | | L | B | | | | | | Пред. откл. по h14 | |
| 0603-0351 | | 160 | 125 | 160 | 65 | 16 | M20×2—7H | 1,26 | | |
| 0603-0352 | | | 160 | | 95 | | | 1,86 | | |
| 0603-0353 | | 180 | 140 | 180 | 70 | | | 1,53 | | |
| 0603-0354 | | | 180 | | 105 | | | 2,32 | | |
| 0603-0355 | | 200 | 160 | 200 | 80 | | | 1,96 | | |
| 0603-0356 | | | 200 | | 120 | | | 2,96 | | |
| 0603-0357 | | 220 | 180 | 220 | 100 | | | 2,71 | | |
| 0603-0358 | | | 220 | | 140 | | | 3,81 | | |
| 0603-0359 | | 250 | 200 | 250 | 100 | | | 3,83 | | |
| 0603-0361 | | | 250 | | 150 | | | 5,78 | | |
| 0603-0362 | | 280 | 220 | 280 | 120 | 20 | M24×2—7H | 5,17 | | |
| 0603-0363 | | | 280 | | 170 | | | 7,36 | | |
| 0603-0364 | | 320 | 250 | 320 | 130 | | | 6,42 | | |
| 0603-0365 | | | 320 | | 190 | | | 9,41 | | |
| 0603-0366 | | 360 | 280 | 360 | 140 | | | 9,69 | | |
| 0603-0367 | | | 360 | | 210 | | | 14,60 | | |
| 0603-0368 | | 400 | 320 | 400 | 160 | | | 12,34 | | |
| 0603-0369 | | | 400 | | 240 | | | 18,58 | | |
| 0603-0371 | | 450 | 360 | 450 | 180 | | | 25 | M30×2—7H | 15,66 |
| 0603-0372 | | | 450 | | 270 | | | | | 23,55 |
| 0603-0373 | | 500 | 400 | 500 | 200 | 19,36 | | | | |
| 0603-0374 | | | 500 | | 300 | 29,11 | | | | |

Пример условного обозначения прямоугольной опорной плиты-заготовки размерами $L_1=160$ мм, $B_1=65$ мм:

Плита-заготовка 0603-0351 ГОСТ 22070—76

(Измененная редакция, Изм. № 1).

2. Материал — сталь марки 45 по ГОСТ 1050—74.
3. Твердость — 32 . . . 36,5 HRC_э.
4. Резьба — по ГОСТ 9150—81 и ГОСТ 24705—81. Поле допуска — по ГОСТ 16093—81.
- 3—4. **(Измененная редакция, Изм. № 1).**
5. Технические условия — по ГОСТ 22082—76.
6. Маркировать: обозначение прямоугольной опорной плиты-заготовки и товарный знак предприятия-изготовителя.
