

## ВТУЛКИ НАПРАВЛЯЮЩИЕ ДЛЯ МОДЕЛЬНЫХ ПЛИТ

## Конструкция и размеры

Guide bushes for pattern plates. Design and dimensions

ГОСТ  
20127—74

Постановлением Государственного комитета стандартов Совета Министров СССР от 21 августа 1974 г. № 2023 срок действия установлен

с 01.01 1976 г.  
до 01.01 1981 г.

Несоблюдение стандарта преследуется по закону

1. Конструкция и размеры направляющих втулок должны соответствовать указанным на чертеже и в таблице.

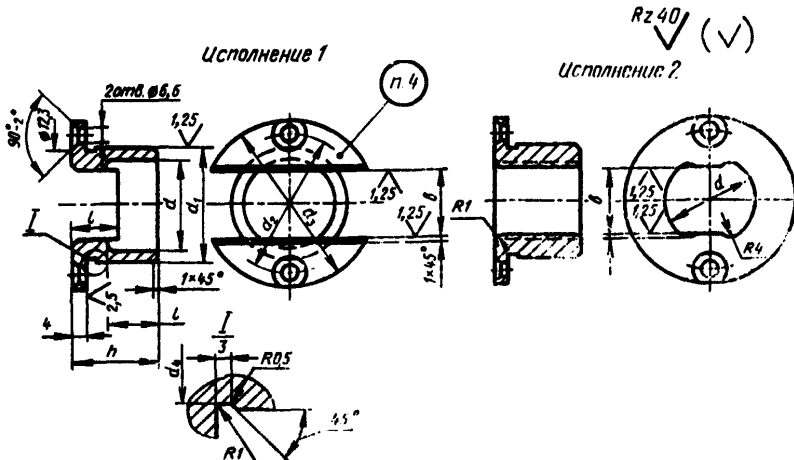

Размеры в мм

| Обозначения<br>втулок | Исполни-<br>ния | Применяе-<br>мость | $B$<br>(пред.<br>откл.<br>по $A_2$ ) | $d$ | $d_1$<br>(пред.<br>откл.<br>по $IIp$ ) | $d_2$<br>(пред.<br>откл.<br>$\pm 0,2$ ) | $d_3$ | $d_4$ | $h$ | $l$  | Теорети-<br>ческая<br>масса,<br>кг |
|-----------------------|-----------------|--------------------|--------------------------------------|-----|--|---|-------|-------|-----|------|------------------------------------|
| 0290-0862             | 1               |                    | 25                                   | 30  | 36                                     | 48                                      | 60    | 35,5  | 20  | 11   | 0,09                               |
| 0290-0863             | 2               | —                  |                                      |     |  |   |       |       |     | 0,12 |                                    |
| 0290-0866             | 1               |                    | 30                                   | 36  | 42                                     | 55                                      | 65    | 41,5  | 26  | 14   | 0,12                               |
| 0290-0867             | 2               | —                  |                                      |     |  |   |       |       |     | 0,16 |                                    |

Пример условного обозначения направляющей втулки размерами  $B=25$  мм,  $h=20$  мм, исполнения 1:

*Втулка направляющая 0290-0862 ГОСТ 20127—74*

2. Материал — сталь марки 15 по ГОСТ 1050—60.

Допускается применение стали марки 45 по ГОСТ 1050—60.

3. Сталь марки 15 цементировать на глубину  $h$  0,8 . . . 1,2 мм. Твердость — HRC 45 . . . 52.

4. Маркировать: обозначение втулки и товарный знак предприятия-изготовителя.

5. Технические требования — по ГОСТ 20131—74.

**Изменение № 1 ГОСТ 20127—74 Втулки направляющие для модельных плит.  
Конструкция и размеры**

**Постановлением Государственного комитета СССР по стандартам от 02.06.81  
№ 2773 срок введения установлен**

**с 01.10.81**

Пункт 1. Заменить обозначения: *A* на Н8; *Pr* на г6;  
таблица. Заменить наименование графы: «Теоретическая масса, кг» на  
«Масса, кг, не более»;

*(Продолжение см. стр. 116)*

*(Продолжение изменения к ГОСТ 20127—74)*

Пункт 2. Заменить ссылку: ГОСТ 1050—60 на ГОСТ 1050—74.

Пункт 5. Заменить ссылку: ГОСТ 20131—74 на ГОСТ 20131—80.

(ИУС № 8 1981 г.)