

ШТЫРИ ДЛЯ СТЕРЖНЕВЫХ ЯЩИКОВ

КОНСТРУКЦИЯ И РАЗМЕРЫ

Издание официальное

М Е Ж Г О С У Д А Р С Т В Е Н Н Ы Й С Т А Н Д А Р Т

ШТЫРИ ДЛЯ СТЕРЖНЕВЫХ ЯЩИКОВ

**ГОСТ
19381—74**

Конструкция и размеры

Pins for core boxes.
Design and dimensions

ОКСТУ 3969

Постановлением Государственного комитета стандартов Совета Министров СССР от 11 января 1974 г. № 89 дата введения установлена

01.01.75

Ограничение срока действия по протоколу № 2—92 Межгосударственного Совета по стандартизации, метрологии и сертификации (ИУС 2—93)

1. Конструкция и размеры штырей должны соответствовать указанным на чертеже и в таблице.

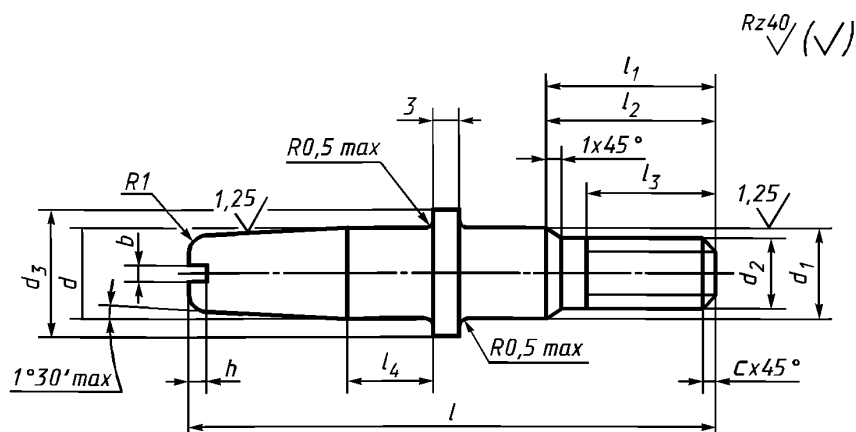

Издание официальное

Перепечатка воспрещена



Издание (август 2002 г.) с Изменениями № 1, 2, утвержденными в июле 1980 г., марте 1987 г.
(ИУС 9—80, 6—87)

© Издательство стандартов, 1974
© ИПК Издательство стандартов, 2002

С. 2 ГОСТ 19381—74

Размеры в мм

Обозначение штырей	Приме- няемость	d	d_1	d_2	d_3	l	l_1	l_2	l_3 , не менее	l_4	b	h	c	Масса, кг
		e8	h8	8g										
0292-0401	8	8	M8	12	50	32	—	16	6	1,0	1,2	1,6	0,015	
0292-0402													0,020	
0292-0403		16	M16	22	55	40	24	2,0	0,060					
0292-0404					70				0,070					
0292-0405	10	10	M8	14	50	35	20	16	8	1,2	2,5	1,6	0,030	
0292-0406					65								0,040	
0292-0407					80								0,050	
0292-0408		16	M16	22	55	42	—	24	2,0	0,090				
0292-0409					70					0,110				
0292-0411					85					0,120				
0292-0412		12	12	M10	18	60	24	20	10	1,6	3,0	1,6	0,050	
0292-0413						75							0,060	
0292-0414						90							0,080	
0292-0415	20		M20	26	70	50	—	28	2,5	0,150				
0292-0416					85					0,160				
0292-0417					100					0,190				
0292-0418	16	16	M12	22	75	28	24	12	2,0	3,5	1,6	0,120		
0292-0419					90							0,140		
0292-0421					110							0,150		
0292-0422		24	M24	30	85	60	—	36	2,5	0,200				
0292-0423					100					0,220				
0292-0424					120					0,240				

Пример условного обозначения штыря $d = 8$ мм, $d_1 = 8$ мм, $l = 50$ мм:

Штырь 0292-0401 по ГОСТ 19381—74

(Измененная редакция, Изм. № 1).

2. Материал — сталь марки 45 по ГОСТ 1050—88.

3. Резьба — по ГОСТ 24705—81. Поле допуска — по ГОСТ 16093—81.

(Измененная редакция, Изм. № 2).

4. Твердость — HRC 40...45 HRC.

5. Неуказанные предельные отклонения размеров: отверстий — по H14, валов — по h14, остальных — $\pm \frac{IT14}{2}$.

(Измененная редакция, Изм. № 1).

6. Технические условия — по ГОСТ 19410—74.

(Измененная редакция, Изм. № 2).

7. Маркировать: наименование и обозначение штыря, обозначение стандарта и товарный знак предприятия-изготовителя. Маркировку наносить на тару или упаковку для партии штырей одного типоразмера.

Редактор *М.И. Максимова*
Технический редактор *О.Н. Власова*
Корректор *Н.Л. Рыбалко*
Компьютерная верстка *Е.Н. Мартемьяновой*

Изд. лиц. № 02354 от 14.07.2000. Сдано в набор 10.09.2002. Подписано в печать 07.10.2002. Усл. печ. л. 0,47.
Уч.-изд. л. 0,30. Тираж 123 экз. С 7698. Зак. 831.

ИПК Издательство стандартов, 107076 Москва, Колодезный пер., 14.
<http://www.standards.ru> e-mail: info@standards.ru

Набрано в Издательстве на ПЭВМ
Филиал ИПК Издательство стандартов — тип. «Московский печатник», 103062 Москва, Лялин пер., 6.
Плр № 080102