



ГОСУДАРСТВЕННЫЙ СТАНДАРТ
СОЮЗА ССР

КОНЦЫ ОПРАВОК ДЛЯ КРЕПЛЕНИЯ ЗЕНКОВОК ПРИ ОБРАТНОЙ ПОДРЕЗКЕ

КОНСТРУКЦИЯ И РАЗМЕРЫ

ГОСТ 17252—71

Издание официальное

Цена 3 коп.

ГОСУДАРСТВЕННЫЙ КОМИТЕТ СССР ПО СТАНДАРТАМ
Москва

КОНЦЫ ОПРАВОК ДЛЯ КРЕПЛЕНИЯ ЗЕНКОВОК ПРИ ОБРАТНОЙ ПОДРЕЗКЕ

Конструкция и размеры

Arbor ends for mounting of countersinks during
inverse undercutting Design and dimensions

ГОСТ 17252-71*

Взамен
МН 2682-61

Постановлением Государственного комитета стандартов Совета Министров СССР
от 4 ноября 1971 г. № 1809 срок введения установлен
Проверен в 1980 г. с 01.01 1973 г.

Несоблюдение стандарта преследуется по закону

1. Настоящий стандарт распространяется на концы оправок для крепления зенковок со штифтовым замком и с торцовым пазом при обратной подрезке.

2. Размеры концов оправок должны соответствовать указанным на черт. 1—2 и в табл. 1—2.

Исполнение 1 — для зенковок со штифтовым замком

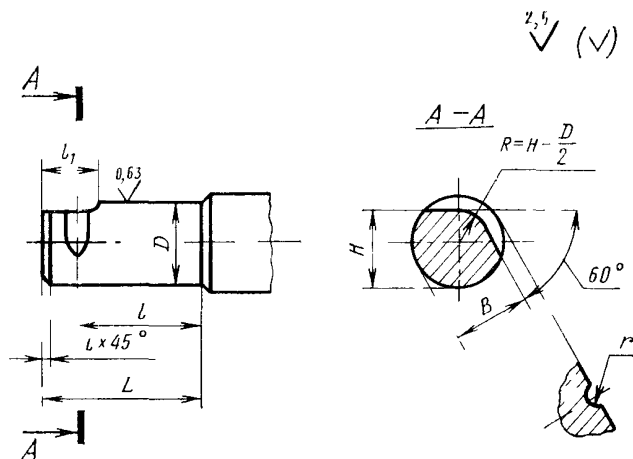

Черт. 1

Издание официальное

Перепечатка воспрещена

★

* Переиздание февраль 1981 г. с Изменением № 1,
утвержденным в марте 1981 г. (ИУС № 5 1981 г.).

мм

Таблица 1

D (пред откл по g_6)	L	H (пред откл по $a11$)	B (пред откл по $b11$)	l	l_1	r (пред откл по $H12$)	c
8	26	6,5	6,5	20	10	1,6	1,0
10	32	8,5	8,5	24	12		
(12)		10,5	10,5				
13	34	11,0	11,0	26	28	2,1	
16	36	14,0	14,0	30		16	
19		16,5	16,5				
(20)		17,5	17,5				
22	40	19,0	19,0	32	20	3,2	1,6
(25)	42	22,0	22,0	34			
27	45	23,0	23,0	44	22	4,2	
32	48	28,0	28,0			5,2	
40	58	35,0	35,0	28	6,7	2,0	

Примечание. Размеры, указанные в скобках, применять не рекомендуется.

Исполнение 2 — для зенковок с торцовым пазом

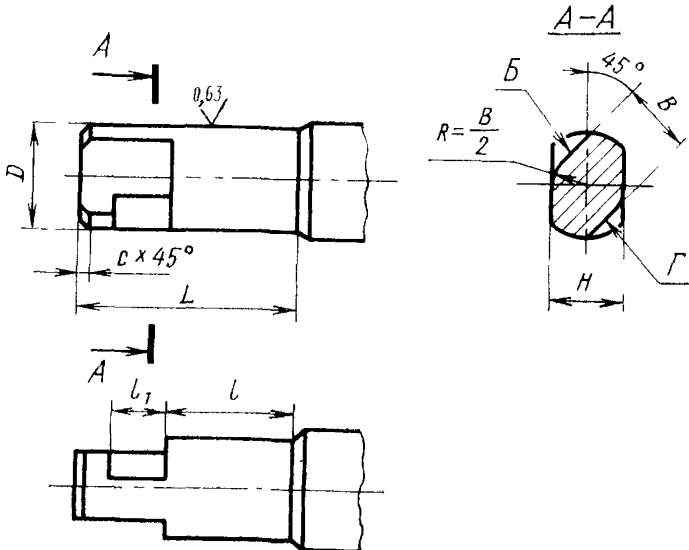
$$2,5 \sqrt{(\checkmark)}$$

Черт. 2

мм

<i>D</i> (пред откл по g6)	<i>L</i>	<i>H</i> (пред откл по a11)	<i>B</i> (пред откл по d11)	<i>l</i>	<i>l₁</i> (пред откл +0,5)	<i>c</i>
8	30	6	6	17	8,5	1,0
10	35	7	7	22		
13		10	10			
16		12	12			
19	42	14	14	25	10,5	
22	48	16	16	30		
27		21	21			
32		60	24		24	35
40	70	30	30	45		
50	90	37	37	60	18,5	2,0

3. Неуказанные предельные отклонения размеров — $\pm \frac{IT15}{2}$.

4. Допуск плоскостности поверхностей *B* и *Г* относительно оси по 9 степени точности ГОСТ 24643—81.

2—4. (Измененная редакция, Изм. № 1).

Редактор Л Д Курочкина
Технический редактор Л В Вейнберг
Корректор М М Герасименко

Сдано в наб 10 12 81 Подп в печ 15 04 82 0,25 п л 0 21 уч изд л Тир 4000 Цена 3 коп

Ордена «Знак Почета» Издательство стандартов, Москва Д 557 Новопресненский пер, д 3
Вильнюсская типография Издательства стандартов, ул Миндауго, 12/14 Зак 226