

# ШКВОРНИ СЦЕПНЫЕ АВТОМОБИЛЬНЫХ ПОЛУПРИЦЕПОВ

## ТИПЫ И ОСНОВНЫЕ РАЗМЕРЫ

Издание официальное



Допускается устанавливать на полуприцепах специального назначения с полной массой свыше 40 т сцепные шкворни автомобильных полуприцепов размерами, согласованными между потребителем и изготовителем.

Установку сцепного шкворня на полуприцепе рекомендуется выполнять так, как указано в приложении.

1—3. (Измененная редакция, Изм. № 1).

**ПРИЛОЖЕНИЕ**  
Рекомендуемое

**Установка сцепного шкворня на полуприцепе**

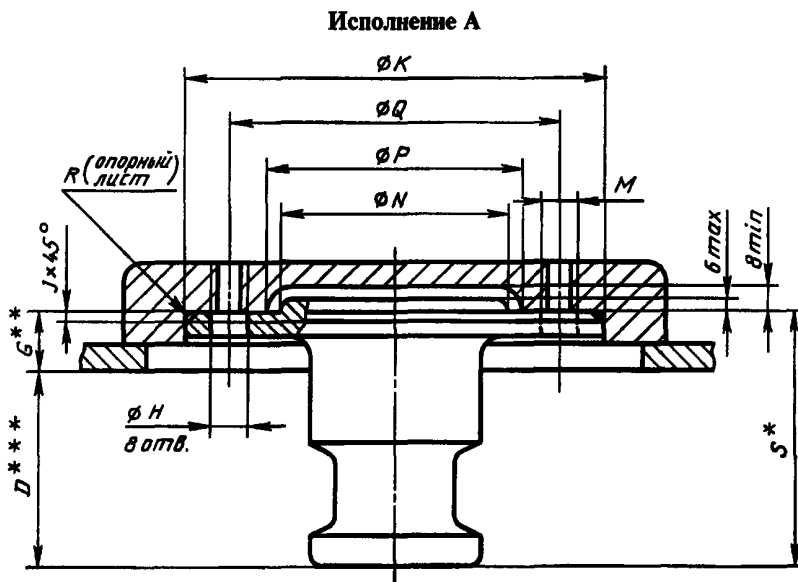

- \* Размер  $S$  относится к соответствующему размеру шкворня.  
 \*\* Размер  $G$  должен быть проверен перед установкой новой детали.  
 \*\*\* Размер  $D$  является контрольным для установленного шкворня, т. е. должен быть проверен после установки

мм

Тип сцепного шкворня	$K$	$Q$		$P$ , не менее	$N$ , не более	$S$		$D$	
		номин.	пред. откл.			номин.	пред. откл.	номин.	пред. откл.
50	200Н9/ $d8$	150	$\pm 0,1$	116	112	109	$-0,5$	84	$-1,5$
90	240Н9/ $d8$	180	$\pm 0,1$	120	116	112	$-0,5$	74	$-2,0$

Продолжение

Тип сцепного шкворня	$G$		$H$	$M$	$I$	$R$	
	номин.	пред. откл.				номин.	пред. откл.
50	25,5	$\pm 0,5$	15,5	14	2	1	$+0,5$
90	39,0	$+0,5$ $-1,0$	21,0	20	3	2	$+0,5$

## Исполнение Б

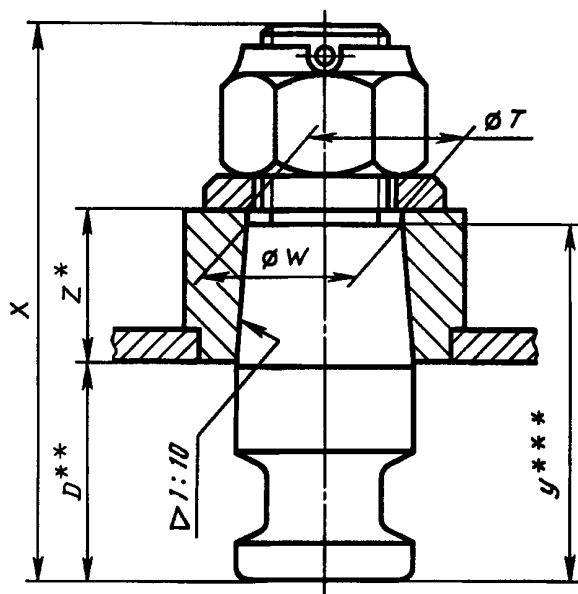

- \* Размер  $Z$  должен быть проверен перед установкой новой детали.  
 \*\* Размер  $D$  является контрольным для установленного нового шкворня (т. е. должен быть проверен после установки).  
 \*\*\* Размер  $Y$  относится к соответствующему размеру шкворня.

мм

Тип сцепного шкворня	$T$		$W$		$X$ , не более	$D$		$Z$		$Y$	
	номин.	пред. откл.	номин.	пред. откл.		номин.	пред. откл.	номин.	пред. откл.	номин.	пред. откл.
50	67	+0,05	67,4	+0,05	220	84	-1,5	60	-0,5	139	-0,5
90	104,4	+0,05	105	+0,05	230	74	-2,0	95	$\pm 0,5$	164	-0,1

ПРИЛОЖЕНИЕ. (Введено дополнительно, Изм. № 1).

Редактор *М.И. Максимова*  
 Технический редактор *В.Н. Прусакова*  
 Корректор *М.И. Першина*  
 Компьютерная верстка *Л.А. Круговой*

Изд. лиц. № 021007 от 10.08.95. Сдано в набор 20.01.99. Подписано в печать 11.02.99. Усл. печ. л. 0,47. Уч.-изд. л. 0,40.  
 Тираж 115 экз. С1893. Зак. 110.

ИПК Издательство стандартов, 107076, Москва, Колодезный пер., 14.  
 Набрано в Издательстве на ПЭВМ  
 Калужская типография стандартов, ул. Московская, 256.  
 ПЛР № 040138