

ГОСУДАРСТВЕННЫЙ КОМИТЕТ СОВЕТА МИНИСТРОВ СССР  
ПО ДЕЛАМ СТРОИТЕЛЬСТВА (ГОССТРОЙ СССР)

---

# ВРЕМЕННАЯ ИНСТРУКЦИЯ

О СОСТАВЕ И ОФОРМЛЕНИИ  
СТРОИТЕЛЬНЫХ  
РАБОЧИХ ЧЕРТЕЖЕЙ  
ЗДАНИЙ И СООРУЖЕНИЙ

РАЗДЕЛ 5  
КОНСТРУКЦИИ МЕТАЛЛИЧЕСКИЕ

ЧЕРТЕЖИ КМ  
СН 460-74



МОСКВА 1978

---

ГОСУДАРСТВЕННЫЙ КОМИТЕТ СОВЕТА МИНИСТРОВ СССР  
ПО ДЕЛАМ СТРОИТЕЛЬСТВА (ГОССТРОЙ СССР)

---

# ВРЕМЕННАЯ ИНСТРУКЦИЯ

О СОСТАВЕ И ОФОРМЛЕНИИ  
СТРОИТЕЛЬНЫХ  
РАБОЧИХ ЧЕРТЕЖЕЙ  
ЗДАНИЙ И СООРУЖЕНИЙ

РАЗДЕЛ 5

КОНСТРУКЦИИ МЕТАЛЛИЧЕСКИЕ  
ЧЕРТЕЖИ КМ  
СН 460-74

*Утверждено  
постановлением Государственного  
комитета Совета Министров СССР  
по делам строительства  
от 20 июня 1977 г. № 76*



Москва Стройиздат 1978

Раздел 5. Конструкции металлические. Чертежи КМ «Временной инструкции о составе и оформлении строительных рабочих чертежей зданий и сооружений» СН 460-74 разработан институтами ЦНИИпроектстальконструкция Госстроя СССР и ВНИКТИстальконструкция Минмонтажспецстроя СССР.

Редакторы — инженеры *П. П. Домерщиков* (Госстрой СССР), *А. Г. Тахтамышев* (ЦНИИпроектстальконструкция Госстроя СССР), *М. Р. Мазин* (ВНИКТИстальконструкция Минмонтажспецстроя СССР).

## 1. ОБЛАСТЬ ПРИМЕНЕНИЯ

1.1. Раздел 5 Конструкции металлических, Чертежи КМ настоящей Инструкции устанавливает состав и правила оформления рабочих чертежей КМ металлических конструкций зданий и сооружений.

1.2. Рабочие чертежи КМ служат материалом для разработки детализованных чертежей КМД, составления сметы и заказа металла и должны содержать все данные, необходимые для выполнения этих работ.

1.3. В настоящем разделе учтена возможность выполнения технической спецификации металла и ведомости металлоконструкций как ручным способом, так и на ЭВМ (включая печатание), а чертежей — только ручным способом.

## 2. СОСТАВ ОСНОВНОГО КОМПЛЕКТА И ОБЩИЕ ПРАВИЛА ОФОРМЛЕНИЯ ЧЕРТЕЖЕЙ

2.1. Основной комплект чертежей КМ составляют на каждое отдельное здание или сооружение или на их части, если проектирование здания или сооружения производится по частям разными организациями (подразделениями организации), или если строительство здания или сооружения намечено осуществлять по очередям.

2.2. В состав основного комплекта чертежей КМ входят:

- общие данные (заглавный лист);
- чертежи общего вида, планов и разрезов металлических конструкций здания (сооружения);
- схемы расположения элементов конструкций;
- чертежи элементов конструкций;
- чертежи узлов конструкций.

Последовательность расположения чертежей в основном комплекте КМ должна соответствовать последовательности, в которой составлен вышеуказанный перечень.

Чертежи элементов конструкций и узлов (если чертежи узлов не комплектуют в отдельный альбом) располагают непосредственно за соответствующей схемой расположения элементов конструкций или группой схем.

2.3. Если для разработки детализованных чертежей необходимо использовать чертежи других основных комплектов или чертежи других проектов, то их прилагают к основному комплекту чертежей КМ, а шифр, номер и название этих чертежей вносят в ведомость примененных и ссылочных документов с отметкой в графе примечания «Прилагается».

Перечерчивание чертежей типовых конструкций, примененных без изменений, не допускается.

В случаях когда необходимо применить чертежи типовых конструкций, внося в них небольшие изменения, конструкции вычерчивают полностью, причем неизменную часть вычерчивают тонкой, а измененную — основной линией. В случае необходимости на чертежах измененных элементов указывают расчетные усилия и сечения.

Приведенные на чертежах типовые конструкции обозначают серийной типовой конструкцией, номером выпуска и маркой конструкции по выпуску. В случае применения измененной типовой конструкции к ее марке по выпуску типовых конструкций добавляют буквенный индекс в алфавитном порядке. На чертежах видов, разрезов и схем типовые конструкции изображают так же, как и индивидуальные.

Чертежи элементов металлических конструкций, непосредственно связанных с черте-

жами основных комплектов АР, КЖ и др. (закладных изделий, анкеров, обрамлений проемов и железобетонных площадок, шпильных решеток и т. п.), включают в эти комплекты.

Включение чертежей основного комплекта КМ в состав чертежей других комплектов не допускается.

2.4. Металлические конструкции можно изображать схематично, упрощенно и детально (соответственно рис. 1—3, прил. 1).

Если при схематичном или упрощенном изображении конструкции требуется показать более детально какую-либо часть или узел, то они могут быть изображены рядом с упрощенным чертежом в более крупном масштабе с необходимой степенью детализации.

При детальном изображении конструкции показывают все видимые ее части и соединения, расположенные на ближайшей по направлению взгляда грани, а невидимые части — только те, которые располагаются вплотную к видимым. Видимые части конструкции, расположенные в глубине за передней гранью, и невидимые, отделенные от видимых воздушной прослойкой, на чертеже не показывают. Для изображения невидимых частей конструкции в закрывающих частях делают вырыв (рис. 3, прил. 1). На вырывах, разрезах и сечениях рассекаемый материал не заштриховывают (рис. 3, 13, 14, прил. 1).

Элементы металлических конструкций на чертежах общих видов, планов, разрезов и схем изображают, как правило, схематично, максимально используя чертежи видов и разрезов в качестве схем расположения элементов конструкций.

2.5. Выбор масштабов изображений конструкций на чертежах следует производить с учетом их сложности, применяя возможно меньший масштаб, обеспечивающий четкость чертежа и копий с него.

Чертежи КМ рекомендуется выполнять в следующих масштабах:

Наименование чертежей	Масштабы
Общий вид, планы и разрезы	1:50, 1:100, 1:400
Схемы расположения элементов конструкций	1:100, 1:200, 1:400
Элементы конструкций	1:15, 1:20, 1:50
Узлы конструкций	1:10, 1:15, 1:20, 1:25

В целях сокращения размеров изображения конструкций рекомендуется применять двухмасштабное изображение для длинных

конструкций, сокращая больше их длину, чем поперечные размеры, и для решетчатых конструкций с большим сокращением схемы осей элементов, чем поперечных размеров элементов и их узлов.

2.6. Элементы конструкций обозначают марками в соответствии с указаниями раздела 1 («Общие положения») настоящей Инструкции. Элементы одинакового сечения обозначают одной маркой, даже при разной длине элементов, но при близких по величине расчетных усилиях.

При необходимости допускается маркировать отдельные части (детали) замаркированной конструкции строчными буквами.

Отдельно монтируемые мелкие элементы конструкций (связи, прогоны, балки небольших площадок, ригели каркаса стен и др.) маркируют в пределах одной схемы или связанных между собой схем строчными буквами (рис. 9, прил. 1). Если числа букв алфавита не хватает для маркировки, ее продолжают удвоенными буквами или сочетаниями буквы и цифры.

Маркировку типовых конструкций производят в соответствии с п. 6.12 раздела 1 настоящей Инструкции.

При наличии типовых чертежей КМД маркировку производят по этим чертежам.

### 3. ОБЩИЕ ДАННЫЕ (ЗАГЛАВНЫЙ ЛИСТ)

3.1. Состав «Общих данных» в основном комплекте рабочих чертежей КМ принимают в соответствии с указаниями раздела 1 настоящей Инструкции, за исключением ведомости основных комплектов и сводной спецификации.

3.2. Дополнительно в чертежах КМ в общих указаниях «Общих данных» приводят: ссылки на принятые нормы проектирования, а при необходимости и на нормы изготовления и монтажа конструкций;

нагрузки для соответствующего района строительства с учетом местных и специфических условий, влияющих на работу конструкций (режим работы, расчетная температура, сейсмика и пр.);

расчетную схему конструкций с необходимыми пояснениями (если это необходимо);

в случае необходимости — указания о последовательности монтажа конструкций и о мерах по обеспечению прочности и устойчивости конструкций при монтаже;

указание о применяемых типах электродов;

указание о степени точности и о классах применяемых болтов;

указания по антикоррозионной защите конструкций.

Кроме того, в «Общих данных» приводят техническую спецификацию металла и ведомость конструкций.

3.3. В техническую спецификацию металла включают металлопрокат для конструкций по всем чертежам КМ, перечисленным в ведомостях на заглавном листе, включая типовые и повторно применяемые.

Для составления технической спецификации металла на ЭВМ (включая печатание) используют форму 1 (прил. 2). Спецификацию составляют раздельно на каждый вид конструкций (колонны, балки и т. д.) и затем суммируют по той же форме на весь объект. Ширина граф формы 1 зависит от типа печатающего устройства и поэтому может отличаться от приведенной.

При составлении технической спецификации металла от руки ее делают на листах формата 24 или 22 объединенной на все конструкции по форме 2 (прил. 2). При этом спецификации на конструкции, изготавливаемые на специализированных заводах (прил. 3) помещают на отдельных листах, составленных по той же форме, а в общую спецификацию вносят только суммарную массу профилей с каждого листа одной строкой, с указанием в ней вида конструкций и номера листа.

Техническая спецификация металла содержит следующие данные:

В графе 1 «Вид профиля и ГОСТ» — вид проката и номер соответствующего ГОСТа или ТУ. После перечисления всех марок металла данного вида профиля указывают «Всего профиля», а после перечисления всех профилей в спецификации на один вид конструкций приводят строки:

всего масса металла;

в том числе по маркам (металла).

В общей спецификации на все конструкции после перечисления всех профилей проката указывают строки:

итого масса металла;

итоговые строки по конструкциям, изготавливаемым на специализированных заводах;

всего масса металла;

в том числе по маркам (металла).

В графе 2 «Марка металла и ГОСТ» — марку металла, включая категорию, определяющую условия поставки металла и нормативный документ (ГОСТ, ТУ), по которому производится поставка. По каждой марке металла в этой графе делят строку «Итого».

В графе 3 «Обозначение и размер профиля» — общепринятое обозначение профиля

или сечения с его размером. Профили следует указывать в порядке возрастания размеров.

В графе 4 «№ п. п.» — последовательные номера всех строк, в которых проставлена масса. Для каждой спецификации нумерация строк ведется самостоятельно.

В графе 5 «Код марки металла» — код, принимаемый по «Общесоюзному классификатору промышленной и сельскохозяйственной продукции» (ОКП), или по «Инструкции о порядке оформления документов на поставку металлопродукции» Союзглавметалла.

Код марки металла проставляют только в строке «Итого».

В графе 6 «Код вида профиля» — код по ОКП или по «Инструкции о порядке оформления документов на поставку металлопродукции» Союзглавметалла.

Код вида профиля проставляют только в строке «Всего профиля».

В графе 7 «Код размера профиля» — код по ОКП или по «Инструкции о порядке оформления документов на поставку металлопродукции» Союзглавметалла.

В графе 8 «Количество, шт.» — указывают только в тех случаях, когда приводят длину профиля.

В графе 9 «Длина, мм». Длину профиля указывают для основных элементов конструкций (пояса ферм, ветви колонн, подкрановые балки и т. д.) при условии, что профиль может быть использован в конструкции целиком или с резкой без отходов и при длине его не менее 3 м. В случае недопустимости стыковки профиля в каком-то элементе конструкции, длину его надо указывать и при несоблюдении вышеуказанных требований.

В графах «Масса металла по элементам конструкций» и «Общая масса» определяют массу по чертежам КМ. Массу указывают с точностью до одной десятой тонны без учета припуска размеров элементов на обработку и без массы сварных швов и головок заклепок.

Код элемента конструкций указывают по «Общесоюзному классификатору промышленной и сельскохозяйственной продукции» (ОКП).

В технической спецификации металла для производственных зданий последовательность перечисления конструкций принимают по прил. 4.

В основной надписи форм 1, 2 и 3 в графах, отмеченных (1) — (5), указывают:

«Код документа» (1) — проставляется организацией, обрабатывающей форму с помощью ЭВМ;

«Код застройщика» (2) — идентификационный код застройщика по «Общесоюзному

классификатору предприятий и организаций» (ОКПО);

«Код стройки» (3) — идентификационный код стройки по «Общесоюзному классификатору строительной продукции» (ОКСП);

«Код объекта» (4) — идентификационный код объекта строительства по ОКСП;

«Код конструкции» (5) — код по ОКП, в общей спецификации указывается код подкласса конструкций (прил. 3), а в спецификации на вид конструкции указывают код этого вида конструкции.

3.4. Ведомость металлоконструкций составляют в соответствии с номенклатурой Прейскуранта № 01-09, по видам профилей по форме 3, а по маркам металла по форме 4 (прил. 2).

Ведомость металлоконструкций по форме 4 служит для составления сметы на изготовление и монтаж металлоконструкций и в случае если эта смета составляется организацией, разрабатывающей чертежи КМ, то форма 4 является внутренним документом и в состав комплекта чертежей КМ не включается.

Ведомость металлоконструкций по форме 3 содержит следующие данные:

в графе 1 «Наименование конструкций по номенклатуре Прейскуранта № 01-09 — сокращенные названия позиции прейскуранта. Последовательность перечисления элементов для конструкций производственных зданий приведена в прил. 4;

в графе 2 «Позиции по Прейскуранту № 01-09» — номера позиций соответствующих конструкций или элементов конструкций;

в графе 3 «№ по порядку» — последовательные номера всех строк, в которых представлена масса металла. Нумерацию строк ведут сквозную по всем листам ведомости;

в графе 4 «Код конструкции» — код по «Общесоюзному классификатору промышленной и сельскохозяйственной продукции» (ОКП);

в графах 7—9 — соответственно массы отдельно крупносортовой, среднесортовой и мелкосортовой стали. Номенклатуру каждого сорта стали принимают по прил. 5;

в графе 17 «Количество, шт.» — число элементов конструкций, для которых Прейскурантом № 01-09 предусмотрена поштучная оплата (например, типовые конструкции);

в графе 18 «Серия типовых конструкций» — номер серии и выпуска типовых проектов.

В графе 16 формы 3 и в графе 7 формы 4 массу конструкций определяют по технической спецификации с учетом массы наплавленного металла в размере 1% массы профи-

лей и уточнения массы конструкций в детализированных чертежах (КМД) в размере 3% массы профилей.

В графах 5—15 массу конструкций определяют только с учетом уточнения массы конструкций в детализированных чертежах (без учета массы наплавленного металла).

При наличии разработанных типовых чертежей КМД, массу конструкций принимают по этим чертежам.

Масса металлоконструкций указывается в т с точностью до 0,1 т. Коды в штампе формы указывают согласно п. 3.3.

#### 4. ЧЕРТЕЖИ ОБЩЕГО ВИДА, ПЛАНОВ И РАЗРЕЗОВ КОНСТРУКЦИИ ЗДАНИЯ (СООРУЖЕНИЯ)

4.1. Чертежи общего вида конструкций здания (сооружения) содержат схему конструкций со связями, с указанием взаимного расположения конструкций, их соединений и опирания на фундаменты.

Чертежи общего вида выполняют, как правило, схематично.

4.2. Число видов и разрезов и степень детализации их изображения должны быть достаточными для показа схемы всех конструкций и основных технических решений металлических конструкций.

4.3. На чертежах видов, планов и разрезов конструкций (рис. 4—7, прил. 1) указывают: привязку конструкций к разбивочным осям;

отметки характерных уровней (верха опорных плит колонн, пола, головок подкрановых рельсов, верха площадок, низа стропильных ферм и пр.);

характерные размеры, определяющие форму конструкций (уклоны, радиусы кривизны, точки перелома и т. п.);

данные о подъемно-транспортном оборудовании и пр.

4.4. При использовании чертежей видов и разрезов в качестве схем (рис. 7), или чертежей отдельных элементов (рис. 6, прил. 1) на них распространяются требования, предъявляемые к этим чертежам (см. разделы 5 и 6).

#### 5. СХЕМЫ РАСПОЛОЖЕНИЯ ЭЛЕМЕНТОВ КОНСТРУКЦИИ

5.1. Схемы расположения элементов конструкций (рис. 8—11, прил. 1) составляют для всех групп элементов конструкций (колонн, балок, ферм и т. д.). Допускается совмещение схем нескольких групп элементов конструкций на одном изображении (рис. 7, 9, прил. 1).

Схемы элементов конструкций, подлежащих изготовлению на специализированных заводах (см. прил. 3), выполняют на отдельных листах.

5.2. Схемы элементов конструкций производственных зданий располагают в порядке, приведенном в прил. 4.

5.3. Если на одной схеме изображают конструкции разного типа и назначения (основные и вспомогательные, несущие конструкции и связи), то для большей наглядности их можно изображать с различной степенью схематизации, например, одной и несколькими линиями или линиями разной толщины (рис. 9—11, прил. 1).

5.4. На схемах элементов конструкций наносят разбивочные оси, отметки уровней и размеры, определяющие положение элементов.

5.5. На чертежах схем помещают ведомость элементов по форме 5 (прил. 2).

В графе «Марка» указанной формы проставляют марку элемента по схеме.

В графе «Эскиз» указывают расположение профилей, составляющих сечение и необходимые размеры. В графе «Поз.» указывают порядковый номер детали (или совокупности деталей, используемых как одна деталь, например, сварной двутавр). В графе «Состав», перечисляют по позициям профили, составляющие сечение (в сокращенных обозначениях).

Группу конструкций указывают для каждого элемента в соответствии со СНиП «Стальные конструкции. Нормы проектирования».

Марку металла проставляют для всего элемента, если все детали элемента выполнены из металла одной марки, и по позициям, если марки металла деталей различны.

В графе «Примечания» указывают другие необходимые данные об элементе, как, например, вид обработки, если это не оговорено в текстовых указаниях.

Для элементов типовых конструкций в графах «Сечение» и «Опорные усилия» указывают серию, выпуск, номер чертежа и марку типовой конструкции (при наличии разработанных типовых детализированных чертежей приводят данные, указанные в детализированных чертежах).

Для элементов, чертежи которых (раздел 6) приведены на других листах, в графе опорные усилия вместо требуемых данных дают ссылки на эти листы.

5.6. В текстовых указаниях на чертежах схем расположения элементов конструкций приводят данные о типе монтажных соединений, о величине неоговоренных на чертежах

усилий для расчета прикрепления элементов, о принятых укрупнительных стыках элементов отправочных марок, о типе и размерах сварных швов, о классах и диаметрах болтов и пр.

При расположении схемы элементов конструкций на нескольких листах общие текстовые указания приводят на одном листе. На других листах делают ссылку на лист с общими текстовыми указаниями к схеме.

## 6. ЧЕРТЕЖИ ЭЛЕМЕНТОВ КОНСТРУКЦИЙ

6.1. Чертежи элементов конструкций выполняют только в тех случаях, когда другие чертежи не дают о них полного представления.

Решетчатые (сквозные) элементы изображают схематично (рис. 12, прил. 1), сплошностенчатые — детально с необходимыми конструктивными подробностями (рис. 13, прил. 1). Сечения элемента и марка металла могут быть показаны у изображения элемента или в таблице.

К чертежам элементов листовых конструкций, разработанных с большой подробностью, таблицы не составляют.

6.2. На чертежах решетчатых элементов показывают основные размеры, расчетные опорные реакции и усилия в стержнях, сечения стержней, толщины фасонки и положения укрупнительных стыков (рис. 12, прил. 1).

На чертежах сплошностенчатых элементов показывают основные размеры, сечения, опорные реакции, расположение и сечение ребер жесткости, размеры расчетных сварных швов, диаметр и класс болтов, диаметры заклепок и их расчетный шаг (рис. 13, прил. 1).

На чертеже элемента или узла показывают:

сечения сварных швов; швы, выполняемые автоматической сваркой, а также полуавтоматической и ручной с физическим контролем качества шва (с учетом повышенных значений расчетных сопротивлений), расположение и диаметры болтов или отверстий для них (рис. 13 и 14, прил. 1).

При необходимости показа разделки кромок, делают сечение шва (рис. 14, прил. 1).

На чертежах элементов листовых конструкций показывают:

расположение листов и других элементов; основные размеры; характеристику сварных швов; положение и размеры лазов, патрубков, отверстий и мест примыкания оборудования и т. д.

6.3. В текстовых указаниях приводят: номера листов соответствующих схем элементов



конструкций; размеры, принимаемые по конструктивным соображениям (толщина фасонки, прокладок и т. д.), требования по специальной обработке отдельных деталей (строжке кромок, фрезеровке торцов и др.); указания о способах образования отверстий, о типе сварных швов и электродов, о необходимости повышенного контроля качества сварных швов неоговоренные на чертеже диаметры болтов.

## 7. ЧЕРТЕЖИ УЗЛОВ КОНСТРУКЦИЙ

7.1. На чертежах узлов металлических конструкций изображают узлы отдельных элементов конструкций (ферм, колонн, связей и т. п.) и узлы примыкания элементов конструкций друг к другу (рис. 14, прил. 1).

Простейшие узлы, конструкции которых не требуют пояснения, в чертежах не приводят.

7.2. На чертежах узлов наносят: привязочные размеры (до оси элементов, до разбивочных осей, до отметок уровней); усилия, необходимые для расчета крепления элементов при разработке детализованных чертежей, если эти усилия не приведены в таблицах;

толщины фасонки;

на чертежах ответственных узлов — данные о креплении элементов (типы и размеры сварных швов; тип, диаметр и число болтов и т. п.).

7.3. Чертежи узлов металлических конструкций можно располагать на отдельных листах, на листах схем и элементов конструкций, а крупных объектов — в альбомах.

7.4. Обозначение узлов производят на чертежах видов конструкций, схем расположения конструкций и элементов конструкций (рис. 6—11, прил. 1).

Примеры выполнения чертежей КМ



Рис. 1



Рис. 2

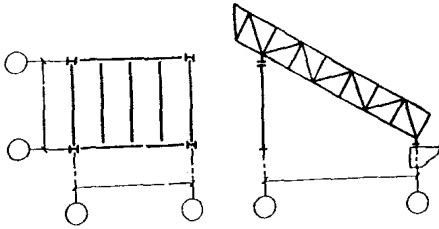

Рис. 3

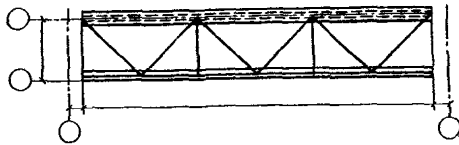

Рис. 4

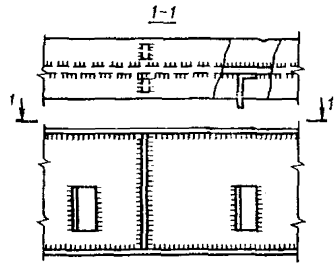

Рис. 5

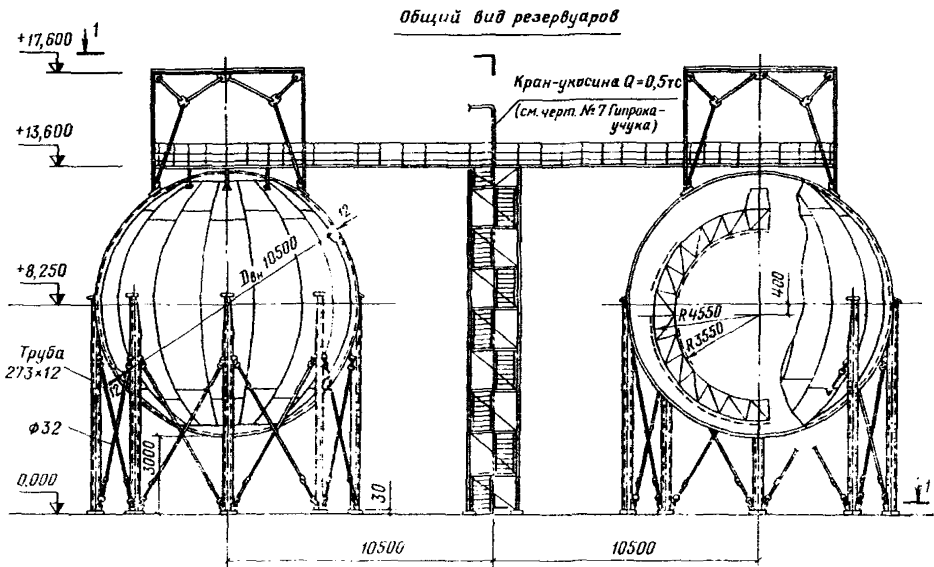

Рис. 6

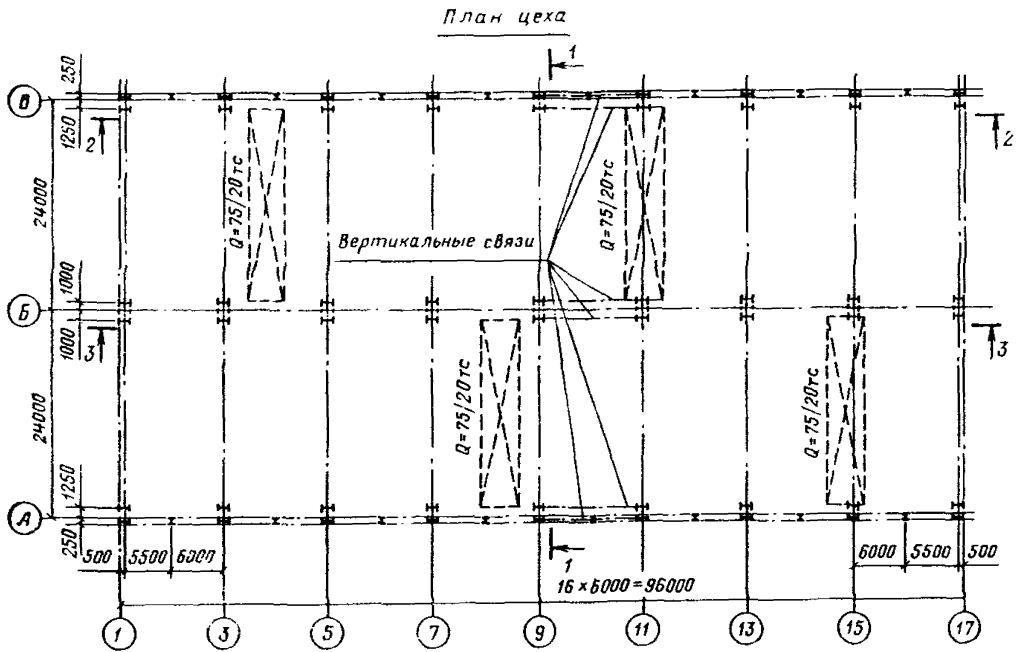

Рис. 7

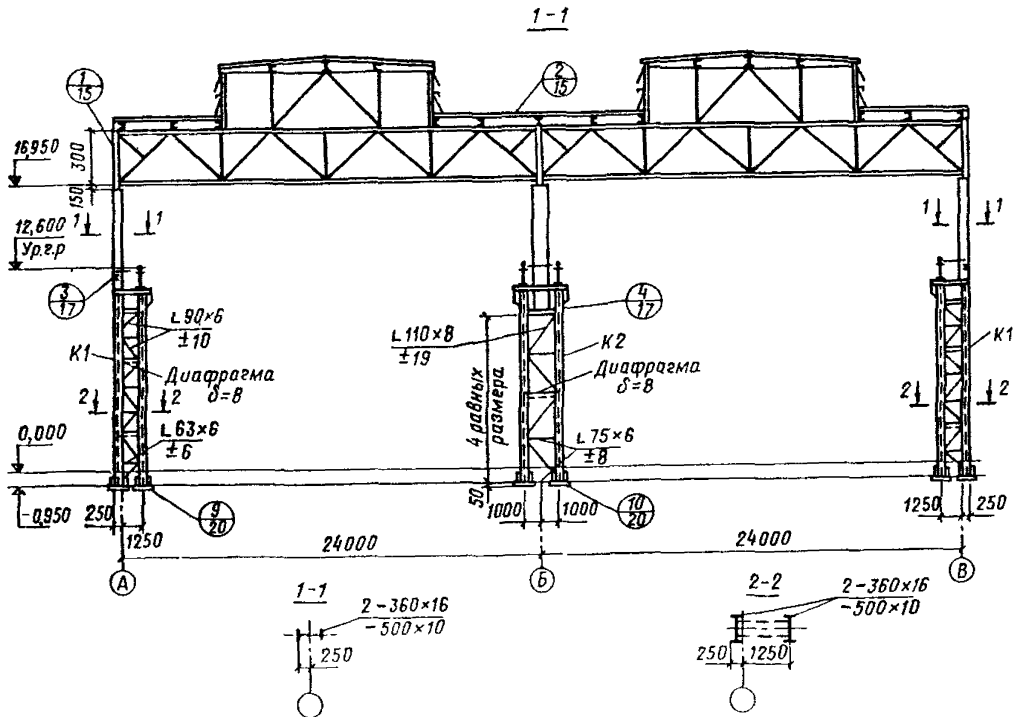

Рис. 8

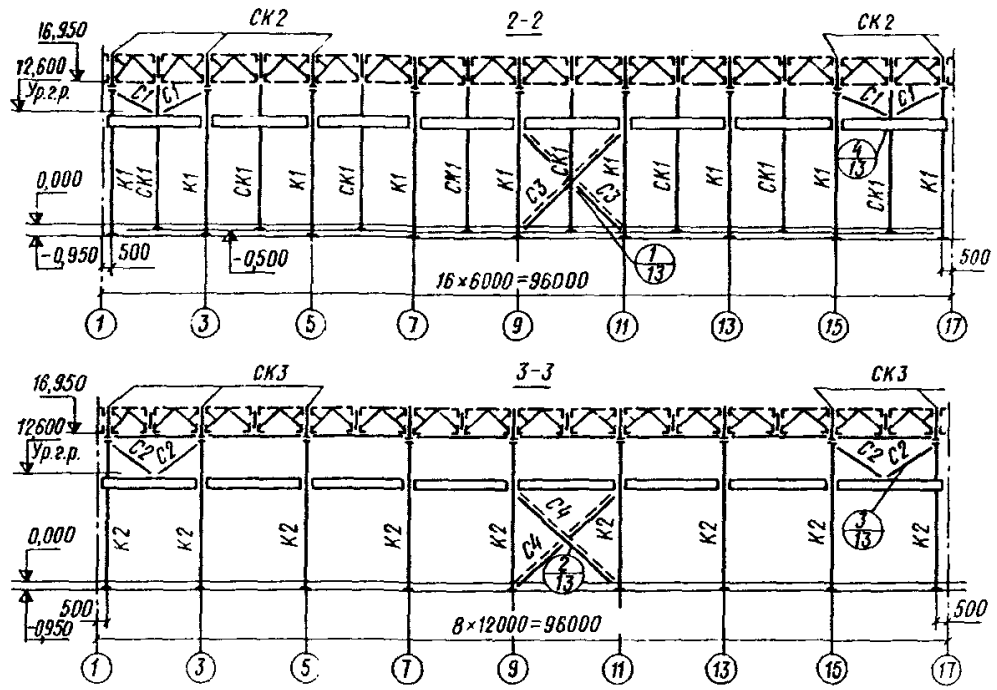

Рис. 9

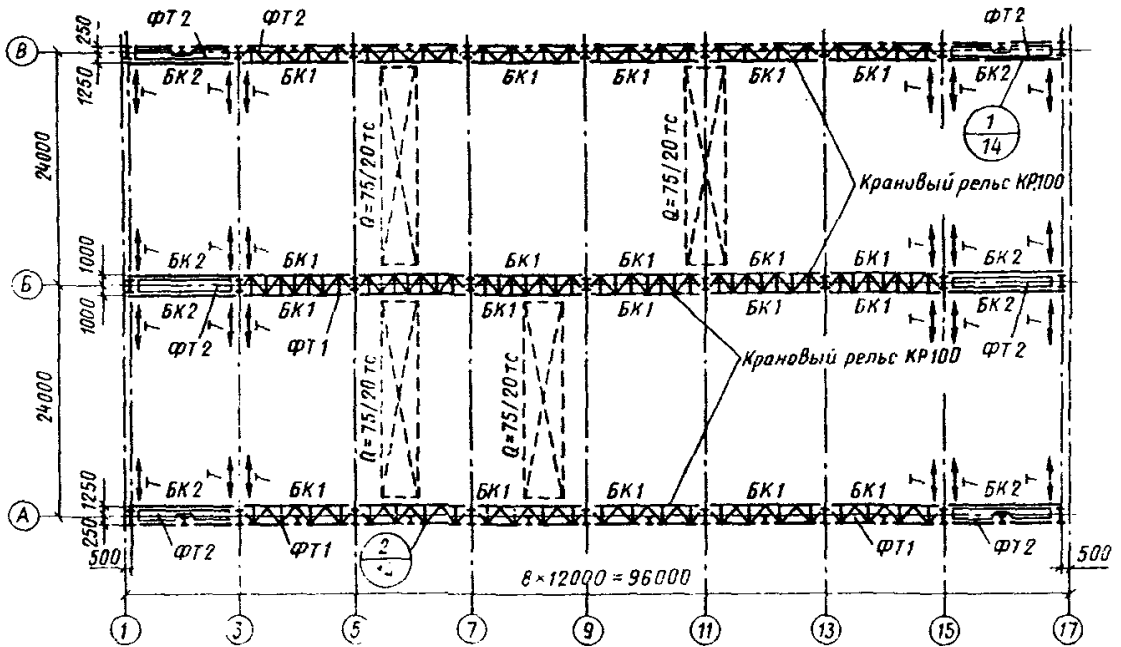

Все незамурованные перелеты: ПФ125-открывающиеся

Рис. 10

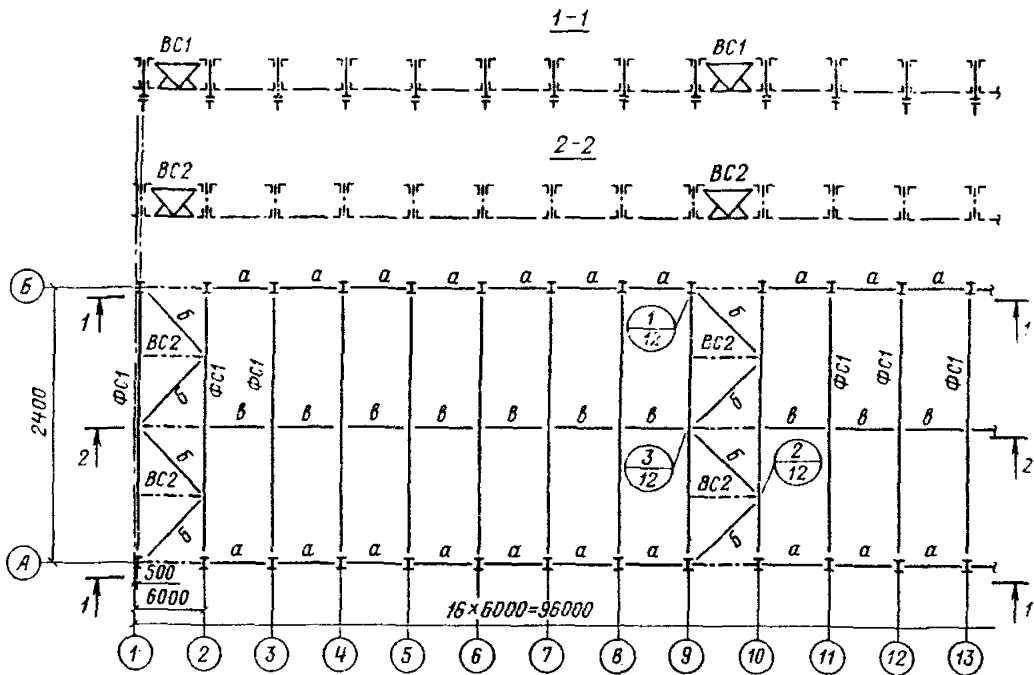
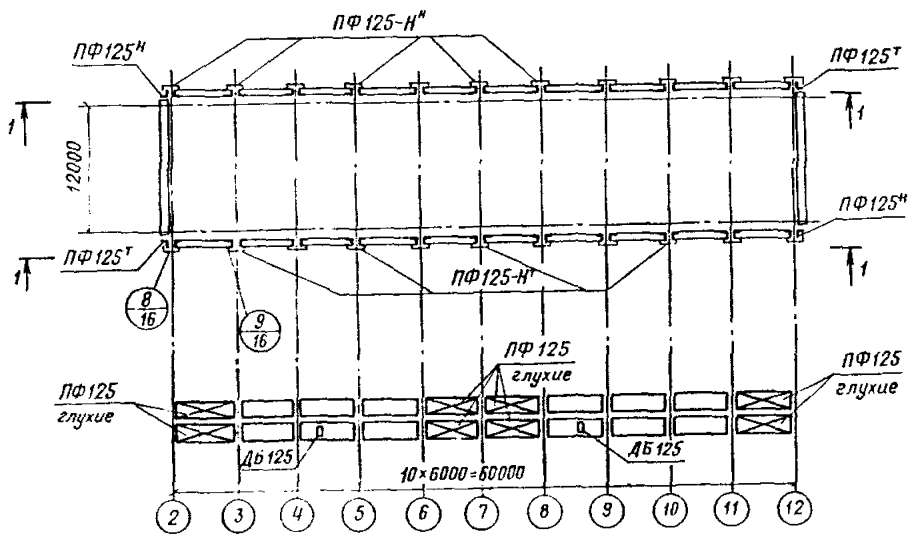

Рис. 11



Рис. 12

Все фасонки  $\delta=12$

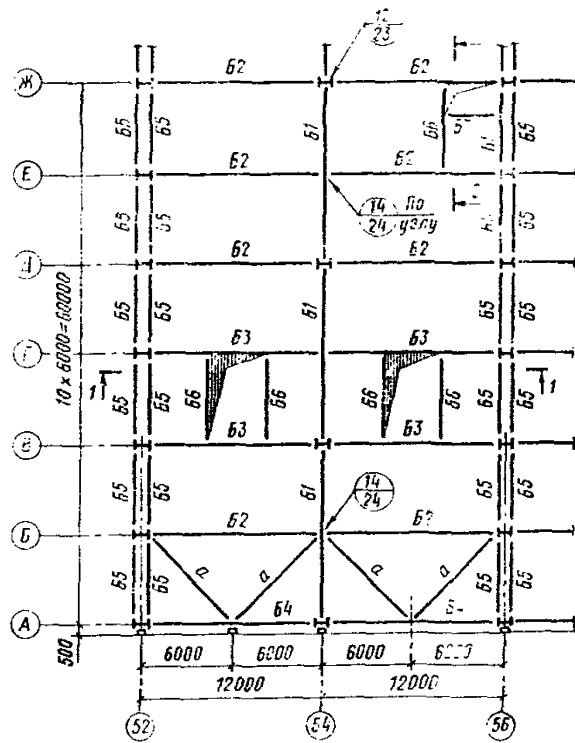

Рис. 13

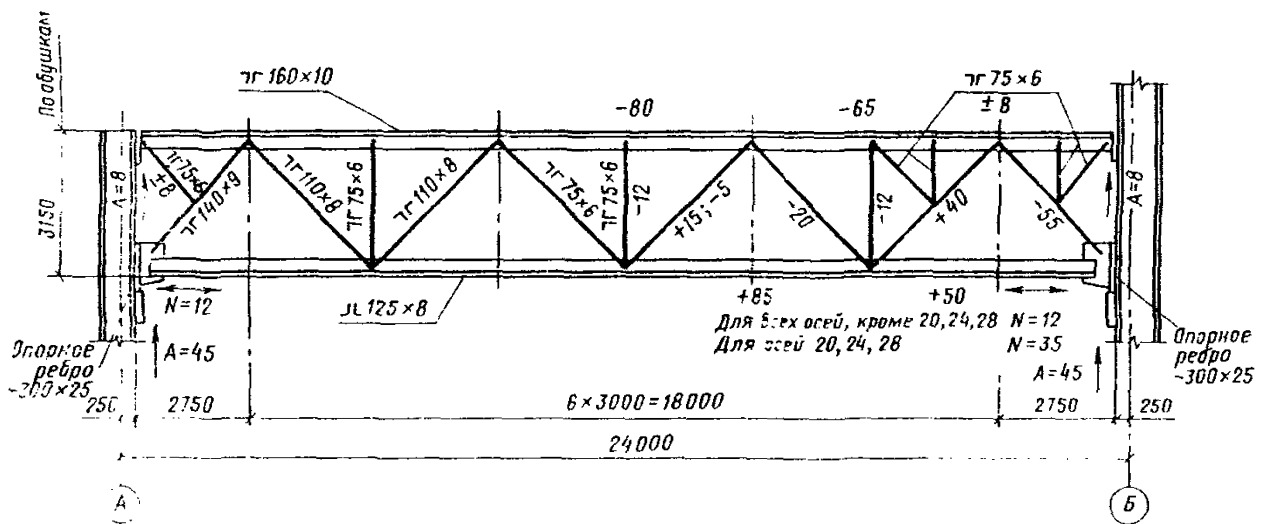

Рис. 14

Формы таблиц и примеры их заполнения

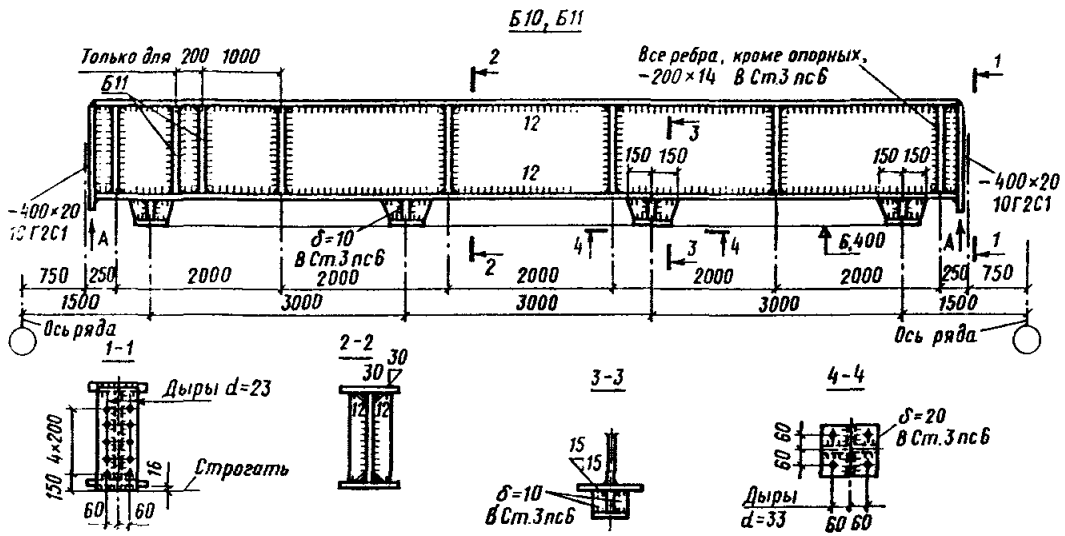
Вид профиля и ГОСТ	Марка металла и ГОСТ	Обозначение и размер профиля, мм	№ п.п.	Код			Кол., шт.	Длина, мм	Общая масса, т	Контрольная сумма по горизонтали	
				марки металла	вида профиля	размера профиля					
											1
1	2	3	4	5	6	7	8	9	10	11	
	Итого										
65	40	45	10	15	15	15	12	15	20	45	
	Итого										
Всего профиля											
	Итого										
Всего профиля											
Всего масса металла											
в том числе по маркам											
Контрольная сумма											
					(1)	(2)	(3)	(4)	(5)		
	Изм.	Лист	№ докум	Подпись	Дата				Лит.	Лист	Листов
									Р		
						Техническая спецификация металла					

по 8 мм

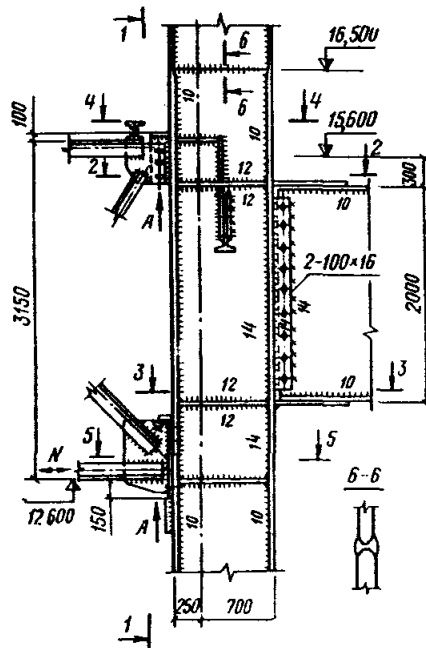
55



Пример заполнения формы

Вид профиля и ГОСТ	Марка металла и ГОСТ	Обозначение и размер профиля, мм	№ п.п.	Код			Кол- шт.	Длина, мм	Общая масса, т	Контрольная сумма по горизонтали	
				марки металла	вида про- филя	размера профиля					
1	2	3	4	5	6	7	8	9	10	11	
Балки стальные ГОСТ 8235-72*	Ст3пс6	I 20	1			000			000	000	
	ГОСТ 380-71*	I 36	2			000	000	000	000	000	
	Итого		3	000					000	000	
Всего профиля			6		000				000	000	
Всего профиля			107		000				000	000	
Итого масса металла			108						000	000	
Переллеты	лист №2		109						000	000	
Лестницы, площадки, перила	лист №3		110						000	000	
Рельсы крановые	лист №4		111						000	000	
Всего масса металла			112						000	000	
В том числе по маркам	Ст3кп2		113	000					000	000	
	Ст3пс6		114	000					000	000	
Контрольная сумма			000	000	000	000	000	000	000	000	
						000	000	000	000	000	
						(Итого проекта)					
						(Наименование застройщика и строителя)					
	Изм	Лист	№ докум.	Подпись	Дата						
						(Наименование объекта строительства)			Лит:	Лист	Листов
									Р		
						Техническая специфика- ция металла					



Пример заполнения формы 2

Вид профиля и ГОСТ, ТУ	Марка металла и ГОСТ	Обозначение и размер профиля, мм	№ п. п.	Код			Количество, шт.	Длина, мм	Масса металла по эле- ментам конструкций, т			Общая масса, т	Масса потребности в металле по квар- талам (заполняется изготовителем), т				Заполняется ВЦ	
				№ марки металла	Вида профиля	размера профиля			Колон- ны	Фермы под- строп	Связи фрагмен- та		I	II	III	IV		
																		Код элемента
1	2	3	4	5	6	7	8	9	000	000	000							
Балки двутав- ровые ГОСТ 8239-72*	ВСтЗпс6	120	1			000	000	000	000			000						
	ГОСТ	136	2			000			000			000						
	380-71*																	
	Итого		3	000					000			000						
Всего профиля			6		000				000			000						
Итого масса металла				100					000	000		000	000					
Перекрытия	Лист №		101									000						
Рельсы кранов.	Лист №		102									000						
Всего масса металла			103									000						
В том числе по маркам:	ВСтЗкп2		104	000					000	000		000	000					
	ВСтЗпс6		105	000					000			000	000					
Масса постав- ки элементов по кварталам, т (заполняет- ся заказчиком)		I																
		II																
		III																
		IV																
									000	000		000	000	000				
									(Штамп проекта)									
									(Наименование застройщика и стройки)									
			Изм.	Лист.	№ докум.	Подпись	Дата		(Наименование объекта строительства)							Лит.	Лист	Листов
																р		
									Техническая спецификация металла									

Наименование конструкций по номенклатуре Прейскуранта № 01-09	Позиции по Прейскуранту № 01-09		Код конструкций	Масса конструкций, т												Всего	Количество, шт.	Серия типовых конструкций		
	№	п		по видам профилей стали.																
				Всего стали любой толщины и высокой прочности	балки и швеллеры	круглая сталь	среднесплодная сталь	мелкосортная сталь	толстолистовая сталь	универсальная сталь	тонколистовая сталь	гнутые и гнутосварные трубы	прочие							
1	2	3	4	5	6	7	8	9	10	11	12	13	14	15	16	17	18			
54	10	10	20					11 × 13 = 143								15	15	30		
Итого																				
Контрольная сумма																				
									(1)	(2)	(3)	(4)	(5)							
				Изм.	Лист	№ докум.	Подп.	Дата										Лит.	Лист	Листов
																		р		
				Ведомость металлоконструкций по видам профилей																

35

по в мм

55

Пример заполнения формы 3

Наименование конструкций по номенклатуре Прейскуранта №01-СЗ	Позиции по Прейскуранту №01-09	№ п.п.	Код конструкций	Масса конструкций, т												всего	Количество, шт.	Серия типовых конструкций	
				по видам профилей стали															
				всего стали по вышней и высокой прочности	балки и швеллеры	круглосортная сталь	среднесортная сталь	мелкосортная сталь	толстолистовая сталь	универсальная сталь	тонколистовая сталь	гнутое и угловое	трубы	прочие					
1	2	3	4	5	6	7	8	9	10	11	12	13	14	15	16	17	18		
Типовые конструкции каркасов зданий																			
Балки подкрановые	000	1	000	000						000	000					000	000	000	
Фермы подстропильные	000	2	000	000		000										000	000	000	
Нетиповые конструкции каркасов зданий																			
Колонны одноэтажных каркасов	000	12	000	000	000					000						000			
Перекрытия	000	19	000										000			000	000	000	
Лестницы, площадки, перила	000	20	000							000			000			000			
Рельсы крановые	000	21	000	000			000									000			
Итого		24		000	000	000	000			000	000		000			000			
Контрольная сумма	000	000	000	000	000	000	000	000		000	000		000			000	000	000	
										000	000	000	000	000					
										(Шифр проекта)									
										(Наименования застройщика и стройки)									
										(Наименование объекта строительства)			Лит. Р	Лист	Листов				
										Ведомость металлоконструкций по видам профилей									

Форма 4

Наименование конструкции по номенклатуре Прейскуранта №01-03	Позиция по Прейскуранту №01-03	№ п.п.	Код конструкции	Количество шт.	Марка металла	Масса металла конструкции
1	2	3	4	5	6	7
66	15	13	20	18	26	20
<b>Всего</b>						
<b>В том числе по маркам</b>						
<b>Контрольная сумма</b>						
	(1)	(2)	(3)	(4)	(5)	
Км.	Лист	№ док.	Изд.	Дата	Лит. П.	Лист
					Р	
Ведомость металлоконструкций по маркам металла						

Пример заполнения формы 4

Наименование конструкции по номенклатуре Прейскуранта №01-03	Позиция по Прейскуранту №01-03	№ п.п.	Код конструкции	Количество шт.	Марка металла	Масса металла конструкции
1	2	3	4	5	6	7
Балки подкрановые	000	1	000	000	000	000
Рельсы подкрановые	000	2	000	000	000	000
Колёсны одноэтажных зданий	000	3	000		000	000
Перекрытия	000	19	000	000	000	000
Площадки и лестницы	000	20	000		000	000
Рельсы крановые	000	21	000		000	000
<b>Всего</b>						
<b>В том числе по маркам</b>						
		29			ВСтЗкп2	000
		30			ВСтЗпс6	000
		31			09Г2-Б	000
		32				
<b>Контрольная сумма</b>						
	000	000	000	000	000	000
(Шифр проекта)						
Изм.	Лист	№ док.	Изд.	Дата	(Наименование застройщика и стройки)	
					(Наименование объекта строительства)	Лит. П.
					Р	
Ведомость металлоконструкций по маркам металла						

Форма 5

Марка	Ведомость элементов								
	Сечение			Опорные усилия			Группа качества	Марка металла	Примечание
	Эскиз	Зв.	Состав	М, тс.м	Н, тс	Д, тс			
15	35	10	25	15	15	15	10	20	25

### ПРИЛОЖЕНИЕ 3

#### Перечень видов конструкций, изготавливаемых на специализированных заводах

Из подкласса 526 (код) «Строительные стальные конструкции»:

переплеты;  
лестницы, площадки, перила;  
рельсы крановые с креплениями и упорами.

Подкласс 528 (код) «Легкие стальные конструкции»:

рамные конструкции коробчатого сечения;  
конструкции покрытия из тонкостенных двутавровых профилей;  
плоскостные конструкции покрытия из прямоугольных труб;  
структурные конструкции покрытия из прокатных профилей;  
кровельные панели;  
трехслойные стеновые панели с эффективным утеплителем;  
ворота и двери.

Подкласс 527 (код) «Строительные конструкции и изделия из алюминия и алюминиевых сплавов».

### ПРИЛОЖЕНИЕ 4

#### Перечень металлических конструкций производственных зданий

- |                      |                          |
|----------------------|--------------------------|
| 1. Колонны           | 7. Тормозные конструкции |
| 2. Связи по колоннам | 8. Фермы подстропильные  |
| 3. Фахверки          | 9. Фермы стропильные     |
| 4. Связи фахверка    | 10. Фонари               |
| 5. Балки подкрановые |                          |
| 6. Фермы подкрановые |                          |

- |                                   |  |
|-----------------------------------|--|
| 11. Прогоны                       | 19. Связи рабочих площадок                                 |
| 12. Щиты и панели открытий        | 20. Потолки подвесные                                      |
| 13. Связи покрытия                | 21. Каркасы и панели перегородок                           |
| 14. Конструкции рамные            | 22. Каркасы и панели ворот и дверей                        |
| 15. Балки покрытий                | 23. Бункера внутрицевые                                    |
| 16. Связи рамных каркасов         | 24. Этажерки внутрицевые                                   |
| 17. Стойки рабочих площадок       | 25. Монорельсовые пути и балки для поддержания монорельсов |
| 18. Балки и щиты рабочих площадок |  |

### ПРИЛОЖЕНИЕ 5

#### Перечень проката сортовой стали

К продукции «крупноразмерная сталь» относятся: круглая сталь диаметром свыше 30 мм; квадратная сталь со стороной квадрата свыше 30 мм; полосовая сталь шириной свыше 56 мм; угловая равнополочная сталь размером 50×50 мм и выше; угловая неравнополочная размером 70×45 мм и выше; периодическая арматура № 32 и выше.

К продукции «средноразмерная сталь» относятся: круглая сталь диаметром от 20 до 30 мм включительно; квадратная сталь со стороной квадрата от 20 до 30 мм включительно; полосовая сталь шириной 50—56 мм включительно; угловая равнополочная сталь размерами 36×36, 40×40, 45×45 мм; угловая неравнополочная размерами 45×28, 50×32, 56×36, 63×40 мм; периодическая арматура № 20—28.

К продукции «мелкоразмерная сталь» относятся: круглая сталь диаметром 10—19 мм включительно; квадратная сталь со стороной квадрата 10—19 мм включительно; полосовая сталь шириной 12—45 мм включительно; угловая равнополочная сталь размерами 20×20, 25×25, 28×28, 32×32 мм; угловая неравнополочная размерами 25×16, 32×20, 40×25 мм; периодическая арматура № 10—18 мм.

## Содержание

	Стр.
1. Область применения . . . . .	3
2. Состав основного комплекта и общие правила оформления чертежей . . . .	3
3. Общие данные (заглавный лист) . . . . .	4
4. Чертежи общего вида, планов и разрезов конструкций здания (сооружения)	6
5. Схемы расположения элементов конструкций . . . . .	6
6. Чертежи элементов конструкций . . . . .	7
7. Чертежи узлов конструкций . . . . .	8
<i>Приложение 1. Примеры выполнения чертежей КМ . . . . .</i>	<i>9</i>
<i>Приложение 2. Формы таблиц и примеры их заполнения . . . . .</i>	<i>15</i>
<i>Приложение 3. Перечень видов конструкций, изготавливаемых на специализиро- ванных заводах . . . . .</i>	<i>22</i>
<i>Приложение 4. Перечень металлических конструкций производственных зданий</i>	<i>22</i>
<i>Приложение 5. Перечень проката сортовой стали . . . . .</i>	<i>22</i>



**Государственный комитет Совета Министров СССР  
по делам строительства  
(Госстрой СССР)**

**ВРЕМЕННАЯ ИНСТРУКЦИЯ  
О СОСТАВЕ И ОФОРМЛЕНИИ СТРОИТЕЛЬНЫХ  
ЧЕРТЕЖЕЙ ЗДАНИЙ И СООРУЖЕНИЙ**

**Раздел 5**

**Конструкции металлические**

**Чертежи КМ**

**СН 460-74**

**Редакция инструктивно-нормативной литературы  
Зав. редакцией Г. А. Жигачева  
Редактор Л. Г. Бадьян  
Мл. редактор С. А. Зудильна  
Технические редакторы Н. Г. Бочкова, Т. В. Кузнецова  
Корректоры Г. А. Кравченко, Е. А. Степанова**

Сдано в набор 27.X 1977 г.  
Формат 84X108<sup>1/16</sup>

Тираж 100 000 экз.

2,72 усл. печ. л. (уч. изд. л. 1,79)  
Изд. № XII 7475

Зак. № 601

Подписано к печати 4.I.1978 г.  
Бумага типографская № 2

*Стройиздат*

103006, Москва, Салтыковская ул., д. 23а

Подольская филиал производственного объединения «Периодика» Союзполиграфпрома  
при Государственном комитете Совета Министров СССР по делам издательства, полиграфии  
и книжной торговли  
г. Подольск, ул. Есенина, 25