	<p>ПОДСТАНЦИЯ 110/6-10 кВ С ТРАНСФОРМАТОРАМИ МОЩНОСТЬЮ ОТ 40 ДО 63 МВ.А С РАСПРЕДЕЛЕНИЕМ ВСЕЙ МОЩНОСТИ ПО КАБЕЛЬНЫМ ЛИНИЯМ.</p> <p>Тип I. ГПП-110-П-2х63-Б2СР</p>	<p>ПАСПОРТ ТИПОВОЙ ПРОЕКТ № 407-3-207 тип I УЛК 621.311.4</p>
<p>ЧАСТЬ 2 Раздел 4 Группа 407-3</p>	<p>Область применения - районы с обычными геологическими условиями с расчетной температурой воздуха -20-30 (основное решение) -40°C. Нормативная снеговая нагрузка - 150 кг/м² Нормативный скоростной напор ветра - 45 кг/м² Назначение: для предприятий без производственных загрязнений атмосферы</p>	<p>Разработана ГПИ Электропроект Москва, Волоколамское шоссе, I Утвержден и введен в действие Минмонтажпестроем СССР с I.П-73 г. (протокол от 24.I-73 г.)</p>

СХЕМА ЭЛЕКТРИЧЕСКИХ СОЕДИНЕНИЙ
к ЛЭП-110 кВ

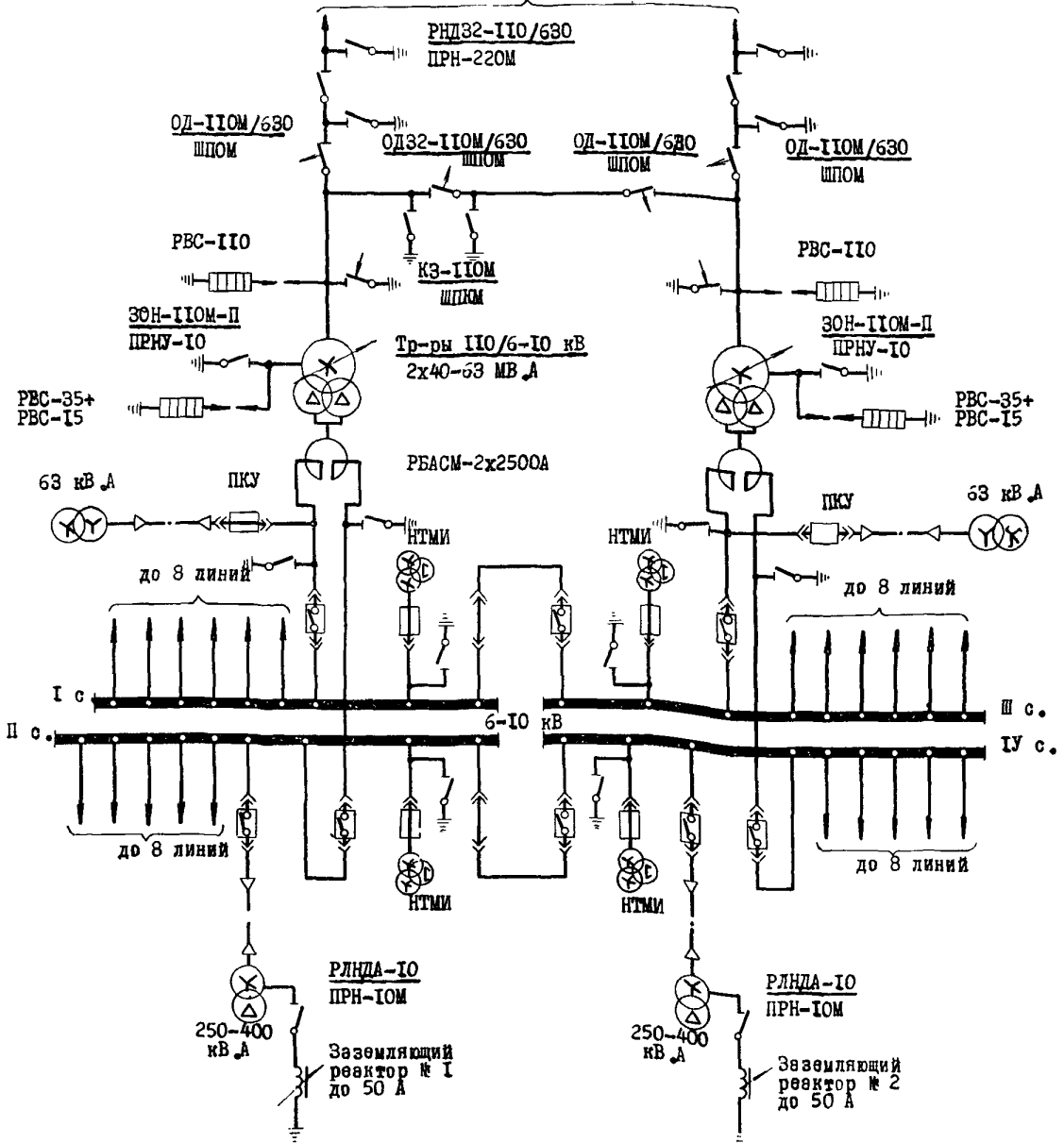

РАЗРЕЗ I-I

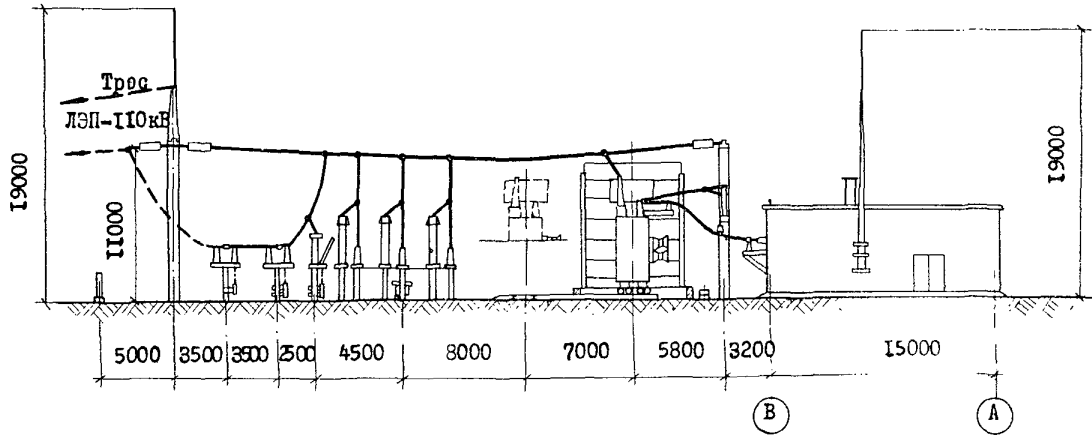

ТИПОВОЙ ПРОЕКТ № 407-3-201, ЛИТ

ПЛАН ПОДСТАНЦИИ

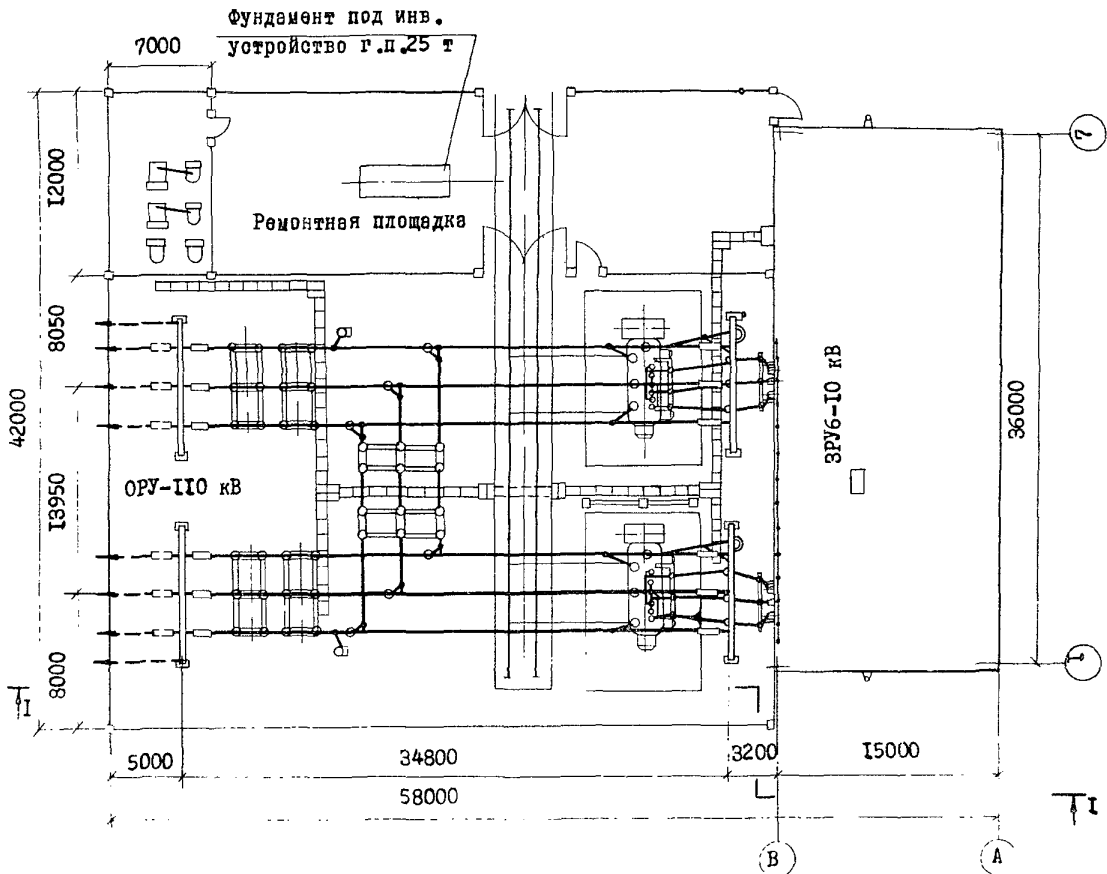

Страница 2

	ГПИ ЭЛЕКТРОПРОЕКТ	ПОДСТАНЦИЯ 110/6-10 кВ С ТРАНСФОРМАТОРАМИ МОЩНОСТЬЮ ОТ 40 ДО 63 МВА С РАСПРЕДЕЛЕ- НИЕМ ВСЕЙ МОЩНОСТИ ПО КАБЕЛЬНЫМ ЛИНИЯМ	ТИПОВОЙ ПРОЕКТ № 407-3-207 Тип I	ПАСПОРТ Лист 2

ЗРУ 6-10 кВ

РАЗРЕЗ I-I

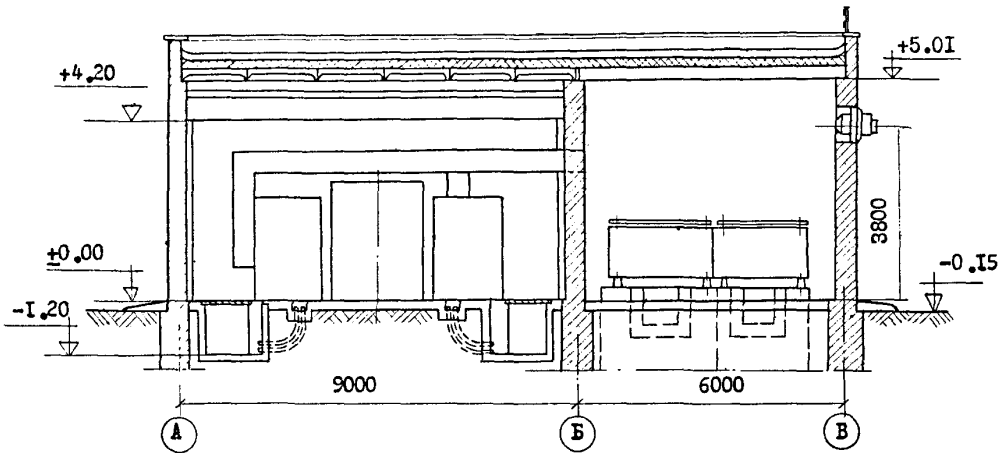

П Л А Н

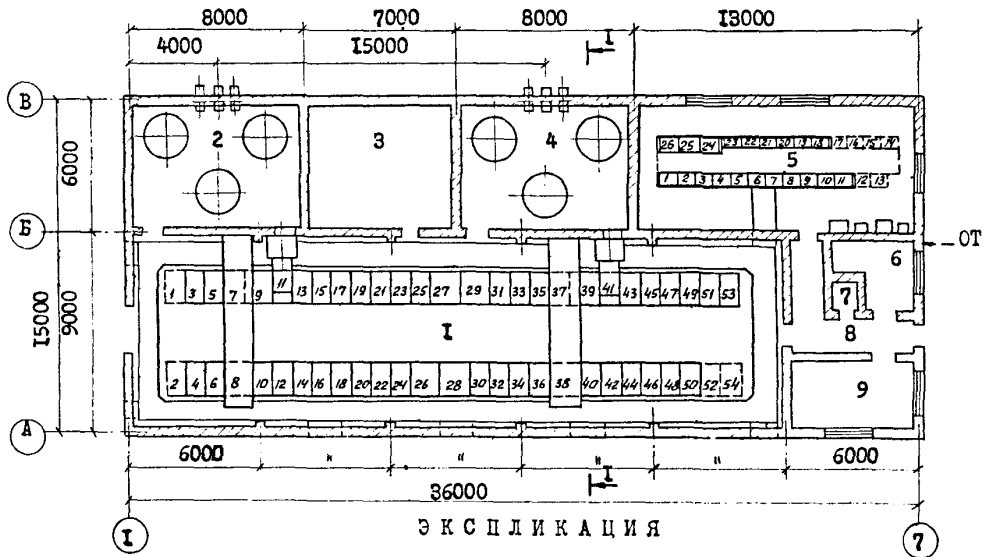

Э К С П Л И К А Ц И Я

I - Распределительное устройство 6-10 кВ	257,0 м ²
2 - Камера реакторов	44,0 "
3 - Вентилямера	36,9 "
4 - камера реакторов	44,0 "
5 - Щит управления	72,5 "
6 - Тепловой пункт	11,5 "
7 - Кладовая	1,7 "
8 - Коридор	14,8 "
9 - Рабочая комната	17,8 "

ОСНОВНЫЕ ПОКАЗАТЕЛИ

ОБЪЕМ			
Строительный здания ЗРУ 6-10 кВ	м ³	3095	
Площадь застройки	м ²	2346	
РАСХОД МАТЕРИАЛОВ			
цемента	т	155,10	
стали	"	42,84	
железобетона	м ³	251,66	
в т.ч. сборного	"	251,45	
лесоматериалов	"	10,35	
кирпича	тыс.шт.	133,17	
СМЕТНАЯ СТОИМОСТЬ			
		Трансформаторы	
	МВ.А	40	63
Общая	тыс.руб.	435,74	481,40
Строительно-монтажных работ	"	109,79	113,39
Оборудования	"	325,95	368,01
1 м ³ здания	"	16,78	16,78
ТРУДОВЫЕ ЗАТРАТЫ			
на здание	ч-д	1460	
на 1 м ³ здания	"	0,47	

ЭКСПЛУАТАЦИОННЫЕ ПОКАЗАТЕЛИ

расход тепла на отопление	ккал/час	55210	
потребная мощность электроэнергии на собственные нужды	кВт	72,5	

СТРОИТЕЛЬНЫЕ КОНСТРУКЦИИ
ЗДАНИЕ ЗРУ 6-10 кВ

Фундаменты - сборные из бетонных блоков серии I.II6-I вып. I; типоразмеров - 5. Балки - сборные ж.б. серии ПК-01-II5; типоразмеров - 1. Стены - кирпичные. Перегородки - кирпичные. Покрытие - сборные ж.б. плиты серии I.465-I, вып. I и II; типоразмеров - 2. Кровля - четырехслойный рулонный ковер с утеплителем пенобетонными плитами $\rho=500$ кг/м³ по ГОСТ 5742-61. Полы - в помещениях РУ 6-10 кВ, шита управления, коридоре - цементные с мраморной крошкой; в камерах реакторов, венткамере, тепловом пункте и кладовой - цементные, в рабочей комнате - резиновые. Окна - по ГОСТ 12506-67; типоразмеров - 2, двери - по ГОСТ 6629-64* серии I.I35-I, Альбом I; серии 4.304-26 индивидуальные - типоразмеров 2, I, I, 2. Отделка наружная - декоративная кладка с расшивкой швов. Отделка внутренняя - окраска силикатной клеевой краской светлых тонов; в помещении шита управления, коридоре панели с масляной окраской. Наибольшая масса конструкции - балка покрытия - 3 т.

ОТКРЫТОЕ РАСПРЕДЕЛИТЕЛЬНОЕ УСТРОЙСТВО 110 кВ

Фундаменты сборные железобетонные индивидуальные, типоразмеров - 2; монолитные бетонные. Опорные конструкции - сборные железобетонные, индивидуальные, типоразмеров - 8. Наибольшая масса конструкции - стойка портала ошиновки - 5 т.

ИНЖЕНЕРНОЕ ОБОРУДОВАНИЕ

Водопровод - противопожарный (только при установке трансформаторов мощностью 63 МВ.А) напор на вводе 45 м, от наружной сети. Отопление - электрическое напряжением 380/220 В.

Вариант - водяное от внешнего источника; система двухтрубная тупиковая; теплоноситель - вода с температурой 150-70°C. Вентиляция - естественная; в помещении РУ 6-10 кВ аварийная принудительная.

ДОПОЛНИТЕЛЬНЫЕ ДАННЫЕ

Настоящий проект является корректировкой проекта 407-3-86 тип 2. Проектом предусмотрено, что подстанция будет эксплуатироваться без постоянного дежурства персонала с каким-либо видом централизованного обслуживания. Распределительное устройство 6-10 кВ комплектуется из камер КРУ2-10Э. Релейная защита и автоматика выполняются на переменном оперативном токе с применением блоков питания БПТ-1002 и БПНС-1. Предусмотрена возможность телемеханизации подстанции, объем которой определяется при привязке. Проекты телемеханики и связи в состав типового проекта не входят.

СОСТАВ ПРОЕКТА

Альбом I. Пояснительная записка (материал для проектировщика)
Альбом II. Электротехническая часть
Тип I. ГПП-110-II-2х63-БЭСР
Принципиальные и монтажные схемы.
Альбом VI. Электромонтажные чертежи установки трансформаторов 110/6-10 кВ.
Альбом VII. Распределительное устройство 6-10 кВ типа БЭСР. Электромонтажные чертежи.
Альбом VIII. Электромонтажные конструкции.
Альбом IX. Заказные спецификации электрооборудования и материалов.
Альбом X. Тип I. ГПП-110-II-2х63-БЭСР.
Задания заводам на изготовление комплектного электрооборудования.
Архитектурно-строительная часть
Альбом XIV. Схемы генпланов и вспомогательные устройства.

Альбом XV. Распределительное устройство 6-10 кВ типа БЭСР. Строительные чертежи, отопление и вентиляция.
Альбом XVI. Распределительные устройства 110 кВ типов 110-II и 110-III. Строительные чертежи.
Альбом XVII. Конструкции и детали.
Альбом XVIII. Тип I. ГПП-110-II-2х63-БЭСР
Сметы (в 3-х частях).

Применены типовые проекты: (распространяет Свердловский филиал ЦИТП)
407-3-191. Подстанция 110/6-10 кВ с трансформаторами мощностью от 6,3 до 25 МВ.А с распределением всей мощности по кабельным линиям.
Альбом VI. Распределительные устройства 110 кВ типов 110-I, 110-II и 110-III. Электромонтажные чертежи.
Альбом VIII. Электромонтажные конструкции.

Объем проектных материалов 1604 форматки

Проект распространяет: Свердловский филиал ЦИТП
620062, г. Свердловск, обл., 62, ВТУЗ-Городок,
ул. Генеральская, За

Инв. №
Пас. № 030781